

# Hřídelová těsnění



**Převodní tabulka měř a jednotek**

Veličina	Jednotka	Převod			
Délka	palec	1 mm	0,039 in.	1 in.	25,40 mm
	stopa	1 m	3,281 ft.	1 ft.	0,3048 m
	yard	1 m	1,094 yd.	1 yd.	0,9144 m
	mile	1 km	0,6214 mile	1 mile	1,609 km
Rychlost Otáčky	stopa za sekundu	1 m/s	3,28 ft/s	1 ft/s	0,30480 m/s
	stopa za minutu	1 m/s	196,8504 ft/min	1 ft/min	0,00508 m/s
	míle za hodinu	1 km/h	0,6214 mile/h (mph)	1 mile/h (mph)	1,609 km/h
Síla	silová libra	1 N	0,225 lbf.	1 lbf.	4,4482 N
Tlak, napětí	libry na čtvereční palec	1 MPa	145 psi	1 psi	6,8948 × 10 <sup>3</sup> Pa
Teplota	° (stupeň)	Celsius	$t_C = 0,555 (t_F - 32)$	Fahrenheit	$t_F = 1,8 t_C + 32$

© SKF, CR, DURATEMP, SPEEDI-SLEEVE a WAVE jsou registrované obchodní značky SKF Group.

© SKF Group 2010

Obsah této publikace je chráněn autorským právem vydavatele a nesmí být reprodukován (ani výtahy) bez jeho předchozího písemného souhlasu. Přestože kontrole správnosti údajů uvedených v této tiskovině byla věnována nejvyšší péče, nelze přijmout odpovědnost za ztráty či škody, ať už přímé, nepřímé nebo následné, které byly způsobeny použitím informací uvedených v této publikaci.

Údaje v této publikaci se mohou lišit od informací uváděných ve starších katalozích z důvodů konstrukční úpravy, technického vývoje či změněných postupů výpočtů. SKF si vyhrazuje právo průběžně zdokonalovat materiály, provedení a postupy výroby svých výrobků, jakož i právo změny vyzvolaných technickým vývojem.

**PUB SE/P1 10919 CS** · duben 2012

Tato publikace nahrazuje publikaci 5300.

1	Všeobecné informace o výrobcích . . . . .	11	1
2	Hřídelové těsnicí kroužky . . . . .	47	2
3	Kazetová těsnění . . . . .	325	3
4	Pouzdra pro opravu poškozeného povrchu hřídele . . .	331	4
5	Těsnění čepů pásu . . . . .	377	5
6	Mechanická těsnění . . . . .	383	6
7	V-kroužky . . . . .	393	7
8	Axiální upínací těsnění . . . . .	467	8
9	Seznam výrobků . . . . .	478	9

# Obsah

<b>Předmluva</b> .....	<b>5</b>
<b>SKF – the knowledge engineering company</b> .....	<b>6</b>
Hřídelová těsnění SKF a příslušenství ..	10
<b>1 Všeobecné informace o výrobcích</b> .....	<b>11</b>
<b>Hřídelová těsnění</b> .....	<b>12</b>
Přehled profilů .....	13
Hřídelové těsnicí kroužky .....	13
Pouzdra pro opravu poškozeného povrchu hřídele .....	15
Axiální hřídelové těsnicí kroužky .....	16
Volba provedení a materiálu těsnění .....	17
Zadržování plastického maziva .....	17
Zadržování oleje .....	18
Zabránění průniku nečistot .....	19
Zadržování maziva a zabránění průniku nečistot .....	20
Oddělení dvou kapalin .....	21
Obvodová rychlost a otáčky .....	22
Tlakový rozdíl .....	23
Omezený prostor .....	24
Montážní omezení .....	25
Zástavba .....	26
Konstrukce těsnicí plochy .....	27
Axiální posunutí .....	28
Materiály těsnění .....	29
Pouzdra a výztuhy .....	29
Šroubové pružiny .....	29
Povlak SKF Bore Tite .....	29
Lepidla a pojiva .....	29
Materiály těsnících břitů .....	30
Odolnost proti opotřebení .....	33
Provozní teploty .....	34
Chemická odolnost .....	35
Skladování a manipulace s těsněním .....	44
Základní údaje .....	44
Skladování .....	44
Čištění a údržba .....	45
<b>2 Hřídelové těsnicí kroužky</b> .....	<b>47</b>
Základní údaje .....	50
Provedení vnějšího průměru .....	54
Povlak SKF Bore Tite .....	54
Šroubové pružiny .....	55
Rozměry .....	55
Tolerance .....	55
Provedení těsnícího břítu .....	57
Přídavné těsnicí břítý .....	58
Souosost a házení .....	59
Souosost .....	59
Házení .....	61
Axiální posunutí .....	63
Připustné obvodové rychlosti a otáčky ..	63
Mazání .....	65
Mazání těsnění montovaných ve dvojicích .....	65
Tření .....	66
Chemická a tepelná odolnost .....	67
Těsnění při působení tlaku .....	69
Požadavky na hřídel .....	70
Základní údaje .....	70
Tolerance .....	70
Drsnost povrchu .....	70
Kvalita povrchu .....	72
Tvrdost a povrchová úprava .....	72
Náběhy .....	72
Požadavky na díru tělesa .....	74
Základní údaje .....	74
Tolerance .....	76
Drsnost povrchu .....	76
Montáž těsnění – všeobecné použití v průmyslu .....	77
Základní údaje .....	77
Montáž těsnění – použití v těžkém průmyslu .....	79
Těsnění s ocelovou výztuhou .....	79
Těsnění bez ocelové výztuhy .....	80
Dělená těsnění .....	80
Víka .....	82
Montáž několika těsnění HS .....	83
Montáž několika těsnění HDS .....	84
Těsnění z PTFE .....	85
Ochrana stykové plochy proti korozi .....	87
Demontáž .....	87
Výměna .....	87
Systém označení .....	88
Hřídelové těsnicí kroužky metrických rozměrů .....	88
Hřídelové těsnicí kroužky palcových rozměrů .....	88
Nabídka a dostupnost .....	88

Těsnění pro všeobecné použití v průmyslu . . . . .	92	<b>5 Těsnění čepů pásu . . . . .</b>	<b>377</b>
Těsnění HMS5 a HMSA10 . . . . .	92	Základní údaje . . . . .	378
Těsnění CRW1, CRWA1, CRWH1 a CRWHA1 . . . . .	100	Vlastnosti a přednosti . . . . .	378
Těsnění CRW5 a CRWA5. . . . .	156	Tabulková část . . . . .	380
Těsnění HDW1 . . . . .	160	<b>6 Mechanická těsnění . . . . .</b>	<b>383</b>
Těsnění HMS4 a HMSA7 . . . . .	162	Základní údaje . . . . .	384
Těsnění CRS1, CRSH1, CRSA1a CRSHA1	170	Vlastnosti provedení . . . . .	384
Hřídelové těsnící kroužky z PTFE . . . . .	178	Požadavky na mazivo . . . . .	385
Těsnění HM a TL pro aplikace mazané plastickým mazivem . . . . .	182	Přípustné provozní podmínky . . . . .	386
Těsnění X, těsní proti díře tělesa . . . . .	196	Nečistoty . . . . .	386
Těsnění pro použití v těžkém průmyslu. . . . .	206	Montáž těsnění HDDF . . . . .	386
Základní údaje . . . . .	206	Základní údaje. . . . .	386
Těsnění s ocelovým pouzdrům . . . . .	206	Příprava tělesa a těsnění . . . . .	386
Těsnění s vnějším průměrem z elastomeru. . . . .	211	Postup montáže . . . . .	387
Další vlastnosti provedení . . . . .	215	Tabulková část . . . . .	388
Možnosti volby velikostí těsnění HDS s ocelovými pouzdry a celopryžových těsnění HS . . . . .	219	<b>7 V-kroužky . . . . .</b>	<b>393</b>
Tabulková část . . . . .	220	Základní údaje . . . . .	394
<b>3 Kazetová těsnění . . . . .</b>	<b>325</b>	Vlastnosti . . . . .	394
Základní údaje . . . . .	326	Materiály . . . . .	395
Vlastnosti provedení . . . . .	327	Standardní provedení. . . . .	396
Testování . . . . .	327	Hlavní funkce V-kroužku . . . . .	397
Montáž . . . . .	327	Další funkce V-kroužku . . . . .	398
Provedení těsnění SKF Mudblock MUD5 a MUD7 . . . . .	328	Kluzné rychlosti . . . . .	399
<b>4 Pouzdra pro opravu poškozeného povrchu hřídele . . . . .</b>	<b>331</b>	Souosost a házení. . . . .	400
Základní údaje . . . . .	332	Nesouosost. . . . .	400
SKF SPEEDI-SLEEVE . . . . .	333	Styková plocha . . . . .	401
Vlastnosti . . . . .	333	Úprava stykové plochy . . . . .	401
Rozsah velikostí . . . . .	333	Doplňující informace o stykové ploše. . . . .	401
SKF SPEEDI-SLEEVE Gold . . . . .	334	Požadavky na hřídel . . . . .	403
Volba správné velikosti . . . . .	334	Montáž V-kroužků . . . . .	403
Montáž SKF SPEEDI-SLEEVE. . . . .	335	Tabulková část . . . . .	404
Demontáž SKF SPEEDI-SLEEVE. . . . .	337	Axiální hřídelové těsnící kroužky MRV. . . . .	460
Tabulková část . . . . .	338	Základní údaje . . . . .	460
Pouzdra pro opravu poškozeného povrchu hřídele pro použití v těžkém průmyslu (LDSL) . . . . .	360	Přednosti a výhody pro uživatele . . . . .	460
Základní údaje . . . . .	360	Provedení a materiál . . . . .	460
Provedení a vlastnosti . . . . .	361	Rozsah teplot . . . . .	460
Použití pouzder LDSLV . . . . .	362	Velikosti . . . . .	460
Montáž . . . . .	362	Montáž . . . . .	461
Demontáž . . . . .	362	Tabulková část . . . . .	462
Tabulková část . . . . .	364	<b>8 Axiální upínací těsnění . . . . .</b>	<b>467</b>
<b>5 Těsnění čepů pásu . . . . .</b>	<b>377</b>	Základní údaje . . . . .	468
Základní údaje . . . . .	378	Provedení . . . . .	468
Vlastnosti a přednosti . . . . .	378	Konstrukce uložení těsnění . . . . .	469
Tabulková část . . . . .	380	Montážní návod . . . . .	470
<b>6 Mechanická těsnění . . . . .</b>	<b>383</b>	Tabulková část . . . . .	472
Základní údaje . . . . .	384	<b>9 Seznam výrobků . . . . .</b>	<b>478</b>
Vlastnosti provedení . . . . .	384		
Požadavky na mazivo . . . . .	385		
Přípustné provozní podmínky . . . . .	386		
Nečistoty . . . . .	386		
Montáž těsnění HDDF . . . . .	386		
Základní údaje. . . . .	386		
Příprava tělesa a těsnění . . . . .	386		
Postup montáže . . . . .	387		
Tabulková část . . . . .	388		
<b>7 V-kroužky . . . . .</b>	<b>393</b>		
Základní údaje . . . . .	394		
Vlastnosti . . . . .	394		
Materiály . . . . .	395		
Standardní provedení. . . . .	396		
Hlavní funkce V-kroužku . . . . .	397		
Další funkce V-kroužku . . . . .	398		
Kluzné rychlosti . . . . .	399		
Souosost a házení. . . . .	400		
Nesouosost. . . . .	400		
Styková plocha . . . . .	401		
Úprava stykové plochy . . . . .	401		
Doplňující informace o stykové ploše. . . . .	401		
Požadavky na hřídel . . . . .	403		
Montáž V-kroužků . . . . .	403		
Tabulková část . . . . .	404		
Axiální hřídelové těsnící kroužky MRV. . . . .	460		
Základní údaje . . . . .	460		
Přednosti a výhody pro uživatele . . . . .	460		
Provedení a materiál . . . . .	460		
Rozsah teplot . . . . .	460		
Velikosti . . . . .	460		
Montáž . . . . .	461		
Tabulková část . . . . .	462		
<b>8 Axiální upínací těsnění . . . . .</b>	<b>467</b>		
Základní údaje . . . . .	468		
Provedení . . . . .	468		
Konstrukce uložení těsnění . . . . .	469		
Montážní návod . . . . .	470		
Tabulková část . . . . .	472		
<b>9 Seznam výrobků . . . . .</b>	<b>478</b>		



Značka SKF znamená pro zákazníky více než dřív a také jim více nabízí.

Skupina SKF si udržuje vedoucí postavení ve světě jako nositel jakosti. Kvalitní ložiska, nové směry technického vývoje, podpora výrobkům a poskytované služby dokazují, že SKF je dodavatel, který nabízí řešení a poskytuje zákazníkům vyšší hodnotu.

Tato řešení zahrnují postupy, které umožňují zákazníkům dosahovat vyšší produktivity nejen spojením převratného řešení aplikací s určitým výrobkem, ale i využíváním špičkových simulačních nástrojů a konzultačních služeb, programů účinné údržby výrobních zařízení a nejprogressivnějších postupů zásobování v tomto odvětví.

Značka SKF nadále představuje to nejlepší v oblasti valivých ložisek, ale současně znamená i mnohem víc.

**SKF – the knowledge engineering company**

# Předmluva

Tento katalog „Hřídelová těsnění“ nahrazuje vydání z roku 2006 (č. publikace 5300). Nové vydání bylo důkladně revidováno, doplněno a celkově přepracováno, a tedy podává mnohem přesnější informace. Jeho účelem je představit neobvykle širokou nabídku těsnění, avšak je třeba upozornit, že obsahuje pouze výběr z celého našeho sortimentu hřídelových těsnění a příslušenství.

Údaje v tomto katalogu se mohou lišit od informací uváděných ve starších katalozích. Tyto změny byly způsobeny konstrukčními úpravami, technickým vývojem nebo přepracovanými postupy výpočtů. SKF si vyhrazuje právo průběžně zlepšovat své výrobky bez předchozího upozornění z důvodů zavádění nových materiálů a konstrukčních a výrobních postupů, jakož i právo změn, které si vynutil technický vývoj.

## Přehled katalogu

Tento katalog uvádí nejdůležitější hlediska, která je třeba při výběru těsnění zvážit, aby tak zdůraznil význam analýzy provozních podmínek každé aplikace. Tyto informace spolu se základními požadavky na hřídel a díru tělesa uvádí kapitola *Všeobecné informace o výrobcích*.

Hřídelová těsnění a příslušenství SKF jsou rozděleny do tří hlavních skupin: hřídelové těsnicí kroužky, axiální hřídelové těsnicí kroužky a pouzdra pro opravu poškozeného povrchu hřídele. Jednotlivé typy těsnění v těchto skupinách jsou popisovány spolu s jejich provedením, materiály a způsoby použití.

Za popisem výrobku je zařazena tabulková část. Je však třeba zdůraznit, že tyto tabulky představují jen výběr z nabídky všech velikostí. Obratě se na prodejního zástupce SKF a vyžádejte si podrobnější informace o dostupnosti a aktuální nabídce.

## Interaktivní katalog SKF

Společnost SKF zpřístupnila tento katalog online v elektronickém formátu. *Interaktivní katalog SKF* najdete na internetové adrese [www.skf.cz](http://www.skf.cz).

## Jednotky

V katalogu jsou používány jednotky v souladu s normou ISO (International Organization for Standardization) 1000:1992 a SI (Système International d'Unités).

# SKF – the knowledge engineering company

Z SKF – firmy, která před sto lety vynalezla naklápací kuličkové ložisko – se stal specialista na znalostní inženýrství. Společnost při své práci čerpá vědomosti z pěti platforem a navrhuje pro zákazníky unikátní řešení. Tyto platformy samozřejmě zahrnují ložiska, ložiskové jednotky a těsnění, ale SKF rozšířila svůj záběr i o další oblasti: maziva a mazací systémy, jež v mnoha aplikacích zásadním způsobem přispívají k dosažení dlouhé trvanlivosti ložisek; mechatroniku, v níž SKF zúročuje své znalosti z mechaniky a elektroniky a využívá je v systémech umožňujících efektivnější lineární pohyb a řešeních opatřených snímači; a v neposlední řadě také o kompletní řadu služeb od konstrukce přes podporu logistiky až po bezdemontážní diagnostiku mechanického stavu a systémy pro podporu spolehlivosti.

Ačkoliv SKF rozšířila oblast svého působení, udržuje si i nadále čelní místo v konstrukci, výrobě a marketingu valivých ložisek i doplňkových výrobků, jako jsou radiální hřídelová těsnění. SKF také neustále posiluje své postavení na trhu s produkty pro lineární pohyb, přesnými ložisky pro letecký a kosmický průmysl, vřeteny obráběcích strojů a službami v oblasti údržby výrobních zařízení.

Skupina SKF je držitelem globálního certifikátu systému ochrany životního prostředí podle ISO 14001, stejně tak podle OHSAS 18801 pro bezpečnost a ochranu zdraví při práci. Systémy řízení jakosti jednotlivých divízi byly certifikovány podle norem ISO 9001 nebo jiných specifických požadavků zákazníků.

Se stovkou výrobních závodů po celém světě a prodejních společností v sedmdesáti zemích lze SKF považovat za vskutku mezinárodní korporaci. Společnost je svým zákazníkům vždy na blízku – své výrobky i služby jim nabízí také prostřednictvím 15 000 distributorů a prodejců po celém světě, elektronického tržiště a globální distribuční sítě. Řešení SKF jsou tak v podstatě dostupná kdekoliv a kdykoliv je zákazníci potřebují. Značka SKF i korporace jsou dnes silnější, než kdykoliv v minulosti. Jako specialisté na znalostní inženýrství jsme neustále připraveni poskytnout vám prvotřídní výrobky, duševní zdroje a vizi, které vám dopomohou k úspěchu.

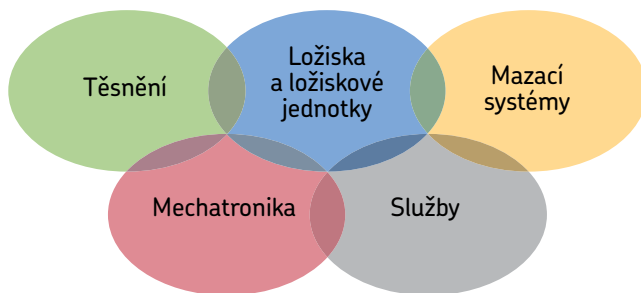





© Airbus – photo: emm company, H. Goussé

### **Vývoj technologie elektronického ovládání**

SKF může využívat jedinečné odborné zkušenosti a znalosti v rychle rostoucí oblasti technologie elektronických ovládacích systémů, a to od ovládacích systémů fly-by-wire pro letadla přes ovládací moduly drive-by-wire pro vozidla po elektronické pracovní moduly work-by-wire. SKF patří k průkopníkům elektronických ovládacích systémů fly-by-wire a úzce spolupracuje s předními světovými výrobci v leteckém průmyslu. Jako příklad uvedme, že v podstatě všechna letadla Airbus jsou vybavena ovládacími systémy fly-by-wire SKF, které jsou používány pro řízení letadla v pilotní kabině.



Skupina SKF zaujímá rovněž vedoucí postavení ve výrobě systémů drive-by-wire pro automobilový průmysl a podílela se na vývoji dvou převratných koncepčních automobilů, které jsou vybaveny řízením a brzdovým systémem s mechatronikou SKF. Další vývoj v oblasti elektronických ovládacích systémů přivedl skupinu SKF k výrobě elektrického vysokozdvížeňového vozíku, který plně využívá mechatronické díly místo hydrauliky.



### **Sputaná síla větru**

Průmysl výroby elektrické energie z větru, který znamená trvalý rozvoj, představuje naprosto ekologický energetický zdroj. Skupina SKF úzce spolupracuje s předními světovými výrobci na vývoji vysoce účinných a bezporuchových turbín. Při tomto vývoji nacházejí uplatnění znalosti SKF z oblasti vysoce specializovaných ložisek a systémů pro bezdemontážní diagnostiku při prodloužení životnosti zařízení používaných ve větrných elektrárnách, které pracují v náročných podmínkách a často na velmi odlehlých místech.



### **Práce v extrémních podmínkách**

Když v severních zemích udeří zima, teploty hluboko pod bodem mrazu mohou způsobit zadření ložisek kol železničních vozů, protože není zajištěno dostatečné mazání. Skupina SKF vyvinula syntetická maziva, jejichž složení zajišťuje dosažení požadované viskozity i při takových extrémních teplotách. Znalosti SKF umožňují výrobcům a koncovým zákazníkům překonat výkonnostní problémy vyplývající z extrémních teplot, ať horkých nebo studených. Výrobky SKF pracují v různých podmínkách, například v sušících pecích a mrazicích přístrojích v potravinářských závodech.



### **Vývoj čistších úklidových prostředků**

Jádrem řady domácích spotřebičů je elektrický motor a jeho ložiska. Společnost SKF úzce spolupracuje s jejich výrobci na zlepšování výkonnosti spotřebičů, úsporách nákladů, na snižování hmotnosti a spotřeby energie domácích spotřebičů. Dalším výsledkem této spolupráce je nová generace vysavačů s výrazně vyšší kapacitou sání. Know-how společnosti SKF v oblasti malých ložisek využívají i výrobci mechanického nářadí a kancelářského zařízení.



**Výzkumné a vývojové středisko s rychlostí 350 km/h**  
Kromě proslulých výzkumných a vývojových středisek SKF v Evropě a Spojených státech využívá SKF také vozy Formule 1 pro zkoumání provozních mezí ložiskové techniky. Více než 50 let pomáhají výrobky, a znalosti SKF k vynikajícím úspěchům Scuderia Ferrari v závodech F1 (V závodním voze Ferrari je namontováno více než 150 dílů SKF). Získané zkušenosti jsou využity při vývoji výrobků, které dodáváme výrobcům automobilů a pro servisní trh.



### **Optimalizace efektivity technologických zařízení**

V rámci zvýšení produktivity výroby se mnoho průmyslových podniků rozhodlo pověřit skupinu SKF zajišťováním některých, popř. veškerých činností prováděných v rámci údržby a k tomu účelu v mnoha případech uzavřely smlouvy o zaručené spolehlivosti zařízení. Prostřednictvím systému spolehlivosti SKF Reliability Systems, který nabízí specializované služby a odborné znalosti, může skupina SKF poskytovat komplexní služby zaměřené na zajištění účinnosti provozních prostředků od zpracování strategie údržby a technické pomoci přes spolehlivost řízenou obsluhou po programy dlouhodobé údržby stroje.



### **Plánování udržitelného růstu**

Již své podstaty přispívají ložiska pozitivním způsobem k ochraně životního prostředí. Snížení tření umožňuje dosáhnout efektivnějšího chodu strojů, nižší spotřeby energie a nižších nároků na mazání. SKF zdvihá latku výkonnosti stále výš a vyvíjí novou generaci výrobků a zařízení s vysokou účinností. Celosvětová politika a výrobní postupy SKF jsou zaměřeny především na budoucnost a jsou plánovány a zaváděny s ohledem na ochranu omezených přírodních zdrojů a jejich šetrné využívání. Nadále se plně zasazujeme za udržitelný, odpovědný růst v souladu s ochranou životního prostředí.

## Hřídelová těsnění a příslušenství SKF

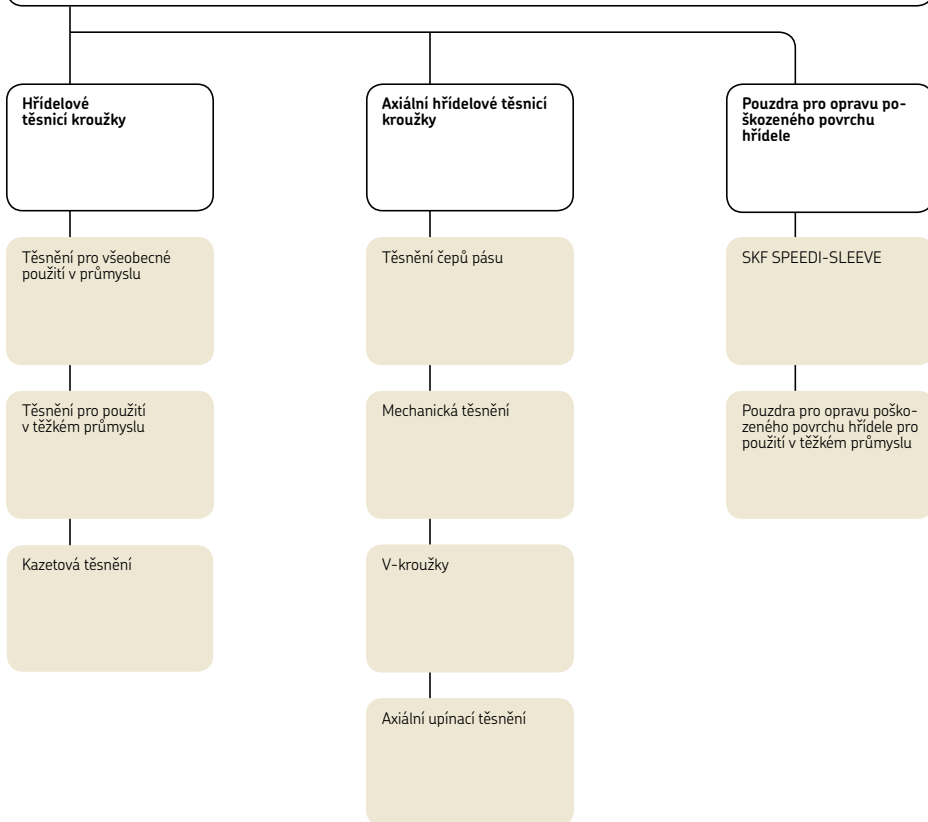

# Všeobecné informace o výrobcích

<b>Hřídelová těsnění</b> .....	<b>12</b>
<b>Přehled profilů</b> .....	<b>13</b>
Hřídelové těsnící kroužky .....	13
Pouzdra pro opravu poškozeného povrchu hřídele .....	15
Axiální hřídelové těsnící kroužky .....	16
<b>Volba provedení a materiálu těsnění</b> .....	<b>17</b>
Zadržení plastického maziva .....	17
Zadržení oleje .....	18
Zabránění průniku nečistot .....	19
Zadržení maziva a zabránění průniku nečistot .....	20
Oddělení dvou kapalin .....	21
Obvodová rychlost a otáčky .....	22
Tlakový rozdíl .....	23
Omezený prostor .....	24
Montážní omezení .....	25
Zástavba .....	26
Konstrukce těsnící plochy .....	27
Axiální posunutí .....	28
<b>Materiály těsnění</b> .....	<b>29</b>
Pouzdra a výztuhy .....	29
Šroubové pružiny .....	29
Povlak SKF Bore Tite .....	29
Lepidla a pojiva .....	29
Materiály těsnících břitů .....	30
<b>Odolnost proti opotřebení</b> .....	<b>33</b>
<b>Provozní teploty</b> .....	<b>34</b>
<b>Chemická odolnost</b> .....	<b>35</b>
<b>Skladování a manipulace s těsněním</b> .....	<b>44</b>
Základní údaje .....	44
Skladování .....	44
Čištění a údržba .....	45

# Hřídelová těsnění

Hřídelová těsnění jsou určena k utěsnění mezery mezi rotující a nepohyblivou částí nebo mezi dvěma díly, které vykonávají relativní pohyb. Úkolem těsnění je:

- Zadržet mazivo
- Zabránit průniku nečistot
- Oddělit dvě média
- Utěsnit při působení tlaku

Pokud mají hřídelová těsnění dosahovat za provozu nejvyšší účinnosti, musí mít minimální tření a vykazovat malé opotřebení i za nepříznivých provozních podmínek. Hřídelová těsnění SKF pro díly točivých strojů jsou vyráběny v mnoha různých konstrukcích, z mnoha materiálů a v mnoha provedeních, aby dokázaly splnit požadavky nejrůznějších aplikací a provozních podmínek. Každé konstrukční řešení a každá kombinace materiálů se vyznačuje charakteristickými vlastnostmi, které jsou vhodné pro určité aplikace. Hlavní skupiny hřídelových těsnění a příslušenství jsou:

## Hřídelové těsnící kroužky

- Těsnění pro všeobecné použití v průmyslu
- Těsnění pro použití v těžkém průmyslu
- Kazetová těsnění

## Axiální hřídelové těsnící kroužky

- Těsnění čepů pásu
- Mechanická těsnění
- V-kroužky
- Axiální upínací těsnění

## Pouzdra pro opravu poškozeného povrchu hřídele

- SKF SPEEDI-SLEEVE
- Pouzdra pro opravu poškozeného povrchu hřídele pro použití v těžkém průmyslu

## Dostupnost

Nabídka hřídelových těsnění SKF zahrnuje stovky různých provedení a kombinací materiálů. Výrobky uvedené v tomto katalogu a v tabulkové části představují nejpoužívanější typy a velikosti těsnění.

## Směrné hodnoty

Funkci těsnícího systému a výkonnost těsnění ovlivňuje několik faktorů současně, a proto je třeba považovat veškeré údaje uvedené v diagramech a tabulkách v této publikaci pouze za směrné a nikoli absolutní hodnoty pro skutečné aplikace.

# Přehled profilů

## Hřídelové těsnící kroužky

Těsnění pro všeobecné použití v průmyslu, elastomerový těsnící břit/břity



Těsnění pro všeobecné použití v průmyslu, těsnící břit/břity z PTFE



Těsnění pro použití v těžkém průmyslu





### Kazetová těsnění, SKF Mudblock

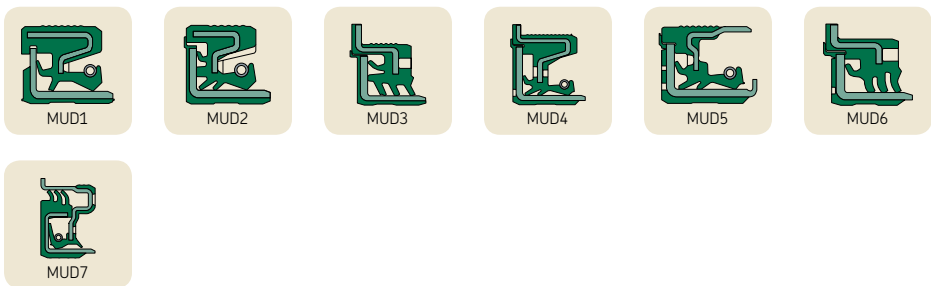

### Pouzdra pro opravu poškozeného povrchu hřídele

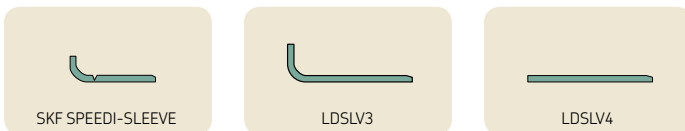

## Axiální hřídelové těsnící kroužky

### Těsnění čepů pásu SKF Trackstar

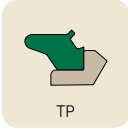

### Mechanická těsnění



### V-kroužky



### Axiální upínací těsnění

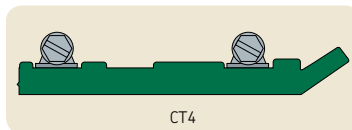
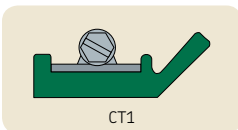

Obr. 1

V-kroužek

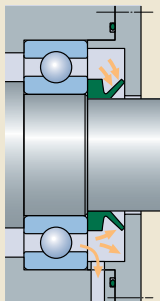

Obr. 2

Těsnění HMS5

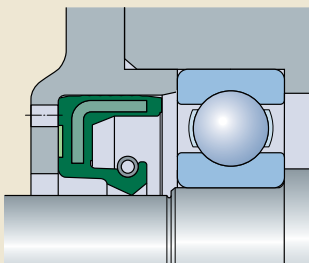

Obr. 3

Těsnění CRW1

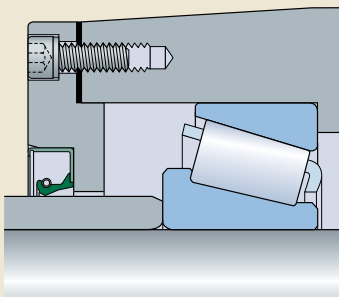

## Volba provedení a materiálu těsnění

Volba vhodného provedení a materiálu těsnění závisí na provozních podmínkách aplikace, jako např.:

- teplota
- otáčky
- tlakový rozdíl
- typ maziva
- svislá nebo vodorovná orientace
- házení a nesouosost hřídele

Vzhledem k tomu, že při volbě těsnění má zpravidla rozhodující vliv jedna provozní podmínka, neexistují univerzální pravidla pro určení vhodného typu a provedení těsnění pro určitou aplikaci. Tato část popisuje, jakým způsobem provozní podmínky ovlivňují výkonnost a provozní životnost těsnění, a poskytuje návod pro volbu nejvhodnějšího těsnění pro určitou aplikaci.

**Přehled 1 a 2 na str. 90 až 91 a 202 až 205** uvádějí standardní hřídelové těsnicí kroužky SKF spolu s jejich hlavními přednostmi a přípustnými provozními podmínkami.

### Zadržení plastického maziva

Plastická maziva mají relativně vysokou viskozitu a lze je poměrně snadno zadržet v uložení ložiska. V mnoha aplikacích mazaných plastických mazivem dokáže mazivo zadržet těsnění s těsnícím břitem, který není předeptatý pružinou a nebo V-kroužek (→ **obr. 1**).

Na druhé straně mohou náročnější aplikace vyžadovat použití hřídelových těsnících kroužků s předeptatým těsnícím břitem HMS5 nebo CWR1 (→ **obr. 2 a 3**).

Jestliže je nutné zajistit časté domazávání, těsnící břit alespoň jednoho těsnění v uspořádání těsnění by měl být obrácen směrem ven, aby přebytečné plastické mazivo mohlo přes něj odcházet (→ **obr. 3**). Tímto způsobem lze zabránit hromadění plastického maziva, které může zadržovat teplo a zabraňovat jeho odvádění. V případě mazání plastickým mazivem doporučuje SKF použít při výpočtu přípustnou obvodovou rychlost pro olej a výsledek vydělit dvěma.

Obr. 4

Těsnění HMS5

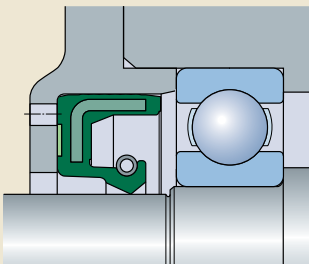

## Zadržení oleje

Zadržení mazacích olejů, především olejů s poměrně nízkou viskozitou, v uložení je mnohem obtížnější než zadržení plastických maziv. Proto k tomuto účelu jsou doporučeny hřídelové těsnicí kroužky HMS5 či CRW1 předepjaté pružinou (→ obr. 4 a 5), které umožňují dosáhnout potřebného radiálního zatížení a odolnosti proti dynamickému házení a nesouososti hřídele, a tedy zajišťují uspokojivou těsnicí výkonnost.

Standardní těsnění HMS5 mají rovný těsnicí břít, zatímco těsnění CRW1 jsou opatřena břity SKF WAVE, které se vyznačují zlepšeným čerpacím účinkem bez ohledu na smysl otáčení hřídele (→ obr. 6 na str. 57). Další způsob, jak zlepšit čerpací účinek těsnění, je přidat žebrovaní (helix), tj. hydrodynamickou funkci těsnicímu břítu.

Vnější průměr z elastomeru, jako např. u těsnění HMS5, pomáhá vyrovnat drobné nerovnosti povrchu díry tělesa, a tedy je vhodný v případě nižší kvality povrchu díry tělesa.

Pro velmi náročné provozní podmínky a poměrně nízké obvodové rychlosti lze použít k zadržení oleje i plastické maziva mechanická těsnění, jako např. HDDF (→ obr. 6).

V-kroužky (→ obr. 7) mohou rovněž zadržet olej, pokud jsou namontovány na straně oleje a opřeny v axiálním směru na hřídeli.

Obr. 5

Těsnění CRW1

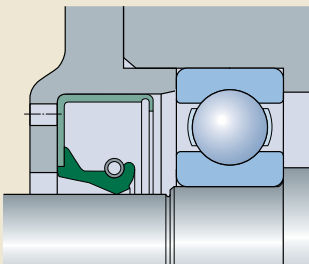

Obr. 6

Mechanické těsnění HDDF

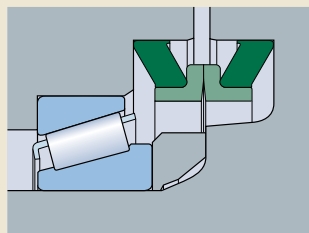

Obr. 7

V-kroužek

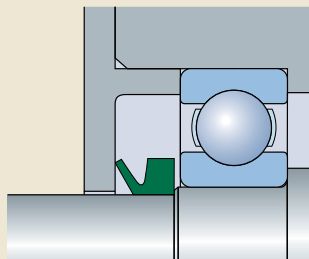

Obr. 8

Těsnění CRW1

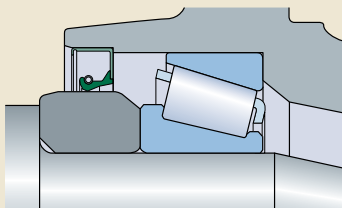

## Zabránění průniku nečistot

Hřídelové těsnicí kroužky, které jsou především určeny k zabránění průniku nečistot, by měly být namontovány tak, aby těsnící břit směřoval ven. Jestliže uložení vyžaduje zvýšenou ochranu, SKF doporučuje použít provedení těsnění s přídatným těsnícím břitem, např. těsnění HMSA10 nebo CRWA1.

Pro náročné provozní podmínky jsou vhodná těsnění SKF WAVE (→ obr. 8) s hydrodynamickou funkcí. Pro zvýšení účinnosti těsnění lze namontovat dvě těsnění s jedním břitem do tandemu (→ obr. 9), nebo jedno těsnění se dvěma těsnícími břity, jako např. HDSE1 (→ obr. 10).

V-kroužky (→ obr. 11) mají především zabránit průniku nečistot do uložení. Tato těsnění, která působí jako odstříkovačí kroužek, se otáčejí spolu s hřídelí a těsní plochu, která je kolmá k hřídeli.

V-kroužky a axiální upínací těsnění jsou často používány jako přídatná těsnění, která mají chránit hlavní těsnění proti hrubým nečistotám.

Žádná z těchto uspořádání těsnění však nejsou určena k zadržení oleje.

Obr. 9

Těsnění CRW1 v tandemu

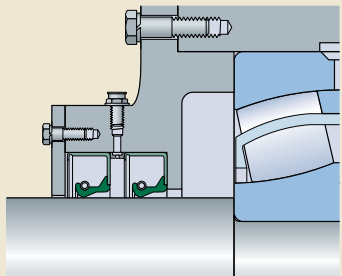

Obr. 10

Těsnění HDSE1

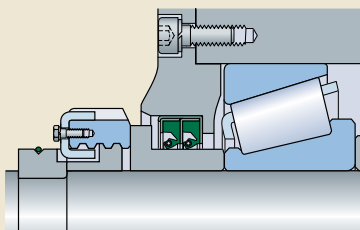

Obr. 11

V-kroužek

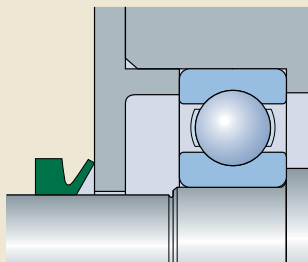

Obr. 12

Těsnění HMSA10

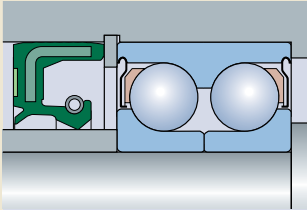

### Zadržení maziva a zabránění průniku nečistot

V mnoha aplikacích je schopnost zabránit průniku částic nečistot do uložení stejně důležitá jako zadržení maziva. Pro takové aplikace jsou vhodná těsnění s přídavným těsnícím břitem, jako např. HMSA10 (→ obr. 12).

Další možnost spočívá v použití dvou těsnění namontovaným v opačných směrech (→ obr. 13 a 14) nebo dvou V-kroužků otočených proti sobě (→ obr. 15), mezi nimiž je umístěn rozpěrný kroužek.

Pro neobyčejně náročné provozní podmínky doporučuje SKF použít mechanické těsnění HDDF (→ obr. 6 na str. 18), za předpokladu, že kluzná rychlost stykových ploch se nachází v přípustném rozsahu.

Obr. 13

Dvě těsnění namontovaná v opačném směru

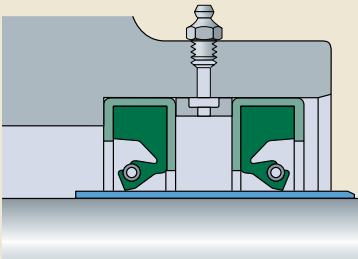

Obr. 14

Dvě těsnění namontovaná v opačném směru

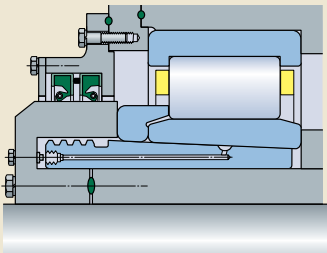

Obr. 15

V-kroužek

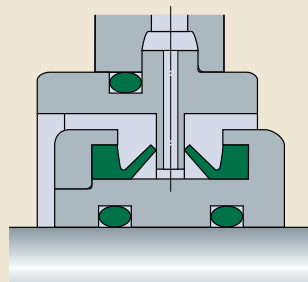

Obr. 16

Těsnění CRW1

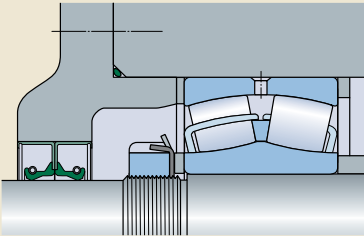

Obr. 17

Těsnění HMS5

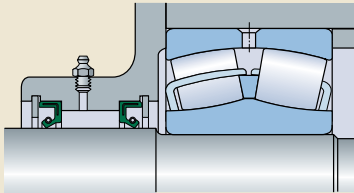

Obr. 18

Těsnění HDS01

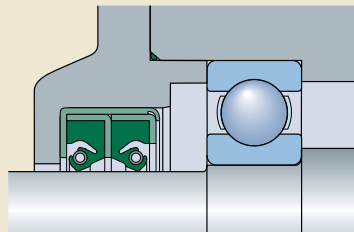

## Oddělení dvou kapalin

Pokud musí být odděleny od sebe dvě kapaliny, lze použít jedno z následujících dvou vhodných řešení, přičemž volba závisí na dostupném prostoru a požadované účinnosti:

- použití dvou jednotlivých těsnění (→ **obr. 16** a **17**), která jsou umístěna tak, aby jejich těsnicí břity byly obráceny v opačných směrech
- použití těsnění se dvěma těsnicími břity HDSD1 (→ **obr. 18**)

V obou případech však musí být těsnicí břity předepraty pružinou. Při použití těsnění HDSD1 je velmi důležité zajistit mazání těsnicích břitů, tzn. prostor mezi těsnicími břity musí být vyplněn plastickým mazivem před montáží nebo za provozu musí být do prostoru mezi břity plastické mazivo přiváděno mazacími otvory vyvrtanými v kovovém pouzdru.

### Obvodová rychlost a otáčky

Přípustné obvodové rychlosti těsnění závisejí na provedení a materiálu těsnicího břitu, jakož i na materiálu a stavu hřídele. Všechny tyto faktory ovlivňují vznik tepla na stykové ploše těsnění. Také mazání těsnicího břitu a vlastnosti maziva mají bezprostřední vliv na vznik tepla, protože přímo ovlivňují odvod tepla.

**Diagram 1** porovnává přípustné obvodové rychlosti různých provedení těsnění za předpokladu běžných provozních podmínek – těsnění zadržuje plastické mazivo nebo olej a rozdíl tlaků mezi oběma stranami těsnění je nulový.

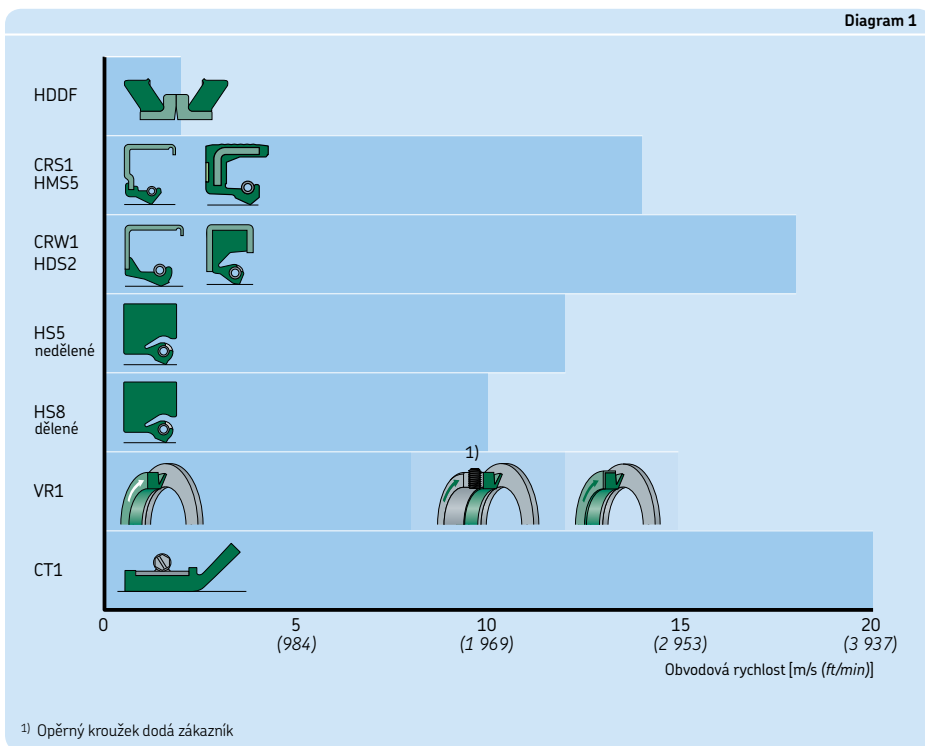



## Těsnění CRWAS

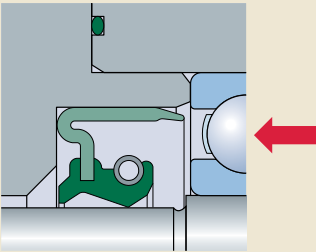

## Tlakový rozdíl

Při působení tlakového rozdílu musí těsnění odolávat přidavnému radiálnímu zatížení, které je vyvoláno tlakem. Jestliže těsnění není navrženo pro působící tlak, bude přitisknuto k hřídeli, čímž se zvýší radiální zatížení a vzroste teplota v místě dotyku těsnícího břitu, tření a opotřebení těsnění a stykové plochy těsnění, což se projeví zkrácením provozní životnosti.

Standardní těsnění jsou navržena pro tlak až do 0,07 MPa při 5 m/s (10 psi při 1 000 ft/min), ale SKF nabízí těsnění pro tlakové rozdíly CRW5 a CRWA5, která jsou vhodná pro tlak až 0,34 MPa při 5 m/s (50 psi při 1 000 ft/min). Pro tlaky vyšší než 0,34 MPa (50 psi) dodává SKF na zvláštní objednávku řadu těsnění z PTFE, která jsou vhodná pro tlaky vyšší než 3,5 MPa (500 psi).

V aplikacích s tlakovým rozdílem by měla být hřídelová těsnění zajištěna na straně nízkého tlaku, aby nedošlo k uvolnění v axiálním směru. Lze toho dosáhnout montáží těsnění do díry orientované proti působícímu tlaku (→ obr. 19) nebo použitím pojistného kroužku.

Obr. 20

### Speciální provedení těsnění

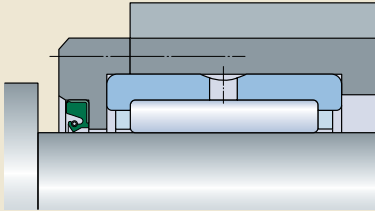

## Omezený prostor

V mnoha případech prostor, který je určen pro montáž těsnění, nedostačuje pro hřídelové těsnící kroužky s rozměry podle ISO 6194-1 nebo DIN 3670. V takových případech je nutné použít hřídelové těsnící kroužky ve zvláštních provedeních (→ obr. 20).

Pro aplikace s omezeným prostorem jsou rovněž vhodné V-kroužky (→ obr. 21), protože mohou být umístěny vně vlastní těsněné plochy. V-kroužky těsní v axiálním směru působením lehkého přitlaku na stykovou plochu, kterou může být nerotující nebo rotující díl stroje.

V aplikacích s hřídelemi velkých průměrů představují těsnění HS8 vhodnou volbu v případě omezeného prostoru (→ obr. 22).

Obr. 21

### V-kroužek

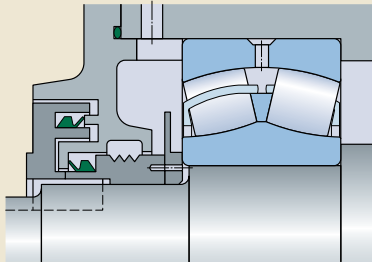

Obr. 22

### Těsnění HS8

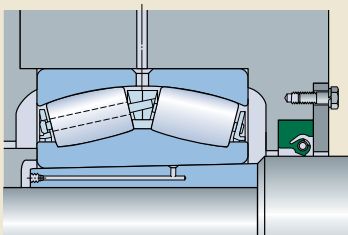

Obr. 23

V-kroužek

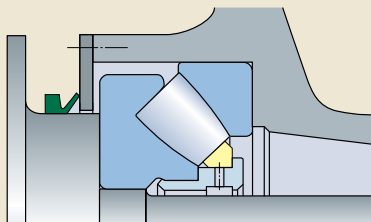

## Montážní omezení

V aplikacích, v nichž nelze těsnění namontovat přetažením přes konec hřídele, lze použít V-kroužek nebo jakékoli dělené těsnění v provedení HSF nebo HF (→ str. 212 až 214).

Po montáži na hřídel jsou těsnění HS a HSF sevřena pružinou a spojkou pružiny. Tato těsnění by měla být axiálně zajištěna v díře tělesa jednodílným nebo děleným víkem.

Dělené hřídelové těsnicí kroužky HS jsou v závislosti na provedení vhodné pro obvodové rychlosti až do 7,5 nebo 10 m/s (1480 nebo 1970 ft/min) a jsou nabízeny pro hřídele o průměru až do cca 4 570 mm (180 in.).

Vzhledem k tomu, že V-kroužky jsou pružné, mohou být roztaženy, a tedy usnadňují montáž i v aplikacích, v nichž musí být přetaženy přes jiné díly (→ obr. 23). V případě, že by výměna V-kroužku vyžadovala demontáž několika dílů, je výhodné namontovat jeden nebo dva náhradní V-kroužky na hřídeli vedle (→ obr. 24). Při výměně lze pak opotřebovaný V-kroužek přeříznout, odstranit a náhradní kroužek posunout do správné polohy.

Obr. 24

V-kroužky

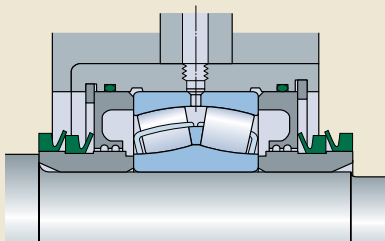

Obr. 25

V-kroužek

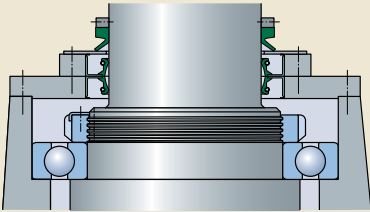

Obr. 26

V-kroužek

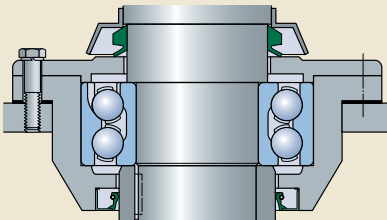

Obr. 27

Těsnění CRW5 + V-kroužek

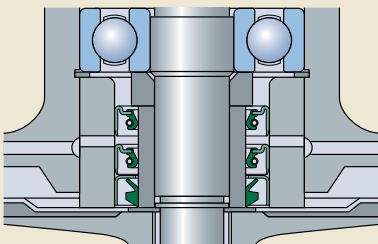

Obr. 28

Mechanické těsnění HDDF

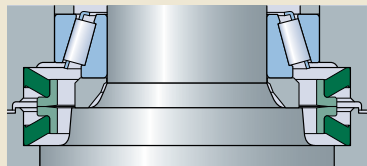

## Zástavba

Těsnění namontovaná na svislé hřídele jsou zpravidla více vystavena působení nečistot, jako např. dešťové vodě, než těsnění na vodorovných hřídelích. Rovněž zadržení oleje na svislých hřídelích je náročnější. V zásadě jsou však všechna těsnění uvedená v tabulkové části vhodná pro montáž na vodorovné i svislé hřídele.

V-kroužky (→ obr. 25 a 26) jsou uloženy na hřídeli s přesahem a otáčejí se s ní. Působí jako odšťikovací kroužky, a tedy jsou obzvláště vhodné jako hlavní i přídatné těsnění na svislé hřídele. Vysoce účinného utěsnění, např. u ponorných čerpadel, lze dosáhnout hřídelovými těsnicími kroužky namontovanými do tandemu a V-kroužkem, zajišťujícím zvýšenou ochranu proti nečistotám (→ obr. 27).

Při relativně nízkých obvodových rychlostech mechanická těsnění HDDF (→ obr. 28) účinně zadržují plastické mazivo nebo olej a brání průniku částic nečistot do uložení se svislým hřídelem.

## Konstrukce těsnicí plochy

Provozní životnost a výkonnost těsnění jsou ovlivněny především následujícími faktory:

- materiál a tvrdost hřídele
- kvalita povrchu a přesnost výroby hřídele
- dynamické házení a nesouosost hřídele

Příliš hladký povrch hřídele může způsobit nedostatečné mazání, zatímco příliš drsný povrch může vyvolat předčasné opotřebení těsnicího břitu. Povrch hřídele by měl být vyroben bez stop po obrábění, protože takové stopy mohou způsobit netěsnost v závislosti na směru otáčení. Dynamické házení a nesouosost hřídele a díry tělesa způsobí nerovnoměrné radiální zatížení na obvodu těsnicího břitu. V důsledku toho těsnicí břit není schopen sledovat povrch hřídele, především při vysokých obvodových rychlostech. To vede ke vzniku mezery mezi těsnicím břitem a hřídelí, a tedy dojde k poklesu účinnosti těsnění.

Na rozdíl od hřídelových těsnicích kroužků nejsou V-kroužky a axiální upínací těsnění ovlivněna úchytkami nesouososti nebo házení.

### Axiální posunutí

Axiální posunutí hřídele vůči díře tělesa nemá negativní vliv na těsnicí účinek hřídelových těsnících kroužků (→ obr. 29), pokud celá plocha, již se dotýká těsnicí břit, má stejnou kvalitu z hlediska tvrdosti a drsnosti povrchu.

Velikost axiálního posunutí, již mohou vyrovnávat V-kroužky, axiální upínací těsnění a mechanická těsnění HDDF, je omezena přípustným posunutím těsnění vůči těsnicí ploše.

Obr. 29

#### Axiální posunutí

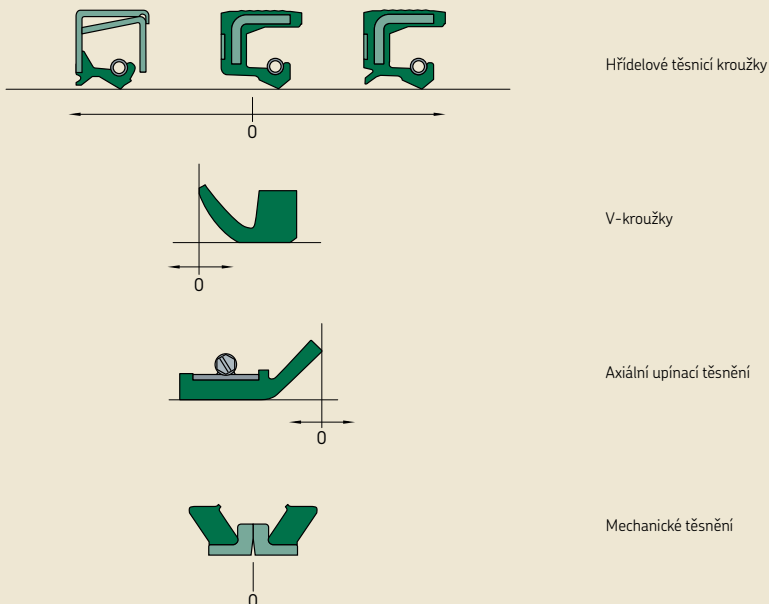

## Materiály těsnění

### Pouzdra a výztuhy

Ocelová pouzdra a výztuhy hřídelových těsnících kroužků SKF jsou standardně vyráběny z hlubokotažného ocelového plechu. Volné povrchy jsou ošetřeny přípravkem, který je chrání proti korozi při běžné manipulaci a skladování.

Hřídelové těsnící kroužky SKF, které mají být používány v korozivním prostředí, mohou být rovněž na zvláštní objednávku opatřeny pouzdem z nerezové ocele.

### Šroubové pružiny

Šroubové pružiny hřídelových těsnících kroužků SKF jsou standardně vyráběny z ocelového drátu taženého za studena. Výjimku představují těsnění HDS s ocelovým pouzdem a celopryžová těsnění, která jsou opatřena šroubovými pružinami z nerezové oceli.

### Povlak SKF Bore Tite

Povlak SKF Bore Tite je akrylátový těsnící materiál na vodné bázi používaný na většině těsnění SKF s ocelovým pouzdem. Těsnící materiál se používá jako povlak na vnějším průměru těsnění. Povlak SKF Bore Tite je pružný a má tloušťku 0,03 až 0,07 mm (*0.0012 až 0.0028 in.*), a tedy vyrovnává drobné nerovnosti na povrchu díry tělesa. Podle doporučení Rubber Manufacturers Association (RMA - Sdružení výrobců pryže) je třeba použít těsnící materiál v případě, že drsnost povrchu díry  $R_a$  je větší než  $2,5 \mu\text{m}$  ( $100 \mu\text{in.}$ ). Tento těsnící materiál se může používat při teplotách až do  $200 \text{ }^\circ\text{C}$  ( $390 \text{ }^\circ\text{F}$ ) a je slučitelný s většinou olejů, plastických maziv, vodných kyselin a zásad, alkoholů a glykolů. Je třeba upozornit, že povlak SKF Bore Tite není slučitelný s aromatickými látkami, ketony a estery. Kontakt s těmito látkami má malý nebo žádný vliv, pokud jsou rychle odstraněny.

### Lepidla a pojiva

Lepidla a pojiva jsou používána pro dosažení statické těsnící schopnosti a vytvoření uspokojivého spojení kovu s elastomery, z nichž je těsnění vyrobeno. Lepidla a pojiva mohou být na bázi rozpouštědla nebo vody v závislosti na kovu a elastomeru, které mají být spojeny.

### Materiály těsnících břitů

Kromě konstrukce může mít výrazný vliv na výkonnost těsnění a jeho spolehlivost také materiál těsnícího břítu. Z toho důvodu SKF vyrábí těsnění s těsnícími břitů z mnoha materiálů, které splňují požadavky nejrůznějších aplikací.

Těsnící břítě těsnění SKF jsou všeobecně vyráběny z elastomerů. V současnosti však získávají na významu také termoplasty, např. polytetrafluoretylen (PTFE). PTFE se používá především k výrobě speciálních těsnění, která jsou určena pro zvláštní aplikace, kde je požadována zlepšená tepelná nebo chemická odolnost.

Hřídlová těsnění SKF jsou v zásadě vyráběny z materiálů uvedených v **tabulce 1**. Charakteristické vlastnosti těchto materiálů dokazují jejich vhodnost pro určité aplikace.

Změnou chemické formulace a složení směsi je možné upravit následující charakteristické vlastnosti elastomerů:

- odolnost proti bobtnání
- pružnost
- chemická odolnost
- tepelná odolnost
- chování při nízkých teplotách
- propustnost plynů

Podrobné údaje o chemické odolnosti materiálů těsnících břitů vůči různým médiím, které se mohou vyskytnout v provozu, jsou uvedeny v části *Chemická odolnost* na **str. 35**.

Materiály těsnících břitů těsnění SKF jsou označeny kódem (→ **tabulka 1**). Tento kód materiálu je rovněž součástí označení hřídlových těsnících kroužků metrických rozměrů. Těsnění vyráběná z několika materiálů jsou označena kombinací kódových písmen, jako např. RD (nitrilkaučuk a SKF Duralip).

Tabulka 1

#### Materiály břitů těsnění SKF

Složení základního materiálu	Označení podle SKF	ISO 1629	ASTM <sup>1)</sup> D1418
		ISO 1043-1 DIN 7728 Part 1	ASTM D1600
Akrylnitrilový butadien (nitrilkaučuk)	R, RG	NBR	NBR
Hydrogenovaná nitrilová pryž (SKF Duratemp)	H	HNBR	HNBR
Karboxylátová nitrilová pryž (SKF Duralip)	D	XNBR	XNBR
Polyakrylátový elastomer	P	ACM	ACM
Sílikonová pryž	S	MVQ	VMQ
Fluorkaučuková pryž (SKF Duralife <sup>2)</sup> )	V	FPM	FKM
Polytetrafluoretylen	T	PTFE	PTFE

<sup>1)</sup> American Society for Testing and Materials

<sup>2)</sup> Dříve označené *LongLife*



## Nitrilkaučuk (R)

Termín nitrilkaučuk je použit v tomto katalogu pro označení akrylnitrilové butadienové pryže (NBR). Tento materiál se vyznačuje velmi dobrými technickými vlastnostmi a představuje základní materiál pro výrobu těsnících břitů. Je to kopolymer vyráběný z akrylnitrilu a butadienu, které mají dobrou odolnost proti následujícím médiím:

- Většina minerálních olejů a plastických maziv na bázi minerálních olejů
- Běžná paliva, jako např. benzín, nafta a lehké topné oleje
- Živočišné a rostlinné oleje a tuky a horká voda

Těsnící břit z nitrilkaučuku rovněž vydrží krátkodobý běh nasucho. Rozsah přípustných provozních teplot nitrilkaučuku je  $-40$  až  $+100$  °C ( $-40$  až  $+210$  °F), krátkodobě až  $120$  °C ( $250$  °F).

SKF rovněž nabízí zvláštní nitrilkaučukovou směs pro teploty od  $-55$  do  $+110$  °C ( $-65$  až  $+230$  °F).

## SKF Duralip (D)

SKF Duralip je karboxylátová nitrilová pryž (XNBR) vyvinutá SKF, která spojuje dobré technické vlastnosti nitrilkaučuku se zvýšenou odolností proti opotřebení (→ **diagram 2** na **str. 33**). Používá se hlavně pro výrobu těsnění pro použití v těžkém průmyslu. Těsnění z tohoto materiálu by se měla zvolit v případě, když abrazivní částice, jako např. písek, zemina a okuje by mohly proniknout k stykové těsnící ploše na hřídeli.

## SKF Duratemp (H)

SKF Duratemp je hydrogenovaná nitrilová pryž (HNBR) vyvinutá SKF, která spojuje odolnost proti opotřebení materiálu SKF Duralip se zvýšenou odolností proti vysokým teplotám (→ **diagram 3** na **str. 34**). SKF Duratemp je rovněž odolnější proti chemickému působení, klimatickým vlivům, stárnutí a ozónu. Směs oleje a vzduchu však může na ni mít nepříznivý vliv. Maximální provozní teplota je  $150$  °C ( $300$  °F), která je výrazně vyšší než u běžného nitrilkaučuku. SKF Duratemp je především používána na výrobu těsnění pro použití v těžkém průmyslu nebo v případě, když je požadována delší provozní životnost.

### SKF Duralife<sup>1)</sup> (V)

Fluorkaučuková pryž (FKM) – SKF Duralife, kterou vyvinula skupina SKF, se vyznačuje velmi dobrou odolností proti opotřebením, tepelnou a chemickou odolností. Dále je odolná proti klimatickým vlivům, stárnutí způsobenému ultrafialovým zářením a ozónem, a její propustnost plynů je velmi nízká.

SKF Duralife má velmi dobré vlastnosti i v náročných provozních podmínkách a je vhodná pro provozní teploty až do 200 °C (390 °F). Materiál je odolný rovněž proti olejům a hydraulickým kapalinám, palivům a mazivům, minerálním kyselinám a alifatickým stejně jako aromatickým uhlovodíkům, které způsobují poškození mnoha jiných materiálů těsnění. Těsnění z tohoto materiálu mohou krátkodobě běžet nasucho. Neměla by však přijít do styku s estery, étery, ketony, některými aminy a horkými bezvodými hydrofluoridy. Vzhledem k jejich výhodným vlastnostem vyrábí SKF těsnění s těsnicími břity z SKF Duralife pro hřídele všech běžných průměrů.

### Polytetrafluoretylen (PTFE)

PTFE je termoplastický polymer, který je slučitelný s mnoha mazivy. Chemické odolnosti předčí jakýkoli jiný materiál používaný k výrobě těsnících břitů. PTFE má hladký povrch odolný proti znečištění. Těsnění s těsnicími břity z PTFE jsou vhodná pro vysoké obvodové rychlosti a současně dosahují delší provozní životnosti. Těsnění vydrží běh na sucho a jsou obzvláště vhodná pro aplikace pracující ve vysoce znečištěných prostředích. PTFE se používá jako přídatný těsnicí prvek nebo jako hlavní těsnicí břit pro zvláštní aplikace. Optimální výkonnost je zajištěna pouze v případě, že těsnicí prvky z PTFE se dotýkají vysoce kvalitní těsnicí plochy a jestliže je montáž prováděna s nejvyšší pečlivostí. Normální rozsah provozních teplot činí –70 až +200 °C (–90 až +390 °F), ale může dosáhnout až do 250 °C (480 °F)

### VAROVÁNÍ:

Při teplotách vyšších než 300 °C (570 °F), se ze všech fluorelastomerů a materiálů PTFE uvolňují nebezpečné výpary. Může k tomu dojít, např. pokud se používá při demontáži ložiska svařovací hořák. Ačkoli výpary vznikají pouze při ohřevu vysokými teplotami, je nebezpečné manipulovat s těsněními i po vychladnutí. Při nakládání s těsněními z PTFE nebo fluorelastomerů, která byla vystavena výše uvedeným vysokým teplotám, je třeba dodržovat následující bezpečnostní zásady:

- Vždy je nutno používat ochranné brýle a rukavice.
- Zbytky těsnění by měly být uloženy do vzdychotěsné plastové nádoby označené „Živavý materiál“.
- Dodržujte předpisy uvedené v bezpečnostním listu materiálu, který může být poskytnut na vyžádání.

Pokud dojde ke styku s pokožkou, je třeba zasažené místo omýt mýdlem a velkým množstvím vody. Při zasažení očí je vypláchněte velkým množstvím vody. Vždy vyhledejte lékaře. Také při vdechnutí výparů vyhledejte lékaře.

<sup>1)</sup> Dříve označené LongLife

## Polyakrylátový elastomer

Polyakrylátové elastomery mají větší tepelnou odolnost než nitrilkaučuk nebo SKF Duralip. Rozsah provozních teplot polyakrylátových elastomerů činí  $-40$  až  $+150$  °C ( $-40$  až  $+300$  °F) a v některých kapalinách může maximální přípustná teplota dosáhnout až  $175$  °C ( $345$  °F). Polyakrylátová těsnění jsou odolná proti stárnutí a ozónu a mohou se rovněž používat spolu s mazivy obsahující přísady EP. Těsnění z tohoto materiálu by neměla být používána pro utěsnění vody, kyselin ani zásad atd. Rovněž je třeba zabránit běhu nasucho.

## Silikonová pryž

Silikonová pryž se vyznačuje vysokou tepelnou odolností a může se používat při teplotách od  $-70$  do  $+160$  °C ( $-90$  až  $+320$  °F). Silikonová pryž absorbuje maziva, a tedy snižuje tření a opotřebení na minimum. Těsnění SKF ze silikonové pryže jsou obzvláště vhodná pro provoz při velmi nízkých nebo při velmi vysokých teplotách a pro utěsnění uložení ložisek, která vyžadují nízké tření. Nevykazují však příliš vysokou odolnost proti zavzdušněným olejům a některým přísadám EP a dále by měla být chráněna proti abrazivním látkám. Těsnicí břity ze silikonové pryže by neměly běžet na sucho.

## Odolnost proti opotřebení

Odolnost těsnění proti opotřebení závisí především na materiálu těsnícího břitu, jakož i na kvalitě povrchu hřídele, typu maziva, obvodové rychlosti, teplotě a tlakovém rozdílu.

Porovnání odolnosti proti opotřebení jednotlivých materiálů, z nichž SKF vyrábí těsnicí břity, je ukázáno v **diagramu 2**. Porovnání platí pro těsnění stejné velikosti, která pracují za identických podmínek.

Diagram 2

### Odolnost proti opotřebení

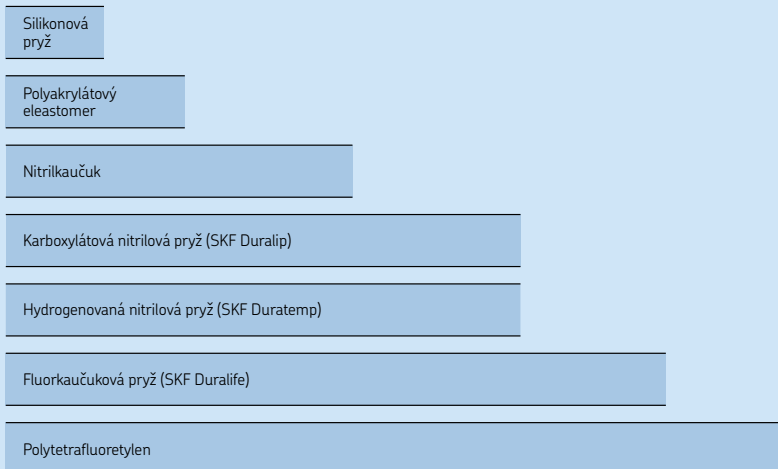

## Provozní teploty

Výkonnost těsnění ovlivňují nízké a vysoké teploty. Při nízkých teplotách ztratí těsnící břity svou pružnost - tvrdne a křehne. Těsnící účinek se snižuje a těsnění se stane náchylnější k mechanickému poškození.

Pro aplikace trvale pracující při vysokých teplotách by se měly používat břity ze speciálních materiálů určených pro vysoké teploty, např. PTFE nebo fluorkaučuková pryž SKF Duralife.

Tření, obvodová rychlost, viskozita těsněného média jakož i přenos tepla hřídělí mají vliv na teplotu v místě utěsnění a na teplotu mezi těsnícím břittem a mazivovým filmem na těsnící ploše. Vysoké teploty všeobecně vedou k porušení mazivového filmu a to má za následek nedostatečné mazání, což je jedna z nejčastějších příčin předčasného selhání těsnění.

Schopnost statického utěsnění mezi vnějším průměrem těsnění a dírou tělesa může být rovněž ovlivněna v případě, že tyto díly jsou vyro-

beny z různých materiálů s podstatně odlišnými součiniteli roztažnosti a smrštění.

**Diagram 3** ukazuje přípustný rozsah provozních teplot pro materiály těsnícího břitu, které běžně používá SKF.

Diagram 3

### Přípustné provozní teploty

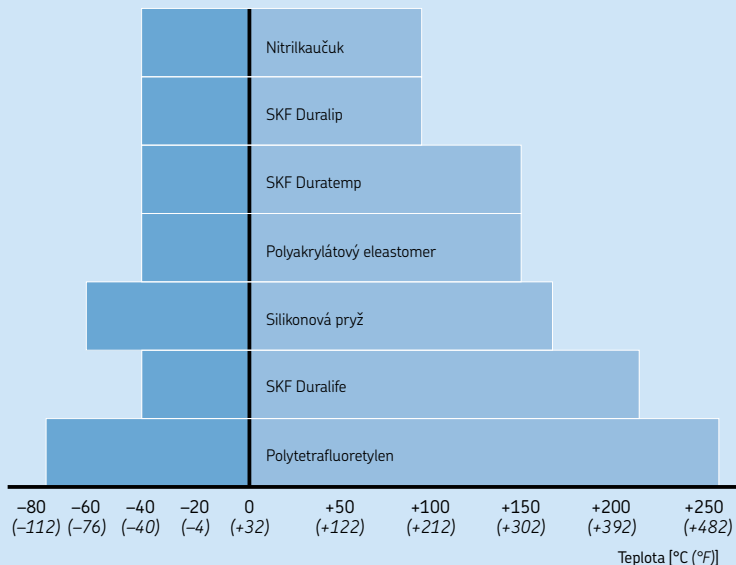

## Chemická odolnost

V **tabulce 2** *Chemická odolnost* (→ **str. 36 až 43**) naleznete informace o odolnosti materiálů používaných SKF k výrobě těsnicích břitů proti většině látek, které se používají v průmyslových aplikacích. Údaje vycházejí z vlastních zkoušek i ze zkušeností uživatelů, jakož i z informací dodavatelů různých materiálů. Pokud není uvedeno jinak, údaje platí pro komerční čistotu a kvalitu uvedených médií.

Chemická odolnost těsnění je ovlivněna teplotou, tlakem a množstvím přítomného média. Další důležité faktory, které je nutné zvažovat při volbě vhodného materiálu těsnicího břítu, jsou uvedeny dále:

- druh provozu (statický nebo dynamický)
- obvodová rychlost těsnicího břítu
- materiál hřídele a tělesa
- kvalita povrchu stykové plochy těsnění

Výše uvedené faktory rovněž ovlivňují provozní životnost a výkonnost těsnění, a proto údaje v *tabulce Chemická odolnost* je třeba považovat pouze za orientační.

### Vysvětlivky k tabulce 2 (→ **str. 36 až 43**) **Chemická odolnost**

RT = pokojová teplota (20 °C (70 °F))

**1** = zanedbatelný vliv

**2** = středně závažný vliv

**3** = pouze statické aplikace

**4** = nedoporučuje se

**5** = nedostatek údajů, před použitím vyzkoušejte

Chemická odolnosť

Médium	Teplota	Vliv média na materiál těsnícího břítu			
		R, D, H	V	P	S
–	°C (°F)	–			
<b>A</b>					
2-Aminoethanol (di- a triethanolamin)	50 (120)	5	4	4	2
2-Aminoethanol (monoethanolamin)	RT	2	4	4	2
Acetaldehyd	RT	4	4	4	2
Acetamid	RT	1	2	4	2
Acetanhydrid	RT / 80 (175)	3	4	4	3
Acetát draselný (vodný)	RT	2	4	4	4
Acetát mědný (vodný)	RT	2	4	4	4
Acetát olovnatý (vodný)	RT / 60 (140)	2	2	4	4
Acetát sodný (vodný)	RT	2	4	4	4
Acetát vápenatý (vodný)	RT	2	4	4	4
Acetát zinečnatý (vodný)	RT	1	1	4	4
Acetofenon	RT	4	4	4	4
Aceton	RT	4	4	4	3
Acetylén	60 (140)	1	1	5	2
Adipová kyselina (vodná)	RT	1	1	5	5
Akrylonitril	RT / 60 (140)	4	3	4	4
Alkoholické nápoje ze třtinového cukru	RT / 60 (140)	1	1	4	1
Amylacetát	RT	4	4	4	4
Amylalkohol	60 (140)	2	2	4	4
Anhydrid maleinu	60 (140)	4	4	4	5
Anilín	60 (140) / 100 (210)	4	3	4	4
Anilínová barviva	RT	4	2	4	3
Arašídový olej	RT / 50 (120)	1	1	1	1
Asfalt (tekutý)	100 (210)	2	2	4	4
<b>B</b>					
Bavňákový olej	RT / 70 (160)	1	1	1	1
Benzoová kyselina	RT / 60 (140)	4	1	4	4
Benzaldehyd	RT / 60 (140)	4	4	4	4
Benzen	RT	4	1	4	4
Benzensulfonová kyselina	RT	4	1	4	4
Benzoylchlorid	RT	4	1	4	5
Benzylalkohol	RT / 60 (140)	4	1	4	2
Benzylbenzoát	50 (120) / 60 (140)	4	1	4	5
Benzylchlorid	RT	4	1	4	4
Bílý olej	RT / 80 (175)	1	1	1	4
Bisulfít vápenatý (vodný)	RT	1	1	4	1
Borax (vodný)	RT / 60 (140)	2	1	5	2
Bordeauxská směs	RT	2	1	4	2
Borovicová sílice	RT	4	1	5	4
Brom bezvodý (kapalný, plynný)	RT	4	1	4	4
Bromobenzén	RT	4	1	4	4
Bromová voda	RT	4	1	4	4
Brzdová kapalina - ATE	80 (175)	4	4	4	1
Brzdová kyselina - glykoletér	80 (175)	4	5	4	1
Butadien (plynný nebo kapalný)	RT	4	1	4	4
Butan (plynný nebo kapalný)	RT	1	1	1	4
Butylacetát	RT	4	4	4	4
Butylalkohol	RT	2	1	4	2
Butylakrylát	RT	4	4	4	5
Butylamin	RT	3	4	4	4
Butylen	RT	2	1	4	4
Butylstearát	50 (120)	2	1	5	5
Butyraldehyd	RT	4	4	4	4
<b>C</b>					
Celosolv (etyl glykol)	RT	4	3	4	4
Celosolvacetát (etyl glykolacetát)	RT	4	4	4	4
Cyklohexan	RT	1	1	1	4
Cyklohexanol	RT	3	1	5	4
Cyklohexanon	RT	4	4	4	4
<b>Č</b>					
Čpavek (bezvodý)	RT	2	4	4	3
Čpavek plynný	RT	1	4	4	2

Chemická odolnost

Médium	Teplota	Vliv média na materiál těsnícho břítu			
		R, D, H	V	P	S
–	°C (°F)	–			
Čpavek plynný	80 (175)/ 100 (210)	4	4	4	1
<b>D</b>					
Dehet živičný	RT / 60 (140)	2	1	4	2
Dekahydronaftalen (decalin)	RT / 60 (140)	4	1	5	4
Detergent	RT / 60 (140)	1	1	4	1
Diacetonalkohol	RT	4	4	4	2
Dibenzyleter	RT	4	4	5	5
Dibutylamin	RT	4	4	4	3
Dibutyleter	RT	4	3	3	4
Dibutylftralát	RT / 60 (140)	4	3	4	2
Dibutylsebakát	RT / 60 (140)	4	2	4	2
Dicyklohexylamin	RT	3	4	4	5
Dietylamin	RT	2	4	4	2
Dietylbenzen	RT	4	1	5	4
Dietyleter	RT	4	4	3	4
Dietylsebakát	RT	2	2	4	2
Difenyloxid	RT	4	1	4	3
Dichlorid thyonilu	RT	4	2	4	5
Dichroman draselný (vodný)	RT	1	1	1	1
Diisokyanat toluenu	RT	4	4	4	4
Diisopropylbenzén	RT	4	1	5	5
Dimethylanilin (xyloidin)	RT	3	4	4	4
Dimetyleter	RT	1	2	4	1
Dimethylformadid	RT / 60 (140)	2	4	4	2
Dimethylftralát	RT	4	2	4	5
Dioktylftralát	RT / 60 (140)	3	2	4	3
Dioktylsebakát	RT / 60 (140)	4	2	4	3
Dioxan	RT / 60 (140)	4	4	4	4
Dioxolan	RT	4	4	4	4
Dipenten	RT	2	1	4	4
Disulfid uhličítý	RT	3	1	3	4
Dřevný ocet	RT	4	4	4	5
Dřevný olej	RT	1	1	1	4
Dusičnan draselný (vodný)	RT / 60 (140)	1	1	1	1
Dusičnan hlinitý (vodný)	RT	1	1	5	2
Dusičnan olovnatý (vodný)	RT	1	5	5	2
Dusičnan sodný (vodný)	RT / 60 (140)	2	5	5	4
Dusičnan stříbrný (vodný)	RT	2	1	1	1
Dusičnan vápenatý (vodný)	RT / 40 (105)	1	1	1	2
Dusičnan železitý (vodný)	RT	1	1	1	3
Dusík	20	1	1	1	1
<b>E</b>					
Epichlorhydrin	RT	4	4	4	4
Ethan	RT	1	1	1	4
Ethanol (denaturovaný alkohol)	RT	1	1	4	1
Ethylacetat	RT	4	4	4	2
Ethylakrylát	RT	4	4	4	2
Ethylbenzen	RT	4	1	4	4
Ethylbenzoat	RT	4	1	4	4
Ethylen	RT	1	1	5	5
Ethylendiamin	RT	1	4	4	1
Ethylenglykol	RT	1	1	2	1/2
Ethylenglykol	100 (210)	1	1	3	1/2
Ethylenchlorhydrin	RT	4	1	4	3
Ethylenchlorid	RT	4	2	4	4
Ethylenoxid	RT	4	4	4	4
Ethylentrichlorid	RT	4	1	4	4
Ethyleter	RT	3	4	4	4
Ethytforniat	RT	4	1	5	5
Ethylglykol (celosolv)	RT	4	3	4	4
Ethylglykolacetát (celosolvacetat)	RT	4	4	4	4
Ethylchlorid	RT	1	1	4	4
Ethylsilikat	RT	1	1	5	5

Chemická odolnost

Médium	Teplota	Vliv média na materiál těsnícího břítu			
		R, D, H	V	P	S
–	°C (°F)	–			
<b>F</b>					
Fenol	60 (140) / 100 (210)	4	1	4	4
Fenolethylether	RT	4	4	4	4
Fenolhydrazin	RT / 60 (140)	4	1	4	5
Fermez	RT	2	1	4	4
Fluor (kapalný)	RT	4	2	4	4
Fluorid bromičitý	RT	4	4	4	4
Fluorid hlinitý (vodný)	RT	1	1	5	2
Fluorid chloritý	RT	4	4	4	4
Fluorobenzen	RT	4	1	4	4
Fluorod jodičný	RT	4	4	4	4
Formaldehyd	RT	3	1	4	2
Formaldehyd 37 %	pod 100 / (210)	2	1	4	2
Foron (diisopropyliden aceton)	60 (140)	4	4	4	4
Fosforečnan amonný (vodný)	RT / 60 (140)	1	5	5	1
Fosforečnan hlinitý (vodný)	RT	1	1	5	1
Fosforečnan sodný (vodný)	RT / 60 (140)	1	1	4	4
Furan	RT	4	5	4	5
Furfural	RT	4	4	4	4
Furfuran	RT	4	5	4	5
<b>G</b>					
Glukóza	RT	1	1	5	1
Glycerin	100 (210)	1	1	3	1
Glyceryltriacetát	RT	2	1	4	5
Glykol	100	1	1	4	1/2
<b>H</b>					
1-Hexan	RT	2	1	1	4
Hexafluorid sirmý	RT	2	1	4	2
Hexan	RT / 60 (140)	1	1	1	4
Hexylalkohol	RT	1	1	4	2
Hydraulické kapaliny					
- Hydraulické oleje (podle DIN 51 524)	80 (175)	1	1	1	3
- Hydraulické kapaliny (podle DIN 51 502):					
- HFA (olej ve vodní emulzi)	55 (130)	1	1	5	5
- HFB (voda v olejové emulzi)	60 (140)	1	1	5	5
- HFC (vodné roztoky polymerů)	60 (140)	1	1	5	1
- HFD (fosforečné estery)	80 (175)	4	2/4	4	4
- Skydrol 500	80 (175)	4	4	4	3
- Skydrol 7000	80 (175)	4	2	4	3
Hydrazin	RT	2	4	5	3
Hydrogensířičitan sodný (vodný)	100 (210)	1	1	4	1
Hydrogenuhličitan sodný (vodný)	60 (140)	1	1	5	1
Hydrochinon	RT	4	2	4	5
Hydrochlorid anilinu	RT	2	2	4	4
Hydrochlorid anilinu	100 (210)	4	5	5	5
Hydroxid barnatý (vodný)	RT / 60 (140)	1	1	4	1
Hydroxid draselný (vodný)	60 (140)	2	4	4	4
Hydroxid hořečnatý (vodný)	100 (210)	2	1	4	5
Hydroxid sodný (vodný)	RT	2	2	3	2
Hydroxid vápenatý (vodný)	RT	1	1	4	1
<b>CH</b>					
Chladiva (podle DIN 8962):					
- R 11	RT	2	1	5	4
- R 12	RT	1	2	1	4
- R 13	RT	1	1	5	4
- R 13 B1	RT	1	1	5	4
- R 14	RT	1	1	5	4
- R 21	RT	4	4	5	4
- R 22	RT	4	4	2	4
- R 31	RT	4	4	5	5
- R 32	RT	1	4	5	5
- R 112	RT	3	1	5	4
- R 113	RT	1	2	5	4



## Chemická odolnost

Médium	Teplota	Vliv média na materiál těsnícho břítu			
		R, D, H	V	P	S
–	°C (°F)	–			
– R 114	RT	1	2	5	4
– R 114 B2	RT	2	2	5	4
– R 115	RT	1	2	5	5
– R C318	RT	1	2	5	5
Chlór (suchý)	RT	4	1	4	4
Chlór (vlhký)	RT	4	1	4	4
Chlorid amonný (suchý) (sůl amonná)	RT	1	1	1	2
Chlorid amonný (vodný)	RT / 60 (140)	1	1	5	5
Chlorid arsenitý (vodný)	RT	1	5	5	5
Chlorid barnatý (vodný)	RT / 60 (140)	1	1	1	1
Chlorid cínatý (vodný)	RT / 80 (175)	1	1	5	2
Chlorid ciniřitý (vodný)	RT / 80 (175)	1	1	5	2
Chlorid draselný (vodný)	RT / 60 (140)	1	1	1	1
Chlorid fosforitý	RT	4	1	5	5
Chlorid hlinitý (vodný)	RT	1	1	1	2
Chlorid hořecnatý (vodný)	100 (210)	1	1	5	1
Chlorid kobalnatý (vodný)	RT	1	1	4	2
Chlorid mědný (vodný)	RT	1	1	1	1
Chlorid nikelnatý	RT	1	1	4	1
Chlorid rtuťný (vodný)	RT / 60 (140)	1	1	5	5
Chlorid siričný (vodný)	RT	3	1	4	3
Chlorid sodný (vodný)	RT / 100 (210)	1	1	5	1
Chlorid titanitý	RT	2	1	4	4
Chlorid vápenatý (vodný)	60 (140)	1	1	1	1
Chlorid zinečnatý (vodný)	RT	1	1	4	1
Chlorid železitý	RT	1	1	1	2
Chlorman sodný (vodný)	RT / 50 (120)	2	1	4	5
Chlorman vápenatý (vodný)	RT / 60 (140)	2	1	4	2
Chloroaceton	RT	4	4	4	4
Chlorobenzén	RT	4	1	4	4
Chlorobromometan	RT	4	1	4	4
Chlorobutadién	RT	4	1	4	4
Chloroform	RT	4	1	4	4
Chlorotoluen	RT	4	1	4	4
<b>I</b>					
Isobutylalkohol	RT	2	1	4	1
Isoforon	RT	4	4	4	4
Isooktan	RT	1	1	1	4
Isopropylacetát	RT / 80 (175)	4	4	4	4
Isopropylalkohol	RT / 60 (140)	2	1	4	1
Isopropyletér	RT / 60 (140)	2	4	3	4
Isopropylchlorid	RT	4	1	4	4
<b>K</b>					
Kamenec (vodný)	100 (210)	1	1	4	1
Kapaliny pro chemické čištění	40 (105)	3	1	4	4
Klíh	RT	1	1	5	1
Kokosový olej	50 (120) / 80 (175)	1	1	1	1
Koksárenský plyn	80 (175)	4	1	4	2
Kresol	50 (120) / 70 (160)	4	1	4	4
Kukuřičný olej	RT / 60 (140)	1	1	1	1
Kumen (isopropylbenzen)	RT	4	1	4	4
Kyanid draselný (vodný)	RT / 50 (120)	1	1	1	1
Kyanid sodný (vodný)	RT	1	1	5	1
Kychtový plyn	100 (210)	4	1	4	1
Kyselina arseničná	RT / 60 (140)	1	1	3	1
Kyselina bromovodíková	RT / 60 (140)	4	1	4	4
Kyselina citronová	60 (140) / 70 (160)	1	1	5	1
Kyselina dusičná (koncentrovaná)	RT	4	3	4	4
Kyselina dusičná (zředěná)	RT	4	1	4	2
Kyselina dusičná dýmová	RT	4	4	4	4
Kyselina fluorokřemičitá	60 (140)	1	1	5	4
Kyselina fluorovodíková (bezvodá)	100 (210)	4	4	4	4
Kyselina fluorovodíková (koncentr.)	RT	4	1	4	4
Kyselina fluorovodíková (koncentr.)	100 (210)	4	3	4	4

Chemická odolnost

Médium	Teplota	Vliv média na materiál těsnícího břitu			
		R, D, H	V	P	S
–	°C (°F)	–			
Kyselina fumarová	RT	1	1	4	2
Kyselina chloristá	RT	4	1	4	4
Kyselina chlorná	RT	4	1	4	5
Kyselina chloroctová	60 (140)	4	4	4	5
Kyselina chlorosírová	RT	4	4	4	4
Kyselina chlorovodíková (koncentr.)	RT	3	1	4	3
Kyselina chlorovodíková (koncentr.)	80 (175)	4	2	4	4
Kyselina jablečná	RT	1	1	4	2
Kyselina kyanovodíková (volný roztok kyanovodíku)	RT	2	1	4	3
Kyselina maleinová	100 (210)	4	1	4	5
Kyselina mléčná	RT	1	1	4	1
Kyselina mléčná	100 (210)	4	1	4	2
Kyselina mravenčí	RT / 60 (140)	2	3	5	2
Kyselina octová 100 % bezvodá	60 (140)	3	3	4	2
Kyselina octová 3 % (ocet)	RT	2	1	4	1
Kyselina octová 30 %	RT	2	2	4	1
Kyselina olejová	70 (160)	1	2	2	4
Kyselina orthoboritá	60 (140) / 100 (210)	1	1	4	1
Kyselina orthofosforečná 20 %	50 (120) / 60 (140)	2	1	5	2
Kyselina orthofosforečná 45 %	50 (120) / 60 (140)	4	1	5	3
Kyselina oxalová	70 (160)	2	1	5	4
Kyselina palmitová	60 (140)	1	1	4	4
Kyselina sírová (20 %)(elektrolyt v akumulátoru)	60 (140)	4	1	4	4
Kyselina sírová (koncentrovaná)	RT / 50 (120)	4	1	4	4
Kyselina sírová (rozpuštěná)	RT	3	1	2	4
Kyselina siřičitá	RT / 60 (140)	4	1	4	4
Kyselina stearova	60 (140)	2	2	4	2
Kyselina trichloroctová	60 (140)	5	4	4	4
Kyselina tříslivá	RT / 60 (140)	1	1	4	2
Kyselina uhličitá	RT	2	1	1	1
Kyselina vinná	60 (140)	1	1	5	1
Kyslík	RT	2	1	2	1
Kyslík	nad 100 (210)	4	2	4	2
<b>L</b>					
Levandulový olej	RT	2	1	2	4
Linolenová kyselina	RT	2	2	5	2
Lněný olej	RT / 60 (140)	1	1	1	1
Lučavka královská	RT	4	5	4	4
<b>M</b>					
2-Methoxyethanol (methylglykol)	RT	3	4	4	4
Máslo (živočišný tuk)	RT / 80 (175)	1	1	1	2
Massné kyseliny	100 (210)	2	1	5	3
Maziva:					
– olej ASTM č. 1	100 (210)	1	1	1	3
– olej ASTM č. 2	100 (210)	1	1	1	3
– olej ASTM č. 3	100 (210)	1	1	1	3
– oleje ATF, typ A	100 (210)	1	1	1	4
– oleje ATF, typ I	100 (210)	1	1	1	4
– oleje ATF, typ II	100 (210)	1	1	1	4
– oleje ATF, typ F	100 (210)	1	1	1	4
– oleje ATF, typ Mercon	100 (210)	1	1	1	4
– maziva s přísadami EP	100 (210)	2	1	1	4
– fluorooleje	100 (210)	1	2	5	1
– plastické mazivo MIL-G-7118 A	80 (175)	1	1	3	3
– plastické mazivo MIL-G-7711 A	80 (175)	1	1	1	3
– mazací oleje (petrolej)	100 (210)	1	1	1	4
– červený olej (MIL-H-5606)	100 (210)	1	1	1	4
– RJ-1 (MIL-F-25558 B)	100 (210)	1	1	1	4
– RP-1 (MIL-F-25576 C)	100 (210)	1	1	1	4
– motorový olej SAE 30	100 (210)	1	1	1	1
– převodový olej SAE 90	100 (210)	1	1	1	4
– převodový olej MIL-L-23699 A	100 (210)	1	1	3	3
– silikonová plastická maziva	120 (250)	1	1	1	3
– silikonové oleje	120 (250)	1	1	1	3

## Chemická odolnost

Médium	Teplota	Vliv média na materiál těsnícího břitu			
		R, D, H	V	P	S
–	°C (°F)	–			
– transformátorový olej (pyranol)	60 (140)	4	1	5	4
– převodová kapalina typ A	RT	1	1	1	2
– turbínový olej	100 (210)	2	1	1	4
Mesityloxid	RT	4	4	4	4
Metafosforečnan	RT / 60 (140)	1	1	5	2
Metan	RT	1	2	1	4
Metanol (metylalkohol)	60 (140)	1	4	4	1
Metylacetát	RT	4	4	4	4
Metylakrylát	RT	4	4	4	4
Metylanilin	RT	4	2	4	5
Metylbromid	RT	2	1	3	5
Metylcyklopentan	RT	4	2	4	4
Metylenchlorid	RT	4	2	4	4
Metyletylketon	RT	4	4	4	4
Metylformiat	RT	4	5	5	5
Metylglykol (celosolv)	RT	3	4	4	4
Metylchlorid	RT	4	2	4	4
Metylisobutylketon	RT	4	4	4	4
Metylmetakrylát	RT	4	4	4	4
Metylsalicylát	RT	4	5	5	5
Mléko	RT	1	1	4	1
Mořská voda	RT	1	1	4	1
Mýdlový roztok	RT	1	1	4	1
<b>N</b>					
Naftalén	60 (140)	4	1	5	4
Naftalénová kyselina	RT	2	1	5	4
n-Hexaldehyd	RT	4	4	5	2
Niklacetát (vodný)	RT	2	4	4	4
Nitrobenzen	50 (120)	4	2	4	4
Nitroethan	RT	4	4	4	4
Nitromethan	RT	4	4	4	4
<b>O</b>					
Octan hlinitý (vodný)	RT	2	4	4	4
o-Dichlorbenzén	RT	4	1	4	4
Oktadekan	RT / 50 (120)	1	1	2	4
Oktylalkohol	RT	2	1	4	2
Olej z tresčích jater	RT	1	1	1	2
Oleje dowtherm	100 (210)	4	1	4	3
Olivový olej	60 (140)	1	1	1	3
Oxid dusičitý	RT	4	4	4	4
Oxid chloričitý	RT	4	1	4	5
Oxid chromový	60 (140)	4	1	4	3
Oxid siřičitý (mokrý)	RT / 60 (140)	4	1	4	2
Oxid siřičitý (suchý)	RT / 60 (140)	4	1	4	2
Oxid siřičitý (zkapalněný)	RT / 60 (140)	4	1	4	2
Oxid sírový	RT	4	1	4	2
Oxid uhelnatý	60 (140)	1	1	5	1
Oxid uhlíčitý	RT	1	1	5	2
Ozón	RT	4	1	2	1
n-oktan	RT	2	1	4	4
<b>P</b>					
<b>Paliva</b>					
– paliva pro letecké motory JP:					
– JP3 (MIL-J-5624 G)	RT	1	1	2	4
– JP4 (MIL-J-5624 G)	RT	1	1	2	4
– JP5 (MIL-J-5624 G)	RT	1	1	2	4
– JP6 (MIL-F-25656 B)	RT / 60 (140)	1	1	5	4
– paliva podle ASTM:					
– ASTM-A (MIL-S-3136 B Typ I)	RT / 60 (140)	1	1	2	4
– ASTM-B (MIL-S-3136 B Typ III)	RT / 60 (140)	1	1	5	4
– ASTM-C	RT / 60 (140)	2	1	4	4
– motorová nafta	60 (140)	1	1	2	2
– topný olej	60 (140)	1	1	1	4

Chemická odolnosť

Médium	Teplota	Vliv média na materiál těsnícího břitu			
		R, D, H	V	P	S
–	°C (°F)	–			
– automobilový benzín s etanolem/metanolem (10%)	RT	2	3	4	4
– kerosen	RT	1	1	1	4
– minerální olej	100 (210)	1	1	1	2
– benzín	RT	1	1	4	4
Pára	pod 150 (300)	4	4	4	3
Pára	nad 150 (300)	4	4	4	4
Paznechtový olej	RT / 60 (140)	1	1	1	2
p-Cymen	RT	4	1	4	4
Perhydropyridin	RT	4	4	4	4
Perchloroetylen	RT / 60 (140)	2	1	4	4
Peroxid vodíku (90%)	RT	4	2	4	2
Persíran amonný (vodný)	RT	4	5	4	5
Petrolether	RT / 60 (140)	1	1	1	4
Pikrová kyselina	RT	4	1	5	4
Pinen	RT	2	1	4	4
Pivo	RT	1	1	4	1
Propan	RT	1	1	1	4
Propylacetát	RT	4	4	4	4
Propylalkohol	RT / 60 (140)	1	1	4	1
Propylen	RT	4	1	4	4
Propylenoxid	RT	4	4	4	4
Pyridin	RT	4	4	4	4
Pyrrrol	RT	4	4	4	2
<b>R</b>					
Ricínový olej	RT	1	1	1	1
Ropa	pod 120 (250)	1	1	2	2
Ropa	nad 120 (250)	4	2	4	4
Ropný plyn (zkapalněný)	RT	1	1	3	3
Rostlinný olej	60 (140)	1	1	1	2
Roztok pro nakládání potravin	RT	4	2	4	4
Roztok sacharózy	RT / 60 (140)	1	1	4	1
Rtuť	RT / 60 (140)	1	1	5	5
Rybí olej	RT	1	1	5	1
Repkový olej	RT	2	1	2	4
<b>S</b>					
Sádko	80 (175)	1	1	1	2
Salicylová kyselina	RT	2	1	5	5
Silikát sodný (vodný)	RT / 60 (140)	1	1	5	5
Síra	RT / 60 (140)	4	1	4	3
Síran amonný (vodný)	100 (210)	1	4	4	5
Síran barnatý	RT / 60 (140)	1	1	4	1
Síran draselný (vodný)	RT / 60 (140)	1	1	4	1
Síran hlinitý (vodný)	RT / 60 (140)	1	1	4	1
Síran hořečnatý (vodný)	100 (210)	1	1	4	1
Síran mědný (vodný)	60 (140)	1	1	4	1
Síran nikelnatý (vodný)	RT / 60 (140)	1	1	4	1
Síran sodný (vodný) - Glauberova sůl	RT / 60 (140)	1	1	4	1
Síran zinečnatý (vodný)	RT	1	1	4	1
Síran železitý (vodný)	RT	1	1	1	2
Sirovodík	RT / 100 (210)	4	4	4	3
Sířičitan barnatý	RT / 60 (140)	1	1	4	1
Sojový olej	RT	1	1	1	1
Solanka (chlorid sodný vodný)	RT / 50 (120)	1	1	4	1
Stoddardův roztok	RT	1	1	1	4
Styren	RT	4	2	4	4
<b>T</b>					
Terpentýn	RT	1	1	2	4
Terpineol	RT	2	1	5	5
Tetrabromethan	RT	4	1	4	4
Tetrabrommethan	RT	4	1	5	4
Tetraethyl titanicitan	RT	2	1	5	5
Tetraethylplumban	RT	2	1	5	5
Tetrahydrofuran	RT	4	4	4	4

## Chemická odolnost

Médium	Teplota	Vliv média na materiál těsnicích břitů			
		R, D, H	V	P	S
–	°C (°F)	–			
Tetrahydronaftalen (Tetralin)	RT	4	1	5	4
Tetrachlorethylen	60 (140)	4	2	4	4
Tetrachlorid uhelnatý	RT / 60 (140)	3	1	4	4
Těžký topný olej	60 (140)	1	1	1	2
Thiosíran sodný (vodný)	RT / 50 (120)	2	1	4	1
Toluen	RT	4	1	4	4
Tonkový olej (čínský dřevní olej)	RT	1	1	1	4
Tributoxyethylfosforečnan	RT	4	1	4	5
Tributylfosforečnan	RT / 60 (140)	4	4	4	4
Triethanolamin	RT	2	4	4	5
Triethylaluminium	RT	4	2	4	5
Triethylboran	RT	4	1	4	5
Trichlorethan	RT	4	1	4	4
Trichlorethylen	RT	4	1	4	4
Trikresylfosfát	RT / 60 (140)	4	1	4	3
Trinitrotoluen	RT	4	2	4	5
Trioktylfosforečnan	RT / 60 (140)	4	2	4	3
<b>U</b>					
Uhlíčitán amonný (vodný)	RT / 60 (140)	2	5	4	5
Uhlíčitán sodný (soda)	RT / 60 (140)	1	1	5	1
Uhlovodíkové směsi	RT	2	1	2	4
<b>V</b>					
Víno	RT	1	1	4	1
Vinylacetylen	RT	1	1	5	2
Vinylchlorid	RT	4	1	5	5
Voda	100 (210)	1	1	4	1
Vodík plyný	RT	1	1	2	3
Vodný roztok kyanovodíku	RT	2	1	4	3
Vývojky (fotografické)	RT	1	1	5	1
<b>W</b>					
Whisky	RT	1	1	4	1
<b>X</b>					
Xylen	RT	4	1	4	4
Xylidín (dimethylanilín)	RT	3	4	4	4
<b>Y</b>					
Yperit	RT	5	5	5	1
<b>Z</b>					
Zemní plyn	RT	1	1	2	1
Zeolity	RT	1	1	5	5
<b>Ž</b>					
Želatina (vodná)	40 (105)	1	1	4	1
Živočišné tuky	80 (175)	1	1	1	2

# Skladování a manipulace s těsněními

## Základní údaje

Následující směrnice pro skladování a čištění těsnění platí pro přírodní a syntetické elastomery a jsou v souladu s normami ISO 2230 a DIN 7716. Pokyny pro skladování uvedené dále v DIN 7716 platí pro dlouhodobé skladování.

Nepříznivé skladovací podmínky a nevhodná manipulace mohou změnit fyzikální vlastnosti většiny výrobků z přírodní nebo syntetické pryže. Mohou způsobit ztvrdnutí, změknutí, trvalou deformaci, odlupování nebo trhliny, které vyvolají zkrácení provozní životnosti či způsobí, že výrobek bude nepoužitelný. Tyto změny mohou být způsobeny při skladování výrobků, na něž působí napětí nebo zatížení nebo vlivem kyslíku, ozónu, tepla, světla, vlhkosti či rozpouštědel. Řádně uskladněné výrobky z elastomeru si v podstatě uchovávají svoje vlastnosti po dobu několika let.

## Skladování

Skladovací prostor by měl být chladný, suchý, přiměřeně větraný a s minimální prašností. Skladování na venkovním prostranství bez odpovídající ochrany není přípustné.

Odpovídající skladovací teplota závisí na elastomeru. Nejvhodnější skladovací teplota pro těsnění ze syntetické pryže je 15 až 25 °C (60 až 80 °F).

Výrobky z elastomeru, na něž při přepravě nebo skladování působily nízké teploty, mohou ztuhnout. Z toho důvodu je třeba je před rozbalením a použitím ohřát a jejich teplota by měla být udržována na hodnotě min. 20 °C (70 °F), aby nedošlo ke kondenzaci na těsnění.

Ve vytápěných skladovacích prostorách by výrobky měly být chráněny před tepelnými zdroji. Balení by měla být uložena ve vzdálenosti min. 1 m (3 ft.) od tepelného zdroje. V místnostech vybavených topnými tělesy s ventilátorem by měla být vzdálenost ještě větší. Těsnění by neměla být uskladněna ve vlhkých prostorech, protože hrozí nebezpečí vzniku kondenzace. Velmi vhodné jsou skladovací prostory s relativní vlhkostí menší než 65%.

Těsnění by měla být chráněna proti světlu, především přímému slunečnímu světlu a umělému světlu s vysokým podílem ultrafialového

záření. Proto všechna okna ve skladovacích prostorech by měla být zakryta červenou nebo oranžovou záclonou (v žádném případě modrou). K osvětlení jsou nejvhodnější běžné žárovky.

Těsnění by měla být zabalena nebo uložena ve vzduchotěsných obalech, které je chrání proti atmosférickým změnám a především proti průvanu.

Vzhledem k tomu, že ozón působí velmi nepříznivě na materiál těsnění, je třeba zajistit, aby se ve skladu nenacházely zdroje ozónu v důsledku provozu elektromotorů nebo jiných zařízení, která mohou způsobovat jiskry či jiné elektrické výboje. Spaliny a spáry, z nichž se může uvolňovat ozón v důsledku fotochemického procesu, by měly být odsávány. Z toho důvodu by těsnění neměla být skladována ve stejném prostoru jako rozpouštědla, paliva, maziva, chemické látky, kyseliny, dezinfekce apod.

Výrobky z elastomeru by neměly být při skladování vystaveny působení tahu, tlaku a ani jinému zatížení, které může vyvolat trvalou deformaci a trhliny. Z tohoto důvodu by těsnění neměla být během skladování zavěšena na háky. Některé kovy, především měď a mangan, poškozují výrobky z elastomeru. Z tohoto důvodu je třeba zabránit kontaktu s těmito kovy a těsnění by měla být zakryta papírem nebo polyetylénem, aby ke kontaktu nemohlo dojít.

Pokud je nutné těsnění přebalit, balicí a krycí materiál by neměl obsahovat látky, jako např. měď nebo slitiny s obsahem mědi, petrolej, olej atd., které mohou poškodit těsnění. Obalové materiály by neměly obsahovat změkčovadla.

Pokud jsou výrobky chráněny práškovými konzervačními přípravky, pak vhodnými prášky jsou mastek, křída, jemně mletá slída a rýžový škrob.

Těsnění vyrobená z různých materiálů by se neměla vzájemně dotýkat. To je velmi důležité především v případech, kdy těsnění mají různou barvu, protože by mohlo dojít ke zbarvení.

Těsnění by měla být skladována co nejkratší dobu. Je-li nutné těsnění uskladnit dlouhodobě, musí být nové výrobky skladovány odděleně od již uložených těsnění, aby bylo možné nejdříve použít těsnění, která byla dodána do skladu jako první.

## Čištění a údržba

Pokud je nutné výrobky z elastomeru očistit, je vhodné použít vlažnou mýdlovou vodu o teplotě max. 30 °C (85 °F) a poté je nechat oschnout při pokojové teplotě.

Rozpouštědla jako trichloretylen, karbontetrachlorid nebo uhlovodíky by se neměla k tomuto účelu používat. Totéž platí pro ostré předměty, ocelové kartáče, brusné plátno nebo brusný papír.

Kombinace materiálu těsnění elastomer/ocel lze čistit roztokem glycerinu a alkoholu v poměru 1:10.





# Hřídelové těsnicí kroužky

<b>Základní údaje</b> .....	<b>50</b>
<b>Provedení vnějšího průměru</b> .....	<b>54</b>
Povlak SKF Bore Tite .....	54
<b>Šroubové pružiny</b> .....	<b>55</b>
<b>Rozměry</b> .....	<b>55</b>
Tolerance .....	55
<b>Provedení těsnicího břitu</b> .....	<b>57</b>
<b>Přídavné těsnicí břity</b> .....	<b>58</b>
<b>Souosost a házení</b> .....	<b>59</b>
Souosost .....	59
Házení .....	61
<b>Axiální posunutí</b> .....	<b>63</b>
<b>Přípustné obvodové rychlosti a otáčky</b> .....	<b>63</b>
<b>Mazání</b> .....	<b>65</b>
Mazání těsnění montovaných ve dvojicích .....	65
<b>Tření</b> .....	<b>66</b>
<b>Chemická a tepelná odolnost</b> .....	<b>67</b>
<b>Těsnění při působení tlaku</b> .....	<b>69</b>
<b>Požadavky na hřídel</b> .....	<b>70</b>
Základní údaje .....	70
Tolerance .....	70
Drsnost povrchu .....	70
Kvalita povrchu .....	72
Tvrdost a povrchová úprava .....	72
Náběhy .....	72
<b>Požadavky na díru tělesa</b> .....	<b>74</b>
Základní údaje .....	74

Tolerance . . . . .	76
Drsnost povrchu . . . . .	76
<b>Montáž těsnění – všeobecné použití v průmyslu . . . . .</b>	<b>77</b>
Základní údaje . . . . .	77
<b>Montáž těsnění – použití v těžkém průmyslu . . . . .</b>	<b>79</b>
Těsnění s ocelovou výztuhou . . . . .	79
Těsnění bez ocelové výztuhy . . . . .	80
Dělená těsnění . . . . .	80
Víka . . . . .	82
Montáž několika těsnění HS . . . . .	83
Montáž několika těsnění HDS . . . . .	84
Těsnění z PTFE . . . . .	85
<b>Ochrana stykové plochy proti korozi . . . . .</b>	<b>87</b>
<b>Demontáž . . . . .</b>	<b>87</b>
<b>Výměna . . . . .</b>	<b>87</b>
<b>System označení . . . . .</b>	<b>88</b>
Hřídelové těsnicí kroužky metrických rozměrů . . . . .	88
Hřídelové těsnicí kroužky palcových rozměrů . . . . .	88
<b>Nabídka a dostupnost . . . . .</b>	<b>88</b>
<b>Těsnění pro všeobecné použití v průmyslu . . . . .</b>	<b>92</b>
Těsnění HMS5 a HMSA10 . . . . .	92
<b>2.1 Tabulková část:</b> Těsnění HMS5 a HMSA10 . . . . .	94
Těsnění CRW1, CRWA1, CRWH1 a CRWHA1 . . . . .	100
<b>2.2 Tabulková část:</b> Těsnění CRW1, CRWA1, CRWH1 a CRWHA1 . . . . .	101
Těsnění CRW5 a CRWA5 . . . . .	156
<b>2.3 Tabulková část:</b> Těsnění CRW5 a CRWA5 . . . . .	157
Těsnění HDW1 . . . . .	160
<b>2.4 Tabulková část:</b> Těsnění HDW1 . . . . .	161
Těsnění HMS4 a HMSA7 . . . . .	162
<b>2.5 Tabulková část:</b> Těsnění HMS4 a HMSA7 . . . . .	163
Těsnění CRS1, CRSH1, CRSA1 a CRSHA1 . . . . .	170
<b>2.6 Tabulková část:</b> Těsnění CRS1, CRSH1, CRSA1 a CRSHA1 . . . . .	171
Hřídelové těsnicí kroužky z PTFE . . . . .	178
Těsnění HM a TL pro aplikace mazané plastickým mazivem . . . . .	182
<b>2.7 Tabulková část:</b> Těsnění HM a TL . . . . .	183
Těsnění X, těsní proti díře tělesa . . . . .	196
<b>2.8 Tabulková část:</b> Těsnění X . . . . .	197
<b>Těsnění pro použití v těžkém průmyslu . . . . .</b>	<b>206</b>
Základní údaje . . . . .	206
Těsnění s ocelovým pouzdrém . . . . .	206
Těsnění s vnějším průměrem z elastomeru . . . . .	211
Další vlastnosti provedení . . . . .	215
Možnosti volby velikosti těsnění HDS s ocelovým pouzdrém a celopřyzových těsnění HS . . . . .	219

<b>Tabulková část</b> .....	<b>220</b>
<b>2.9</b> HDS7 .....	220
<b>2.10</b> HDS7K .....	226
<b>2.11</b> HDL .....	230
<b>2.12</b> HDS1, HDS2 a HDS3 .....	246
<b>2.13</b> HDS1K .....	262
<b>2.14</b> HDS2K .....	264
<b>2.15</b> Těsnění HDSF a HDSH .....	266
<b>2.16</b> Těsnění HDSA, HDSB a HDSC .....	268
<b>2.17</b> HDSE1 .....	274
<b>2.18</b> Těsnění HDSD a HDSE .....	276
<b>2.19</b> SBF .....	278
<b>2.20</b> HSF1 (dělené) a HSF5 (nedělené) .....	280
<b>2.21</b> HSF2 (dělené) a HSF6 (nedělené) .....	294
<b>2.22</b> HSF3 (dělené) a HSF7 (nedělené) .....	296
<b>2.23</b> HSF4 (dělené) a HSF8 (nedělené) .....	302
<b>2.24</b> HSF9 .....	304
<b>2.25</b> HS4 a HS5 .....	306
<b>2.26</b> HS6, HS7 a HS8 .....	310

# Hřídelové těsnicí kroužky

## Základní údaje

Hřídelové těsnicí kroužky se používají mezi rotujícími a nepohyblivými díly stroje (→ **obr. 1**) nebo mezi dvěma díly, které vykonávají vzájemný relativní pohyb, a skládají se ze dvou částí:

- Válcový vnější povrch z ocelového plechu (pouzdro) nebo elastomeru, který umožní dosáhnout požadovaného přesahu a tím zajistí statické utěsnění v díře tělesa.
- Těsnicí břit z elastomeru nebo termoplastu, který těsní povrch hřídele dynamicky a staticky. Těsnicí břit je opatřen těsnicí hranou, která je vytvořena lisováním, řezáním nebo broušením. Je normálně přitisknut k těsnicí ploše hřídele definovanou radiální silou vyvozenou šroubovou pružinou. Hrana těsnicího břitu a těsnicí plocha na hřídeli tvoří nejdůležitější funkční oblast hřídelového těsnicího kroužku. Těsnicí účinek břitu může být zvýšen úpravou stykové oblasti břitu hydrodynamickou funkcí.

Obr. 1

Hřídelový těsnicí kroužek HMS5

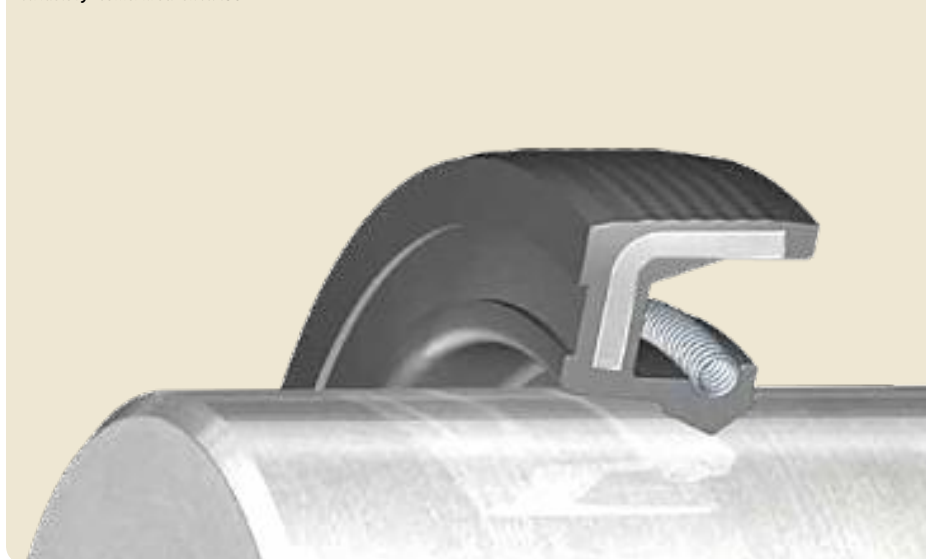

Některá provedení hřídelových těsnících kroužků jsou opatřena přídavným těsnícím břitem, který chrání hlavní těsnící břit proti prachu a dalším nečistotám. Vhodné mazivo, které vyplní prostor mezi hlavním těsnícím břitem a přídavným těsnícím břitem, může snížit opotřebení a zpomalit korozi. Nečistoty, které proniknou pod přídavným těsnícím břitem, nakonec způsobí poškození těsnící plochy. K vývinu tepla může rovněž dojít mezi dvěma břity, což se projevuje předčasným opotřebením.

Hřídelové těsnící kroužky se používají v mnoha aplikacích. Vzhledem k důležitosti hřídelových těsnících kroužků pro provozní spolehlivost a životnost strojů a zařízení mají výrobci těsnění i uživatelé stejný zájem na určitém stupni standardizace. To vedlo k vytvoření národních a mezinárodních standardů a směrnic, které jsou uvedeny v **tabulce 1** na **str. 53**. Tyto obsahují hlavní rozměry, tolerance, specifikace materiálů, zkušební postupy a terminologii, jakož i základní provedení vnějšího průměru a uspořádání těsnících břitů.

Na **obr. 2** a **3** na **str. 52** je terminologie používaná v této publikaci.

Těsnění s ocelovým pouzdem a těsnícím břítem předepjatým pružinou

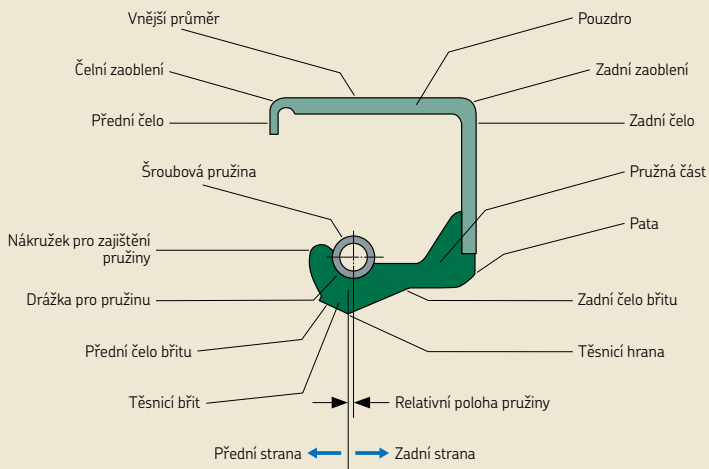

Těsnění s vnějším průměrem z elastomeru, těsnícím břítem předepjatým pružinou a přidavným břítem

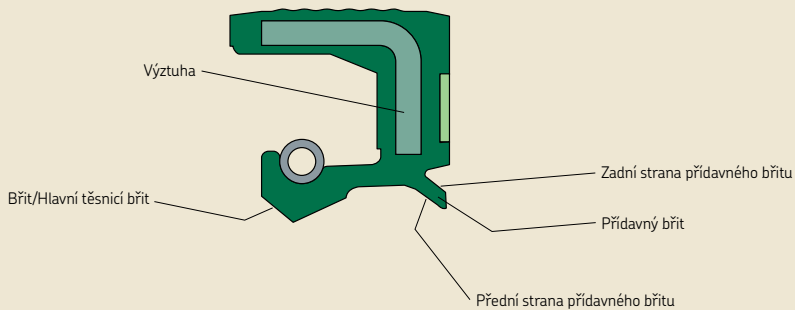

## Normy a další dokumenty týkající se hřídelových těsnících kroužků

Dokument <sup>1)</sup>	Název
ISO 2230	Rubber products – guidelines for storage
ISO 6194-1	Rotary shaft lip-type seals – Nominal dimensions and tolerances
ISO 6194-2	Rotary shaft lip-type seals – Vocabulary
ISO 6194-3	Rotary shaft lip-type seals – Storage, handling and installation
ISO 6194-4	Rotary shaft lip-type seals – Performance test procedures
ISO 6194-5	Rotary shaft lip-type seals – Identification of visual imperfections
SAE J946	Application guide to radial lip seals
RMA OS-1-1	Shaft requirements for rotary shaft seals
RMA OS-4	Application guide for radial lip type shaft seals
RMA OS-7	Storage and handling guide for radial lip type shaft seals
RMA OS-8	Visual variations guide for rotating shaft seals
DIN 3760	Radial-Wellendichtringe (Radial shaft seals)
DIN 3761	Radial-Wellendichtringe für Kraftfahrzeuge (Radial shaft seals for motor vehicles), Parts 1 to 15. This standard covers all aspects including vocabulary, material requirements and test methods.
DIN 7172	Tolerances and limit deviations for sizes above 3 150 mm up to 10 000 mm.
DIN 7716	Rubber products; requirements for storage, cleaning and maintenance.
ČSN 02 9401	Hřídelové těsnící kroužky - Rozměry
ČSN 02 9403	Hřídelové těsnící kroužky - Technické požadavky
ČSN 02 9404	Hřídelové těsnící kroužky - Zkoušení

<sup>1)</sup> RMA = Rubber Manufacturers Association (Sdružení výrobců pryže)

SAE = Society of Automotive Engineers (Společnost automobilových inženýrů)

ISO = International Organization for Standardization (Mezinárodní organizace pro standardizaci)

DIN = Deutsches Institut für Normung (Německý institut pro standardizaci)

## Provedení vnějšího průměru

Standardní nabídka hřídelových těsnících kroužků vyráběných SKF pro všeobecné použití v průmyslu zahrnuje tři různá provedení vnějšího průměru (→ **obr. 4a až 4c**).

Těsnění s vnějším průměrem z elastomeru (→ **obr. 4a**) jsou používána v mnoha aplikacích. Zajišťují pevné uložení v díře tělesa, pokud má materiál tělesa vyšší součinitel tepelné roztažnosti než ocel a/nebo jestliže těleso je dělené. Jsou rovněž doporučována pro aplikace, ve kterých nejde splnit požadavky na kvalitu povrchu díry tělesa.

Těsnění s ocelovým pouzdrem (→ **obr. 4b**) jsou univerzální těsnění, která se mohou používat ve většině aplikací. Vyznačují se poměrně snadnou montáží, pokud díra v tělese splňuje požadavky na přesnost, pak jsou těsnění uložena v díře pevně a souose.

Hřídelové těsnící kroužky s ocelovým pouzdrem a přidavným vyztužením na čele (→ **obr. 4c**) jsou vhodné pro náročné provozní podmínky. Vyznačují se vyšší radiální tuhostí a jsou vyráběna pro hřídele o průměru  $\geq 50$  mm (2 in.).

Kromě těchto standardních provedení vnějšího průměru jsou nabízena rovněž provedení s vnějším průměrem z elastomeru/ocel (→ **obr. 4d**). Tato provedení jsou zpravidla používána v automobilovém průmyslu.

SKF vyrábí nejen provedení určená pro všeobecné použití v průmyslu, která jsou popisována výše, ale i těsnění pro těžký průmysl se zvláštními vlastnostmi podle konkrétních požadavků (→ **str. 206**).

### Povlak SKF Bore Tite

Vzhledem k tomu, že statická těsnící schopnost mezi vnějším ocelovým průměrem a dírou v tělese je poněkud omezena, obzvláště v případě nízko viskózních kapalin a médií, které mohou „téct“, je proto většina těsnění SKF s ocelovým pouzdrem opatřena povlakem, akrylátovým těsnícím materiálem na vodné bázi SKF Bore Tite. Povlak SKF Bore Tite má zelenou barvu, uchovává si pružnost a vyplní drobné nepravidelnosti v díře tělesa. Další informace jsou uvedeny na **str. 29**.

Obr. 4

Provedení vnějšího průměru

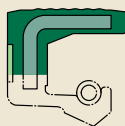

a



b



c

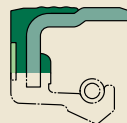

d



# Šroubové pružiny

Hřídelové těsnicí kroužky SKF jsou opatřeny šroubovými pružinami, které jsou vyrobeny z taženého pružinového drátu z uhlíkové nebo nerezové oceli. Pružiny z uhlíkové oceli jsou dávány standardně, pokud není určeno jinak.

## Rozměry

Hřídelové těsnicí kroužky SKF jsou vyráběny pro široký rozsah průměrů hřídelů od 5 do 4 600 mm (0.2 až 181 in.). Nabídka rovněž obsahuje standardní velikosti podle ISO 6194-1 a DIN 3760 pro hřídele od 6 do 500 mm (0.24 až 19.7 in.).

## Tolerance

Hřídelové těsnicí kroužky SKF jsou vyráběny s tolerancemi vnějšího průměru uvedenými v **tabulce 2** na **str. 56** pro těsnění metrických rozměrů a v **tabulce 3** na **str. 56** pro těsnění palcových rozměrů. Pokud jsou těsnění standardizována, jsou ve shodě s ISO 6194-1, DIN 3760 a RMA OS-4.

**Tabulka 2**
**Tolerance vnějšího průměru těsnění metrických rozměrů**

Jmenovitý vnější průměr těsnění		Těsnění s vnějším průměrem z ocele		z elastomeru	
D přes	včetně	Tolerance vnějšího průměru těsnění		Tolerance vnějšího průměru těsnění	
mm		max.	min.	max.	min.
<b>50</b>	<b>50</b>	+0,20	+0,08	+0,30	+0,15
<b>80</b>	<b>80</b>	+0,23	+0,09	+0,35	+0,20
	<b>120</b>	+0,25	+0,10	+0,35	+0,20
<b>120</b>	<b>180</b>	+0,28	+0,12	+0,45	+0,25
<b>180</b>	<b>300</b>	+0,35	+0,15	+0,45	+0,25
<b>300</b>	<b>500</b>	+0,45	+0,20	+0,55	+0,30
<b>500</b>	<b>630</b>	+0,50	+0,22	–	–
<b>630</b>	<b>800</b>	+0,50	+0,24	–	–
<b>800</b>	<b>1 000</b>	+0,55	+0,25	–	–
<b>1 000</b>	<b>1 250</b>	+0,60	+0,27	–	–
<b>1 250</b>	<b>1 600</b>	+0,65	+0,30	–	–

Kontaktujte SKF v případě, že vnější rozměry leží mimo uvedený rozsah.

**Tabulka 3**
**Tolerance vnějšího průměru těsnění palcových rozměrů**

Průměr díry <sup>1)</sup>			Těsnění s vnějším průměrem z ocele		z elastomeru	
D přes	včetně	Tolerance	Jmenovitý vnější průměr těsnění	Tolerance vnějšího průměru těsnění	Jmenovitý vnější průměr těsnění	Tolerance vnějšího průměru těsnění
in.			in.		in.	
<b>2.000</b>	<b>2.000</b>	±0.001	+0.005	±0.002	+0.008	±0.003
<b>3.000</b>	<b>3.000</b>	±0.001	+0.0055	±0.0025	+0.01	±0.003
	<b>4.000</b>	±0.0015	+0.0065	±0.003	+0.0105	±0.003
<b>4.000</b>	<b>5.000</b>	±0.0015	+0.0065	±0.003	+0.0105	±0.003
<b>5.000</b>	<b>7.000</b>	±0.0015	+0.007	±0.003	+0.012	±0.004
<b>7.000</b>	<b>9.000</b>	±0.002	+0.0085	±0.0035	+0.0125	±0.004
<b>9.000</b>	<b>10.000</b>	±0.002	+0.0085	±0.0035	+0.0125	±0.004

<sup>1)</sup> Díry těles z jiných materiálů než ocele mohou být vyrobeny v jiných tolerancích, které zajistí uložení s přesahem, protože tato tělesa mají odlišný součinitel teplotní roztažnosti.  
Kontaktujte SKF v případě, že vnější rozměry leží mimo uvedený rozsah.

## Provedení těsnícího břitu

Tvar a provedení těsnícího břitu vycházejí z výsledků výzkumu a vývoje, jakož i z praktických zkušeností, které společnost SKF získala v rámci úzké spolupráce s uživateli. Vzdálenost mezi těsnícím břitem a zadním čelem těsnění, pevnost pružné části, úhel břitu (→ obr. 2 na str. 52) a napnutí pružiny jsou zvoleny tak, aby působící tlak vyvozený šroubovou pružinou zajistil uspokojivou těsnicí výkonnost mezi těsnícím břitkem a těsnicí plochou.

Těsnicí břity hřídelových těsnících kroužků SKF jsou vyráběny z různých materiálů a ve dvou různých základních provedeních. Jednotlivé materiály jsou popisovány na str. 30 až 32. Obě základní provedení těsnícího břitu se liší provedením těsnicí hrany. „Běžný“ těsnicí břit (→ obr. 5) má rovnou hranou, zatímco břity SKF WAVE (→ obr. 6) jsou vyrobeny vylisováním s hydrodynamickou úpravou, která zajišťuje, že břit opisuje sinusovou křivku na těsnícím povrchu.

Těsnění SKF WAVE představuje jeden z nejdůležitějších výsledků vývoje v oblasti hřídelových těsnících kroužků. Těsnicí břit je vylisován do speciálního tvaru, který provádí relativní pohyb na těsnicí ploše, a to zajišťuje hydrodynamické vlastnosti. Těsnění SKF WAVE jsou vhodná pro oba směry otáčení. Těsnění čerpají mazivo zpět do uložení ložiska a odpuzují částice nečistot. Sinusový tvar těsnícího břitu podstatně rozšiřuje stopu břitu (→ obr. 6) na těsnicí ploše a současně snižuje měrný tlak v místě styku těsnícího břitu a těsnicí plochy.

Obr. 5

Běžný těsnicí břit s rovnou hranou

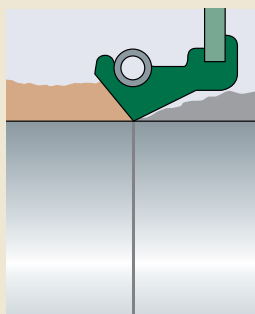

strana oleje

strana vzduchu

Obr. 6

Těsnicí břit SKF WAVE se sinusovou těsnicí hranou

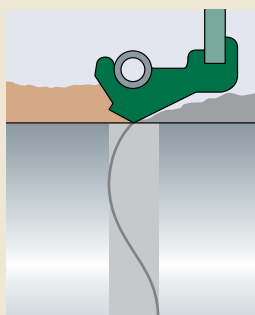

strana oleje

strana vzduchu

## Hřídelové těsnící kroužky

V důsledku toho se těsnění SKF WAVE vyznačuje až o 20 % nižším třením, což se projevuje až o 30 % nižší teplotou než provedení s běžným těsnícím břitem (→ **diagramy 1 a 2**). Snížené tření a sinusová stopa těsnících břitů pomáhají zabránit vzniku hlubokých rýh na těsněné ploše, což přispívá k podstatnému prodloužení provozní životnosti. Těsnění SKF WAVE jsou doporučována v případě vysokých požadavků na provozní spolehlivost a dlouhou provozní životnost strojů a zařízení.

Těsnění SKF s běžnými břitý předepjaté pružinou splňují všeobecné požadavky, protože jsou schopné zajistit účinné utěsnění i za nepříznivých provozních podmínek. Pro zvýšení těsnicí výkonnosti jsou některé hřídelové těsnící kroužky SKF navrženy s hydrodynamickými úpravami těsnícího břítu. Jsou buď stočeny vpravo pro hřídele, které se otáčejí ve směru pohybu hodinových ruček nebo stočené vlevo pro hřídele, které se otáčejí proti směru pohybu hodinových ruček při pohledu ze strany vzduchu. Zvýšení účinnosti těsnění, které přinese hydrodynamická úprava, závisí na tvaru spirálových žebér, obvodové rychlosti, tlakových podmínkách a těsněném médiu. Viz rovněž odstavec *Zadržení oleje* na **str. 18**.

## Přídavné těsnící bříty

Hřídelové těsnící kroužky SKF mohou být rovněž opatřeny přídavným těsnícím břitem, který zajišťuje zlepšenou ochranu proti nečistotám (→ **obr. 3** na **str. 52**). Tyto přídavné bříty jsou buď kontaktní nebo bezkontaktní. Těsnění, která jsou opatřena kontaktními přídavnými těsnícími břitý, jsou určena pro vysoce znečištěná prostředí. Nevýhodou je však větší tření a zvýšení teploty pod břitem. Přídavný těsnící břit těsnění HMSA10 a CRWA1/CRWHA1 je bezkontaktní, což znamená, že tato provedení mohou být běžně používána při stejných obvodových rychlostech jako provedení HMS5 a CRW1/CRWH1 s jedním břitem.

Diagram 1

Nárůst teploty běžného břítu a břítu SKF WAVE v místě styku těsnícího břítu a těsněné plochy jako funkce otáček pro hřídel s průměrem 76 mm a motorový olej SAE 30

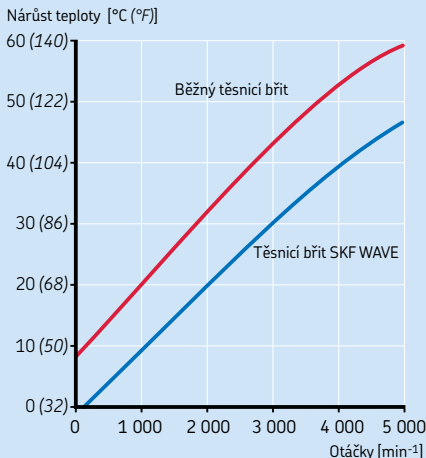
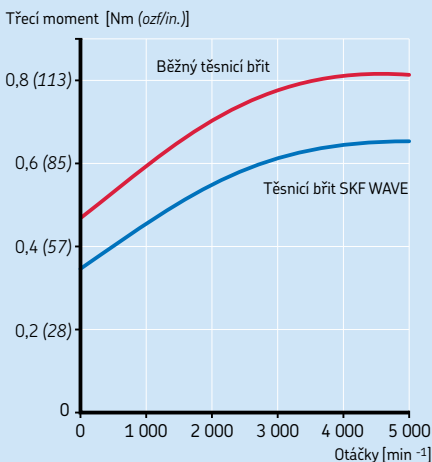

Diagram 2

Třecí moment běžného břítu a břítu SKF WAVE v místě styku těsnícího břítu a těsněné plochy jako funkce otáček pro hřídel s průměrem 76 mm a motorový olej SAE30



## Souosost a házení

Úchylka souososti a dynamického házení hřídele představují dva z mnoha provozních parametrů, které ovlivňují výkonost a provozní životnost těsnění. Z toho důvodu musí být co nejmenší, především u těsnění, na něž působí z obou stran rozdílné tlaky. Celková součtová úchylka by neměla překročit 1,3 násobek hodnoty přípustné úchylky souososti.

## Souosost

Úchylky souososti, tzn. rozdíl mezi osou hřídele a osou díry tělesa (shaft-to-bore misalignment, STBM), vyvolají nerovnoměrné rozložení síly, která působí na těsnící břit (→ **obr. 7**). To znamená, že na jednu část těsnícího břitu působí větší síla, která způsobí zvětšení stykové plochy mezi břítem a těsnící plochou, zatímco opačná část je odlehčena a těsnící účinek je snížen. Směrné hodnoty pro přípustné úchylky souososti pro těsnění SKF jsou uvedeny v **diagramu 3** na **str. 60**.

2

Obr. 7

Souosost

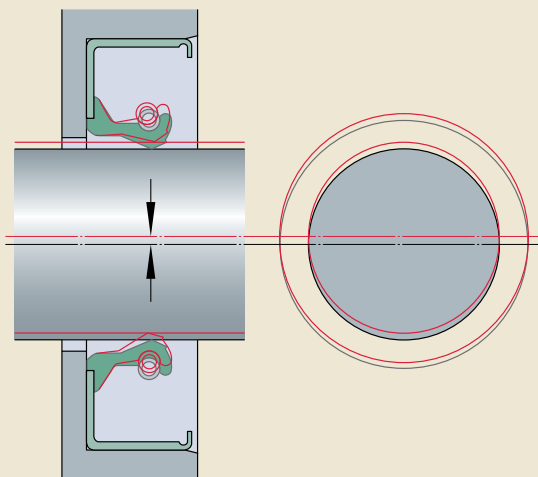

Maximální přípustná úchylna souososti v závislosti na průměru hřídele

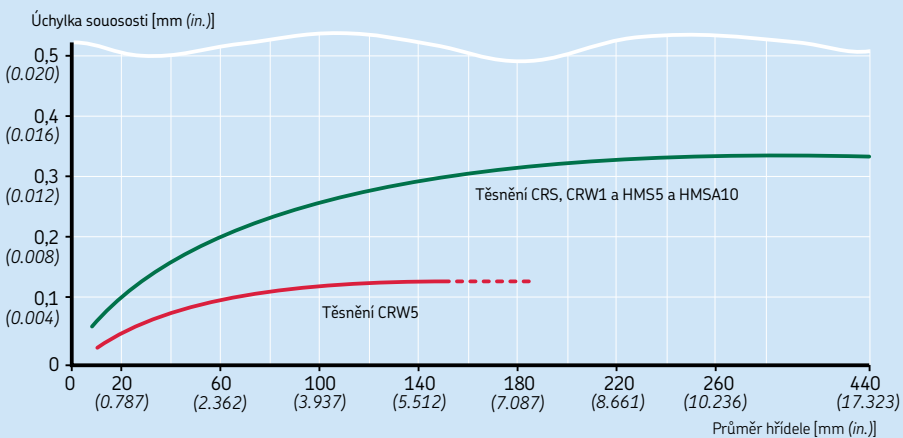
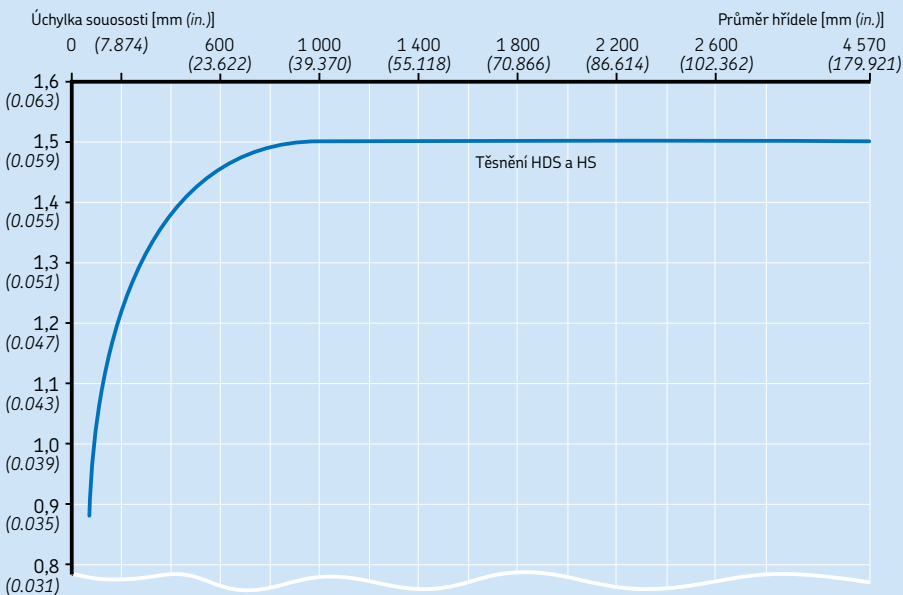

## Házení

Házení (neboli dynamic runout, DRO) vyjadřuje dynamickou výstřednost hřídele. Především při vysokých otáčkách hrozí nebezpečí, že působením vlastní setrvačnosti těsnicí břit nebude schopen sledovat (dotýkat se) povrch hřídele (→ **obr. 8**). Pokud je výstřednost tak velká, že vzdálenost mezi těsnicím břitem a hřídelí je větší než vzdálenost nutná pro uchování hydrodynamického mazivového filmu, těsněné médium bude unikat mezerou. Z toho důvodu je vhodné umístit těsnění v blízkosti ložiska a v ložisku udržovat provozní vůli na minimum. Přípustné hodnoty házení jsou uvedeny v **diagramu 4** na **str. 62**. Tyto hodnoty jsou pro úzká těsnění zpravidla menší.

Obr. 8

Házení

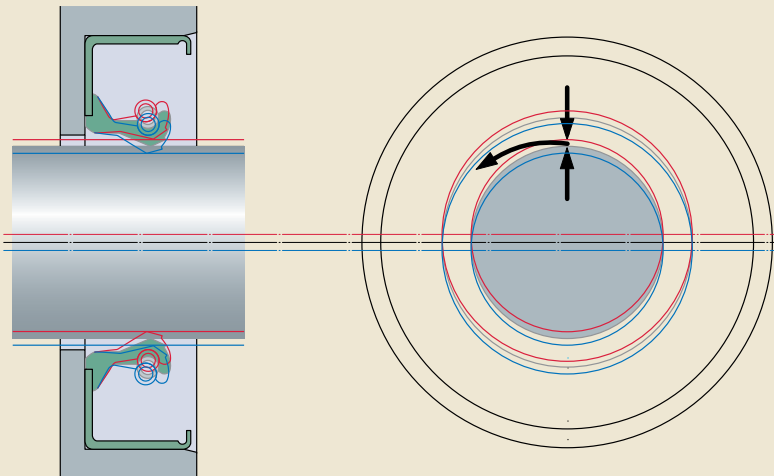

Maximální přípustné hodnoty házení v závislosti na otáčkách

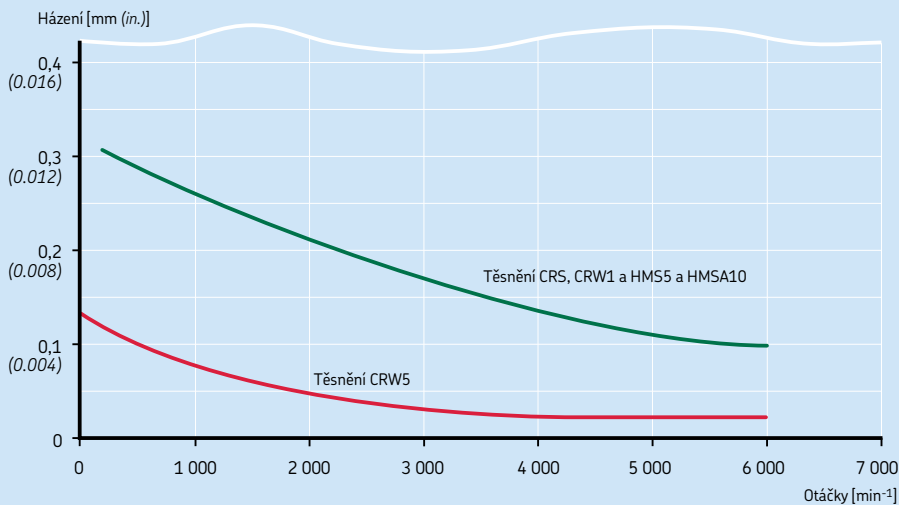
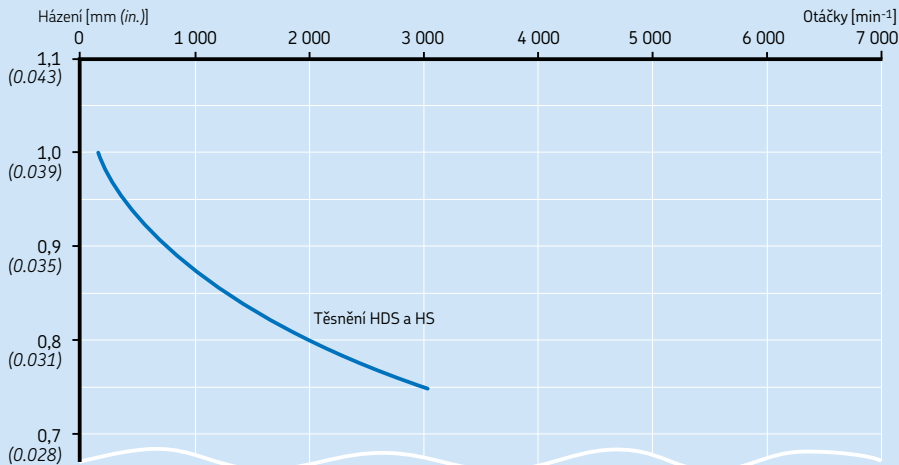



## Axiální posunutí

Malá axiální posunutí hřídele vzhledem k tělesu nemají vliv na výkonnost těsnění, pokud celá těsnicí plocha splňuje stejné požadavky na tvrdost, přesnost a kvalitu povrchu.

## Přípustné obvodové rychlosti a otáčky

Směrné hodnoty přípustných otáček a obvodových rychlostí pro různé provedení těsnění jsou uvedeny v tabulce pro volbu těsnění (**přehled 2** na **str. 202 až 205**). Pokud obvodové rychlosti uvedené v přehledu nejsou dostatečné pro určité místo montáže těsnění, lze použít **diagram 5** na **str. 64** převzatý z DIN 3760. Diagram uvádí obvodovou rychlost a otáčky pro materiál těsnicího břitu. Hodnoty platí pro těsnicí břity předepjaté pružinou, které jsou spolehlivě mazány minerálním olejem, při přívodu odpovídajícího množství maziva, které zajistí dostatečný odvod tepla, pro stejný tlak na obou stranách těsnění (rozdíl tlaků = 0).

Z **diagramu 5** vyplývá, že hřídele velkých průměrů mohou dosahovat vyšších obvodových rychlostí než hřídele menších průměrů. Důvodem je skutečnost, že průřez hřídele nevzrůstá přímo úměrně s průměrem, nýbrž s druhou mocninou průměru. Z toho důvodu je odvod tepla u hřídelí větších průměrů lepší než u hřídelí menších průměrů.

V zásadě platí, že těsnění SKF WAVE mohou pracovat při vyšších obvodových rychlostech než jsou uvedeny v **diagramu 5**, a to z důvodů hydrodynamického tvaru těsnicího břitu.

Hodnoty stanovené z **diagramu 5** by měly být sníženy, pokud:

- jsou používány hřídelové těsnicí kroužky s přídavným kontaktním těsnícím břitem
- je mazání nedostatečné nebo se používá mazání plastickým mazivem, tzn. když teplota pod břitem vzrůstá z důvodu nedostatečného odvodu tepla
- těsnicí plocha nespĺňuje nároky na kvalitu povrchu nebo přesnost chodu
- na těsnění působí tlakový rozdíl

**Přípustné obvodové rychlosti a otáčky pro těsnící bříty předepjaté pružinou a nulový tlakový rozdíl působící na těsnění během provozu.**

Přípustné obvodové rychlosti a otáčky těsnění pro hřídele o průměru > 200 mm jsou uvedeny v tabulce pro volbu těsnění, která začíná na **str. 92**.

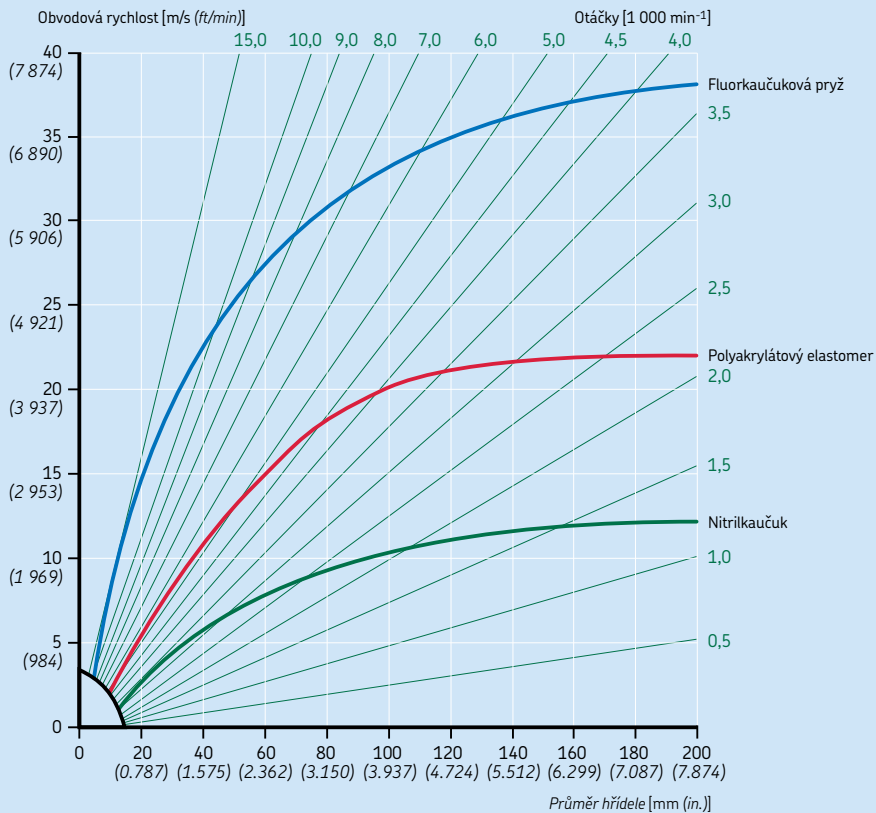

Zdroj: Norma DIN 3760

## Mazání

Pokud má hřídelový těsnicí kroužek dlouhodobě zajišťovat spolehlivé utěsnění, těsnicí břit musí být mazán. Tím se sníží tření a opotřebení těsnicího břitu a hřídele. V každém případě je nutné zabránit běhu na sucho těsnících břitů vyrobených ze standardních materiálů. Abyste zabránili běhu na sucho, naneste vhodné mazivo na povrch těsnící plochy před montáží těsnění.

Mazivo musí nejen zajistit mazání těsnicího břitu a tím snížit tření a opotřebení, ale rovněž odvádět teplo generované těsněním. Pro zlepšení odvodu tepla je nutné zajistit přívod dostatečného množství maziva k těsnicímu břitu již od začátku provozu.

Některá valivá ložiska, jako např. kuličková ložiska s kosoúhlým stykem, kuželíková a axiální soudečková ložiska, jakož i ozubená kola se již z hlediska své konstrukce vyznačují čerpacím účinkem. To znamená, že těsnicí břit může být buď mazán nedostatečně, anebo může být vystaven působení nadměrného množství maziva. V obou případech je nutno již ve stádiu konstrukce dělat úpravy pro přivedení dostatečného množství maziva k těsnicímu břitu, protože příliš malé nebo příliš velké množství maziva může ovlivnit výkonnost těsnění.

Nedostatečnému mazání lze zabránit mazacími kanálky. Pokud je těsnění vystaveno působení nadměrného množství maziva, lze instalovat mezi ložisko a těsnění odstříkovací kroužek.

V aplikacích, kde těsnicí břit není mazán, např. jestliže jsou dvě těsnění namontována do tandemu, je nutné přivádět samostatně plastické mazivo nebo olej, aby bylo zajištěno mazání těsnicího břitu. V některých případech může stačit při montáži vyplnit prostor mezi břitů plastickým mazivem.

## Mazání těsnění montovaných ve dvojicích

Pokud jsou dva hřídelové těsnicí kroužky namontovány zády k sobě nebo do tandemu, je třeba prostor mezi těsněními vyplnit vhodným mazivem, který zabráni běhu těsnicího břitu na sucho.

Abyste se dále zabránilo běhu na sucho může být mezi těsnění namontován rozpěrný kroužek. Rozpěrný kroužek by měl být opatřen mazacími otvory nebo obvodovou drážkou s mazacími otvory pro přívod plastického maziva z mazací hlavice do prostoru mezi těsněními (→ obr. 9).

2

Obr. 9

Mazání těsnění namontovaných ve dvojici

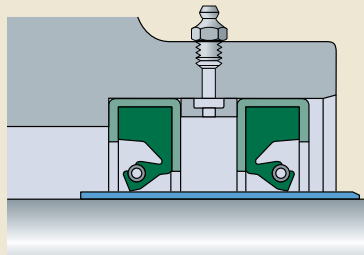

## Tření

Těsnící břit hřídelového těsnícího kroužku musí vždy působit určitou radiální silou na těsněnou plochu, aby bylo zajištěno účinné utěsnění. Tření způsobené touto radiální silou představuje pouze část celkového tření a výkonové ztráty v místě těsnění. Další vlivy, které se podílejí na ztrátách zahrnují:

- typ těsněného média
- tlakový rozdíl působící na těsnění
- obvodová rychlost
- okolní teplota
- mazivo a způsob mazání
- stav těsnící plochy

**Diagram 6** ukazuje ztráty třením, které lze očekávat, pokud je hřídelový těsnící kroužek s běžným těsnícím břitem správně namontován a správně mazán.

Záběh těsnícího břitu trvá několik hodin. V průběhu této doby jsou ztráty třením poněkud vyšší než za běžného provozu.

Těsnění určená pro aplikace s většími tlakovými rozdíly mají obvykle větší ztráty, než jsou uvedené v diagramu. Na druhé straně těsnění SKF WAVE mají obvykle nižší ztráty, než které uvádí diagram.

Diagram 6

Ztráty třením hřídelových těsnících kroužků jako funkce otáček a průměru hřídele

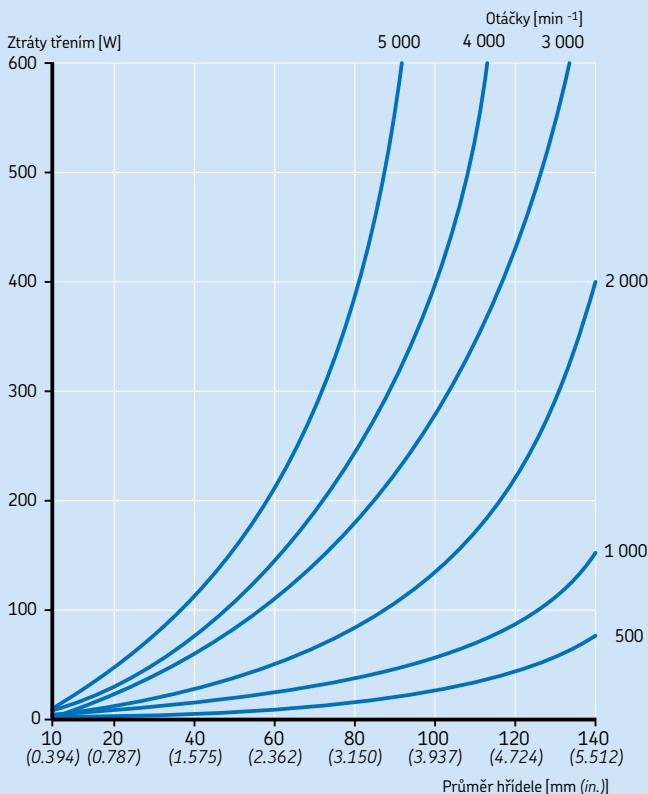

## Chemická a tepelná odolnost

Nejdůležitější hledisko při výběru vhodného elastomeru pro hřídelový těsnicí kroužek je chemická odolnost vůči médiu, jehož úniku, resp. pronikání má být zabráněno. Provozní teplota představuje další důležité hledisko. Teplota urychluje stárnutí elastomeru a zvyšuje reaktivitu a agresivitu těsněného média.

Hřídelové těsnicí kroužky jsou určeny především pro zadržení mazacích olejů, plastických maziv a i hydraulických kapalin (včetně nehořlavých kapalin). Směrné hodnoty přípustných provozních teplot jsou uvedeny v **tabulce 4 na str. 68**, tzn. teploty, při nichž si těsnění SKF ještě zachovávají chemickou odolnost. Teplotní rozsah uvedený pro skupinu médií představuje rozsah teplot, při kterém materiál těsnění odolává při nepřetržitém provozu v uvedeném teplotním rozsahu.

Symbol □ znamená, že ve skupině jsou některá média kompatibilní s elastomerem, ale i média s nepříznivým vlivem na elastomer.

Symbol ■ znamená, že materiál těsnění není odolný vůči médiím, která patří do této skupiny.

Odolnost materiálu těsnění vůči médiu, které není uvedeno v **tabulce 4 na str. 68**, je uvedena v části *Chemická odolnost* (→ **str. 35**), a nebo kontaktujte SKF.

**Chemická a tepelná odolnost materiálů těsnícího břítu hřidelového těsnícího kroužku**
**Těsněné médium**
**Přípustné provozní teploty (nepřetržitě)  
pro materiály těsnících břitů hřidelového těsnícího kroužku SKF<sup>1)</sup>**

	R (NBR)		P (ACM)		S (MVQ)		V (FKM)		
	°C	°F	°C	°F	°C	°F	°C	°F	
<b>Maziva na bázi minerálního oleje</b>									
Motorové oleje	100	210	130	270	150	300	170	340	
Převodové oleje	80	175	120	250	130	250	150	300	
Hypoidní převodové oleje	80	175	120	250	■		150	300	
Kapaliny pro automatické převodovky (oleje AFT)	100	210	130	270	□		170	340	
Plastická maziva	90	195	□		□		□		
Hydraulické kapaliny	90	195	120	250	□		150	300	
<b>Nehořlavé hydraulické kapaliny</b>									
Olej ve vodných emulzích a vodné roztoky polymerů	70	160	■		60	140	□		
Bezvodé kapaliny	■		■		■		150	300	
<b>Další média</b>									
Topné oleje EL a L	90	195	□		■		□		
Voda	90	195	■		■		100	210	
Alkalické mycí roztoky	90	195	■		■		100	210	
<b>Přípustný teplotní rozsah pro těsnící břit</b>	min:	-40	-40	-40	-60	-75	-40	-40	
	max:	+100	+210	+150	+300	+160	+320	+200	+390

■ Materiál břítu není odolný

□ Materiál břítu není odolný vůči některým médiím této skupiny

<sup>1)</sup> R = nitrilkaučuk  
 P = polyakrylátový elastomer  
 S = silikonová pryž  
 V = fluorkaučuková pryž

## Těsnění při působení tlaku

Pokud je těsnění vystaveno působení tlaku, radiální zatížení těsnícího břitu vzrůstá. To se projevuje zvětšením skutečné stykové plochy těsnícího břitu a hřídele, což vede ke zvýšení tření a teploty pod břitem. Z toho důvodu neplatí směrné hodnoty obvodových rychlostí a otáček v **diagramu 5** na **str. 64**.

**Diagram 7** ukazuje příklad deformace běžného těsnění při zvýšení tlaku, což se projeví zkrácením provozní životnosti těsnění.

Těsnění SKF pro tlakové rozdíly CRW5 a CRWA5 (→ **obr. 10**) jsou navržena pro tlakový rozdíl 0,34 MPa (50 psi) při obvodových rychlostech až do 5 m/s (1 000 ft/min).

Pokud na těsnění působí tlakový rozdíl, potom na straně s nižším tlakem by mělo být osazení nebo pojistný kroužek, aby nedošlo k vytlačení těsnění z díry tělesa (→ **obr. 11**).

Obr. 10

### Těsnění pro tlakové rozdíly

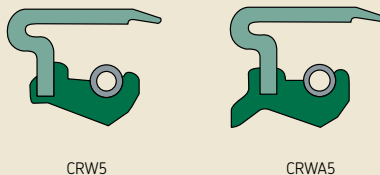

CRW5

CRWA5

2

Obr. 11

### Těsnění CRWA5

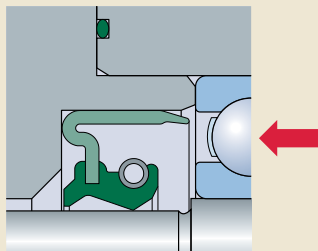
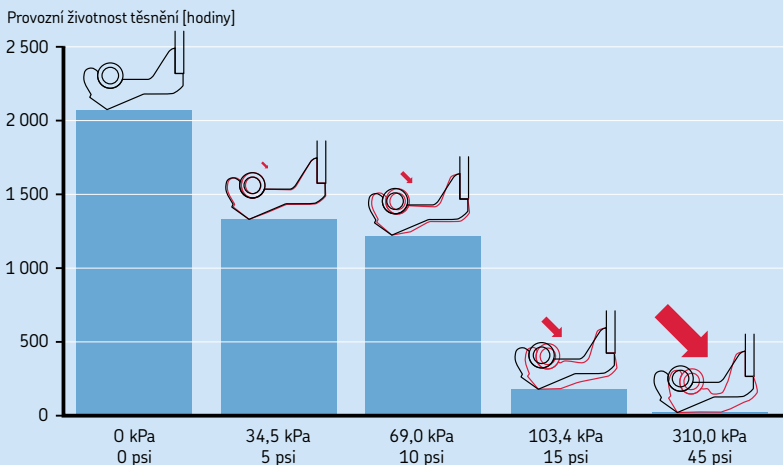

Diagram 7

### Těsnění při působení tlaku

Příklad deformace běžného těsnícího břitu při zvýšení tlaku, který se projevuje zkrácením provozní životnosti těsnění.



## Požadavky na hřídel

### Základní údaje

Pokud má být dosaženo spolehlivé těsnící výkonnosti a nejdelší možné provozní životnosti, těsnící plocha pro hřídelový těsnící kroužek by měla splňovat požadavky uvedené níže. Styková plocha těsnění musí být schopná vyrovnávat všechny přípustné úchytky a pohyby – povrch SL a přídavný povrch SL', který může být potřebný v případě oprav nebo prohlídek (→ obr. 12).

Jestliže hřídel nelze obrobit pro splnění požadavků, SKF doporučuje použít pouzdro SKF SPEE-DI –SLEEVE nebo pouzdro pro opravu poškozeného povrchu hřídele pro použití v těžkém průmyslu (LDSL). Podrobné informace o pouzdrech jsou uvedeny v kapitole *Pouzdra pro opravu poškozeného povrchu hřídele*, která začíná na **str. 331**.

### Tolerance

Průměr hřídele  $d_1$  v místě stykové plochy by měl být vyroben v tolerancích uvedených v **tabulce 6** pro hřídele metrických rozměrů a v **tabulce 7** pro hřídele palcových rozměrů.

Úchylka kruhovitosti musí být menší než 0,005 mm (0.0002 in.) při max. 2 výstupcích nebo menší než 0,0025 mm (0.0001 in.) při max. 7 výstupcích.

Jestliže díly, které mají být namontovány s přesahem, je nutno přetáhnout přes těsnící plochu, průměr hřídele by měl být zmenšen o 0,2 mm (0.008 in.). Těsnění, které bylo původně vybráno, může být nadále používáno bez nepříznivého vlivu na těsnící výkonnost.

### Drsnost povrchu

Hodnoty drsnosti povrchu stykové plochy pro hřídelové těsnící kroužky, vypočtené podle postupu popisovaného v ISO 4288 (DIN 4768), by

Obr. 12

Styková plocha pro hřídelové těsnící kroužky

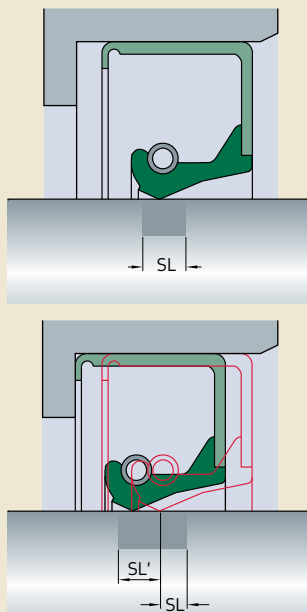

měly ležet v mezích uvedených v RMA OS-1-1 (→ tabulka 5).

Nižší hodnota  $R_a$  je minimální hodnota. Použití nižší hodnoty by nepříznivě ovlivnilo přívod maziva k těsnícímu břítu. Zvýšení teploty způsobené nedostatečným mazáním, především při vysokých obvodových rychlostech, by způsobilo ztvrdnutí a praskání těsnícího břítu a následně předčasně selhání těsnění. Jestliže styková plocha má příliš velkou drsnost, projeví se to nadměrným

Tabulka 5

Doporučené hodnoty drsnosti povrchu hřídele

	ISO		DIN		RMA	
	$\mu\text{m}$	$\mu\text{in.}$	$\mu\text{m}$	$\mu\text{in.}$	$\mu\text{m}$	$\mu\text{in.}$
$R_a$	0,2–0,5	8–20	0,2–0,8	8–32	0,2–0,43	8–17
$R_z$	1,2–3	48–120	1–5	40–200	1,65–2,9	65–115
$R_{pm}$	–	–	–	–	0,5–1,5	20–50



Tabulka 6

## Tolerance stykové plochy pro hřídele metrických rozměrů

Průměr hřídele Jmenovitý $d_1$ přes		Tolerance průměru (ISO h11) <sup>1)</sup> Úchylka	
	včetně	max	min
mm		μm	
6	10	0	-90
10	18	0	-110
18	30	0	-130
30	50	0	-160
50	80	0	-190
80	120	0	-220
120	180	0	-250
180	250	0	-290
250	315	0	-320
315	400	0	-360
400	500	0	-400
500	630	0	-440
630	800	0	-500
800	1 000	0	-560
1 000	1 250	0	-660
1 250	1 600	0	-780
1 600	2 000	0	-920
2 000	2 500	0	-1 100
2 500	3 150	0	-1 350
3 150	4 000	0	-1 650
4 000	5 000	0	-2 000

<sup>1)</sup> Pro průměry hřídelů 3 150 mm a větší – viz DIN 7172.

Tabulka 7

## Tolerance stykové plochy pro hřídele palcových rozměrů

Průměr hřídele Jmenovitý $d_1$ přes		Tolerance průměrů (RMA 0S-4) Úchylka	
	včetně	max	min
in.		in.	
	4	+0.003	-0.003
4	6	+0.004	-0.004
6	10	+0.005	-0.005
10		+0.006	-0.006

## Hřídelové těsnící kroužky

opotřebením těsnícího břitu a zkrácení provozní životnosti těsnění. V případě, že je překročena hodnota  $R_{pm}$ , těsnění nezajišťuje spolehlivé utěsnění nebo může dojít k nadměrnému opotřebení těsnícího břitu.

### Kvalita povrchu

V závislosti na směru otáčení mohou stopy po obrábění na stykové ploše těsnění způsobit netěsnost. Stopy po obrábění ( $0 \pm 0,05^\circ$ ) na stykové ploše těsnění lze minimalizovat zapichovacím broušením. Při zapichovacím broušení se však nesmí poměr otáček brusného kotouče a otáček obrobku rovnat celému číslu. Nechejte běžet brusný kotouč, dokud nepřestane „jiskřit“, tzn. dokud nepřestanou odlétat jiskry od kotouče, aby bylo zajištěno, že všechny stopy obrábění jsou odstraněny. Brusný kotouč by měl být orovnan při minimálním možném příčném posuvu pomocí speciálního orovnávacího nástroje, který nevytvoří na kotouči spirálovou stopu, anebo profilovým orovnávacím nástrojem bez příčného posuvu. Negativní vliv směrovosti lze v každém konkrétním případě zjistit pouze zkušebním chodem při střídavé změně smyslu otáčení.

Styková plocha těsnění by neměla být poškozena, neměly by se na ní nacházet rýhy, trhliny, koroze nebo otřepy a měla by být pečlivě chráněna až do okamžiku montáže.

### Tvrдость a povrchová úprava

Tvrдость povrchu stykové plochy těsnění by měla být min. 30 HRC (58 HRC pro těsnící břit z PTFE). Pokud by styková plocha mohla být poškozena při přepravě nebo montáži, tato hodnota by měla být zvýšena na 45 HRC (62 HRC pro těsnící břit z PTFE). Za určitých podmínek, kdy obvodové rychlosti jsou nízké, dobré mazání a prostředí bez nečistot, jsou vhodné i stykové plochy s nižší tvrdostí. V některých případech lze také použít i nitridované či fosfátované povrchy nebo povrchy opatřené galvanickou vrstvou, avšak je nutné vždy posoudit každý jednotlivý případ.

### Náběhy

SKF doporučuje srazit nebo zaoblit hrany na konci hřídele nebo osazení, aby při montáži hřídelových těsnících kroužků nedošlo k poškození těsnícího břitu (→ **tabulka 8**).

Jestliže se montáž provádí ve směru Z, měly by být dodrženy hodnoty uvedené v **tabulce 8**. Při montáži ve směru Y by měly být hrany konce hřídele zaobleny nebo sraženy.

Při montáži těsnění přes osazení hřídele nebo konec hřídele, jehož hrany nebyly zaobleny nebo sraženy, SKF doporučuje použít montážní pouzdro – viz část *Montáž těsnění – použití v těžkém průmyslu* na **str. 79**.

## Sražení a poloměr zaoblení hran hřídele

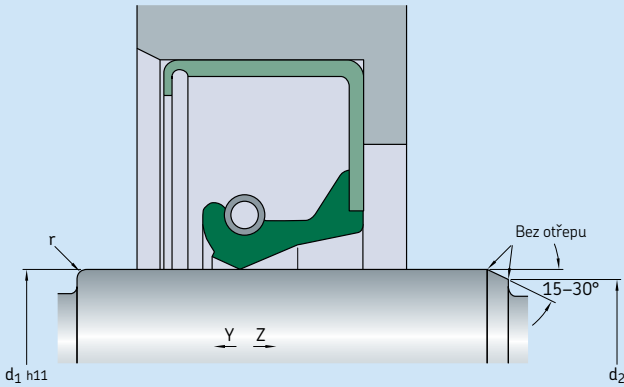

Průměr hřídele Jmenovitý				Rozdíl průměrů <sup>1)</sup>		Poloměr Těsnění bez přídavného břítu		Těsnění s přídavným břítom	
d <sub>1</sub> přes	včetně	přes	včetně	d <sub>1</sub> - d <sub>2</sub> min		r min		r min	
mm		in.		mm	in.	mm	in.	mm	in.
<b>10</b>	<b>10</b>		0.394	1,5	0.059	0,6	0.024	1	0.039
<b>20</b>	<b>20</b>	0.394	0.787	2	0.079	0,6	0.024	1	0.039
	<b>30</b>	0.787	1.181	2,5	0.098	0,6	0.024	1	0.039
<b>30</b>	<b>40</b>	1.181	1.575	3	0.118	0,6	0.024	1	0.039
<b>40</b>	<b>50</b>	1.575	1.968	3,5	0.138	0,6	0.024	1	0.039
<b>50</b>	<b>70</b>	1.968	2.756	4	0.157	0,6	0.024	1	0.039
<b>70</b>	<b>95</b>	2.756	3.740	4,5	0.177	0,6	0.024	1	0.039
<b>95</b>	<b>130</b>	3.740	5.118	5,5	0.216	1	0.039	2	0.079
<b>130</b>	<b>240</b>	5.118	9.449	7	0.276	1	0.039	2	0.079
<b>240</b>	<b>500</b>	9.449	19.685	11	0.433	2	0.079	3	0.118
<b>500</b>		19.685		13	0.512	5	0.197	5	0.197

<sup>1)</sup> Pokud je hrana spíše zaoblena než sražena, zaoblená část by neměla být menší než rozdíl průměrů  $d_1 - d_2$ .

## Požadavky na díru tělesa

### Základní údaje

Díra v tělese by měla být opatřena sražením hrany pod úhlem 15 až 30°, které sníží riziko poškození těsnění při montáži. Sražení by mělo být zbaveno otřepu a poloměr přechodu  $r$  mezi úložnou plochou pro těsnění a osazením by měl odpovídat doporučení v **tabulce 9**.

Hloubka úložné díry metrických rozměrů  $B$  v tělese pro těsnění s ocelovým pouzdem nebo výztuhou by měla být alespoň o 0,3 mm (0.012 in.) větší než jmenovitá šířka těsnění  $b$  (→ **obr. 13**). Odpovídající hodnota pro úložnou díru palcových rozměrů tělesa je 0.016 in. (0,4 mm).

Těsnění bez výztuhy jsou vyráběna větší než je průměr a hloubka díry tělesa, aby bylo možné dosáhnout požadovaného stlačení a stability. Skutečná šířka těsnění je o cca 0,4 až 0,8 mm (0.016 až 0.032 in.) větší než hloubka díry  $B$ . Pro celopryžová těsnění HS by tolerance hloubky díry měla být  $\pm 0,13$  mm (0.005 in.), resp.  $\pm 0,10$  mm (0.004 in.) pro těsnění zesílená tkaninou HSF.

Pro usnadnění demontáže těsnění je možné již ve stádiu konstrukce navrhnout díry  $A$  v osazení tělesa – viz **obr. v tabulce 9**.

Obr. 13

Požadavky na díru tělesa

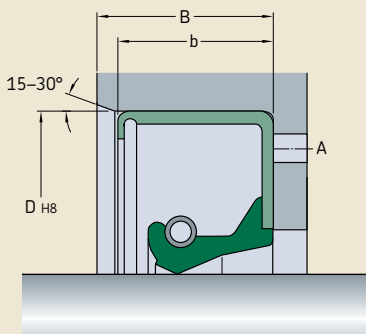

## Tolerance úložné díry

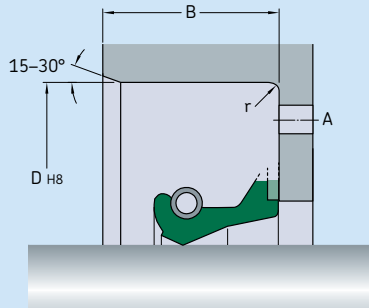

2

## Úložná díra pro těsnění metrických rozměrů (ISO)

Jmenovitý průměr D		Tolerance úložné díry (tolerance H8 podle ISO)		Poloměr zaoblení r
přes	včetně	max	min	max
mm		μm		mm
<b>3</b>	<b>3</b>	+14	0	0,3
<b>6</b>	<b>6</b>	+18	0	0,3
<b>6</b>	<b>10</b>	+22	0	0,3
<b>10</b>	<b>18</b>	+27	0	0,3
<b>18</b>	<b>30</b>	+33	0	0,3
<b>30</b>	<b>50</b>	+39	0	0,3
<b>50</b>	<b>80</b>	+46	0	0,4
<b>80</b>	<b>120</b>	+54	0	0,8
<b>120</b>	<b>180</b>	+63	0	0,8
<b>180</b>	<b>250</b>	+72	0	0,8
<b>250</b>	<b>315</b>	+81	0	0,8
<b>315</b>	<b>400</b>	+89	0	0,8
<b>400</b>	<b>500</b>	+97	0	0,8
<b>500</b>	<b>630</b>	+110	0	0,8
<b>630</b>	<b>800</b>	+125	0	0,8
<b>800</b>	<b>1 000</b>	+140	0	0,8
<b>1 000</b>	<b>1 250</b>	+165	0	0,8
<b>1 250</b>	<b>1 600</b>	+195	0	0,8
<b>1 600</b>	<b>2 000</b>	+230	0	0,8
<b>2 000</b>	<b>2 500</b>	+280	0	0,8
<b>2 500</b>	<b>3 150</b>	+330	0	0,8
<b>3 150<sup>1)</sup></b>	<b>4 000</b>	+410	0	0,8
<b>4 000<sup>1)</sup></b>	<b>5 000</b>	+500	0	0,8

## Úložná díra pro těsnění palcových rozměrů (RMA)

Jmenovitý průměr D		Tolerance úložné díry		Poloměr zaoblení r
přes	včetně	max	min	max
in.		in.		in.
<b>3.000</b>	<b>3.000</b>	+0.001	-0.001	0.031
<b>7.000</b>	<b>7.000</b>	+0.0015	-0.0015	0.031
<b>7.000</b>	<b>10.000</b>	+0.002	-0.002	0.031
<b>10.000<sup>2)</sup></b>	<b>12.000</b>	+0.002	-0.002	0.031
<b>12.000<sup>2)</sup></b>	<b>20.000</b>	+0.003	-0.003	0.031
<b>20.000<sup>2)</sup></b>	<b>40.000</b>	+0.004	-0.004	0.031
<b>40.000<sup>2)</sup></b>	<b>60.000</b>	+0.006	-0.006	0.031

<sup>1)</sup> SKF doporučuje specifikaci díry, která není uvedena v ISO 286-2

<sup>2)</sup> SKF doporučuje specifikaci díry, která není uvedena v RMA 05-4

## Hřídelové těsnící kroužky

### Tolerance

Průměr úložné díry D by měl být obroben v toleranci H8 (→ **tabulka 9** na **str. 75**). V závislosti na provozních podmínkách by úchylka kruhovitosti měla být o 1 až 2 stupně lepší než H8.

### Drsnost povrchu

Drsnost povrchu (podle ISO 4288 nebo DIN 4768) úložné díry by se měla nacházet v mezích uvedených v **tabulce 10**.

Tabulka 10

#### Doporučené hodnoty drsnosti povrchu úložné díry

	ISO <sup>1)</sup>		DIN		RMA <sup>2)3)</sup>	
	μm	μin.	μm	μin.	μm	μin.
R <sub>a</sub>	1,6–3,2	64–128	1,6–3,2	64–128	1–2,5	40–100
R <sub>z</sub>	6,3–12,5	252–500	10–20	400–800	–	–
R <sub>max</sub>	–	–	25	1 000	–	–

<sup>1)</sup> ISO – Drsnost povrchu úložné díry může vyžadovat menší hodnoty, pokud jsou používána těsnění s ocelovým pouzdrem, a v takovém případě se na nich musí dohodnout výrobce a uživatel.

<sup>2)</sup> RMA – Jestliže drsnost povrchu je větší než 2,5 μm (100 μin.) R<sub>a</sub>, by se měl použít těsnící materiál.

<sup>3)</sup> RMA – Soustružené díry v případě, že tlakový spád maziva činí až 0,20 bar (3,0 psi) u těsnění. Pokud je tato drsnost zachována a na povrchu se nacházejí stopy po obrábění nebo vady, nemělo by docházet k úniku na vnějším povrchu.

# Montáž těsnění – všeobecné použití v průmyslu

## Základní údaje

Hřídelové těsnicí kroužky musí být namontovány správně, aby bylo zajištěno účinné utěsnění. Pro správnou montáž se doporučuje, aby montáž provedl zkušený montér, který používá vhodné nářadí a pracuje v čistém prostředí. Styková plocha na hřídelu a díra tělesa by měly splňovat požadavky uvedené v části *Požadavky na hřídel* a *Požadavky na díru tělesa* na **str. 70 až 76**.

Pro usnadnění montáže těsnění a dosažení počátečního mazání SKF doporučuje před montáží potříit hřídel a těsnění mazivem, které má být zadržováno. Vnější průměr těsnění s ocelovým pouzdrem může být lehce namazán pro usnadnění montáže, zatímco vnější průměr těsnění z elastomeru by měl být namazán vždy.

Těsnění s přídavným kontaktním těsnícím břitem by měla být vyplněna plastickým mazivem v prostoru mezi těsnícím břitem a přídavným břitem pro snížení třecího momentu. To však neplatí pro těsnění ze silikonové pryže a těsnění s jinými hydrodynamickými úpravami než mají břity SKF WAVE.

SKF rovněž doporučuje používat hydraulický lis a vhodné přípravky k montáži těsnění do díry tělesa. Tlak by měl působit co nejbližšího průměru těsnění.

Těsnění, která jsou navržena tak, aby ležela v jedné rovině s čelem díry tělesa, musí být namontována kolmo k ose díry tělesa. Vnější průměr přípravku by měl být větší než průměr díry tělesa (→ **obr. 14**).

Pokud se má těsnění opírat o osazení nebo pojistný kroužek, je vhodné použít přípravek podle **obr. 15 a 16**. Potřebné rozměry mohou být poskytnuty na vyžádání.

Obr. 14

### Preferovaný způsob montáže

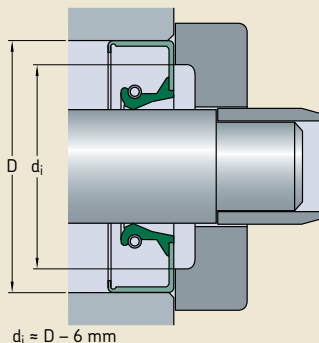

Obr. 15

### Alternativní způsob montáže

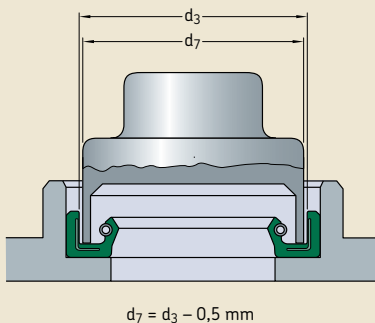

Obr. 16

### Alternativní způsob montáže

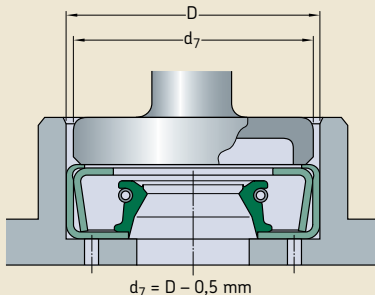

Obr. 17

Montážní pouzdro

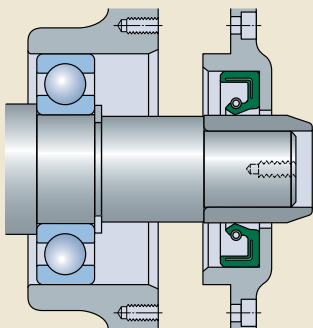

Při montáži těsnění na hřídel s osazeními, kdy osazení nejsou opatřena doporučeným sražením nebo zaoblením přechodu, je třeba použít montážní pouzdro podle **obr. 17**. Pokud je nutno těsnící břit přetáhnout přes drážky, závity nebo ozubení, je vhodné použít tenkostěnné montážní pouzdro jako na **obr. 18**, aby nedošlo k poškození břítu. Vnější povrch pouzdra by měl být namazán stejným mazivem, jímž je namazáno těsnění a styková plocha.

Hřídelové těsnící kroužky vyrobené ze silikonové pryže by měly být vždy montovány pomocí montážního pouzdra.

Přípravky používané k montáži těsnění v určité vzdálenosti v průchozí díře tělesa zachycuje **obr. 19 a 20**. Pokyny pro konstrukci přípravků mohou být poskytnuty na vyžádání.

Obr. 18

Tenkostěnné montážní pouzdro

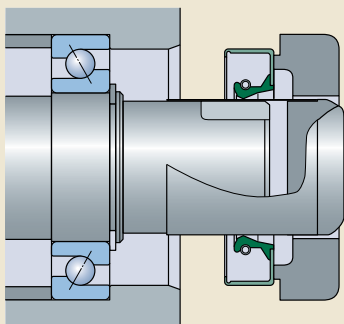

Obr. 19

Montáž do průchozí díry

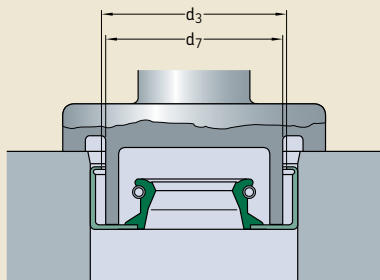

$$d_7 = d_3 - 0,5 \text{ mm}$$

Obr. 20

Montáž do průchozí díry

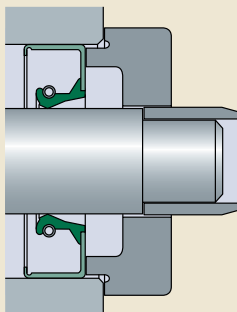



## Montáž těsnění – použití v těžkém průmyslu

### Těsnění s ocelovou výztuhou

Před montáží těsnění s ocelovou výztuhou je třeba nejprve zkontrolovat, zda hřídel a díra tělesa jsou v požadovaném stavu a splňují specifikaci. Dále potřete těsnění a povrch díry mazivem, nejlépe takovým, které se bude používat pro mazání aplikace. Pro montáž těsnění větších průměrů nemusí být praktické používat speciální montážní přípravek. V takových případech nesmějí být úder vedeny přímo na těsnění nebo pouzdro těsnění. Místo toho použijte dřevěný trámek s dostatečnou délkou, aby překryl vnější průměr těsnění. Při tomto postupu je důležité vést údery kladivem rovnoměrně a postupně na dřevěný trámek po obvodu těsnění, aby nedošlo k naklopení těsnění v díře nebo šikmému nalisování. SKF rovněž doporučuje k tomuto účelu používat úderové kladivo, které umožňuje přenést plnou energii s menším nárazem (→ obr. 21).

V některých aplikacích je těleso navrženo pro dvě těsnění montovaná v tandemu nebo těsnění musí být zalisováno hlouběji do díry. V takových případech nejprve vyrovnejte těsnění s čelem díry tělesa způsobem, který je popisován výše. Pak použijte kratší dřevěný hranol, jímž nalisujete těsnění hlouběji. Přikládejte ho postupně v místech označených čísly na obr. (→ obr. 22).

Obr. 21

Použití úderového kladiva

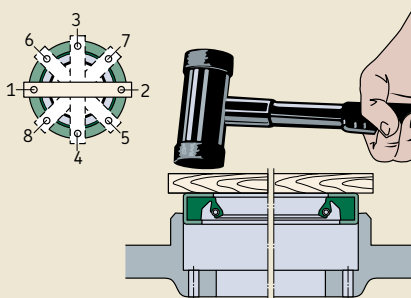

2

Obr. 22

Montáž hlouběji do díry

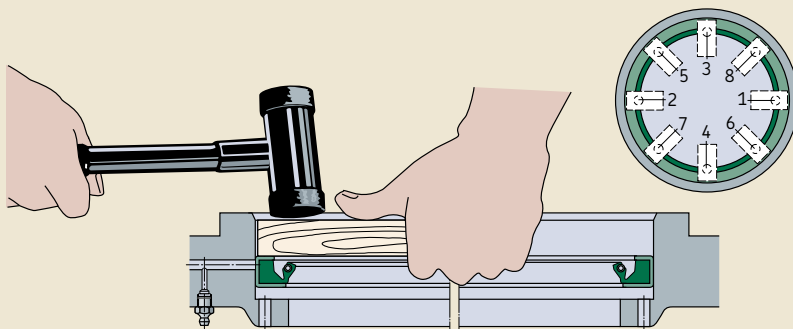

### Těsnění bez ocelové výztuhy

Zkontrolujte, zda povrch hřídele a díry tělesa jsou čisté a zda splňují požadavky uvedené v části *Požadavky na hřídel a Požadavky na díru tělesa* na **str. 70** až **76**. Zvláštní pozornost je třeba zaměřit na otřepy a vrypky na hřídeli a zajistit, aby pružina zůstala v drážce pro pružinu.

Těsnění HS jsou namontována rozdílně podle toho, zda mají v příslušné aplikaci především zadržovat mazivo nebo zabránit průniku nečistot (→ **obr. 23**).

### Dělená těsnění

Podle možnosti vložte šroubovou pružinu do drážky SKF Springlock a spoj konců pružiny nastavte tak, aby neležel ve stejném místě jako spoj těsnění (→ **A** na **obr. 24**). To je standardní postup u všech těsnění HS8. Umístěte těsnění do správné polohy na hřídeli.

Lehce potřete mazivem těsnění a stykovou plochu (**B**), nejlépe takovým, které bude použito k mazání aplikace.

Spojte konce šroubové pružiny pružinovou spojkou (**C**).

Při použití závitových spojek otočte pružinu o několik otáček zpět, než zasunete oba konce do sebe, aby se potom, jakmile pružinu uvolníte, obě části spojky samočinně zašroubovaly do sebe.

Je-li pružina opatřena háčkem a očkem, přitáhněte konce pružiny k sobě a vložte háček do očka, přičemž dbejte, aby pružina nebyla nadměrně namáhána, protože byste tím mohli nepříznivě ovlivnit výkonnost těsnění. V případě, že pružina je dodána s drátovou spojkou, přitáhněte konce těsnění k sobě a drát spojky zasuňte do středu vinutí pružiny.

Nastavte spoj těsnění na hřídeli do polohy odpovídající 12 hodinám a vtlačte oba konce spoje do díry tělesa (**D**). Pokud vtlačíte do díry pouze jeden konec a začnete zasouvat do díry zbývající část těsnění kolem hřídele, volný konec bude příliš dlouhý a v podstatě znemožní montáž.

Pokračujte v poloze odpovídající 3 a 9 hodinám, postupně vtlačujte zbývající část do díry tělesa (**E**) a skončete současně v poloze odpovídající 6 a 12 hodinám. Pro hřídele o průměru  $\geq 1200$  mm (47 in.) je vhodné před vtlačení zbývajících částí těsnění zajistit těsnění v polohách odpovídajících 12, 3, 6 a 9 hodinám.

Použijte malý dřevěný hranol k zatlačení těsnění do díry tělesa dokud se neopře o osazení v tělese (**E**).

Zkontrolujte stav těsnění – především v místě spoje – a přesvědčte se, zda se nachází ve správné poloze.

Namontujte víko (viz odst. *Víka* na **str. 82**) na čelo tělesa. Utahujte šrouby rovnoměrně, dokud se víko neopře o čelo tělesa (**F** a **G**).

Obr. 23

#### Způsoby namontování těsnění HS

Těsnění HS namontované pro zadržení maziva

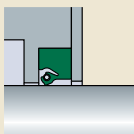

Těsnění HS namontované pro zabránění průniku cizích částic



Těsnění HS namontovaná v uspořádání do tandemu pro maximální zadržení maziva

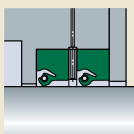

## Montáž děleného těsnění

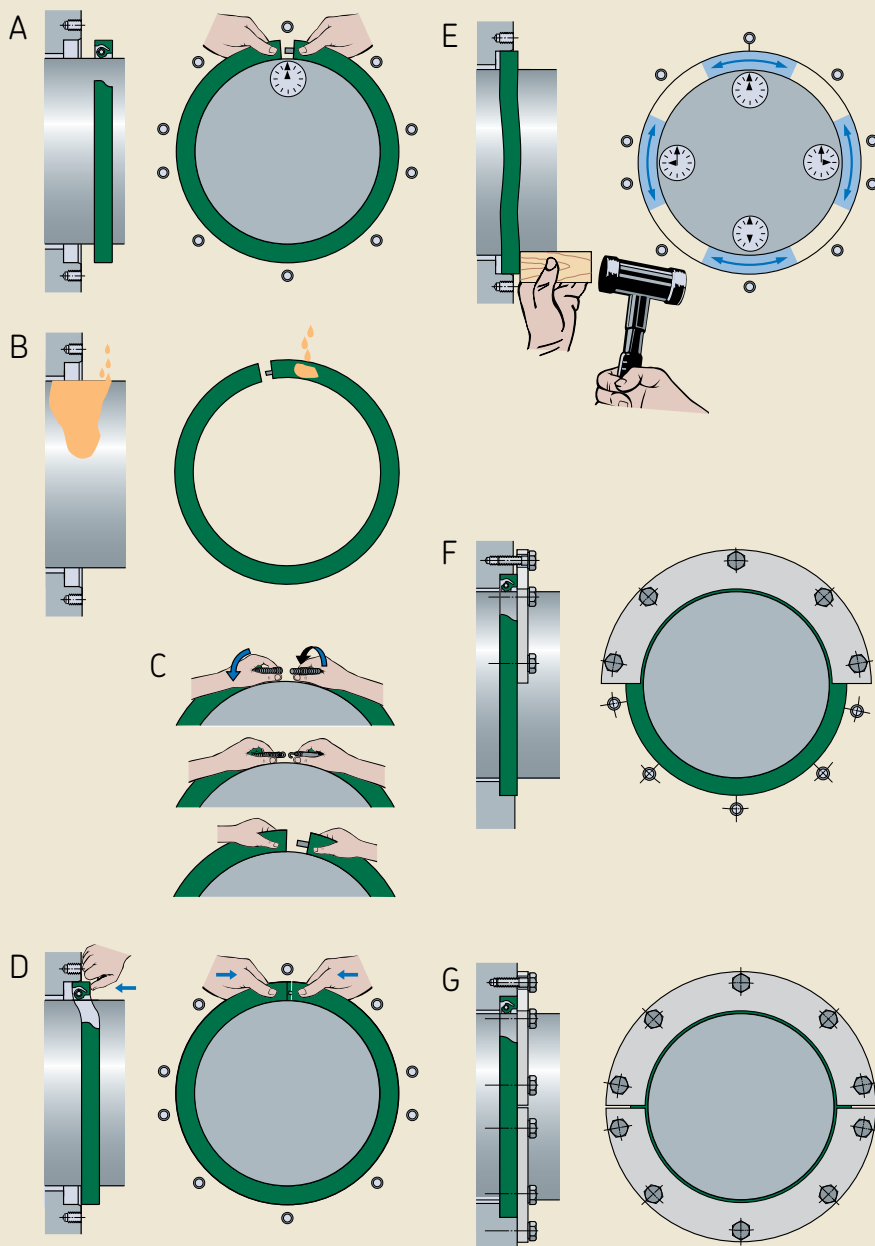

2

## Hřidelové těsnící kroužky

### Víka

Všechna těsnění HS a HSF (dělená a nedělená) jsou vyráběna větší než je průměr a hloubka díry tělesa, aby bylo možné dosáhnout požadovaného stlačení a stability. Víko (→ **obr. 25**) stlačí těsnění v axiálním směru a stabilizuje těsnění v díře tělesa, aby se dosáhlo maximální výkonnosti těsnění. Víko musí být správně dimenzováno, aby bylo dosaženo požadovaného uložení. Musí mít rovněž dostatečnou tloušťku, aby nedošlo k jeho ohnutí nebo deformaci. V zásadě by měla dostatočovat tloušťka 6,35 až 12,7 mm (0.25 až 0.50 in.).

Víko by mělo být upevněno šrouby s roztečí max. 150 mm (6 in.) na roztečné kružnici umístěné podle možnosti co nejbližší díry tělesa pro těsnění. Víko musí rovné a díra tělesa by měla být stejně hluboká. Dělené víko usnadní výměnu těsnění především v omezených prostorách.

SKF doporučuje zvolit vnitřní průměr víka o cca 6,35 mm (0.25 in.) větší, než je průměr hřídele, aby mohlo vyrovnávat nesouosost hřídele a házení a zároveň aby zabránilo rázům maziva na těsnění z vnitřní strany a poškození těsnění z vnější strany.

V aplikacích, která vyžadují přídavné utěsnění a u nichž není ekonomické vyrobit v tělese vybrání pro těsnění, může být vybrání pro těsnění součástí nového víka, které je třeba přišroubovat k víku jako na **obr. 26**.

Obr. 25

#### Doporučení pro víko

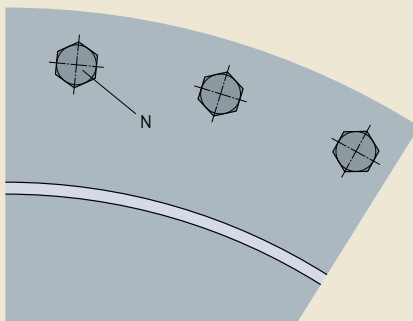
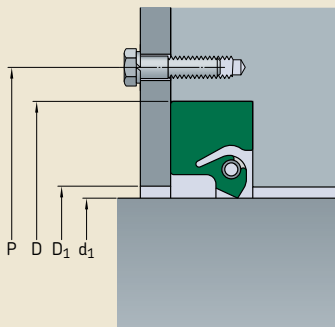

Vnitřní průměr víka:  
Roztečný průměr šroubů:  
Počet připojovacích šroubů:

$$\begin{aligned} D_1 &\approx d_1 + 6 \dots 8 \text{ [mm]} \\ P &\approx 1,1 D \text{ [mm]} \\ N &\approx 0,02 P \end{aligned}$$

## Montáž několika těsnění HS

Při montáži dvou dělených celopryžových těsnění HS do jednoho vybrání, by měly být spoje těsnění vzájemně přesazeny o 30 až 60°, aby se snížilo riziko úniku přes spoje. Dělicí roviny těsnění by se měly nacházet v horní části díry. Prostor mezi těsněními vyplňte plastickým mazivem, aby bylo zajištěno mazání vnějšího těsnicího břitu.

Pokud jsou dvě dělená nebo nedělená těsnění HS namontována do stejné díry tělesa, mezi obě těsnění musí být umístěn rozpěrný kroužek (→ obr. 27). Vhodné rozměry rozpěrného kroužku mohou být stanoveny na základě průměru hřídele  $d_1$  a díry tělesa  $D$ :

vnitřní průměr kroužku  
=  $d_1 + 6$  až 10 mm (0.25 až 0.4 in.)

vnější průměr kroužku  
=  $D - 0,5$  až 1,5 mm (0.02 až 0.06 in.)

Šířka kroužku závisí na podmínkách aplikace. Měl by zde ale vždy být dostatečný prostor pro mazací otvory na obvodu nebo mazací drážky na jedné čelní ploše (→ obr. 28). Tyto mazací otvory a drážky musí umožnit přívod plastického maziva z tělesa k těsnicím břítům vyvrtanými kanálky nebo z mazací hlavičky (→ obr. 29 na str. 84). Při stanovení šířky kroužku s ohledem na hloubku díry tělesa je nutné zvážit potřebné axiální posunutí při sevření těsnění.

Obr. 26

### Víko

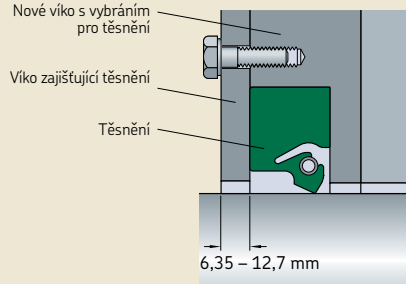

Obr. 27

### Rozpěrný kroužek

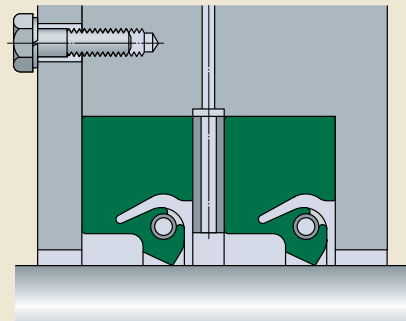

Obr. 28

### Detaily rozpěrného kroužku pro centrální mazání

Separátorem mezi dvěma těsněními může být kroužek s drážkami pro zlepšení rozvodu maziva.

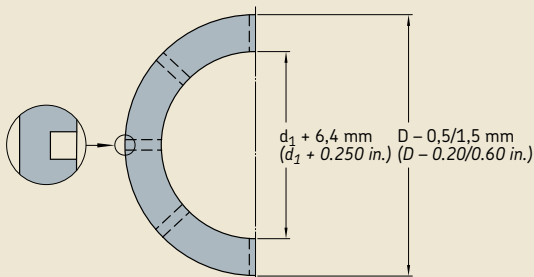

### Montáž několika těsnění HDS

Při montáži dvou hřídelových těsnících kroužků s ocelovým pouzdrem do stejné díry tělesa, buď v uspořádání do tandemu nebo zády k sobě, je třeba zajistit, aby se zabránilo běhu těsnících břitů na sucho. Riziko běhu na sucho lze snížit vyplněním prostoru mezi oběma těsněními vhodným plastickým mazivem.

Aby se zabránilo běhu na sucho, SKF doporučuje použít rozpěrné šrouby nebo namontovat mezi těsnění rozpěrný kroužek. Rozpěrný kroužek by měl být opatřen mazacími otvory, které umožní z mazací hlavice přívod plastického maziva do prostoru mezi těsnící břitů (→ **obr. 29**). Při použití těsnění opatřeného rozpěrnými šrouby na straně vzduchu ocelového pouzdra, není nutné používat rozpěrný kroužek (→ **obr. 30**). SKF může dodat těsnění HDS a HDSE s vyvrtanými otvory v ocelovém pouzdru, jejichž poloha odpovídá příslušným kanálkům v díře tělesa.

Obr. 29

Rozpěrný kroužek a mazací hlavice

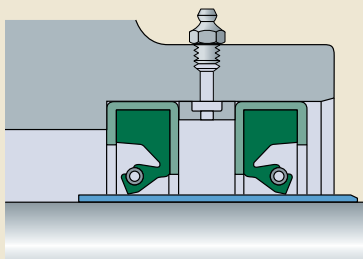

Obr. 30

Rozpěrný šroub

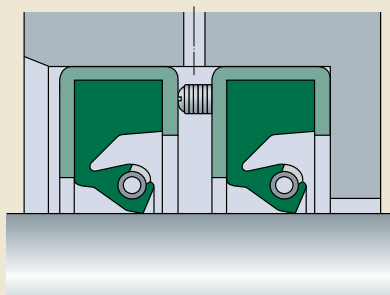

## Těsnění z PTFE

Těsnění z PTFE malých rozměrů jsou většinou dodávána na trubce, která zabráňuje změně jmenovitého vnitřního průměru těsnění (má menší průměr než průměr hřídele) při skladování. Z toho důvodu by měly být sejmuty z přepravní trubky až bezprostředně před montáží. Při případné kontrole kvality SKF také doporučuje, aby těsnění zůstalo na přepravní trubce. U vyrobených těsnění nelze vnitřní průměr přesně změřit, protože tvar těsnicího břitu z PTFE se časem změní, jak se uvolňuje.

Složení materiálu PTFE používané k výrobě těsnění s radiálním těsnícím břitem působí v zásadě agresivněji a abrazivněji na hřídel než standardní elastomerické materiály. Z toho důvodu těsnicí břity z PTFE vyžadují tvrdost povrchu stykové plochy 58 až 62 HRC. Místo hřídele s kaleným povrchem lze použít pouzdra SKF pro opravu poškozeného povrchu hřídele, která jsou vyrobena ve stejné vysoké kvalitě jako vnitřní kroužky jehlových ložisek SKF a nabízejí vynikající kvalitu těsnicího povrchu.

V aplikacích, v nichž těsnění z PTFE mají zadržovat mazivo nebo mají být zcela zaplavena kapalinou, by měla být těsnění namontována za sucha. V aplikacích, která pracují na suchu nebo budou nedostatečně mazána, by měl být těsnicí břit předem namazán plastickým mazivem vhodným pro provozní teploty aplikace.

**VAROVÁNÍ:** Při teplotách vyšších než 300 °C (570 °F) se ze všech materiálů PTFE uvolňují nebezpečné výpary. Další informace naleznete na **str. 32**.

### Postup montáže

Těsnící břity z PTFE nemají stejné pružné vlastnosti jako pryžové břity, a proto jsou náchylnější k poškození. Z toho důvodu je třeba postupovat při montáži a manipulaci se zvýšenou opatrností, aby nedošlo k poškození a tak byl zajištěn správný chod a funkce. Úpravy hřídele, jako např. drážky pro pero a drážkování, stejně jako vyvrtané otvory, průchodky a osazení na hřídeli s ostrými hranami mohou břity z PTFE poškodit. Podle možnosti by měly být překryty tenkostěnným plastovým nebo ocelovým montážním přípravkem.

Orientace břitu z PTFE při montáži určuje způsob montáže. Montáž je složitější při montáži hřídele proti směru břitu z PTFE (→ **obr. 31a** a **31c**). Tento typ montáže je ještě náročnější, pokud jsou díly obtížně přístupné nebo výhled je zakrytý a nemusí být možný, pokud nelze použít montážní přípravek. V každém případě, při montáži hřídele proti břitu z PTFE, doporučuje SKF používat montážní kužel nebo „trn“. SKF může nabídnout a vyrobit montážní kužele,

jestliže bude mít k dispozici podrobné výkresy hřídele a prostoru pro těsnění. Nejsou-li k dispozici montážní kužele, je nutno vyrobit delší náběžné hrany na hřídeli než normální. Části hřídele, které by mohly poškodit těsnění (drážky pro pero apod.) musí být zakryté, např. páskou.

Při montáži hřídele ve směru břitu z PTFE je potřeba zajistit, aby konec hřídele byl opatřen hladkým zaoblením bez otrepů nebo sraženou hranou, pokud jiná část hřídele nemůže způsobit poškození těsnění, jak je uvedeno výše (→ **obr. 31b** a **d**).

Některá těsnění mají dva břity z PTFE, které jsou obráceny v opačných směrech. V takovém případě je montáž hřídele vždy ve směru proti jednomu břitu a doporučuje se použít montážní kužel.

Obr. 31

#### Těsnění s těsnícím břítem z PTFE

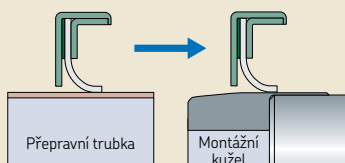

a) Montáž proti směru břitu z PTFE

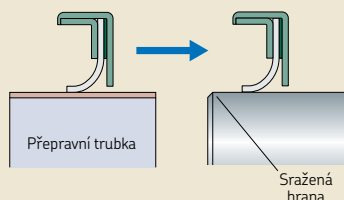

b) Montáž ve směru břitu z PTFE

#### Těsnění s těsnícím břítem z elastomeru a přidavným těsnícím břítem z PTFE

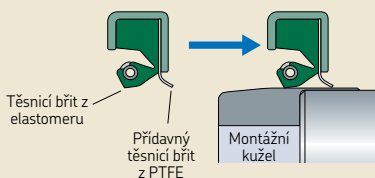

c) Montáž proti směru břitu z PTFE

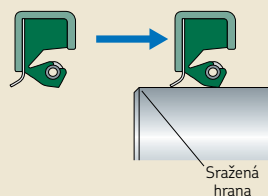

d) Montáž ve směru břitu z PTFE



## Ochrana stykové plochy proti korozi

Styková plocha těsnění by měla být chráněna proti korozi až do okamžiku uvedení stroje do chodu. Použitý inhibitor koroze musí chránit hřídel po dobu jednoho roku bez ohledu na to, zda hřídel je nebo není vystavena působení okolních vlivů.

Ochranný povlak by měl být rozpustný v médiu, které má být zadržováno, a nesmí vyvolat chemický rozklad, který může nepříznivě ovlivnit výkonnost těsnění.

Pokud jsou stroje přepravovány, skladovány za nepříznivých podmínek nebo nejsou používány delší dobu, je třeba použít speciální inhibitory koroze. Tyto inhibitory koroze by měly vytvořit odolný a pružný voskový film, který lze odstranit neutrálními rozpouštědly, jež zanechávají olejovité zbytky.

## Demontáž

Hřídelové těsnící kroužky by neměly být znovu používány, a proto není potřeba se obávat poškození těsnění při demontáži. Před demontáží je však vhodné si poznamenat orientaci namontovaného těsnění, aby náhradní těsnění bylo namontováno se stejnou orientací. Malá těsnění lze v zásadě demontovat pomocí šroubováku. Demontáž velkorozměrových těsnění usnadní díry v osazení tělesa (A) (viz obr. v **tabulce 9** na **str. 75**), které umožní použít demontážní trn.

Obr. 32

Rozpěrný kroužek

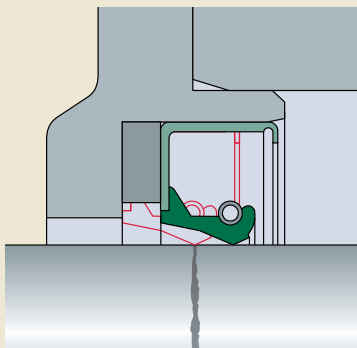

## Výměna

Těsnící břit náhradního těsnění by se neměl dotýkat hřídele ve stejném místě jako břit původního těsnění. Lze toho dosáhnout několika způsoby:

- Obrobením nebo výměnou stykové plochy (to může vyžadovat demontáž hřídele).
- Použitím pouzdra pro opravu poškozeného povrchu hřídele.
- Montáží rozpěrného kroužku do díry tělesa mezi osazení v tělese a těsnění (→ **obr. 32**).
- Nalisováním nového těsnění do jiné hloubky v průchozí díře tělesa, např. směrem k těsněnému médiu.

Při volbě náhradního těsnění se přesvědčte, zda provedení a materiál těsnění odpovídají původnímu těsnění. V případě pochybností použijte těsnění, které splňuje nároky na provozní podmínky aplikace a jehož materiál je slučitelný s mazivem.

Těsnění vyrobená z jiných materiálů by měla být používána pouze v případech, že je to nezbytně nutné. V těchto případech je vhodné řídit se doporučeními v **tabulce 11**. Pořadí, v němž jsou materiály uváděny, odpovídá jejich vhodnosti.

Pokud těsnění ve stejném provedení není dostupné ve stejné šířce, jakou mělo původní těsnění, pak lze použít poněkud užší těsnění, popř. může být použito poněkud širší těsnění v případě, že to umožňuje hloubka díry tělesa.

Tabulka 11

Náhrady materiálů těsnících břitů

Původní	Náhrada
Plst	Nitrilkaučuk Polyakrylátový elastomer Fluorkaučuková pryž
Kůže	Nitrilkaučuk Fluorkaučuková pryž
Nitrilkaučuk	Polyakrylátový elastomer Fluorkaučuková pryž Silikonová pryž
Polyakrylátový elastomer	Fluorkaučuková pryž Silikonová pryž
Silikonová pryž	Fluorkaučuková pryž

# System označení

### Hřídelové těsnící kroužky metrických rozměrů

Všechny hřídelové těsnící kroužky SKF metrických rozměrů jsou označeny předponou písmeny CR, za nimiž následuje průměr hřídele, průměr díry tělesa a jmenovitá šířka těsnění (hloubka díry pro těsnění HSF a HS) v milimetrech, provedení a kód materiálu těsnícího břitu (→ **tabulka 12**).

### Hřídelové těsnící kroužky palcových rozměrů

Hřídelové těsnící kroužky SKF palcových rozměrů jsou označeny skladovým číslem, které se skládá ze čtyř až sedmi číslic a předponou písmeny CR. Skladové číslo podává informaci o velikosti těsnění.

Čtyřmístná čísla v označení hřídelových těsnících kroužků jsou použita pro

průměry hřídele:  $d_1 \leq 1$  in., např.  
CR 3680  $d_1 = 0.375$  in.

Pětimístná čísla v označení hřídelových těsnících kroužků jsou použita pro

průměry hřídele:  $d_1 \leq 10$  in., např.  
CR 41287  $d_1 = 4.125$  in.  
CR 97545  $d_1 = 9.750$  in.

Šesti a sedmimístná čísla v označení hřídelových těsnících kroužků jsou použita pro

průměry hřídele:  $d_1 \geq 10$  in., např.  
CR 120061  $d_1 = 12$  in.  
CR 1375242  $d_1 = 13.75$  in.

# Nabídka a dostupnost

Nabídka hřídelových těsnících kroužků SKF obsahuje cca 200 konstrukcí a provedení pro aplikace používaná téměř ve všech průmyslových odvětvích. Hřídelové těsnící kroužky uvedené v této publikaci patří ke standardní nabídce a většina z nich je vyráběna v metrických a palcových rozměrech. Nabídka je však průběžně doplňována o nová provedení a velikosti. Podrobnější informace si laskavě vyžádejte u SKF.

## Systém označení hřídelových těsnících kroužků metrických rozměrů

	CR	55 x 72 x 8	HMSA10	RG	1
<b>Předpona</b> CR	_____				
<b>Rozměry</b> 55 72 8	_____				
	Průměr hřídele Průměr díry tělesa Jmenovitá šířka těsnění (hloubka díry pro těsnění HSF a HS)				
<b>Provedení</b> HMSA10	_____				
<b>Materiál bříty</b> RG	_____				
	Akrylnitrilový butadien (nitrikaučuk) vyvinutý SKF je používán pro těsnění HMS5 a HMSA10				
<b>Provedení</b> 1, 2 ...	_____				
	Těsnění stejných rozměrů a typu, která se liší od základního provedení, jsou označena číslem, např. R1.				

## Hřidelové těsnící kroužky

### Těsnění pro všeobecné použití v průmyslu, vybraná hlavní provedení

RG, R Nitrilkaučuk  
 V Fluorkaučuková pryž  
 T Polytetrafluoretylen (PTFE)

#### Provedení těsnění

**Provedení**  
 Vnější průměr  
 Konfigurace

Kód materiálu

Těsnící hrana  
 Provedení

Kód materiálu

Přídavný břit  
 A = kontaktní  
 B = bezkontaktní

		Elastomer	RG, V	Rovné	RG V	B (HMSA10)	
HMS5	HMSA10						
		Elastomer	R, V	Rovné	R V	B (HMSA7)	
HMS4	HMSA7						
		Ocel	–	SKF WAVE	R V	–	
CRW1	CRWH1						
		Ocel	–	SKF WAVE	R V	B	
CRWA1	CRWHA1						
		Ocel	–	SKF WAVE	R V	A (CRWA5)	
CRW5	CRWA5						
		Ocel	–	Rovné	R V	–	
CRS1	CRSH1						
		Ocel	–	Rovné	R V	A	
CRSA1	CRSHA1						
		Ocel	–	Rovné	R V	–	
HM14							
		Elastomer	R	Speciální	R	–	
X15							
			Kov	–	Speciální	T	–
SL	SLX	SLS					
			Kov	–	Speciální	T	A (SLA, DLA)
SLA	DL	DLA					
			Fluoroplast/ (elastomer)	T (+ R, V)	Speciální	T	–
YSLE	YNSLE	YSL					

\* Provedení PTFE jsou vyráběna na zakázku pro teploty, tlaky a obvodové rychlosti, které mohou překročit hodnoty uvedené pro těsnící břity z elastomeru.

Rozsah provozních teplot				Nesouosost hřídele a díry (STBM) TIR		Dynamické házení (DRO) TIR		Tlakový rozdíl		Max. obvodová rychlost hřídele	
od	do	od	do								
°C		°F		mm	in.	mm	in.	MPa	psi	m/s	ft/min
-40	100	-40	210	0,38	0.015	0,51	0.020	0,03	5	14	2 755
-40	200	-40	390								
-40	100	-40	210	0,38	0.015	0,51	0.020	0,03	5	14	2 755
-40	200	-40	390								
-40	100	-40	210	0,38	0.015	0,51	0.020	0,07	10	18	3 600
-40	200	-40	390								
-40	100	-40	210	0,38	0.015	0,51	0.020	0,07	10	18	3 600
-40	200	-40	390								
-40	100	-40	210	0,13	0.005	0,13	0.005	0,35	50	10	2 000
-40	200	-40	390								
-40	100	-40	210	0,38	0.015	0,51	0.020	0,07	10	18	3 600
-40	200	-40	390								
-40	100	-40	210	0,38	0.015	0,51	0.020	0,07	10	18	3 600
-40	200	-40	390								
-40	100	-40	210	0,13	0.005	0,08	0.003	0,07	10	10	2 000
-40	200	-40	390								
-40	100	-40	210	0,38	0.015	0,25	0.010	0,02	3	2,54	500
-70	250	-95	480	*	*	*	*	*	*	*	*
-70	250	-95	480	*	*	*	*	*	*	*	*
-70	250	-95	480	*	*	*	*	*	*	*	*

# Těsnění pro všeobecné použití v průmyslu

## Těsnění HMS5 a HMSA10

### Hlavní vlastnosti

Hřídelové těsnící kroužky SKF metrických rozměrů s vnějším průměrem z elastomeru HMS5 a HMSA10 jsou navrženy podle ISO 6194-1 a DIN 3760 pro použití v širokém rozsahu průmyslových aplikací. Dostupný rozsah velikostí těsnění HMS5 a HMSA10 zahrnuje celou řadu podle ISO 6194-1 a DIN 3760 pro průměry hřídele až do 250 mm (9.842 in.), a také rozšířený rozsah rozměrů běžně používaným na trhu. Nabídka je průběžně doplňována o nové rozměry. Hlavní vlastnosti jsou:

- optimalizované složení materiálu těsnícího břítu
- těsnící břit předepjatý pružinou
- optimalizovaný těsnící břit a pružná část
- vlnová úprava vnějšího průměru
- přídavný břit (pouze těsnění HMSA10)

### Provedení

Vnější průměr z elastomeru poskytuje optimální utěsnění v tělese, a to také při větší drsnosti povrchu nebo u dělených těles. Vlnová úprava vnějšího průměru zlepšuje účinnost utěsnění a zajištění v díře. Rovněž zabraňuje zpětnému odpružení při montáži.

Těsnící břit předepjatý pružinou zajišťuje rychlou reakci při dynamickém házení a správnou výkonnost těsnění i v případě velkého opotřebení těsnícího břítu.

Optimalizovaný těsnící břit a pružná část umožňují odolávat většímu dynamickému házení a nesouososti hřídele.

Přídavný břit těsnění HMSA10 je bezkontaktní, což znamená, že tato těsnění mohou za normálních okolností pracovat při stejných obvodových rychlostech jako těsnění HMS5 s jedním břitem.

HMS5



HMSA10



### Materiál

Optimalizované složení nitrilkaučuku používané pro těsnění HMS5 a HMSA10 má přídavné označení RG. Složení je výsledkem dlouhodobých zkušeností a nejnovějších poznatků společnosti SKF z oblasti vývoje materiálů. Přednosti tohoto materiálu jsou:

- dobrá odolnost proti stárnutí
- velmi dobrá slučitelnost se syntetickými oleji
- velmi dobrý čerpací účinek
- dobrá odolnost proti opotřebení

Čerpací účinek je definován jako čas, který těsnění potřebuje pro vrácení určitého množství oleje ze strany vzduchu na stranu oleje. Mikrostruktura nitrilkaučuku SKF RG podporuje rychlý čerpací účinek (→ **tabulka 13**). **Diagram 8** ukazuje výsledky zkoušek odolnosti a prodlouženou provozní životnost těsnění vyrobených z optimalizovaného složení nitrilkaučuku.

Kompletní sortiment těsnění HMS5 a HMSA10 je rovněž k dispozici z fluorkaučukové pryže s nerezovou šroubovou pružinou. Tento materiál má přídavné označení V a používá se v aplikacích, kde teploty překročí mezní teploty uváděné pro nitrilkaučuk.

## Aplikace a provozní podmínky

Těsnění HMS5 a HMSA10 jsou navrženy pro aplikace mazané olejem nebo plastickým mazivem při provozních teplotách od -40 do +100 °C (-40 až +210 °F), krátkodobě až do 120 °C (250 °F). Tato těsnění jsou rovněž vhodná pro utěsnění maziv v širokém rozsahu viskozit.

Obvodová rychlost: až do 14 m/s  
(2 755 ft/min)  
Provozní tlak: max 0,03 MPa (5 psi)

Tyto hodnoty jsou maximální hodnoty pro dané provozní podmínky a neměly by nastat současně. Je nutno věnovat pozornost vzájemnému vlivu jednotlivých provozních podmínek.

Tabulka 13

Rychlost Otáčení	Obvodová	Čas čerpání	
		Standardní NBR	SKF RG
min <sup>-1</sup>	m/s	s	
<b>1 000</b>	3,1	–	117
<b>1 500</b>	4,7	280	69
<b>2 000</b>	6,3	186	50
<b>2 500</b>	7,9	130	40
<b>3 000</b>	9,4	102	31
<b>3 500</b>	11,0	82	25
<b>4 000</b>	12,6	68	21
<b>4 500</b>	14,1	57	18

Průměr hřídele 60 mm, motorový olej SAE 30

Diagram 8

Průměrná životnost těsnění  
(v % základní hodnoty výrobku A)

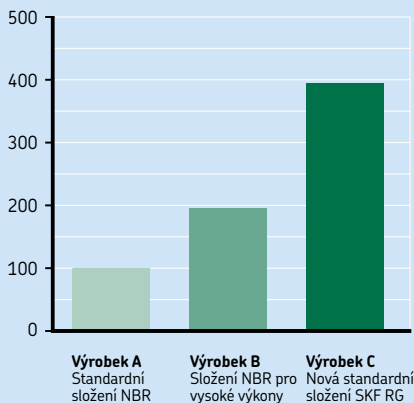

## Hřídelové těsnící kroužky – HMS5 a HMSA10

$d_1$  6 – 30 mm

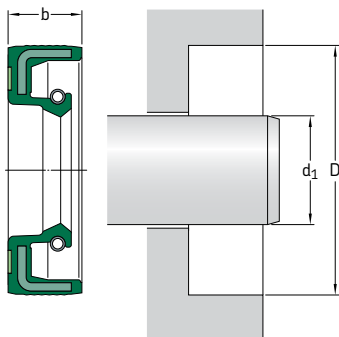

1) Za označením následuje kód provedení a materiálu, které určují jednu ze čtyř variant dostupné pro každý rozměr:

**HMS5 RG** bez přídavného břítu, nitrilkaučuk  
**HMS5 V** bez přídavného břítu fluorkaučuková pryž  
**HMSA10 RG** s přídavným břítem, nitrilkaučuk  
**HMSA10 V** s přídavným břítem, fluorkaučuková pryž  
 Příklad: **CR 6x16x5 HMSA10 RG**

2) Provedení se liší od základního provedení a je označeno číslem, viz také **str. 89**.

Podívejte se rovněž na **str. 74 až 76**, které uvádějí požadavky na díru tělesa.

Rozměry			Označení <sup>1)</sup>	ISO/DIN	Rozměry			Označení <sup>1)</sup>	ISO/DIN
Hřídel	Díra	Jmenovitá šířka těsnění			Hřídel	Díra	Jmenovitá šířka těsnění		
$d_1$	D	b			$d_1$	D	b		
mm			–	–	mm			–	–
<b>6</b>	16	5	<b>CR 6x16x5</b>	•	<b>15</b>	24	7	<b>CR 15x24x7<sup>2)</sup></b>	
	16	7	<b>CR 6x16x7</b>	•		25	5	<b>CR 15x25x5</b>	
	22	7	<b>CR 6x22x7</b>	•		25	6	<b>CR 15x25x6</b>	
						26	7	<b>CR 15x26x7</b>	•
<b>7</b>	16	7	<b>CR 7x16x7<sup>2)</sup></b>	•		30	7	<b>CR 15x30x7</b>	•
	22	7	<b>CR 7x22x7</b>	•		32	7	<b>CR 15x32x7</b>	•
<b>8</b>	18	5	<b>CR 8x18x5</b>	•		35	7	<b>CR 15x35x7</b>	•
	18	7	<b>CR 8x18x7</b>	•		40	10	<b>CR 15x40x10</b>	
	22	7	<b>CR 8x22x7</b>	•	<b>16</b>	24	7	<b>CR 16x24x7<sup>2)</sup></b>	
	24	7	<b>CR 8x24x7</b>	•		28	7	<b>CR 16x28x7</b>	
<b>9</b>	22	7	<b>CR 9x22x7</b>	•		30	7	<b>CR 16x30x7</b>	•
						32	7	<b>CR 16x32x7</b>	•
<b>10</b>	19	7	<b>CR 10x19x7<sup>2)</sup></b>	•		35	7	<b>CR 16x35x7</b>	•
	20	6	<b>CR 10x20x6</b>	•	<b>17</b>	28	7	<b>CR 17x28x7</b>	
	20	7	<b>CR 10x20x7</b>	•		29	5	<b>CR 17x29x5</b>	
	22	7	<b>CR 10x22x7</b>	•		30	7	<b>CR 17x30x7</b>	•
	24	7	<b>CR 10x24x7</b>	•		32	7	<b>CR 17x32x7</b>	•
	25	7	<b>CR 10x25x7</b>	•		35	7	<b>CR 17x35x7</b>	•
	26	7	<b>CR 10x26x7</b>	•		40	7	<b>CR 17x40x7</b>	
<b>12</b>	19	5	<b>CR 12x19x5<sup>2)</sup></b>	•		40	10	<b>CR 17x40x10</b>	
	22	5	<b>CR 12x22x5</b>	•	<b>18</b>	28	7	<b>CR 18x28x7</b>	
	22	6	<b>CR 12x22x6</b>	•		30	6	<b>CR 18x30x6</b>	
	22	7	<b>CR 12x22x7</b>	•		30	7	<b>CR 18x30x7</b>	•
	24	7	<b>CR 12x24x7</b>	•		32	7	<b>CR 18x32x7</b>	
	25	7	<b>CR 12x25x7</b>	•		35	7	<b>CR 18x35x7</b>	•
	28	7	<b>CR 12x28x7</b>	•		40	7	<b>CR 18x40x7</b>	
	30	7	<b>CR 12x30x7</b>	•	<b>19</b>	30	7	<b>CR 19x30x7</b>	
	32	7	<b>CR 12x32x7</b>	•		30	8	<b>CR 19x30x8</b>	
<b>13</b>	26	7	<b>CR 13x26x7</b>	•		32	7	<b>CR 19x32x7</b>	
						42	6	<b>CR 19x42x6</b>	
<b>14</b>	24	7	<b>CR 14x24x7</b>	•					
	25	5	<b>CR 14x25x5</b>	•					
	28	7	<b>CR 14x28x7</b>	•					
	30	7	<b>CR 14x30x7</b>	•					



Rozměry		Jmenovitá šířka těsnění b	Označení <sup>(1)</sup>	ISO/DIN
Hřídél	Říra			
d <sub>1</sub>	D			
mm			–	–
20	30	5	CR 20×30×5	
	30	7	CR 20×30×7	•
	32	6	CR 20×32×6	
	32	7	CR 20×32×7	
	34	7	CR 20×34×7	
	35	6	CR 20×35×6	
	35	7	CR 20×35×7	•
	35	8	CR 20×35×8	
	35	10	CR 20×35×10	
	36	7	CR 20×36×7	
	38	7	CR 20×38×7	
	40	7	CR 20×40×7	•
	40	10	CR 20×40×10	
	42	7	CR 20×42×7	
	42	10	CR 20×42×10	
	47	7	CR 20×47×7	
	47	10	CR 20×47×10	
52	7	CR 20×52×7		
52	10	CR 20×52×10		
21	35	7	CR 21×35×7	
	40	7	CR 21×40×7	
22	32	7	CR 22×32×7	
	35	7	CR 22×35×7	•
	36	7	CR 22×36×7	
	38	8	CR 22×38×8	
	40	7	CR 22×40×7	•
	40	10	CR 22×40×10	
	42	10	CR 22×42×10	
47	7	CR 22×47×7	•	
23	40	10	CR 23×40×10	
24	35	7	CR 24×35×7	
	37	7	CR 24×37×7	
	40	7	CR 24×40×7	
	42	8	CR 24×42×8	
	47	7	CR 24×47×7	
25	35	6	CR 25×35×6	
	35	7	CR 25×35×7	•
	37	5	CR 25×37×5	
	37	6	CR 25×37×6	
	37	7	CR 25×37×7	
	38	7	CR 25×38×7	
	40	5	CR 25×40×5	
	40	7	CR 25×40×7	•
	40	8	CR 25×40×8	
	40	10	CR 25×40×10	
	42	6	CR 25×42×6	
	42	7	CR 25×42×7	
	42	10	CR 25×42×10	
	45	7	CR 25×45×7	
	45	8	CR 25×45×8	
45	10	CR 25×45×10		

Rozměry		Jmenovitá šířka těsnění b	Označení <sup>(1)</sup>	ISO/DIN	
Hřídél	Říra				
d <sub>1</sub>	D				
mm			–	–	
25	46	7	CR 25×46×7		
	47	7	CR 25×47×7	•	
	47	10	CR 25×47×10		
	50	10	CR 25×50×10		
	52	7	CR 25×52×7	•	
	52	8	CR 25×52×8		
	52	10	CR 25×52×10		
	62	7	CR 25×62×7		
	62	8	CR 25×62×8		
	62	10	CR 25×62×10		
	72	7	CR 25×72×7		
	26	37	7	CR 26×37×7	
		38	5	CR 26×38×5	
38		7	CR 26×38×7		
42		7	CR 26×42×7		
47	7	CR 26×47×7			
27	37	7	CR 27×37×7		
	42	10	CR 27×42×10		
	43	7	CR 27×43×7		
	47	10	CR 27×47×10		
28	38	7	CR 28×38×7		
	38	8	CR 28×38×8		
	40	7	CR 28×40×7	•	
	40	8	CR 28×40×8		
	42	7	CR 28×42×7		
42	8	CR 28×42×8			
	44	6	CR 28×44×6		
	45	8	CR 28×45×8		
	47	7	CR 28×47×7	•	
	47	10	CR 28×47×10		
28	52	7	CR 28×52×7	•	
	52	10	CR 28×52×10		
	40	7	CR 30×40×7	•	
	42	6	CR 30×42×6		
	42	7	CR 30×42×7	•	
	42	8	CR 30×42×8		
30	44	7	CR 30×44×7		
	45	7	CR 30×45×7		
	45	8	CR 30×45×8		
	46	7	CR 30×46×7		
	47	6	CR 30×47×6		
	47	7	CR 30×47×7	•	
	47	8	CR 30×47×8		
	47	10	CR 30×47×10		
	48	8	CR 30×48×8		
	50	7	CR 30×50×7		
	50	8	CR 30×50×8		
50	10	CR 30×50×10			
52	7	CR 30×52×7	•		
52	8	CR 30×52×8			
52	10	CR 30×52×10			
55	7	CR 30×55×7			
55	10	CR 30×55×10			

## Hřidelové těsnící kroužky – HMS5 a HMSA10

d<sub>1</sub> 30 – 52 mm

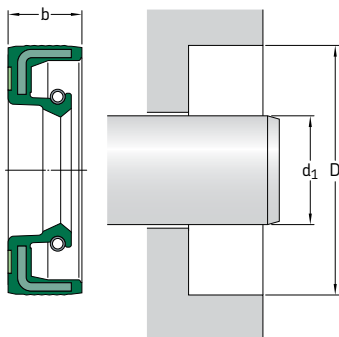

<sup>1)</sup> Za označením následuje kód provedení a materiálu, které určují jednu ze čtyř variant dostupné pro každý rozměr:

**HMS5 RG** bez přídavného břítu, nitrilkaučuk  
**HMS5 V** bez přídavného břítu, fluorkaučuková pryž  
**HMSA10 RG** s přídavným břítem, nitrilkaučuk  
**HMSA10 V** s přídavným břítem, fluorkaučuková pryž  
 Příklad: **CR 6x16x5 HMSA10 RG**

Podívejte se rovněž na **str. 74 až 76**, které uvádějí požadavky na díru tělesa.

Rozměry				Označení <sup>1)</sup>	ISO/DIN	Rozměry				
Hřidel	Díra	Jmenovitá šířka těsnění	d <sub>1</sub>			D	Jmenovitá šířka těsnění	Označení <sup>1)</sup>	ISO/DIN	
d <sub>1</sub>	D	b								
mm				–	–	mm	–	–		
<b>30</b>	62	7		<b>CR 30x62x7</b>		<b>35</b>	50	7	<b>CR 35x50x7</b>	•
pokr.	62	10		<b>CR 30x62x10</b>			50	8	<b>CR 35x50x8</b>	•
	72	10		<b>CR 30x72x10</b>			50	10	<b>CR 35x50x10</b>	
<b>32</b>	42	7		<b>CR 32x42x7</b>			52	7	<b>CR 35x52x7</b>	•
	43	7		<b>CR 32x43x7</b>			52	8	<b>CR 35x52x8</b>	•
	44	7		<b>CR 32x44x7</b>			52	10	<b>CR 35x52x10</b>	
	45	7		<b>CR 32x45x7</b>	•		55	7	<b>CR 35x55x7</b>	•
	45	8		<b>CR 32x45x8</b>	•		55	8	<b>CR 35x55x8</b>	•
	47	6		<b>CR 32x47x6</b>			55	10	<b>CR 35x55x10</b>	
	47	7		<b>CR 32x47x7</b>	•		56	10	<b>CR 35x56x10</b>	
	47	8		<b>CR 32x47x8</b>	•		58	10	<b>CR 35x58x10</b>	
	47	10		<b>CR 32x47x10</b>			60	10	<b>CR 35x60x10</b>	
	48	8		<b>CR 32x48x8</b>			62	7	<b>CR 35x62x7</b>	
	50	8		<b>CR 32x50x8</b>			62	8	<b>CR 35x62x8</b>	
	50	10		<b>CR 32x50x10</b>			62	10	<b>CR 35x62x10</b>	
	52	7		<b>CR 32x52x7</b>	•		72	10	<b>CR 35x72x10</b>	
	52	8		<b>CR 32x52x8</b>	•		72	12	<b>CR 35x72x12</b>	
	55	10		<b>CR 32x55x10</b>			80	12	<b>CR 35x80x12</b>	
	62	10		<b>CR 32x62x10</b>		<b>36</b>	47	7	<b>CR 36x47x7</b>	
	72	7		<b>CR 32x72x7</b>			50	7	<b>CR 36x50x7</b>	
<b>33</b>	45	7		<b>CR 33x45x7</b>			52	7	<b>CR 36x52x7</b>	
	50	6		<b>CR 33x50x6</b>			58	10	<b>CR 36x58x10</b>	
<b>34</b>	44	8		<b>CR 34x44x8</b>			62	7	<b>CR 36x62x7</b>	
	48	8		<b>CR 34x48x8</b>		<b>37</b>	50	6	<b>CR 37x50x6</b>	
	52	8		<b>CR 34x52x8</b>		<b>38</b>	50	7	<b>CR 38x50x7</b>	
	62	10		<b>CR 34x62x10</b>			52	7	<b>CR 38x52x7</b>	
<b>35</b>	45	7		<b>CR 35x45x7</b>			52	8	<b>CR 38x52x8</b>	
	47	6		<b>CR 35x47x6</b>			54	10	<b>CR 38x54x10</b>	
	47	7		<b>CR 35x47x7</b>	•		55	7	<b>CR 38x55x7</b>	•
	47	8		<b>CR 35x47x8</b>	•		55	8	<b>CR 38x55x8</b>	•
	48	8		<b>CR 35x48x8</b>			55	10	<b>CR 38x55x10</b>	
	49	6		<b>CR 35x49x6</b>						

Rozměry		Jmenovitá šířka těsnění b	Označení <sup>(1)</sup>	ISO/DIN
Hříděl	Đíra			
d <sub>1</sub>	D			
mm			-	-
<b>38</b> pokr.	58	8	CR 38×58×8	•
	58	10	CR 38×58×10	
	60	10	CR 38×60×10	
	62	7	CR 38×62×7	•
	62	8	CR 38×62×8	•
	62	10	CR 38×62×10	
	72	10	CR 38×72×10	
<b>38,5</b>	58	7	CR 38.5×58×7	
<b>40</b>	50	8	CR 40×50×8	
	52	6	CR 40×52×6	
	52	7	CR 40×52×7	•
	52	8	CR 40×52×8	•
	55	7	CR 40×55×7	•
	55	8	CR 40×55×8	•
	56	8	CR 40×56×8	
	58	7	CR 40×58×7	
	58	8	CR 40×58×8	
	58	10	CR 40×58×10	
	60	8	CR 40×60×8	
	60	10	CR 40×60×10	
	62	6	CR 40×62×6	
	62	7	CR 40×62×7	•
	62	8	CR 40×62×8	•
	62	10	CR 40×62×10	
	65	10	CR 40×65×10	
	65	12	CR 40×65×12	
	68	8	CR 40×68×8	
	68	10	CR 40×68×10	
	70	8	CR 40×70×8	
	72	7	CR 40×72×7	
	72	10	CR 40×72×10	
	80	10	CR 40×80×10	
	80	12	CR 40×80×12	
	90	10	CR 40×90×10	
<b>41</b>	56	7	CR 41×56×7	
<b>42</b>	55	7	CR 42×55×7	
	55	8	CR 42×55×8	•
	56	7	CR 42×56×7	
	60	7	CR 42×60×7	
	62	7	CR 42×62×7	
	62	8	CR 42×62×8	•
	62	10	CR 42×62×10	
	65	10	CR 42×65×10	
	65	12	CR 42×65×12	
	66	10	CR 42×66×10	
67	10	CR 42×67×10		
	72	8	CR 42×72×8	
	72	10	CR 42×72×10	
<b>43</b>	62	8	CR 43×62×8	
<b>44</b>	60	10	CR 44×60×10	
	62	10	CR 44×62×10	
	65	10	CR 44×65×10	

Rozměry		Jmenovitá šířka těsnění b	Označení <sup>(1)</sup>	ISO/DIN
Hříděl	Đíra			
d <sub>1</sub>	D			
mm			-	-
<b>45</b>	55	7	CR 45×55×7	
	58	7	CR 45×58×7	
	60	7	CR 45×60×7	
	60	8	CR 45×60×8	•
	60	10	CR 45×60×10	
	62	7	CR 45×62×7	
	62	8	CR 45×62×8	•
	62	10	CR 45×62×10	
	65	8	CR 45×65×8	•
	65	10	CR 45×65×10	
	68	7	CR 45×68×7	
	68	10	CR 45×68×10	
	68	12	CR 45×68×12	
	72	8	CR 45×72×8	
	72	10	CR 45×72×10	
	75	8	CR 45×75×8	
	75	10	CR 45×75×10	
	80	10	CR 45×80×10	
	85	10	CR 45×85×10	
	100	10	CR 45×100×10	
<b>46</b>	59	12	CR 46×59×12	
	65	10	CR 46×65×10	
<b>47</b>	65	10	CR 47×65×10	
	70	10	CR 47×70×10	
<b>48</b>	62	8	CR 48×62×8	•
	65	10	CR 48×65×10	
	68	10	CR 48×68×10	
	70	10	CR 48×70×10	
	72	7	CR 48×72×7	
	72	8	CR 48×72×8	
	72	10	CR 48×72×10	
<b>50</b>	62	7	CR 50×62×7	
	64	6	CR 50×64×6	
	65	8	CR 50×65×8	•
	65	10	CR 50×65×10	
	68	7	CR 50×68×7	
	68	8	CR 50×68×8	•
	68	10	CR 50×68×10	
	70	10	CR 50×70×10	
	72	8	CR 50×72×8	•
	72	10	CR 50×72×10	
	72	12	CR 50×72×12	
	75	10	CR 50×75×10	
	80	8	CR 50×80×8	
	80	10	CR 50×80×10	
	85	10	CR 50×85×10	
	90	10	CR 50×90×10	
<b>52</b>	63	8	CR 52×63×8	
	65	8	CR 52×65×8	
	68	8	CR 52×68×8	
	72	8	CR 52×72×8	
	72	10	CR 52×72×10	

## Hřidelové těsnící kroužky – HMS5 a HMSA10

d<sub>1</sub> 52 – 250 mm

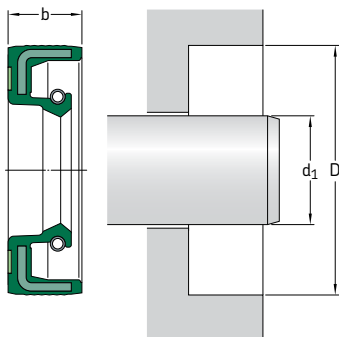

<sup>1)</sup> Za označením následuje kód provedení a materiálu, které určují jednu ze čtyř variant dostupné pro každý rozměr:

**HMS5 RG** bez přídavného břitu, nitrilkaučuk  
**HMS5 V** bez přídavného břitu, fluorkaučuková pryž  
**HMSA10 RG** s přídavným břitem, nitrilkaučuk  
**HMSA10 V** s přídavným břitem, fluorkaučuková pryž  
 Příklad: **CR 6x16x5 HMSA10 RG**

Podívejte se rovněž na **str. 74 až 76**, které uvádějí požadavky na díru tělesa.

Rozměry			Označení <sup>1)</sup>	ISO/DIN	Rozměry			Označení <sup>1)</sup>	ISO/DIN
Hřidel	Díra	Jmenovitá šířka těsnění			Hřidel	Díra	Jmenovitá šířka těsnění		
d <sub>1</sub>	D	b		d <sub>1</sub>	D	b			
mm			–				–		
<b>52</b>	80	10	<b>CR 52x80x10</b>	<b>60</b>	90	8	<b>CR 60x90x8</b>		
pokr.	85	10	<b>CR 52x85x10</b>	pokr.	90	10	<b>CR 60x90x10</b>		
					95	10	<b>CR 60x95x10</b>		
<b>55</b>	68	8	<b>CR 55x68x8</b>		100	10	<b>CR 60x100x10</b>		
	70	8	<b>CR 55x70x8</b>	•	110	8	<b>CR 60x110x8</b>		
	70	10	<b>CR 55x70x10</b>						
	72	8	<b>CR 55x72x8</b>	•	<b>62</b>	80	10	<b>CR 62x80x10</b>	
	72	10	<b>CR 55x72x10</b>			85	10	<b>CR 62x85x10</b>	
	75	10	<b>CR 55x75x10</b>			90	10	<b>CR 62x90x10</b>	
	78	10	<b>CR 55x78x10</b>		<b>63</b>	85	10	<b>CR 63x85x10</b>	
	78	12	<b>CR 55x78x12</b>			90	10	<b>CR 63x90x10</b>	
	80	8	<b>CR 55x80x8</b>	•	<b>64</b>	80	8	<b>CR 64x80x8</b>	
	80	10	<b>CR 55x80x10</b>		<b>65</b>	80	8	<b>CR 65x80x8</b>	
	85	8	<b>CR 55x85x8</b>			85	8	<b>CR 65x85x8</b>	
	85	10	<b>CR 55x85x10</b>			85	10	<b>CR 65x85x10</b>	•
	90	10	<b>CR 55x90x10</b>			85	12	<b>CR 65x85x12</b>	
	100	12	<b>CR 55x100x12</b>						
<b>56</b>	72	8	<b>CR 56x72x8</b>			88	12	<b>CR 65x88x12</b>	
<b>57</b>	67	7	<b>CR 57x67x7</b>			90	10	<b>CR 65x90x10</b>	•
<b>58</b>	72	8	<b>CR 58x72x8</b>			95	10	<b>CR 65x95x10</b>	
	80	8	<b>CR 58x80x8</b>			100	10	<b>CR 65x100x10</b>	
	80	10	<b>CR 58x80x10</b>		<b>68</b>	90	10	<b>CR 68x90x10</b>	
	80	12	<b>CR 58x80x12</b>		<b>70</b>	85	8	<b>CR 70x85x8</b>	
<b>60</b>	72	8	<b>CR 60x72x8</b>			90	10	<b>CR 70x90x10</b>	•
	75	8	<b>CR 60x75x8</b>	•		90	12	<b>CR 70x90x12</b>	
	80	8	<b>CR 60x80x8</b>	•		92	12	<b>CR 70x92x12</b>	
	80	10	<b>CR 60x80x10</b>			95	10	<b>CR 70x95x10</b>	•
	82	12	<b>CR 60x82x12</b>			100	10	<b>CR 70x100x10</b>	
	85	8	<b>CR 60x85x8</b>	•		110	10	<b>CR 70x110x10</b>	
	85	10	<b>CR 60x85x10</b>			110	12	<b>CR 70x110x12</b>	
					<b>72</b>	90	10	<b>CR 72x90x10</b>	
						95	10	<b>CR 72x95x10</b>	
						100	10	<b>CR 72x100x10</b>	

Rozměry		Jmenovitá šířka těsnění b	Označení <sup>(1)</sup>	ISO/DIN
Hřídka	Díra			
d <sub>1</sub>	D			
mm			–	–
<b>75</b>	90	10	CR 75×90×10	
	95	10	CR 75×95×10	•
	95	12	CR 75×95×12	
	100	10	CR 75×100×10	•
	100	12	CR 75×100×12	
	105	10	CR 75×105×10	
	110	12	CR 75×110×12	
	120	12	CR 75×120×12	
<b>78</b>	100	10	CR 78×100×10	
<b>80</b>	95	10	CR 80×95×10	
	100	10	CR 80×100×10	•
	100	12	CR 80×100×12	
	105	10	CR 80×105×10	
	110	10	CR 80×110×10	•
	110	12	CR 80×110×12	
	115	12	CR 80×115×12	
<b>85</b>	100	10	CR 85×100×10	
	105	12	CR 85×105×12	
	110	12	CR 85×110×12	•
	115	12	CR 85×115×12	
	120	12	CR 85×120×12	•
	130	12	CR 85×130×12	
<b>90</b>	110	10	CR 90×110×10	
	110	12	CR 90×110×12	•
	115	12	CR 90×115×12	
	120	12	CR 90×120×12	•
<b>95</b>	115	12	CR 95×115×12	
	120	12	CR 95×120×12	•
	125	12	CR 95×125×12	•
<b>100</b>	120	10	CR 100×120×10	
	120	12	CR 100×120×12	•
	125	12	CR 100×125×12	•
	130	12	CR 100×130×12	•
	140	12	CR 100×140×12	
	150	12	CR 100×150×12	
<b>105</b>	130	12	CR 105×130×12	•
	140	12	CR 105×140×12	
<b>110</b>	130	12	CR 110×130×12	•
	140	12	CR 110×140×12	•
	150	12	CR 110×150×12	
<b>115</b>	140	12	CR 115×140×12	•
	150	12	CR 115×150×12	
<b>120</b>	140	12	CR 120×140×12	
	150	12	CR 120×150×12	
	160	12	CR 120×160×12	
<b>125</b>	150	12	CR 125×150×12	•
<b>130</b>	160	12	CR 130×160×12	•
	160	15	CR 130×160×15	
<b>135</b>	170	12	CR 135×170×12	•

Rozměry		Jmenovitá šířka těsnění b	Označení <sup>(1)</sup>	ISO/DIN
Hřídka	Díra			
d <sub>1</sub>	D			
mm			–	–
<b>140</b>	160	12	CR 140×160×12	
	170	12	CR 140×170×12	•
	170	15	CR 140×170×15	
	180	12	CR 140×180×12	
<b>145</b>	175	15	CR 145×175×15	•
<b>148</b>	170	15	CR 148×170×15	
<b>150</b>	180	12	CR 150×180×12	
	180	15	CR 150×180×15	•
<b>155</b>	180	15	CR 155×180×15	
<b>160</b>	185	15	CR 160×185×15	
	190	15	CR 160×190×15	•
<b>165</b>	190	15	CR 165×190×15	
<b>170</b>	200	15	CR 170×200×15	•
<b>180</b>	210	15	CR 180×210×15	•
<b>190</b>	220	15	CR 190×220×15	•
	225	15	CR 190×225×15	
<b>200</b>	230	15	CR 200×230×15	•
<b>210</b>	240	15	CR 210×240×15	•
<b>220</b>	250	15	CR 220×250×15	•
<b>230</b>	260	15	CR 230×260×15	•
<b>240</b>	270	15	CR 240×270×15	•
<b>250</b>	280	15	CR 250×280×15	•
	285	15	CR 250×285×15	

### Těsnění CRW1, CRWA1, CRWH1 a CRWHA1

Tyto hřídelové těsnící kroužky jsou těsnění s nízkým třením, která jsou opatřena těsnicím břitem SKF WAVE omezujícím vývin tepla. Další informace o provedení břitu SKF WAVE naleznete na **str. 57** a **58**. Mají větší průměr z ocele, který usnadňuje montáž a zajišťuje pevné a přesné uložení v díře tělesa.

Těsnění jsou opatřena na vnějším průměru povlakem SKF Bore Tite – nevytvrzující akrylátový těsnicí materiál na vodné bázi, který vyplní drobné nepravidlosti v díře tělesa.

Těsnění jsou určena především k zadržení maziva, ale jsou rovněž vhodná pro zabránění průniku nečistot. K tomuto účelu jsou vhodná především těsnění CRWA1 a CRWH1 s přídavným břitem.

**CRW1:** Těsnění s ocelovým pouzdrem, břitem SKF WAVE a šroubovou pružinou z uhlíkové ocele.

**CRWH1:** Těsnění s ocelovým pouzdrem a přídavným vyztužením, břitem SKF WAVE a šroubovou pružinou z uhlíkové ocele.

**CRWA1:** Těsnění s ocelovým pouzdrem, břitem SKF WAVE, šroubovou pružinou z uhlíkové ocele a přídavným bezkontaktním břitem.

**CRWHA1:** Těsnění s ocelovým pouzdrem a přídavným vyztužením, břitem SKF WAVE, šroubovou pružinou z uhlíkové ocele a přídavným bezkontaktním břitem.

Všechna uvedená těsnění jsou dostupná s těsnicími břity z nitrilkaučuku nebo fluorkaučkové pryže SKF Duralife, kterou vyvinula skupina SKF. Jiné materiály jsou rovněž dostupné na vyžádání.

Viz **přehled 1** na **str. 90** a **91**, který uvádí příпустné provozní podmínky.

CRW1



CRWH1



CRWA1



CRWHA1



## Hřídelové těsnící kroužky – CRW1, CRWA1, CRWH1 a CRWA1 – metrické rozměry d<sub>1</sub> 12 – 17 mm

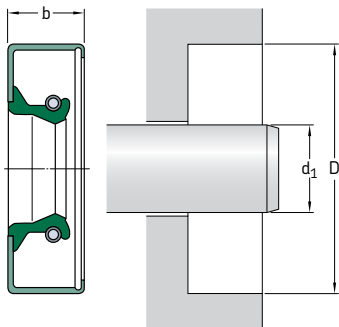

Podívejte se rovněž na **str. 74 až 76**, které uvádějí požadavky na díru tělesa.

<b>Rozměry</b>	<b>Díra</b>	<b>Jmenovitá šířka těsnění</b>	<b>Provedení a materiál bříty</b>	<b>Označení</b>
d <sub>1</sub>	D	b		
mm			–	–
<b>12</b>	22	7	CRW1 V	CR 12×22×7 CRW1 V
	22	7	CRW1 R	CR 12×22×7 CRW1 R
	25	7	CRW1 R	CR 12×25×7 CRW1 R
	26	7	CRW1 R	CR 12×26×7 CRW1 R
	28	7	CRW1 R	CR 12×28×7 CRW1 R
	28	7	CRW1 P	CR 12×28×7 CRW1 P
	32	7	CRW1 R	CR 12×32×7 CRW1 R
	32	7	CRW1 V	CR 12×32×7 CRW1 V
	35	7	CRW1 R	CR 12×35×7 CRW1 R
	<b>14</b>	26	7	CRW1 V
32		7	CRW1 R	CR 14×32×7 CRW1 R
<b>15</b>	25	7	CRW1 P	CR 15×25×7 CRW1 P
	28	7	CRW1 R	CR 15×28×7 CRW1 R
	32	7	CRW1 R	CR 15×32×7 CRW1 R
	32	7	CRW1 V	CR 15×32×7 CRW1 V
	35	7	CRW1 R	CR 15×35×7 CRW1 R
<b>16</b>	35	7	CRW1 P	CR 15×35×7 CRW1 P
<b>16</b>	28	7	CRW1 R	CR 16×28×7 CRW1 R
	30	7	CRW1 R	CR 16×30×7 CRW1 R
	32	7	CRW1 R	CR 16×32×7 CRW1 R
	35	7	CRW1 R	CR 16×35×7 CRW1 R
<b>17</b>	40	7	CRW1 R	CR 16×40×7 CRW1 R
	40	7	CRWA1 R	CR 16×40×7 CRWA1 R
<b>17</b>	27	6,35	CRW1 R	CR 17×27×6 CRW1 R
	28	7	CRW1 R	CR 17×28×7 CRW1 R
	28	7	CRW1 V	CR 17×28×7 CRW1 V
	30	7	CRW1 R	CR 17×30×7 CRW1 R
	32	7	CRW1 R	CR 17×32×7 CRW1 R
	35	7	CRW1 R	CR 17×35×7 CRW1 R
	35	7	CRW1 V	CR 17×35×7 CRW1 V
	40	7	CRW1 R	CR 17×40×7 CRW1 R
	47	7	CRW1 R	CR 17×47×7 CRW1 R

## Hřídelové těsnící kroužky – CRW1, CRWA1, CRWH1 a CRWA1 – metrické rozměry d<sub>1</sub> 18 – 28 mm

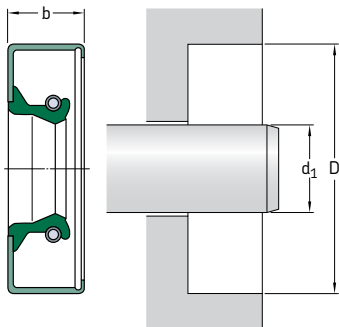

Podívejte se rovněž na **str. 74 až 76**, které uvádějí požadavky na díru tělesa.

Rozměry Hřídel	Díra	Jmenovitá šířka těsnění b	Provedení a materiál bříty	Označení
d <sub>1</sub>	D			
mm			–	–
<b>18</b>	30	7	CRW1 R	<b>CR 18×30×7 CRW1 R</b>
	30	7	CRW1 V	<b>CR 18×30×7 CRW1 V</b>
	32	7	CRW1 R	<b>CR 18×32×7 CRW1 R</b>
	32	7	CRW1 V	<b>CR 18×32×7 CRW1 V</b>
	35	7	CRW1 R	<b>CR 18×35×7 CRW1 R</b>
	40	7	CRW1 R	<b>CR 18×40×7 CRW1 R</b>
<b>19</b>	35	7	CRW1 R	<b>CR 19×35×7 CRW1 R</b>
<b>20</b>	30	7	CRW1 R	<b>CR 20×30×7 CRW1 R</b>
	31	7	CRW1 R	<b>CR 20×31×7 CRW1 R</b>
	32	7	CRW1 R	<b>CR 20×32×7 CRW1 R</b>
	35	7	CRW1 R	<b>CR 20×35×7 CRW1 R</b>
	35	7	CRW1 V	<b>CR 20×35×7 CRW1 V</b>
	36	7	CRW1 R	<b>CR 20×36×7 CRW1 R</b>
	36	7	CRW1 V	<b>CR 20×36×7 CRW1 V</b>
	37	7	CRW1 R	<b>CR 20×37×7 CRW1 R</b>
	38	7	CRW1 R	<b>CR 20×38×7 CRW1 R</b>
	40	7	CRW1 R	<b>CR 20×40×7 CRW1 R</b>
	40	7	CRW1 V	<b>CR 20×40×7 CRW1 V</b>
	42	7	CRW1 R	<b>CR 20×42×7 CRW1 R</b>
	47	7	CRW1 R	<b>CR 20×47×7 CRW1 R</b>
	52	7	CRW1 R	<b>CR 20×52×7 CRW1 R</b>
	52	7	CRW1 P	<b>CR 20×52×7 CRW1 P</b>
<b>21</b>	35	7	CRW1 R	<b>CR 21×35×7 CRW1 R</b>
	35	7	CRW1 V	<b>CR 21×35×7 CRW1 V</b>
	40	8	CRW1 R	<b>CR 21×40×8 CRW1 R</b>



<b>Rozměry</b> Hřídél	<b>Díra</b>	<b>Jmenovitá šířka těsnění</b> b	<b>Provedení a materiál bříty</b>	<b>Označení</b>
d <sub>1</sub>	D			
mm			–	–
<b>22</b>	31	7	CRW1 P	CR 22×31×7 CRW1 P
	32	7	CRW1 R	CR 22×32×7 CRW1 R
	35	7	CRW1 R	CR 22×35×7 CRW1 R
	35	7	CRW1 V	CR 22×35×7 CRW1 V
	38	7	CRW1 R	CR 22×38×7 CRW1 R
	38	7	CRW1 V	CR 22×38×7 CRW1 V
	40	6,35	CRW1 R	CR 22×40×6 CRW1 R
	40	6,35	CRW1 V	CR 22×40×6 CRW1 V
	42	7	CRW1 R	CR 22×42×7 CRW1 R
	47	8	CRW1 R	CR 22×47×8 CRW1 R
50	8	CRW1 R	CR 22×50×8 CRW1 R	
<b>24</b>	36	7	CRW1 V	CR 24×36×7 CRW1 V
	38	7	CRW1 V	CR 24×38×7 CRW1 V
	47	8	CRW1 R	CR 24×47×8 CRW1 R
<b>25</b>	35	7	CRW1 R	CR 25×35×7 CRW1 R
	35	7	CRW1 V	CR 25×35×7 CRW1 V
	36	7	CRW1 R	CR 25×36×7 CRW1 R
	37	7	CRW1 R	CR 25×37×7 CRW1 R
	37	7	CRW1 V	CR 25×37×7 CRW1 V
	38	7	CRW1 R	CR 25×38×7 CRW1 R
	38	7	CRW1 V	CR 25×38×7 CRW1 V
	40	7	CRW1 R	CR 25×40×7 CRW1 R
	40	7	CRW1 R	CR 25×40×7 CRW1 R
	40	7	CRW1 V	CR 25×40×7 CRW1 V
	42	8	CRW1 V	CR 25×42×8 CRW1 V
	42	8	CRW1 R	CR 25×42×8 CRW1 R
	45	7	CRW1 R	CR 25×45×7 CRW1 R
	47	6,35	CRW1 R	CR 25×47×6 CRW1 R
	48	8	CRW1 R	CR 25×48×8 CRW1 R
48	8	CRW1 V	CR 25×48×8 CRW1 V	
50	8	CRW1 R	CR 25×50×8 CRW1 R	
52	8	CRW1 R	CR 25×52×8 CRW1 R	
52	8	CRW1 V	CR 25×52×8 CRW1 V	
62	7	CRW1 R	CR 25×62×7 CRW1 R	
62	7	CRW1 V	CR 25×62×7 CRW1 V	
<b>27</b>	42	7	CRW1 R	CR 27×42×7 CRW1 R
	42	7	CRW1 V	CR 27×42×7 CRW1 V
	43	8	CRW1 V	CR 27×43×8 CRW1 V
	45	8	CRW1 V	CR 27×45×8 CRW1 V
	52	8	CRW1 R	CR 27×52×8 CRW1 R
<b>28</b>	40	7	CRW1 R	CR 28×40×7 CRW1 R
	40	7	CRW1 V	CR 28×40×7 CRW1 V
	42	7	CRW1 R	CR 28×42×7 CRW1 R
	42	7	CRW1 V	CR 28×42×7 CRW1 V
	45	7	CRW1 V	CR 28×45×7 CRW1 V
	47	7	CRW1 V	CR 28×47×7 CRW1 V
	47	8	CRW1 R	CR 28×47×8 CRW1 R
	52	8	CRW1 R	CR 28×52×8 CRW1 R

## Hřídelové těsnící kroužky – CRW1, CRWA1, CRWH1 a CRWA1 – metrické rozměry d<sub>1</sub> 30 – 36 mm

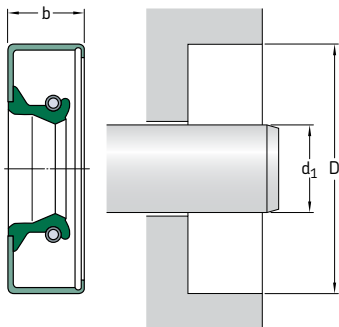

Podívejte se rovněž na **str. 74 až 76**, které uvádějí požadavky na díru tělesa.

<b>Rozměry</b>	<b>Díra</b>	<b>Jmenovitá šířka těsnění b</b>	<b>Provedení a materiál bříty</b>	<b>Označení</b>
Hřídel	D			
d <sub>1</sub>	D			
mm			–	–
<b>30</b>	40	7	CRW1 R	CR 30×40×7 CRW1 R
	40	7	CRW1 V	CR 30×40×7 CRW1 V
	42	7	CRW1 R	CR 30×42×7 CRW1 R
	42	7	CRW1 V	CR 30×42×7 CRW1 V
	45	8	CRW1 R	CR 30×45×8 CRW1 R
	45	8	CRW1 P	CR 30×45×8 CRW1 P
	47	7	CRW1 R	CR 30×47×7 CRW1 R
	47	8	CRW1 V	CR 30×47×8 CRW1 V
	48	8	CRW1 R	CR 30×48×8 CRW1 R
	50	8	CRW1 R	CR 30×50×8 CRW1 R
	50	8	CRW1 V	CR 30×50×8 CRW1 V
	52	8	CRW1 R	CR 30×52×8 CRW1 R
	55	7	CRW1 R	CR 30×55×7 CRW1 R
	56	8	CRW1 R	CR 30×56×8 CRW1 R
	58	8	CRWA1 R	CR 30×58×8 CRWA1 R
	60	8	CRW1 R	CR 30×60×8 CRW1 R
	62	7	CRW1 R	CR 30×62×7 CRW1 R
	62	7	CRW1 V	CR 30×62×7 CRW1 V
72	8	CRW1 R	CR 30×72×8 CRW1 R	
72	12	CRWA1 V	CR 30×72×12 CRWA1 V	
<b>32</b>	42	7	CRW1 R	CR 32×42×7 CRW1 R
	42	7	CRW1 V	CR 32×42×7 CRW1 V
	45	8	CRW1 R	CR 32×45×8 CRW1 R
	47	8	CRW1 R	CR 32×47×8 CRW1 R
	47	8	CRW1 V	CR 32×47×8 CRW1 V
	48	8	CRW1 R	CR 32×48×8 CRW1 R
	48	8	CRW1 V	CR 32×48×8 CRW1 V
	50	8	CRW1 R	CR 32×50×8 CRW1 R
	50	8	CRW1 V	CR 32×50×8 CRW1 V
	52	8	CRW1 R	CR 32×52×8 CRW1 R
	52	8	CRW1 V	CR 32×52×8 CRW1 V

Rozměry Hřídél	Ďíra	Jmenovitá šířka těsnění b	Provedení a materiál bříty	Označení
d <sub>1</sub>	D			
mm			–	–
<b>32</b> pokr.	56 62	8 6,35	CRW1 R CRW1 R	CR 32×56×8 CRW1 R CR 32×62×6 CRW1 R
<b>34</b>	48 48	8 8	CRW1 R CRW1 V	CR 34×48×8 CRW1 R CR 34×48×8 CRW1 V
	55 56 56 62	8 8 8 8	CRW1 R CRW1 R CRW1 V CRW1 R	CR 34×55×8 CRW1 R CR 34×56×8 CRW1 R CR 34×56×8 CRW1 V CR 34×62×8 CRW1 R
<b>35</b>	47 47 48 48	7 7 8 8	CRW1 R CRW1 V CRW1 R CRW1 V	CR 35×47×7 CRW1 R CR 35×47×7 CRW1 V CR 35×48×8 CRW1 R CR 35×48×8 CRW1 V
	50 50	8 8	CRW1 R CRW1 V	CR 35×50×8 CRW1 R CR 35×50×8 CRW1 V
	52 52 52	8 8 8	CRWA1 P CRW1 R CRWA1 R	CR 35×52×8 CRWA1 P CR 35×52×8 CRW1 R CR 35×52×8 CRWA1 R
	54 54 55 55	7 8 8 8	CRW1 R CRW1 V CRW1 R CRW1 V	CR 35×54×7 CRW1 R CR 35×54×8 CRW1 V CR 35×55×8 CRW1 R CR 35×55×8 CRW1 V <sup>1)</sup>
	56 56 62 62	8 8 8 8	CRW1 R CRW1 V CRW1 V CRW1 R	CR 35×56×8 CRW1 R CR 35×56×8 CRW1 V CR 35×62×8 CRW1 V CR 35×62×8 CRW1 R
	64 65 68 68 69	8 8 8 8 8	CRW1 R CRW1 V CRW1 R CRW1 V CRW1 R	CR 35×64×8 CRW1 R CR 35×65×8 CRW1 V CR 35×68×8 CRW1 R CR 35×68×8 CRW1 V CR 35×69×8 CRW1 R
	72 72 72 78 80	8 8 8 8 8	CRW1 V CRW1 R CRWA1 R CRW1 R CRW1 R	CR 35×72×8 CRW1 V CR 35×72×8 CRW1 R CR 35×72×8 CRWA1 R CR 35×78×8 CRW1 R CR 35×80×8 CRW1 R
<b>36</b>	50 50 52 52	7 8 8 8	CRW1 R CRW1 R CRW1 R CRW1 V	CR 36×50×7 CRW1 R CR 36×50×8 CRW1 R CR 36×52×8 CRW1 R CR 36×52×8 CRW1 V
	54 54 58	8 8 8	CRW1 R CRW1 V CRW1 R	CR 36×54×8 CRW1 R CR 36×54×8 CRW1 V CR 36×58×8 CRW1 R
	60 60	8 8	CRW1 R CRW1 V	CR 36×60×8 CRW1 R CR 36×60×8 CRW1 V
	62 65 68	8 8 8	CRW1 R CRW1 R CRW1 R	CR 36×62×8 CRW1 R CR 36×65×8 CRW1 R CR 36×68×8 CRW1 R

<sup>1)</sup> Bez povlaku SKF Bore Tite

## Hřídelové těsnící kroužky – CRW1, CRWA1, CRWH1 a CRWA1 – metrické rozměry d<sub>1</sub> 38 – 43 mm

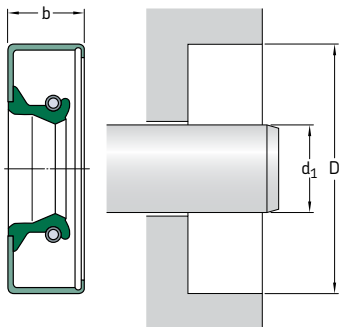

Podívejte se rovněž na **str. 74 až 76**, které uvádějí požadavky na díru tělesa.

Rozměry Hřídel	Díra	Jmenovitá šířka těsnění b	Provedení a materiál bříty	Označení
d <sub>1</sub>	D			
mm			–	–
<b>38</b>	50	7	CRW1 R	<b>CR 38×50×7 CRW1 R</b>
	50	7	CRW1 V	<b>CR 38×50×7 CRW1 V</b>
	52	8	CRW1 R	<b>CR 38×52×8 CRW1 R</b>
	52	8	CRWA1 R	<b>CR 38×52×8 CRWA1 R</b>
	52	8	CRW1 V	<b>CR 38×52×8 CRW1 V</b>
	53	8	CRW1 R	<b>CR 38×53×8 CRW1 R</b>
	54	7	CRW1 P	<b>CR 38×54×7 CRW1 P<sup>1)</sup></b>
	55	8	CRW1 R	<b>CR 38×55×8 CRW1 R</b>
	55	8	CRW1 V	<b>CR 38×55×8 CRW1 V</b>
	56	8	CRW1 V	<b>CR 38×56×8 CRW1 V</b>
	56	8	CRW1 R	<b>CR 38×56×8 CRW1 R</b>
	58	8	CRW1 R	<b>CR 38×58×8 CRW1 R</b>
	58	8	CRW1 V	<b>CR 38×58×8 CRW1 V</b>
	60	8	CRW1 R	<b>CR 38×60×8 CRW1 R</b>
	60	8	CRW1 V	<b>CR 38×60×8 CRW1 V</b>
	62	8	CRW1 R	<b>CR 38×62×8 CRW1 R</b>
	62	8	CRWA1 R	<b>CR 38×62×8 CRWA1 R</b>
	62	8	CRW1 V	<b>CR 38×62×8 CRW1 V</b>
	65	8	CRW1 R	<b>CR 38×65×8 CRW1 R</b>
	68	8	CRW1 R	<b>CR 38×68×8 CRW1 R</b>
	70	8	CRW1 R	<b>CR 38×70×8 CRW1 R</b>
	72	8	CRW1 R	<b>CR 38×72×8 CRW1 R</b>
	73	8	CRW1 R	<b>CR 38×73×8 CRW1 R</b>
	74	11	CRWA1 R	<b>CR 38×74×11 CRWA1 R</b>
	74	11	CRW1 V	<b>CR 38×74×11 CRW1 V</b>
	80	8	CRW1 R	<b>CR 38×80×8 CRW1 R</b>
	90	8	CRWA1 R	<b>CR 38×90×8 CRWA1 R</b>

<sup>1)</sup> Bez povlaku SKF Bore Tite

Rozměry Hřídél	Díra	Jmenovitá šířka těsnění b	Provedení a materiál bříty	Označení
d <sub>1</sub>	D			
mm			–	–
<b>40</b>	52	7	CRW1 V	CR 40×52×7 CRW1 V
	52	7	CRW1 R	CR 40×52×7 CRW1 R
	54	7	CRW1 R	CR 40×54×7 CRW1 R
	55	8	CRW1 R	CR 40×55×8 CRW1 R
	55	8	CRW1 V	CR 40×55×8 CRW1 V
	56	7	CRW1 V	CR 40×56×7 CRW1 V
	56	8	CRW1 R	CR 40×56×8 CRW1 R
	57	8	CRW1 R	CR 40×57×8 CRW1 R
	58	8	CRW1 R	CR 40×58×8 CRW1 R
	58	8	CRW1 V	CR 40×58×8 CRW1 V
	60	8	CRW1 R	CR 40×60×8 CRW1 R
	60	8	CRW1 V	CR 40×60×8 CRW1 V
	62	8	CRW1 R	CR 40×62×8 CRW1 R
	62	8	CRW1 V	CR 40×62×8 CRW1 V
	65	8	CRW1 R	CR 40×65×8 CRW1 R
	68	8	CRW1 R	CR 40×68×8 CRW1 R
	70	8	CRW1 R	CR 40×70×8 CRW1 R
	72	8	CRW1 R	CR 40×72×8 CRW1 R
	74	8	CRW1 R	CR 40×74×8 CRW1 R
	75	8	CRW1 V	CR 40×75×8 CRW1 V
	80	8	CRW1 R	CR 40×80×8 CRW1 R
	80	8	CRW1 V	CR 40×80×8 CRW1 V <sup>1)</sup>
	90	8	CRW1 R	CR 40×90×8 CRW1 R
	<b>41</b>	53	7	CRW1 R
55		8	CRW1 R	CR 41×55×8 CRW1 R
62		8	CRW1 R	CR 41×62×8 CRW1 R
<b>42</b>	55	8	CRW1 R	CR 42×55×8 CRW1 R
	55	8	CRW1 V	CR 42×55×8 CRW1 V
	56	7	CRW1 V	CR 42×56×7 CRW1 V
	56	8	CRW1 R	CR 42×56×8 CRW1 R
	58	8	CRW1 R	CR 42×58×8 CRW1 R
	58	8	CRW1 V	CR 42×58×8 CRW1 V
	60	8	CRW1 R	CR 42×60×8 CRW1 R
	60	8	CRW1 V	CR 42×60×8 CRW1 V
	62	8	CRW1 R	CR 42×62×8 CRW1 R
	62	8	CRW1 V	CR 42×62×8 CRW1 V
	65	8	CRW1 R	CR 42×65×8 CRW1 R
	65	8	CRW1 V	CR 42×65×8 CRW1 V
	72	8	CRW1 V	CR 42×72×8 CRW1 V
	72	8	CRW1 R	CR 42×72×8 CRW1 R
	<b>43</b>	57	8	CRW1 R
60		8	CRW1 R	CR 43×60×8 CRW1 R
69		8	CRW1 R	CR 43×69×8 CRW1 R
73		8	CRW1 R	CR 43×73×8 CRW1 R

<sup>1)</sup> Bez povlaku SKF Bore Tite

## Hřídelové těsnící kroužky – CRW1, CRWA1, CRWH1 a CRWA1 – metrické rozměry d<sub>1</sub> 44 – 54 mm

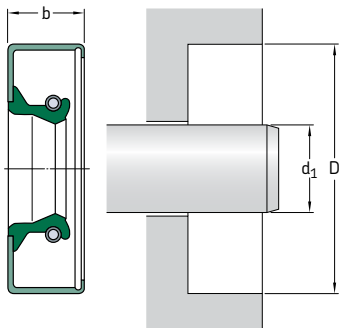

Podívejte se rovněž na **str. 74 až 76**, které uvádějí požadavky na díru tělesa.

<b>Rozměry</b>	<b>Díra</b>	<b>Jmenovitá šířka těsnění b</b>	<b>Provedení a materiál bříty</b>	<b>Označení</b>
d <sub>1</sub>	D			
mm			–	–
<b>44</b>	60	8	CRW1 R	<b>CR 44×60×8 CRW1 R</b>
	60	8	CRW1 V	<b>CR 44×60×8 CRW1 V<sup>1)</sup></b>
	62	8	CRW1 R	<b>CR 44×62×8 CRW1 R</b>
	65	8	CRW1 R	<b>CR 44×65×8 CRW1 R</b>
	68	8	CRW1 V	<b>CR 44×68×8 CRW1 V</b>
	70	8	CRW1 R	<b>CR 44×70×8 CRW1 R</b>
<b>45</b>	72	8	CRW1 R	<b>CR 44×72×8 CRW1 R</b>
	60	8	CRW1 R	<b>CR 45×60×8 CRW1 R</b>
	60	8	CRW1 V	<b>CR 45×60×8 CRW1 V</b>
	62	8	CRWA1 V	<b>CR 45×62×8 CRWA1 V</b>
	62	8	CRW1 R	<b>CR 45×62×8 CRW1 R</b>
	65	8	CRW1 R	<b>CR 45×65×8 CRW1 R</b>
	65	8	CRW1 V	<b>CR 45×65×8 CRW1 V</b>
	68	8	CRW1 R	<b>CR 45×68×8 CRW1 R</b>
	68	8	CRW1 V	<b>CR 45×68×8 CRW1 V</b>
	68	8	CRWA1 R	<b>CR 45×68×8 CRWA1 R</b>
	72	8	CRW1 V	<b>CR 45×72×8 CRW1 V</b>
	72	8	CRW1 R	<b>CR 45×72×8 CRW1 R</b>
	75	8	CRW1 R	<b>CR 45×75×8 CRW1 R</b>
	75	8	CRW1 V	<b>CR 45×75×8 CRW1 V</b>
	80	8	CRW1 R	<b>CR 45×80×8 CRW1 R</b>
85	8	CRW1 R	<b>CR 45×85×8 CRW1 R</b>	
<b>46</b>	60	8	CRW1 R	<b>CR 46×60×8 CRW1 R</b>
	65	8	CRW1 R	<b>CR 46×65×8 CRW1 R</b>
	68	8	CRW1 R	<b>CR 46×68×8 CRW1 R</b>
	72	8	CRW1 R	<b>CR 46×72×8 CRW1 R</b>
	73	8	CRW1 R	<b>CR 46×73×8 CRW1 R</b>

<sup>1)</sup> Bez povlaku SKF Bore Tite

<b>Rozměry</b> Hřídél	<b>Díra</b>	<b>Jmenovitá šířka těsnění</b> b	<b>Provedení a materiál bříty</b>	<b>Označení</b>
d <sub>1</sub>	D			
mm			–	–
<b>47</b>	60	7	CRW1 R	CR 47×60×7 CRW1 R
	62	8	CRW1 R	CR 47×62×8 CRW1 R
	72	8	CRW1 R	CR 47×72×8 CRW1 R
<b>48</b>	62	8	CRW1 R	CR 48×62×8 CRW1 R
	62	8	CRW1 P	CR 48×62×8 CRW1 P
	65	8	CRW1 R	CR 48×65×8 CRW1 R
	65	8	CRW1 V	CR 48×65×8 CRW1 V
	68	8	CRW1 V	CR 48×68×8 CRW1 V
	70	8	CRW1 R	CR 48×70×8 CRW1 R
	70	8	CRW1 V	CR 48×70×8 CRW1 V
	72	8	CRW1 R	CR 48×72×8 CRW1 R
	72	8	CRW1 V	CR 48×72×8 CRW1 V
	80	8	CRW1 R	CR 48×80×8 CRW1 R
<b>50</b>	65	8	CRW1 R	CR 50×65×8 CRW1 R
	65	8	CRW1 V	CR 50×65×8 CRW1 V
	68	8	CRW1 R	CR 50×68×8 CRW1 R
	68	8	CRW1 V	CR 50×68×8 CRW1 V
	70	8	CRW1 R	CR 50×70×8 CRW1 R
	70	8	CRW1 V	CR 50×70×8 CRW1 V
	72	8	CRW1 R	CR 50×72×8 CRW1 R
	72	8	CRW1 V	CR 50×72×8 CRW1 V
	75	8	CRWA1 R	CR 50×75×8 CRWA1 R
	80	8	CRW1 R	CR 50×80×8 CRW1 R
	80	8	CRW1 V	CR 50×80×8 CRW1 V
	82	8	CRWA1 R	CR 50×82×8 CRWA1 R
	85	8	CRW1 R	CR 50×85×8 CRW1 R
	90	8	CRW1 R	CR 50×90×8 CRW1 R
	90	8	CRW1 V	CR 50×90×8 CRW1 V
<b>51</b>	65	7	CRWA1 R	CR 51×65×7 CRWA1 R
	73	8	CRW1 R	CR 51×73×8 CRW1 R
	80	9,53	CRW1 R	CR 51×80×10 CRW1 R
	81	9,53	CRWH1 R	CR 51×81×10 CRWH1 R
	81	9,53	CRWHA1 R	CR 51×81×10 CRWHA1 R
	92	11,13	CRWH1 R	CR 51×92×11 CRWH1 R
<b>52</b>	68	8	CRW1 R	CR 52×68×8 CRW1 R
	68	8	CRW1 V	CR 52×68×8 CRW1 V
	70	8	CRW1 R	CR 52×70×8 CRW1 R
	72	8	CRWA1 V	CR 52×72×8 CRWA1 V
	72	8	CRW1 R	CR 52×72×8 CRW1 R
	72	8	CRW1 V	CR 52×72×8 CRW1 V
	85	8	CRW1 R	CR 52×85×8 CRW1 R
<b>53</b>	68	8	CRW1 V	CR 53×68×8 CRW1 V
<b>54</b>	65	8	CRW1 R	CR 54×65×8 CRW1 R
	65	8	CRW1 V	CR 54×65×8 CRW1 V
	73	11,13	CRW1 R	CR 54×73×11 CRW1 R
	73	11,13	CRWA1 R	CR 54×73×11 CRWA1 R
	81	9,53	CRWA1 R	CR 54×81×10 CRWA1 R

## Hřídelové těsnící kroužky – CRW1, CRWA1, CRWH1 a CRWA1 – metrické rozměry d<sub>1</sub> 55 – 70 mm

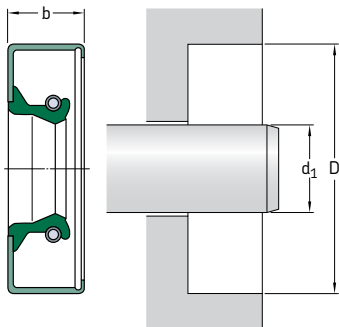

Podívejte se rovněž na **str. 74 až 76**, které uvádějí požadavky na díru tělesa.

Rozměry Hřídel	Díra	Jmenovitá šířka těsnění b	Provedení a materiál bříty	Označení
d <sub>1</sub>	D			
mm			–	–
<b>55</b>	70	8	CRW1 R	<b>CR 55×70×8 CRW1 R</b>
	70	8	CRW1 V	<b>CR 55×70×8 CRW1 V</b>
	72	8	CRW1 R	<b>CR 55×72×8 CRW1 R</b>
	72	8	CRW1 V	<b>CR 55×72×8 CRW1 V</b>
	73	8	CRW1 V	<b>CR 55×73×8 CRW1 V</b>
	75	8	CRW1 R	<b>CR 55×75×8 CRW1 R</b>
	75	8	CRW1 V	<b>CR 55×75×8 CRW1 V</b>
	80	8	CRW1 R	<b>CR 55×80×8 CRW1 R</b>
	80	8	CRW1 V	<b>CR 55×80×8 CRW1 V</b>
	85	8	CRW1 R	<b>CR 55×85×8 CRW1 R</b>
	90	8	CRW1 R	<b>CR 55×90×8 CRW1 R</b>
	100	8	CRW1 R	<b>CR 55×100×8 CRW1 R</b>
<b>56</b>	75	8	CRW1 R	<b>CR 56×75×8 CRW1 R</b>
<b>57</b>	81	11	CRW1 R	<b>CR 57×81×11 CRW1 R</b>
	81	11	CRWA1 P	<b>CR 57×81×11 CRWA1 P</b>
	92	11	CRWH1 R	<b>CR 57×92×11 CRWH1 R</b>
	92	11	CRWA1 R	<b>CR 57×92×11 CRWA1 R</b>
<b>58</b>	72	8	CRW1 R	<b>CR 58×72×8 CRW1 R</b>
	72	8	CRW1 S	<b>CR 58×72×8 CRW1 S</b>
	75	8	CRW1 R	<b>CR 58×75×8 CRW1 R</b>
	80	8	CRW1 R	<b>CR 58×80×8 CRW1 R</b>
	80	8	CRW1 V	<b>CR 58×80×8 CRW1 V</b>
	85	8	CRW1 R	<b>CR 58×85×8 CRW1 R</b>
	90	8	CRW1 R	<b>CR 58×90×8 CRW1 R</b>



<b>Rozměry</b> Hřídél	<b>Díra</b>	<b>Jmenovitá šířka těsnění</b> b	<b>Provedení a materiál bříty</b>	<b>Označení</b>
d <sub>1</sub>	D			
mm			–	–
<b>60</b>	75	8	CRW1 R	<b>CR 60×75×8 CRW1 R</b>
	75	8	CRW1 V	<b>CR 60×75×8 CRW1 V</b>
	80	8	CRW1 R	<b>CR 60×80×8 CRW1 R</b>
	80	8	CRW1 V	<b>CR 60×80×8 CRW1 V</b>
	82	8	CRWA1 R	<b>CR 60×82×8 CRWA1 R</b>
	85	8	CRW1 V	<b>CR 60×85×8 CRW1 V</b>
	85	8	CRW1 R	<b>CR 60×85×8 CRW1 R</b>
	90	8	CRW1 R	<b>CR 60×90×8 CRW1 R</b>
	105	8	CRW1 R	<b>CR 60×105×8 CRW1 R</b>
	110	8	CRW1 R	<b>CR 60×110×8 CRW1 R</b>
<b>62</b>	80	8	CRW1 V	<b>CR 62×80×8 CRW1 V</b>
	85	8	CRW1 R	<b>CR 62×85×8 CRW1 R</b>
	90	8	CRW1 R	<b>CR 62×90×8 CRW1 R</b>
	90	11,13	CRWH1 R	<b>CR 62×90×11 CRWH1 R</b>
<b>63</b>	78	8	CRW1 R	<b>CR 63×78×8 CRW1 R</b>
	80	8	CRW1 R	<b>CR 63×80×8 CRW1 R</b>
	85	8	CRW1 R	<b>CR 63×85×8 CRW1 R</b>
	88	8	CRW1 R	<b>CR 63×88×8 CRW1 R</b>
<b>65</b>	80	8	CRW1 R	<b>CR 65×80×8 CRW1 R</b>
	80	8	CRW1 V	<b>CR 65×80×8 CRW1 V</b>
	85	8	CRW1 R	<b>CR 65×85×8 CRW1 R</b>
	85	8	CRW1 V	<b>CR 65×85×8 CRW1 V</b>
	88	8	CRW1 R	<b>CR 65×88×8 CRW1 R</b>
	90	8	CRW1 R	<b>CR 65×90×8 CRW1 R</b>
	90	8	CRW1 V	<b>CR 65×90×8 CRW1 V</b>
	92	11,13	CRWH1 R	<b>CR 65×92×11 CRWH1 R</b>
	100	8	CRW1 R	<b>CR 65×100×8 CRW1 R</b>
	100	8	CRW1 V	<b>CR 65×100×8 CRW1 V</b>
	110	10	CRW1 R	<b>CR 65×110×10 CRW1 R</b>
	120	8	CRW1 R	<b>CR 65×120×8 CRW1 R</b>
<b>68</b>	85	8	CRW1 R	<b>CR 68×85×8 CRW1 R</b>
	88	8	CRW1 R	<b>CR 68×88×8 CRW1 R</b>
	90	8	CRW1 R	<b>CR 68×90×8 CRW1 R</b>
	90	8	CRW1 V	<b>CR 68×90×8 CRW1 V</b>
	95	10	CRW1 R	<b>CR 68×95×10 CRW1 R</b>
	95	10	CRW1 V	<b>CR 68×95×10 CRW1 V</b>
	100	10	CRW1 R	<b>CR 68×100×10 CRW1 R</b>
<b>70</b>	85	8	CRW1 R	<b>CR 70×85×8 CRW1 R</b>
	88	8	CRW1 R	<b>CR 70×88×8 CRW1 R</b>
	88	8	CRW1 V	<b>CR 70×88×8 CRW1 V</b>
	90	8	CRW1 R	<b>CR 70×90×8 CRW1 R</b>
	90	10	CRW1 V	<b>CR 70×90×10 CRW1 V</b>
	90	10	CRWHA1 P	<b>CR 70×90×10 CRWHA1 P</b>
	92	11	CRWH1 R	<b>CR 70×92×11 CRWH1 R</b>
	92	11	CRWH1 V	<b>CR 70×92×11 CRWH1 V</b>
	95	10	CRW1 R	<b>CR 70×95×10 CRW1 R</b>
	100	10	CRW1 R	<b>CR 70×100×10 CRW1 R</b>
	105	10	CRW1 R	<b>CR 70×105×10 CRW1 R</b>

## Hřídelové těsnící kroužky – CRW1, CRWA1, CRWH1 a CRWA1 – metrické rozměry d<sub>1</sub> 70 – 110 mm

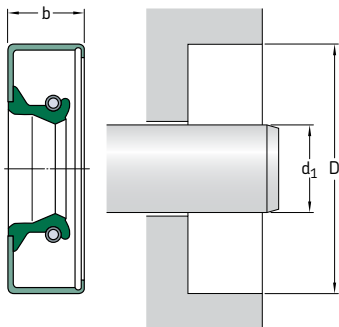

Podívejte se rovněž na **str. 74 až 76**, které uvádějí požadavky na díru tělesa.

Rozměry Hřídel	Díra	Jmenovitá šířka těsnění b	Provedení a materiál bříty	Označení
d <sub>1</sub>	D			
mm			–	–
<b>70</b>	110	10	CRW1 R	<b>CR 70×110×10 CRW1 R</b>
pokr.	110	12,70	CRWHA1 R	<b>CR 70×110×13 CRWHA1 R<sup>1)</sup></b>
<b>72</b>	88	8	CRW1 R	<b>CR 72×88×8 CRW1 R</b>
<b>73</b>	92	11,13	CRWH1 R	<b>CR 73×92×11 CRWH1 R</b>
	110	11,13	CRWA1 P	<b>CR 73×110×11 CRWA1 P</b>
<b>75</b>	90	8	CRW1 R	<b>CR 75×90×8 CRW1 R</b>
	95	10	CRW1 R	<b>CR 75×95×10 CRW1 R</b>
	95	10	CRW1 V	<b>CR 75×95×10 CRW1 V</b>
	100	10	CRW1 R	<b>CR 75×100×10 CRW1 R</b>
	100	10	CRW1 V	<b>CR 75×100×10 CRW1 V</b>
	105	10	CRW1 R	<b>CR 75×105×10 CRW1 R</b>
	110	10	CRW1 R	<b>CR 75×110×10 CRW1 R</b>
	115	12	CRW1 R	<b>CR 75×115×12 CRW1 R</b>
<b>80</b>	100	10	CRW1 R	<b>CR 80×100×10 CRW1 R</b>
	100	10	CRW1 V	<b>CR 80×100×10 CRW1 V</b>
	105	10	CRW1 R	<b>CR 80×105×10 CRW1 R</b>
	105	10	CRW1 V	<b>CR 80×105×10 CRW1 V</b>
	110	10	CRW1 R	<b>CR 80×110×10 CRW1 R</b>
	125	10	CRW1 R	<b>CR 80×125×10 CRW1 R</b>
	125	10	CRW1 V	<b>CR 80×125×10 CRW1 V</b>
	130	12	CRWA1 R	<b>CR 80×130×12 CRWA1 R</b>
	140	12	CRW1 R	<b>CR 80×140×12 CRW1 R</b>
<b>84</b>	127	11	CRWH1 R	<b>CR 84×127×11 CRWH1 R</b>

<sup>1)</sup> Bez povlaku SKF Bore Tite

Rozměry Hřídél d <sub>1</sub>	Díra D	Jmenovitá šířka těsnění b	Provedení a materiál bříty	Označení	
mm			–	–	
<b>85</b>	105	10	CRW1 R	CR 85×105×10 CRW1 R	
	105	10	CRW1 V	CR 85×105×10 CRW1 V	
	110	10	CRW1 R	CR 85×110×10 CRW1 R	
	110	10	CRWA1 V	CR 85×110×10 CRWA1 V	
	120	12	CRW1 R	CR 85×120×12 CRW1 R	
	130	12	CRW1 R	CR 85×130×12 CRW1 R	
<b>89</b>	127	11,13	CRWH1 R	CR 89×127×11 CRWH1 R	
<b>90</b>	110	12	CRW1 R	CR 90×110×12 CRW1 R	
	110	12	CRW1 V	CR 90×110×12 CRW1 V	
	115	12	CRWA1 R	CR 90×115×12 CRWA1 R	
	120	12	CRW1 R	CR 90×120×12 CRW1 R	
	120	12	CRW1 V	CR 90×120×12 CRW1 V	
	125	12	CRW1 R	CR 90×125×12 CRW1 R	
	125	12	CRW1 V	CR 90×125×12 CRW1 V	
	130	12	CRW1 R	CR 90×130×12 CRW1 R	
	140	12	CRWA1 R	CR 90×140×12 CRWA1 R	
	<b>92</b>	127	11	CRWHA1 R	CR 92×127×11 CRWHA1 R
127		11,13	CRWH1 R	CR 92×127×11 CRWH1 R	
<b>95</b>	110	10	CRW1 R	CR 95×110×10 CRW1 R	
	115	12	CRW1 R	CR 95×115×12 CRW1 R	
	115	12	CRW1 V	CR 95×115×12 CRW1 V	
	120	12	CRW1 R	CR 95×120×12 CRW1 R	
	120	12	CRW1 V	CR 95×120×12 CRW1 V	
	120	12	CRWA1 V	CR 95×120×12 CRWA1 V	
	125	12	CRW1 R	CR 95×125×12 CRW1 R	
	130	12	CRW1 R	CR 95×130×12 CRW1 R	
	130	12	CRW1 V	CR 95×130×12 CRW1 V	
	<b>98</b>	120	12	CRW1 V	CR 98×120×12 CRW1 V
<b>100</b>	120	12	CRW1 R	CR 100×120×12 CRW1 R	
	120	12	CRW1 V	CR 100×120×12 CRW1 V	
	125	12	CRW1 R	CR 100×125×12 CRW1 R	
	125	12	CRW1 V	CR 100×125×12 CRW1 V	
	127	11,13	CRWH1 R	CR 100×127×11 CRWH1 R	
	130	12	CRW1 R	CR 100×130×12 CRW1 R	
	135	12	CRWA1 R	CR 100×135×12 CRWA1 R	
	140	12	CRWA1 R	CR 100×140×12 CRWA1 R	
	<b>105</b>	127	11,13	CRWH1 R	CR 105×127×11 CRWH1 R
		130	12	CRW1 R	CR 105×130×12 CRW1 R
	130	12	CRW1 V	CR 105×130×12 CRW1 V	
	135	12	CRWA1 R	CR 105×135×12 CRWA1 R	
	140	12	CRWA1 R	CR 105×140×12 CRWA1 R	
	160	12	CRW1 R	CR 105×160×12 CRW1 R	
	<b>110</b>	130	12	CRW1 R	CR 110×130×12 CRW1 R
		130	12	CRW1 V	CR 110×130×12 CRW1 V
	135	12	CRW1 V	CR 110×135×12 CRW1 V	
	140	12	CRW1 V	CR 110×140×12 CRW1 V	
	140	12	CRW1 R	CR 110×140×12 CRW1 R	
	140	12	CRW1 R	CR 110×140×12 CRW1 R	
	145	12	CRW1 R	CR 110×145×12 CRW1 R	
	160	12	CRWH1 R	CR 110×160×12 CRWH1 R	

## Hřídelové těsnící kroužky – CRW1, CRWA1, CRWH1 a CRWA1 – metrické rozměry d<sub>1</sub> 115 – 280 mm

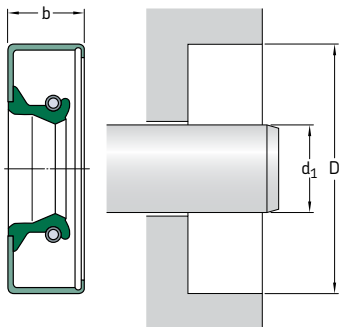

Podívejte se rovněž na **str. 74 až 76**, které uvádějí požadavky na díru tělesa.

Rozměry Hřídel	Díra	Jmenovitá šířka těsnění b	Provedení a materiál břitu	Označení
d <sub>1</sub>	D			
mm			–	–
<b>115</b>	135 140 140 140	12 12 12 12	CRW1 R CRW1 R CRW1 R CRW1 V	CR 115×135×12 CRW1 R CR 115×140×12 CRW1 R CR 115×140×12 CRW1 R CR 115×140×12 CRW1 V
	145 150 160	12 12 12	CRW1 R CRW1 R CRW1 R	CR 115×145×12 CRW1 R CR 115×150×12 CRW1 R CR 115×160×12 CRW1 R
<b>120</b>	140 145	12 12	CRWA1 R CRW1 R	CR 120×140×12 CRWA1 R CR 120×145×12 CRW1 R
	150 160	12 12	CRW1 R CRWH1 R	CR 120×150×12 CRW1 R CR 120×160×12 CRWH1 R
<b>125</b>	150 150 160	12 12 12	CRW1 R CRW1 V CRW1 R	CR 125×150×12 CRW1 R CR 125×150×12 CRW1 V CR 125×160×12 CRW1 R
<b>130</b>	160 160 170	12 12 12	CRW1 R CRW1 V CRW1 R	CR 130×160×12 CRW1 R CR 130×160×12 CRW1 V CR 130×170×12 CRW1 R
<b>140</b>	160 170 170	12 12 12	CRW1 R CRW1 R CRW1 V	CR 140×160×12 CRW1 R CR 140×170×12 CRW1 R CR 140×170×12 CRW1 V <sup>1)</sup>
<b>143</b>	181	12,70	CRWHA1 R	CR 143×181×13 CRWHA1 R
<b>160</b>	190	15	CRW1 V	CR 160×190×15 CRW1 V
<b>162</b>	200 200	14,30 15,88	CRWHA1 R CRWH1 R	CR 162×200×14 CRWHA1 R CR 162×200×16 CRWH1 R
<b>188</b>	215	16	CRWH1 R	CR 188×215×16 CRWH1 R
<b>203</b>	254	15,88	CRWHA1 R	CR 203×254×16 CRWHA1 R <sup>1)</sup>

<sup>1)</sup> Bez povlaku SKF Bore Tite

<b>Rozměry</b>			<b>Provedení a materiál bříty</b>	<b>Označení</b>
Hřídka	Díra	Jmenovitá šířka těsnění		
$d_1$	D	b		
mm			–	–
<b>216</b>	254	15,88	CRWH1 R	<b>CR 216×254×16 CRWH1 R</b>
<b>220</b>	250	16	CRWH1 R	<b>CR 220×250×16 CRWH1 R</b>
<b>280</b>	320	20	CRWA1 R	<b>CR 280×320×20 CRWA1 R</b>
	320	20	CRWA1 V	<b>CR 280×320×20 CRWA1 V</b>

2.2

## Hřídelové těsnící kroužky – CRW1, CRWA1, CRWH1 a CRWA1 – palcové rozměry d<sub>1</sub> 0.250 – 0.669 in.

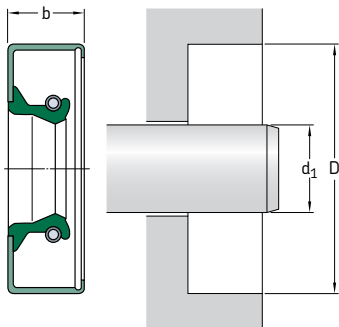

Podívejte se rovněž na **str. 74 až 76**, které uvádějí požadavky na díru tělesa.

<b>Rozměry</b>	<b>Díra</b>	<b>Jmenovitá šířka těsnění b</b>	<b>Provedení a materiál bříty</b>	<b>Označení</b>
d <sub>1</sub>	D			
in.			–	–
<b>0.250</b>	0.749 0.749	0.250 0.250	CRW1 V CRW1 R	<b>CR 2513<sup>1)</sup></b> <b>CR 2514</b>
<b>0.375</b>	0.749 0.749 0.750	0.250 0.250 0.250	CRW1 R CRW1 V CRWA1 R	<b>CR 3687<sup>1)</sup></b> <b>CR 3688</b> <b>CR 3680</b>
	0.836 0.875	0.188 0.250	CRW1 P CRW1 R	<b>CR 3719</b> <b>CR 3725</b>
	0.999 0.999 1.124	0.250 0.250 0.250	CRW1 R CRW1 V CRW1 R	<b>CR 3751<sup>1)</sup></b> <b>CR 3752</b> <b>CR 3806<sup>1)</sup></b>
<b>0.438</b>	0.875 0.875 0.875 0.875	0.250 0.250 0.375 0.375	CRW1 P CRW1 R CRWA1 R CRWA1 V	<b>CR 4249</b> <b>CR 4251<sup>1)</sup></b> <b>CR 4261<sup>1)</sup></b> <b>CR 4262</b>
	0.999 0.999 0.999 1.124	0.250 0.375 0.375 0.250	CRW1 V CRW1 P CRW1 R CRW1 R	<b>CR 4356</b> <b>CR 4353</b> <b>CR 4355</b> <b>CR 4390</b>
<b>0.500</b>	0.875 0.875 0.875 0.875 0.875 0.875	0.250 0.250 0.250 0.250 0.250 0.313	CRW1 R CRW1 V CRWA1 V CRWA1 V CRW1 D CRWA1 R	<b>CR 4931</b> <b>CR 4932</b> <b>CR 4933</b> <b>CR 4935</b> <b>CR 4936</b> <b>CR 4939</b>
	0.987 0.999 0.999 0.999	0.250 0.250 0.250 0.250	CRW1 R CRW1 V CRW1 R CRWA1 R	<b>CR 4943</b> <b>CR 4980</b> <b>CR 4984</b> <b>CR 4985</b>
	1.124 1.124 1.124	0.250 0.250 0.250	CRW1 P CRWA1 R CRW1 V	<b>CR 5045</b> <b>CR 5062</b> <b>CR 5066</b>

<sup>1)</sup> Bez povlaku SKF Bore Tite

Rozměry Hřídél	Díra	Jmenovitá šířka těsnění b	Provedení a materiál bříty	Označení
d <sub>1</sub>	D			
in.			–	–
<b>0.500</b>	1.124	0.250	CRWA1 V	<b>CR 5067</b>
pokr.	1.124	0.250	CRW1 R	<b>CR 5068</b>
	1.124	0.313	CRW1 P	<b>CR 5046</b>
	1.250	0.250	CRW1 R	<b>CR 5133</b>
	1.375	0.250	CRW1 R	<b>CR 5150</b>
	1.375	0.250	CRW1 V	<b>CR 5151</b>
<b>0.531</b>	0.999	0.250	CRWA1 S	<b>CR 5321</b>
<b>0.546</b>	0.875	0.250	CRW1 P	<b>CR 5385<sup>1)</sup></b>
<b>0.554</b>	0.999	0.250	CRW1 R	<b>CR 5605</b>
<b>0.563</b>	0.875	0.188	CRW1 D	<b>CR 5523</b>
	0.999	0.250	CRW1 R	<b>CR 5541</b>
	0.999	0.250	CRW1 V	<b>CR 5542</b>
	0.999	0.250	CRW1 R	<b>CR 5543</b>
	0.999	0.250	CRWA1 R	<b>CR 5606</b>
	1.124	0.250	CRW1 V	<b>CR 5650</b>
	1.124	0.250	CRW1 R	<b>CR 5652</b>
	1.124	0.250	CRWA1 R	<b>CR 5662</b>
	1.250	0.250	CRW1 R	<b>CR 5707</b>
	1.375	0.250	CRW1 R	<b>CR 5756</b>
<b>0.594</b>	1.124	0.313	CRW1 R	<b>CR 5926</b>
	1.124	0.313	CRW1 V	<b>CR 5927</b>
<b>0.625</b>	0.987	0.250	CRW1 R	<b>CR 6134</b>
	0.999	0.250	CRWA1 V	<b>CR 6139</b>
	0.999	0.250	CRWA1 R	<b>CR 6141</b>
	0.999	0.250	CRW1 R	<b>CR 6143</b>
	1.063	0.250	CRW1 R	<b>CR 6157</b>
	1.124	0.250	CRW1 R	<b>CR 6903</b>
	1.124	0.250	CRWA1 R	<b>CR 6904</b>
	1.124	0.250	CRW1 V	<b>CR 6823</b>
	1.124	0.250	CRWA1 V	<b>CR 6825</b>
	1.181	0.250	CRWA1 R	<b>CR 6247</b>
	1.181	0.256	CRWA1 V	<b>CR 6248</b>
	1.250	0.250	CRW1 V	<b>CR 6909</b>
	1.250	0.250	CRW1 R	<b>CR 6925</b>
	1.250	0.250	CRWA1 R	<b>CR 6916</b>
	1.375	0.250	CRW1 R	<b>CR 6372</b>
	1.375	0.250	CRWA1 R	<b>CR 6373</b>
	1.375	0.250	CRW1 V	<b>CR 6379</b>
	1.375	0.250	CRWA1 V	<b>CR 6383</b>
	1.377	0.250	CRWHA1 R	<b>CR 6391</b>
	1.499	0.250	CRW1 R	<b>CR 6422</b>
<b>0.656</b>	1.124	0.313	CRW1 R	<b>CR 6521</b>
	1.250	0.250	CRW1 R	<b>CR 6541</b>
	1.375	0.313	CRW1 R	<b>CR 6556</b>
	1.575	0.250	CRW1 R	<b>CR 6582</b>
<b>0.669</b>	0.999	0.188	CRW1 R	<b>CR 6595</b>
	1.064	0.250	CRW1 R	<b>CR 6728</b>
	1.064	0.250	CRW1 R	<b>CR 6729</b>
	1.573	0.281	CRW1 V	<b>CR 6597<sup>1)</sup></b>

1) Bez povlaku SKF Bore Tite

## Hřídelové těsnící kroužky – CRW1, CRWA1, CRWH1 a CRWA1 – palcové rozměry d<sub>1</sub> 0.688 – 0.875 in.

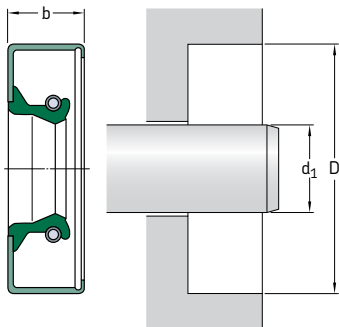

Podívejte se rovněž na **str. 74 až 76**, které uvádějí požadavky na díru tělesa.

Rozměry Hřídel	Díra	Jmenovitá šířka těsnění b	Provedení a materiál bříty	Označení
d <sub>1</sub>	D			
in.			–	–
<b>0.688</b>	1.124	0.190	CRW1 R	<b>CR 6738</b>
	1.124	0.250	CRW1 R	<b>CR 6741</b>
	1.124	0.250	CRW1 R	<b>CR 6743</b>
	1.124	0.250	CRW1 V	<b>CR 6745</b>
	1.187	0.188	CRW1 V	<b>CR 6770</b>
	1.188	0.188	CRW1 R	<b>CR 6763</b>
	1.250	0.250	CRWA1 R	<b>CR 6765</b>
	1.250	0.256	CRWA1 V	<b>CR 6751</b>
	1.250	0.313	CRW1 R	<b>CR 6767</b>
	1.250	0.313	CRW1 V	<b>CR 6768</b>
	1.252	0.220	CRWH1 V	<b>CR 6769</b>
	1.375	0.250	CRWA1 R	<b>CR 6814</b>
	1.375	0.313	CRW1 R	<b>CR 6816</b>
	1.375	0.313	CRW1 V	<b>CR 6817</b>
	1.499	0.250	CRW1 R	<b>CR 6935</b>
	1.624	0.250	CRWA1 R	<b>CR 6990</b>
<b>0.750</b>	1.124	0.188	CRW1 R	<b>CR 7414</b>
	1.124	0.188	CRW1 V	<b>CR 7417</b>
	1.249	0.188	CRW1 V	<b>CR 7467<sup>1)</sup></b>
	1.250	0.188	CRW1 R	<b>CR 7439</b>
	1.250	0.188	CRW1 R	<b>CR 7478<sup>1)</sup></b>
	1.250	0.250	CRW1 R	<b>CR 7438</b>
	1.250	0.250	CRW1 R	<b>CR 7440</b>
	1.250	0.250	CRWA1 R	<b>CR 7443</b>
	1.250	0.250	CRW1 V	<b>CR 7450</b>
	1.250	0.250	CRWA1 V	<b>CR 7453</b>
	1.250	0.250	CRWA1 V	<b>CR 7455</b>
	1.252	0.188	CRW1 R	<b>CR 7469</b>
	1.260	0.250	CRW1 R	<b>CR 7473</b>
	1.312	0.250	CRW1 R	<b>CR 7474</b>
	1.312	0.250	CRWA1 R	<b>CR 7475</b>
	1.375	0.250	CRW1 R	<b>CR 7512</b>

<sup>1)</sup> Bez povlaku SKF Bore Tite



Rozměry Hřídél	Díra	Jmenovitá šířka těsnění b	Provedení a materiál bříty	Označení
d <sub>1</sub>	D			
in.			–	–
<b>0.750</b> pokr.	1.375 1.375 1.375 1.375	0.250 0.250 0.250 0.250	CRWA1 R CRW1 V CRWA1 V CRWA1 P	<b>CR 7513</b> <b>CR 7515</b> <b>CR 7517</b> <b>CR 7533</b>
	1.499 1.499 1.499 1.575	0.250 0.250 0.250 0.250	CRW1 V CRW1 R CRWA1 R CRW1 R	<b>CR 7567</b> <b>CR 7572<sup>1)</sup></b> <b>CR 7573</b> <b>CR 7591</b>
	1.624 1.624 1.624 1.624	0.250 0.250 0.250 0.250	CRW1 V CRWA1 V CRW1 R CRWA1 R	<b>CR 7623</b> <b>CR 7624</b> <b>CR 7627</b> <b>CR 7628</b>
	1.752 1.752	0.250 0.250	CRW1 R CRWA1 V	<b>CR 7636</b> <b>CR 7638</b>
	1.828 1.874 2.047	0.250 0.250 0.313	CRW1 R CRW1 R CRW1 R	<b>CR 7661</b> <b>CR 7690</b> <b>CR 7693</b>
<b>0.781</b>	1.375 1.375 1.499 1.624 1.828	0.313 0.313 0.313 0.313 0.250	CRW1 V CRW1 R CRW1 R CRW1 R CRW1 P	<b>CR 7824</b> <b>CR 7829<sup>1)</sup></b> <b>CR 7849</b> <b>CR 7872</b> <b>CR 7889</b>
<b>0.787</b>	1.124	0.188	CRW1 R	<b>CR 7740</b>
<b>0.813</b>	1.187 1.250 1.250	0.313 0.188 0.188	CRWA1 V CRW1 R CRW1 P	<b>CR 8013</b> <b>CR 8017<sup>1)</sup></b> <b>CR 8018</b>
	1.312 1.375 1.375	0.250 0.375 0.375	CRW1 R CRW1 V CRW1 R	<b>CR 8027</b> <b>CR 8053</b> <b>CR 8060</b>
	1.499 1.624 1.752	0.250 0.250 0.375	CRW1 R CRW1 V CRW1 R	<b>CR 8088<sup>1)</sup></b> <b>CR 8178</b> <b>CR 8215</b>
<b>0.875</b>	1.250 1.250	0.188 0.250	CRW1 R CRW1 V	<b>CR 8624</b> <b>CR 8621</b>
	1.308 1.375 1.375	0.250 0.250 0.250	CRW1 V CRW1 V CRW1 R	<b>CR 8649</b> <b>CR 8646</b> <b>CR 8648</b>
	1.437 1.499 1.499 1.499 1.499 1.499	0.250 0.250 0.250 0.250 0.250 0.313	CRW1 R CRW1 R CRWA1 R CRW1 V CRWA1 V CRW1 R	<b>CR 8691</b> <b>CR 8700</b> <b>CR 8702</b> <b>CR 8704</b> <b>CR 8707</b> <b>CR 8703<sup>1)</sup></b>
	1.502 1.575	0.313 0.250	CRWA1 R CRW1 R	<b>CR 8748</b> <b>CR 8763</b>
	1.624 1.624 1.624	0.250 0.250 0.250	CRWA1 R CRW1 V CRW1 R	<b>CR 8782</b> <b>CR 8795</b> <b>CR 8796</b>
	1.752 1.828 1.874	0.250 0.250 0.250	CRW1 R CRW1 R CRW1 R	<b>CR 8821</b> <b>CR 8842</b> <b>CR 8860</b>

1) Bez povlaku SKF Bore Tite

## Hřídelové těsnící kroužky – CRW1, CRWA1, CRWH1 a CRWA1 – palcové rozměry d<sub>1</sub> 0.875 – 1.063 in.

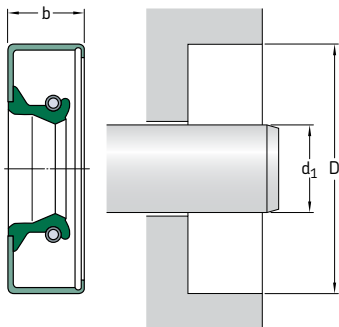

Podívejte se rovněž na **str. 74 až 76**, které uvádějí požadavky na díru tělesa.

<b>Rozměry</b>	<b>Díra</b>	<b>Jmenovitá šířka těsnění b</b>	<b>Provedení a materiál bříty</b>	<b>Označení</b>
Hřídel	D			
d <sub>1</sub>				
in.			–	–
<b>0.875</b>	2.000	0.250	CRW1 R	<b>CR 8870</b>
pokr.	2.050	0.375	CRWH1 V	<b>CR 8871</b>
<b>0.882</b>	2.088	0.313	CRWA1 R	<b>CR 9000</b>
<b>0.938</b>	1.375	0.250	CRWA1 R	<b>CR 9244</b>
	1.500	0.250	CRW1 R	<b>CR 9303</b>
	1.500	0.250	CRW1 V	<b>CR 9304</b>
	1.624	0.250	CRW1 R	<b>CR 9307</b>
	1.624	0.250	CRW1 V	<b>CR 9308</b>
	1.752	0.250	CRW1 R	<b>CR 9347</b>
	1.828	0.250	CRW1 R	<b>CR 9409</b>
<b>0.950</b>	1.358	0.275	CRW1 P	<b>CR 9520</b>
<b>0.969</b>	1.406	0.250	CRWA1 P	<b>CR 9604</b>
	1.499	0.313	CRW1 V	<b>CR 9611</b>
	1.499	0.313	CRW1 R	<b>CR 9613<sup>1)</sup></b>
	1.624	0.250	CRW1 R	<b>CR 9646</b>
	1.624	0.250	CRW1 V	<b>CR 9647</b>
	1.686	0.313	CRWA1 R	<b>CR 9663</b>
	1.686	0.313	CRW1 R	<b>CR 9664</b>
	1.752	0.250	CRW1 R	<b>CR 9667</b>
	1.828	0.313	CRW1 R	<b>CR 9681</b>
<b>0.981</b>	1.376	0.313	CRW1 V	<b>CR 9888<sup>1)</sup></b>
<b>0.984</b>	1.499	0.250	CRW1 V	<b>CR 9686</b>
	1.749	0.375	CRWA1 V	<b>CR 9803<sup>1)</sup></b>
<b>1.000</b>	1.367	0.313	CRW1 R	<b>CR 9822</b>
	1.375	0.250	CRW1 P	<b>CR 9826<sup>1)</sup></b>
	1.375	0.250	CRW1 V	<b>CR 9831</b>

<sup>1)</sup> Bez povlaku SKF Bore Tite

<b>Rozměry</b>	<b>Díra</b>	<b>Jmenovitá šířka těsnění b</b>	<b>Provedení a materiál bříty</b>	<b>Označení</b>
d <sub>1</sub>	D			
in.			–	–
<b>1.000</b>	1.437	0.250	CRW1 V	<b>CR 9833</b>
pokr.	1.437	0.250	CRW1 R	<b>CR 9837</b>
	1.437	0.250	CRWA1 R	<b>CR 9838</b>
	1.437	0.250	CRWA1 V	<b>CR 9847</b>
	1.496	0.390	CRW1 R	<b>CR 9850</b>
	1.499	0.250	CRW1 R	<b>CR 9852</b>
	1.499	0.250	CRW1 V	<b>CR 9854</b>
	1.499	0.250	CRW1 R	<b>CR 9876</b>
	1.499	0.250	CRWA1 R	<b>CR 9878</b>
	1.499	0.250	CRWA1 V	<b>CR 9879</b>
	1.499	0.315	CRWA1 V	<b>CR 9862</b>
	1.499	0.315	CRW1 V	<b>CR 9892</b>
	1.561	0.250	CRW1 R	<b>CR 9894</b>
	1.575	0.313	CRWA1 R	<b>CR 9907</b>
	1.624	0.250	CRW1 R	<b>CR 9934</b>
	1.624	0.250	CRWA1 R	<b>CR 9935</b>
	1.624	0.250	CRW1 V	<b>CR 9937</b>
	1.624	0.250	CRWA1 V	<b>CR 9939</b>
	1.686	0.250	CRW1 R	<b>CR 9960</b>
	1.752	0.250	CRW1 V	<b>CR 9982</b>
	1.752	0.250	CRWA1 V	<b>CR 9983</b>
	1.752	0.250	CRW1 R	<b>CR 9997</b>
	1.752	0.250	CRWA1 R	<b>CR 9998</b>
	1.828	0.250	CRW1 V	<b>CR 10046</b>
	1.828	0.250	CRW1 P	<b>CR 10047</b>
	1.828	0.250	CRW1 R	<b>CR 10049</b>
	1.828	0.250	CRWA1 R	<b>CR 10050</b>
	1.851	0.250	CRW1 R	<b>CR 10071</b>
	1.874	0.250	CRW1 R	<b>CR 10075</b>
	1.938	0.250	CRW1 R	<b>CR 10104</b>
	1.983	0.250	CRWA1 V	<b>CR 10111</b>
	1.983	0.313	CRWA1 R	<b>CR 10114</b>
	2.000	0.250	CRW1 R	<b>CR 10123</b>
	2.000	0.250	CRWA1 R	<b>CR 10124</b>
	2.000	0.250	CRWA1 R	<b>CR 10127</b>
	2.000	0.250	CRW1 V	<b>CR 10128</b>
	2.000	0.250	CRWA1 V	<b>CR 10129</b>
	2.047	0.250	CRWA1 R	<b>CR 10157</b>
	2.062	0.250	CRW1 R	<b>CR 10158</b>
	2.250	0.250	CRW1 R	<b>CR 10169</b>
<b>1.063</b>	1.499	0.250	CRW1 R	<b>CR 10515</b>
	1.499	0.250	CRW1 V	<b>CR 10518</b>
	1.512	0.256	CRW1 P	<b>CR 532866</b>
	1.561	0.250	CRW1 R	<b>CR 10581</b>
	1.577	0.250	CRW1 R	<b>CR 10583</b>
	1.624	0.250	CRW1 R	<b>CR 10598</b>
	1.686	0.250	CRW1 R	<b>CR 10632</b>
	1.752	0.250	CRW1 R	<b>CR 10653</b>
	1.828	0.250	CRW1 R	<b>CR 10681</b>
	1.828	0.250	CRW1 V	<b>CR 10682</b>
	1.874	0.250	CRW1 R	<b>CR 10700</b>
	1.979	0.250	CRW1 R	<b>CR 10728</b>
	1.983	0.250	CRW1 R	<b>CR 10733</b>

## Hřídelové těsnící kroužky – CRW1, CRWA1, CRWH1 a CRWA1 – palcové rozměry d<sub>1</sub> 1.063 – 1.250 in.

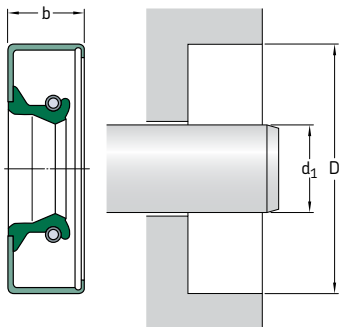

Podívejte se rovněž na **str. 74 až 76**, které uvádějí požadavky na díru tělesa.

Rozměry Hřídel	Díra	Jmenovitá šířka těsnění b	Provedení a materiál bříty	Označení
d <sub>1</sub>	D			
in.			–	–
<b>1.063</b>	2.000	0.250	CRW1 R	<b>CR 10740</b>
pokr.	2.062	0.250	CRW1 R	<b>CR 10766</b>
<b>1.125</b>	1.499	0.188	CRW1 V	<b>CR 11059<sup>1)</sup></b>
	1.499	0.188	CRW1 R	<b>CR 11061<sup>1)</sup></b>
	1.561	0.250	CRW1 P	<b>CR 11066</b>
	1.561	0.250	CRW1 R	<b>CR 11067</b>
	1.561	0.250	CRW1 V	<b>CR 11071</b>
	1.565	0.250	CRW1 R	<b>CR 11082</b>
	1.624	0.250	CRW1 P	<b>CR 11111</b>
	1.624	0.250	CRW1 R	<b>CR 11123</b>
	1.624	0.250	CRWA1 R	<b>CR 11124</b>
	1.624	0.250	CRW1 V	<b>CR 11133</b>
	1.624	0.250	CRWA1 V	<b>CR 11134</b>
	1.733	0.375	CRW1 R	<b>CR 11137</b>
	1.752	0.250	CRW1 R	<b>CR 11138</b>
	1.752	0.250	CRW1 V	<b>CR 11144</b>
	1.828	0.250	CRW1 R	<b>CR 11170</b>
	1.828	0.250	CRWA1 R	<b>CR 11171</b>
	1.828	0.250	CRW1 V	<b>CR 11172</b>
	1.828	0.250	CRWA1 V	<b>CR 11175</b>
	1.852	0.313	CRWH1 R	<b>CR 11197</b>
	1.852	0.313	CRWA1 R	<b>CR 11200</b>
	1.874	0.250	CRW1 V	<b>CR 11207</b>
	1.874	0.250	CRWA1 V	<b>CR 11218</b>
	1.874	0.250	CRW1 R	<b>CR 11209</b>
	1.874	0.250	CRWA1 R	<b>CR 11223</b>
	1.983	0.250	CRW1 R	<b>CR 11299</b>
	2.000	0.250	CRW1 R	<b>CR 11340</b>
	2.000	0.250	CRW1 V	<b>CR 11344</b>
	2.000	0.374	CRWA1 V	<b>CR 12138</b>
	2.000	0.375	CRWA1 R	<b>CR 11343</b>

<sup>1)</sup> Bez povlaku SKF Bore Tite

<b>Rozměry</b> Hřídél	<b>Díra</b>	<b>Jmenovitá šířka těsnění b</b>	<b>Provedení a materiál bříty</b>	<b>Označení</b>
d <sub>1</sub>	D			
in.			–	–
<b>1.125</b> pokr.	2.047 2.062 2.062	0.313 0.250 0.313	CRWA1 R CRWA1 V CRW1 R	<b>CR 11353</b> <b>CR 11368</b> <b>CR 11366</b>
	2.125 2.125	0.313 0.313	CRW1 R CRW1 V	<b>CR 11372</b> <b>CR 11373</b>
	2.250 2.441	0.250 0.250	CRW1 R CRW1 R	<b>CR 11378</b> <b>CR 11392</b>
<b>1.126</b>	1.575	0.236	CRWA1 R	<b>CR 11086</b>
<b>1.156</b>	1.686 1.752	0.250 0.250	CRWA1 R CRWA1 R	<b>CR 11518</b> <b>CR 11514</b>
	1.874 1.875	0.250 0.375	CRW1 R CRWA1 R	<b>CR 11524</b> <b>CR 11536<sup>1)</sup></b>
	2.000 2.000 2.000 2.062	0.250 0.250 0.250 0.313	CRW1 R CRWA1 R CRW1 V CRW1 R	<b>CR 11544</b> <b>CR 11545</b> <b>CR 11550</b> <b>CR 11557</b>
<b>1.175</b>	2.031	0.500	CRW1 R	<b>CR 11553</b>
<b>1.178</b>	2.073	0.335	CRW1 S	<b>CR 11650</b>
<b>1.188</b>	1.561 1.686 1.687	0.313 0.250 0.250	CRW1 V CRW1 P CRW1 R	<b>CR 11710<sup>1)</sup></b> <b>CR 11728</b> <b>CR 11730</b>
	1.752 1.752	0.250 0.250	CRW1 R CRW1 V	<b>CR 11734</b> <b>CR 11736</b>
	1.828 1.875 1.875	0.375 0.250 0.375	CRW1 R CRW1 P CRW1 R	<b>CR 11740</b> <b>CR 11763</b> <b>CR 11585</b>
	1.983 1.983	0.250 0.250	CRW1 R CRWA1 R	<b>CR 11776</b> <b>CR 11777</b>
	2.000 2.000 2.000 2.062 2.062	0.250 0.250 0.250 0.250 0.250	CRW1 R CRWA1 R CRW1 V CRW1 R CRW1 P	<b>CR 11800</b> <b>CR 11801</b> <b>CR 11806</b> <b>CR 11878</b> <b>CR 11879</b>
	2.125 2.165 2.250	0.313 0.250 0.250	CRW1 R CRW1 R CRW1 R	<b>CR 11907</b> <b>CR 11911</b> <b>CR 11914</b>
	2.437 2.441	0.250 0.250	CRW1 R CRW1 R	<b>CR 11923</b> <b>CR 11930</b>
<b>1.190</b>	2.125	0.313	CRWHA1 R	<b>CR 11908</b>
<b>1.234</b>	2.250	0.250	CRW1 R	<b>CR 12590</b>
<b>1.250</b>	1.625 1.687 1.687 1.687 1.687	0.188 0.250 0.250 0.250 0.313	CRW1 R CRW1 V CRW1 R CRWA1 V CRWA1 R	<b>CR 12329</b> <b>CR 12335</b> <b>CR 12336</b> <b>CR 12337</b> <b>CR 12350</b>

<sup>1)</sup> Bez povlaku SKF Bore Tite

## Hřídelové těsnící kroužky – CRW1, CRWA1, CRWH1 a CRWA1 – palcové rozměry d<sub>1</sub> 1.250 – 1.375 in.

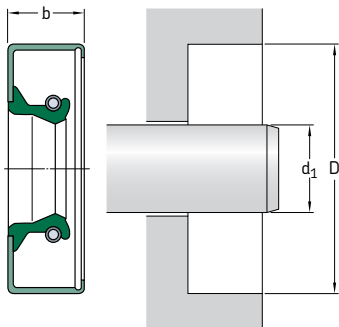

Podívejte se rovněž na **str. 74 až 76**, které uvádějí požadavky na díru tělesa.

Rozměry Hřídel	Díra	Jmenovitá šířka těsnění b	Provedení a materiál bříty	Označení
d <sub>1</sub>	D			
in.			–	–
<b>1.250</b>	1.752	0.250	CRW1 V	<b>CR 12340</b>
pokr.	1.752	0.250	CRWA1 V	<b>CR 12343</b>
	1.752	0.250	CRW1 R	<b>CR 12363</b>
	1.752	0.250	CRWA1 R	<b>CR 12364</b>
	1.874	0.250	CRW1 P	<b>CR 12382</b>
	1.874	0.250	CRWA1 V	<b>CR 12383</b>
	1.874	0.250	CRW1 R	<b>CR 12384</b>
	1.874	0.250	CRWA1 R	<b>CR 12386</b>
	1.938	0.250	CRW1 R	<b>CR 12391</b>
	1.955	0.250	CRWA1 R	<b>CR 12396</b>
	1.983	0.250	CRW1 R	<b>CR 12427</b>
	1.983	0.250	CRWA1 R	<b>CR 12428</b>
	1.983	0.250	CRW1 V	<b>CR 12432</b>
	2.000	0.250	CRW1 V	<b>CR 12445</b>
	2.000	0.250	CRWA1 V	<b>CR 12446</b>
	2.000	0.250	CRW1 R	<b>CR 12456</b>
	2.000	0.250	CRWA1 R	<b>CR 12458</b>
	2.000	0.438	CRW1 P	<b>CR 12483</b>
	2.062	0.250	CRWA1 V	<b>CR 12531</b>
	2.062	0.433	CRWA1 V	<b>CR 12533</b>
	2.062	0.438	CRWH1 R	<b>CR 12530</b>
	2.125	0.250	CRW1 V	<b>CR 12544</b>
	2.125	0.250	CRW1 R	<b>CR 12545</b>
	2.125	0.250	CRWA1 R	<b>CR 12551</b>
	2.250	0.250	CRW1 R	<b>CR 12577</b>
	2.327	0.500	CRW1 R	<b>CR 12610</b>
	2.374	0.313	CRW1 R	<b>CR 12613</b>
	2.374	0.313	CRWA1 R	<b>CR 12614</b>
	2.374	0.315	CRW1 V	<b>CR 12612</b>
	2.437	0.250	CRW1 R	<b>CR 12621</b>
	2.441	0.250	CRW1 R	<b>CR 12631</b>
	2.500	0.310	CRW1 V	<b>CR 12638</b>
	2.502	0.313	CRW1 R	<b>CR 12637</b>

Rozměry Hřídél	Díra	Jmenovitá šířka těsnění b	Provedení a materiál bříty	Označení
d <sub>1</sub>	D			
in.			–	–
<b>1.301</b>	2.046	0.492	CRWA1 R	<b>CR 12907</b>
<b>1.313</b>	1.828 2.062 2.062 2.062	0.375 0.313 0.313 0.313	CRW1 P CRW1 R CRWA1 R CRW1 V	<b>CR 13021</b> <b>CR 13050</b> <b>CR 13052</b> <b>CR 13054</b>
	2.125 2.250 2.282	0.313 0.313 0.250	CRW1 R CRW1 R CRWA1 R	<b>CR 13092</b> <b>CR 13112</b> <b>CR 13157</b>
<b>1.328</b>	2.031 2.061 2.227	0.313 0.313 0.313	CRW1 R CRW1 R CRW1 R	<b>CR 13415<sup>1)</sup></b> <b>CR 13350</b> <b>CR 13418</b>
<b>1.344</b>	2.106 2.125	0.313 0.313	CRW1 R CRW1 R	<b>CR 13421</b> <b>CR 13437</b>
<b>1.365</b>	1.956 2.081 2.261	0.438 0.313 0.313	CRW1 R CRW1 R CRW1 R	<b>CR 13985</b> <b>CR 13598</b> <b>CR 13700</b>
<b>1.375</b>	1.750 1.828 1.828	0.250 0.250 0.313	CRW1 R CRWA1 V CRW1 R	<b>CR 13514</b> <b>CR 13510</b> <b>CR 13537</b>
	1.835 1.873	0.250 0.313	CRW1 R CRW1 V	<b>CR 13536</b> <b>CR 13511</b>
	1.874 1.874 1.874 1.874	0.250 0.250 0.250 0.313	CRW1 P CRW1 R CRW1 V CRWA1 R	<b>CR 13512</b> <b>CR 13534</b> <b>CR 13538</b> <b>CR 13535</b>
	1.938 1.955 1.983	0.250 0.433 0.313	CRWA1 R CRWA1 P CRW1 P	<b>CR 13552</b> <b>CR 13527</b> <b>CR 13557</b>
	2.000 2.000 2.000 2.000 2.000 2.000	0.313 0.313 0.313 0.313 0.313 0.313	CRWA1 P CRW1 R CRWA1 R CRWH1 R CRW1 V CRWA1 V	<b>CR 13562</b> <b>CR 13568</b> <b>CR 13569</b> <b>CR 13571</b> <b>CR 13579</b> <b>CR 13581</b>
	2.062 2.062 2.062 2.062	0.313 0.313 0.313 0.315	CRW1 V CRW1 R CRWA1 P CRWA1 V	<b>CR 13582</b> <b>CR 13585<sup>1)</sup></b> <b>CR 13588</b> <b>CR 13607</b>
	2.106 2.106	0.313 0.313	CRWA1 R CRW1 P	<b>CR 13602<sup>1)</sup></b> <b>CR 13614</b>
	2.125 2.125 2.125 2.125	0.313 0.313 0.313 0.313	CRW1 R CRWA1 R CRWA1 V CRW1 V	<b>CR 13649</b> <b>CR 13650</b> <b>CR 13661</b> <b>CR 13663</b>
	2.250 2.250 2.250 2.250 2.250 2.250	0.250 0.313 0.313 0.313 0.313 0.313	CRWA1 R CRW1 R CRWA1 R CRW1 V CRWA1 V CRW1 P	<b>CR 13698</b> <b>CR 13671</b> <b>CR 13676</b> <b>CR 13688</b> <b>CR 13691</b> <b>CR 13869</b>

<sup>1)</sup> Bez povlaku SKF Bore Tite

## Hřídelové těsnící kroužky – CRW1, CRWA1, CRWH1 a CRWA1 – palcové rozměry d<sub>1</sub> 1.375 – 1.500 in.

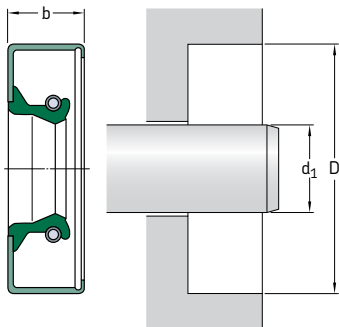

Podívejte se rovněž na **str. 74 až 76**, které uvádějí požadavky na díru tělesa.

<b>Rozměry</b>	<b>Díra</b>	<b>Jmenovitá šířka těsnění b</b>	<b>Provedení a materiál bříty</b>	<b>Označení</b>
Hřídel	D			
d <sub>1</sub>				
in.			–	–
<b>1.375</b>	2.374	0.313	CRW1 V	<b>CR 13734</b>
pokr.	2.374	0.313	CRW1 R	<b>CR 13738</b>
	2.374	0.313	CRWA1 R	<b>CR 13739</b>
	2.437	0.250	CRW1 R	<b>CR 13797</b>
	2.441	0.313	CRW1 R	<b>CR 13810</b>
	2.441	0.313	CRWA1 R	<b>CR 13812</b>
	2.502	0.313	CRW1 R	<b>CR 13865</b>
	2.502	0.313	CRW1 V	<b>CR 13867</b>
	2.502	0.374	CRWA1 V	<b>CR 13856</b>
	2.562	0.375	CRW1 R	<b>CR 13875</b>
	2.562	0.375	CRWA1 R	<b>CR 13876</b>
	2.562	0.375	CRWA1 V	<b>CR 13878</b>
	2.623	0.313	CRWA1 V	<b>CR 13882</b>
	2.686	0.500	CRW1 R	<b>CR 13892</b>
	2.716	0.313	CRW1 R	<b>CR 13900</b>
	2.812	0.375	CRWA1 R	<b>CR 13912</b>
	2.835	0.313	CRWA1 R	<b>CR 13918</b>
	2.835	0.313	CRW1 R	<b>CR 13920</b>
	2.835	0.313	CRWA1 P	<b>CR 13925</b>
	2.875	0.313	CRWA1 P	<b>CR 13929</b>
<b>1.378</b>	2.835	0.313	CRWA1 V	<b>CR 13926</b>
<b>1.417</b>	2.616	0.313	CRW1 R	<b>CR 14092</b>
<b>1.438</b>	2.062	0.313	CRW1 V	<b>CR 14212<sup>1)</sup></b>
	2.062	0.313	CRWA1 R	<b>CR 14214</b>
	2.125	0.313	CRW1 R	<b>CR 14223</b>
	2.125	0.313	CRWA1 V	<b>CR 14225</b>
	2.250	0.313	CRWA1 R	<b>CR 14247</b>
	2.250	0.313	CRWA1 V	<b>CR 14259</b>
	2.250	0.313	CRW1 V	<b>CR 14260</b>
	2.250	0.313	CRW1 R	<b>CR 14262</b>

<sup>1)</sup> Bez povlaku SKF Bore Tite



<b>Rozměry</b> Hřídél	Díra	Jmenovitá šířka těsnění b	<b>Provedení a materiál bříty</b>	<b>Označení</b>
d <sub>1</sub>	D			
in.			–	–
<b>1.438</b>	2.374	0.313	CRW1 R	<b>CR 14282</b>
pokr.	2.374	0.313	CRWA1 R	<b>CR 14283</b>
	2.437	0.313	CRW1 R	<b>CR 14363</b>
	2.502	0.313	CRW1 R	<b>CR 14383</b>
	2.623	0.313	CRW1 R	<b>CR 14404</b>
	2.686	0.313	CRW1 R	<b>CR 14423</b>
	2.750	0.313	CRW1 R	<b>CR 14458</b>
<b>1.484</b>	2.254	0.313	CRW1 R	<b>CR 14907</b>
<b>1.494</b>	2.060	0.270	CRW1 R	<b>CR 14789</b>
<b>1.496</b>	2.165	0.315	CRWA1 R	<b>CR 550250</b>
<b>1.500</b>	1.874	0.250	CRW1 R	<b>CR 14807<sup>1)</sup></b>
	1.918	0.250	CRW1 V	<b>CR 14809<sup>1)</sup></b>
	1.983	0.250	CRW1 V	<b>CR 14821</b>
	1.983	0.250	CRWA1 R	<b>CR 14824</b>
	1.983	0.313	CRW1 R	<b>CR 14832</b>
	2.000	0.313	CRWA1 R	<b>CR 14846</b>
	2.000	0.313	CRW1 R	<b>CR 14855</b>
	2.000	0.313	CRW1 V	<b>CR 14861</b>
	2.048	0.313	CRWA1 R	<b>CR 14858</b>
	2.062	0.313	CRW1 R	<b>CR 14864</b>
	2.062	0.313	CRW1 V	<b>CR 14867</b>
	2.125	0.313	CRW1 R	<b>CR 14875</b>
	2.125	0.313	CRWA1 R	<b>CR 14876</b>
	2.125	0.313	CRW1 V	<b>CR 14886</b>
	2.125	0.313	CRWA1 V	<b>CR 14887</b>
	2.222	0.313	CRW1 R	<b>CR 14903</b>
	2.250	0.313	CRW1 S	<b>CR 14935</b>
	2.250	0.313	CRW1 R	<b>CR 14938</b>
	2.250	0.313	CRWA1 R	<b>CR 14939</b>
	2.250	0.313	CRW1 V	<b>CR 14940</b>
	2.250	0.313	CRWA1 V	<b>CR 14942</b>
	2.260	0.406	CRW1 R	<b>CR 14968</b>
	2.374	0.313	CRW1 V	<b>CR 14992</b>
	2.374	0.313	CRWA1 V	<b>CR 14994</b>
	2.374	0.313	CRW1 R	<b>CR 15004</b>
	2.374	0.313	CRWA1 R	<b>CR 15005</b>
	2.374	0.500	CRWH1 R	<b>CR 15039</b>
	2.377	0.453	CRWA1 R	<b>CR 15041</b>
	2.437	0.313	CRW1 R	<b>CR 15076</b>
	2.441	0.313	CRW1 R	<b>CR 15092<sup>1)</sup></b>
	2.441	0.313	CRWA1 R	<b>CR 15093</b>
	2.441	0.313	CRW1 V	<b>CR 15097</b>
	2.502	0.313	CRW1 V	<b>CR 15138</b>
	2.502	0.313	CRW1 R	<b>CR 15141</b>
	2.502	0.313	CRWA1 R	<b>CR 15142</b>
	2.561	0.313	CRW1 R	<b>CR 15176</b>
	2.623	0.313	CRW1 R	<b>CR 15194</b>
	2.686	0.500	CRW1 R	<b>CR 15207</b>

1) Bez povlaku SKF Bore Tite

## Hřídelové těsnící kroužky – CRW1, CRWA1, CRWH1 a CRWA1 – palcové rozměry d<sub>1</sub> 1.500 – 1.645 in.

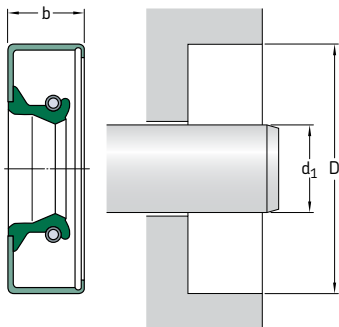

Podívejte se rovněž na **str. 74 až 76**, které uvádějí požadavky na díru tělesa.

<b>Rozměry</b>			<b>Provedení a materiál bříty</b>	<b>Označení</b>
Hřídel	Díra	Jmenovitá šířka těsnění b		
d <sub>1</sub>	D			
in.			–	–
<b>1.500</b>	2.716	0.438	CRW1 R	<b>CR 15204</b>
pokr.	2.750	0.313	CRW1 R	<b>CR 15214</b>
	2.758	0.313	CRW1 R	<b>CR 15230</b>
	2.835	0.313	CRW1 R	<b>CR 15234</b>
	2.875	0.313	CRW1 R	<b>CR 15235</b>
<b>1.552</b>	2.502	0.500	CRWA1 R	<b>CR 15450</b>
	2.686	0.500	CRW1 R	<b>CR 15460</b>
	2.750	0.500	CRWHA1 P	<b>CR 15462</b>
<b>1.563</b>	2.062	0.250	CRW1 V	<b>CR 15506</b>
	2.062	0.250	CRW1 R	<b>CR 15508</b>
	2.125	0.313	CRW1 R	<b>CR 15517<sup>1)</sup></b>
	2.125	0.313	CRWA1 P	<b>CR 15518</b>
	2.250	0.313	CRW1 R	<b>CR 15522</b>
	2.374	0.313	CRW1 P	<b>CR 15540<sup>1)</sup></b>
	2.374	0.313	CRW1 R	<b>CR 15542</b>
	2.374	0.313	CRWA1 R	<b>CR 15543</b>
	2.374	0.313	CRWA1 V	<b>CR 15549</b>
	2.437	0.313	CRW1 R	<b>CR 15592<sup>1)</sup></b>
	2.441	0.500	CRWA1 R	<b>CR 15620</b>
	2.465	0.374	CRWA1 P	<b>CR 15624</b>
	2.502	0.313	CRWA1 R	<b>CR 15635</b>
	2.502	0.313	CRW1 R	<b>CR 15655</b>
	2.502	0.313	CRW1 V	<b>CR 15656</b>
	2.561	0.313	CRW1 R	<b>CR 15677</b>
	2.623	0.313	CRW1 R	<b>CR 15699</b>
	2.686	0.313	CRW1 R	<b>CR 15707</b>
	2.750	0.500	CRWH1 R	<b>CR 15761</b>
	2.875	0.313	CRW1 R	<b>CR 15773</b>
	2.875	0.313	CRWA1 P	<b>CR 15779</b>

<sup>1)</sup> Bez povlaku SKF Bore Tite

<b>Rozměry</b> Hřídél	Díra	Jmenovitá šířka těsnění b	<b>Provedení a materiál bříty</b>	<b>Označení</b>
d <sub>1</sub>	D			
in.			–	–
<b>1.578</b>	2.082 2.408	0.250 0.313	CRW1 R CRWHA1 R	<b>CR 15510</b> <b>CR 15557</b>
<b>1.594</b>	2.125 2.437 2.437	0.313 0.313 0.313	CRW1 P CRW1 P CRW1 R	<b>CR 15915</b> <b>CR 15940</b> <b>CR 15955</b>
	2.502 2.623 2.758	0.313 0.313 0.313	CRW1 R CRW1 R CRW1 R	<b>CR 15960</b> <b>CR 15968</b> <b>CR 15975</b>
<b>1.618</b>	2.531	0.438	CRWA1 R	<b>CR 16449</b>
<b>1.625</b>	2.000 2.000	0.250 0.250	CRW1 V CRW1 R	<b>CR 16039</b> <b>CR 16046<sup>1)</sup></b>
	2.116 2.125 2.125	0.313 0.250 0.250	CRWA1 R CRW1 V CRW1 R	<b>CR 16047</b> <b>CR 16048</b> <b>CR 16054</b>
	2.248 2.250 2.250 2.250 2.282	0.313 0.313 0.313 0.375 0.313	CRWA1 R CRW1 R CRW1 V CRW1 P CRW1 R	<b>CR 16062</b> <b>CR 16061</b> <b>CR 16078<sup>1)</sup></b> <b>CR 16049</b> <b>CR 16083</b>
	2.374 2.374 2.374	0.250 0.313 0.313	CRW1 R CRWH1 R CRW1 V	<b>CR 16094<sup>1)</sup></b> <b>CR 16072</b> <b>CR 16077</b>
	2.374 2.374 2.374 2.374	0.313 0.313 0.313 0.500	CRW1 R CRWA1 R CRWA1 P CRWH1 R	<b>CR 16084</b> <b>CR 16085</b> <b>CR 16091<sup>1)</sup></b> <b>CR 16079</b>
	2.437 2.437 2.437 2.437	0.313 0.313 0.313 0.313	CRW1 R CRWA1 R CRW1 V CRWA1 V	<b>CR 16117</b> <b>CR 16128</b> <b>CR 16119</b> <b>CR 16120</b>
	2.441 2.441	0.313 0.313	CRW1 R CRWA1 R	<b>CR 16180</b> <b>CR 16201</b>
	2.502 2.502 2.502	0.313 0.313 0.313	CRWA1 V CRW1 R CRWA1 R	<b>CR 16243</b> <b>CR 16245</b> <b>CR 16246</b>
	2.502 2.502 2.502 2.562	0.313 0.374 0.375 0.313	CRWA1 P CRWHA1 V CRWHA1 R CRWA1 V	<b>CR 16247<sup>1)</sup></b> <b>CR 16257</b> <b>CR 16254</b> <b>CR 16290</b>
	2.623 2.623 2.623 2.686 2.686	0.313 0.313 0.313 0.313 0.313	CRW1 R CRWA1 R CRW1 V CRW1 R CRW1 V	<b>CR 16314</b> <b>CR 16315</b> <b>CR 16316</b> <b>CR 16337</b> <b>CR 16338</b>
	2.750 2.750 2.758	0.250 0.313 0.313	CRW1 R CRWH1 R CRW1 R	<b>CR 16364</b> <b>CR 16368</b> <b>CR 16374</b>
	2.875 3.000	0.313 0.313	CRW1 R CRWH1 R	<b>CR 16406</b> <b>CR 16422</b>
<b>1.645</b>	2.656	0.313	CRWA1 P	<b>CR 16500</b>

<sup>1)</sup> Bez povlaku SKF Bore Tite

## Hřídelové těsnící kroužky – CRW1, CRWA1, CRWH1 a CRWA1 – palcové rozměry d<sub>1</sub> 1.656 – 1.813 in.

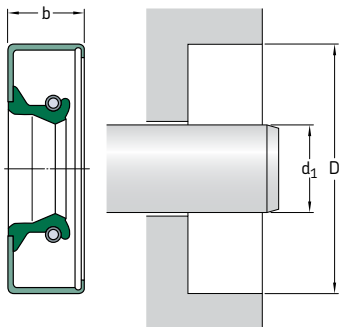

Podívejte se rovněž na **str. 74 až 76**, které uvádějí požadavky na díru tělesa.

<b>Rozměry</b>	<b>Díra</b>	<b>Jmenovitá šířka těsnění b</b>	<b>Provedení a materiál bříty</b>	<b>Označení</b>
d <sub>1</sub>	D			
in.			–	–
<b>1.656</b>	2.623 2.686	0.375 0.313	CRWA1 P CRW1 R	<b>CR 16545</b> <b>CR 16556</b>
<b>1.688</b>	2.279 2.328	0.500 0.313	CRWH1 R CRWA1 R	<b>CR 16650</b> <b>CR 16657</b>
	2.437 2.437 2.437 2.437	0.250 0.313 0.313 0.469	CRW1 S CRW1 R CRWA1 R CRW1 S	<b>CR 16692</b> <b>CR 16679</b> <b>CR 16680</b> <b>CR 16696</b>
	2.502 2.623 2.623 2.623 2.686	0.313 0.313 0.500 0.500 0.313	CRW1 R CRWA1 R CRW1 R CRWA1 V CRW1 R	<b>CR 16719</b> <b>CR 16814</b> <b>CR 16816</b> <b>CR 16817</b> <b>CR 16842</b>
	2.716 2.750 2.750 2.875	0.313 0.313 0.375 0.313	CRW1 R CRW1 R CRWA1 R CRW1 R	<b>CR 16854</b> <b>CR 16900<sup>1)</sup></b> <b>CR 16903</b> <b>CR 16999</b>
	3.061 3.125	0.375 0.375	CRW1 R CRWA1 R	<b>CR 17035</b> <b>CR 17038</b>
<b>1.704</b>	3.034	0.500	CRWA1 R	<b>CR 17100</b>
<b>1.719</b>	2.561	0.315	CRWA1 R	<b>CR 17144</b>
<b>1.750</b>	2.250 2.250	0.313 0.313	CRW1 R CRW1 V	<b>CR 17231</b> <b>CR 17234</b>
	2.374 2.374 2.374	0.313 0.313 0.313	CRWA1 V CRW1 R CRWA1 R	<b>CR 17261</b> <b>CR 17270</b> <b>CR 17271</b>
	2.411 2.437 2.437	0.375 0.313 0.313	CRW1 P CRW1 R CRW1 R	<b>CR 17280</b> <b>CR 17283</b> <b>CR 17284</b>

<sup>1)</sup> Bez povlaku SKF Bore Tite

Rozměry Hřídél	Díra	Jmenovitá šířka těsnění b	Provedení a materiál bříty	Označení
d <sub>1</sub>	D			
in.			–	–
<b>1.750</b> pokr.	2.437 2.437 2.437	0.313 0.313 0.313	CRWA1 R CRW1 V CRWA1 V	<b>CR 17285</b> <b>CR 17292</b> <b>CR 17293</b>
	2.441 2.441 2.441	0.313 0.313 0.375	CRW1 R CRWA1 R CRWA1 V	<b>CR 17315</b> <b>CR 550154</b> <b>CR 17320</b>
	2.502 2.502 2.502 2.502	0.313 0.313 0.313 0.313	CRW1 V CRWA1 V CRW1 R CRWA1 R	<b>CR 17379</b> <b>CR 17381</b> <b>CR 17386</b> <b>CR 17387</b>
	2.502 2.502 2.561 2.565	0.375 0.375 0.313 0.313	CRWHA1 V CRW1 S CRW1 R CRWA1 R	<b>CR 17395</b> <b>CR 17399</b> <b>CR 17404</b> <b>CR 17413</b>
	2.623 2.623 2.623	0.313 0.313 0.313	CRW1 R CRWA1 R CRW1 S	<b>CR 17442</b> <b>CR 17443</b> <b>CR 17444</b>
	2.623 2.623 2.686	0.313 0.375 0.313	CRWA1 V CRWH1 R CRW1 R	<b>CR 17448</b> <b>CR 17456</b> <b>CR 17484<sup>1)</sup></b>
	2.717 2.750 2.750 2.750 2.750 2.758	0.438 0.313 0.313 0.313 0.313 0.313	CRWA1 R CRWA1 R CRW1 R CRW1 V CRW1 R	<b>CR 17607</b> <b>CR 17523</b> <b>CR 17557</b> <b>CR 17558</b> <b>CR 17605</b>
	2.810 2.810 2.875 2.875 2.875	0.313 0.313 0.313 0.313 0.375	CRWA1 R CRWA1 V CRW1 R CRW1 V CRWHA1 R	<b>CR 17624<sup>1)</sup></b> <b>CR 17627</b> <b>CR 17653</b> <b>CR 17657</b> <b>CR 17645</b>
	2.981 2.997 2.997	0.438 0.313 0.313	CRWHA1 R CRWHA1 R CRW1 R	<b>CR 17675<sup>1)</sup></b> <b>CR 17678</b> <b>CR 17695</b>
	3.000 3.000 3.000	0.313 0.313 0.313	CRWA1 R CRW1 R CRW1 V	<b>CR 17699</b> <b>CR 17707</b> <b>CR 17709</b>
	3.061 3.061	0.313 0.375	CRW1 R CRWA1 R	<b>CR 17716</b> <b>CR 17718</b>
	3.189 3.543 3.625	0.313 0.438 0.438	CRW1 R CRW1 R CRW1 R	<b>CR 17746</b> <b>CR 17756</b> <b>CR 17761</b>
<b>1.768</b>	2.363	0.313	CRWHA1 V	<b>CR 17780</b>
<b>1.781</b>	2.252 2.502 2.502	0.313 0.313 0.313	CRWA1 R CRWH1 R CRWH1 V	<b>CR 17806</b> <b>CR 17810</b> <b>CR 17811</b>
	2.623 2.686	0.313 0.313	CRW1 R CRW1 R	<b>CR 17821</b> <b>CR 17832<sup>1)</sup></b>
<b>1.812</b>	2.623	0.374	CRWA1 V	<b>CR 17949</b>
<b>1.813</b>	2.279 2.437 2.562	0.313 0.313 0.313	CRW1 R CRW1 R CRWA1 V	<b>CR 18025</b> <b>CR 18039</b> <b>CR 18049</b>

1) Bez povlaku SKF Bore Tite

## Hřídelové těsnící kroužky – CRW1, CRWA1, CRWH1 a CRWA1 – palcové rozměry d<sub>1</sub> 1.813 – 1.938 in.

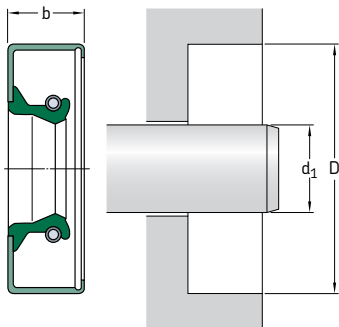

Podívejte se rovněž na **str. 74 až 76**, které uvádějí požadavky na díru tělesa.

<b>Rozměry</b>	<b>Díra</b>	<b>Jmenovitá šířka těsnění b</b>	<b>Provedení a materiál bříty</b>	<b>Označení</b>
Hřídel	D			
d <sub>1</sub>				
in.			–	–
<b>1.813</b>	2.623	0.313	CRW1 R	<b>CR 18104</b>
pokr.	2.686	0.313	CRWA1 P	<b>CR 18114</b>
	2.750	0.313	CRW1 R	<b>CR 18159</b>
	2.875	0.313	CRW1 R	<b>CR 18242</b>
	3.000	0.375	CRWA1 P	<b>CR 18264</b>
<b>1.844</b>	2.623	0.313	CRW1 R	<b>CR 18425</b>
	2.750	0.313	CRW1 P	<b>CR 18444</b>
<b>1.868</b>	2.518	0.315	CRWA1 P	<b>CR 18492</b>
<b>1.875</b>	2.398	0.250	CRW1 R	<b>CR 18549</b>
	2.471	0.313	CRWA1 R	<b>CR 18545</b>
	2.500	0.313	CRW1 P	<b>CR 18555</b>
	2.502	0.313	CRW1 R	<b>CR 18565</b>
	2.562	0.313	CRWA1 V	<b>CR 18546</b>
	2.562	0.313	CRW1 P	<b>CR 18562</b>
	2.623	0.313	CRW1 R	<b>CR 18580</b>
	2.623	0.313	CRWA1 R	<b>CR 18581</b>
	2.623	0.313	CRW1 V	<b>CR 18582</b>
	2.623	0.313	CRWA1 V	<b>CR 18584</b>
	2.623	0.374	CRW1 S	<b>CR 18592</b>
	2.686	0.313	CRW1 R	<b>CR 18626</b>
	2.750	0.313	CRW1 V	<b>CR 18652</b>
	2.750	0.313	CRW1 R	<b>CR 18657</b>
	2.750	0.313	CRWA1 R	<b>CR 18658</b>
	2.750	0.313	CRW1 P	<b>CR 18666</b>
	2.758	0.313	CRW1 P	<b>CR 18671</b>
	2.758	0.313	CRW1 S	<b>CR 18679</b>
	2.782	0.438	CRWH1 R	<b>CR 18693</b>
	2.782	0.438	CRWA1 R	<b>CR 18695</b>
	2.875	0.313	CRW1 V	<b>CR 18732</b>
	2.875	0.313	CRW1 R	<b>CR 18733</b>
	2.875	0.313	CRWA1 R	<b>CR 18734</b>

Rozměry Hříděl	Díra	Jmenovitá šířka těsnění b	Provedení a materiál bříty	Označení
d <sub>1</sub>	D			
in.			–	–
<b>1.875</b> pokr.	2.875 2.997	0.313 0.313	CRWA1 V CRW1 R	<b>CR 18737</b> <b>CR 18785</b>
	3.000 3.000 3.061	0.313 0.313 0.313	CRW1 R CRW1 V CRWA1 R	<b>CR 18817</b> <b>CR 18818</b> <b>CR 18872</b>
	3.105 3.189	0.500 0.469	CRWA1 R CRWH1 R	<b>CR 18880</b> <b>CR 18899</b>
	3.249 3.371 3.496 3.500	0.484 0.438 0.438 0.438	CRWA1 R CRWH1 R CRWA1 R CRW1 R	<b>CR 18922</b> <b>CR 18916</b> <b>CR 18924</b> <b>CR 18926</b>
<b>1.893</b>	2.434	0.250	CRW1 R	<b>CR 19000<sup>1)</sup></b>
<b>1.906</b>	2.752	0.375	CRWA1 P	<b>CR 19017</b>
<b>1.915</b>	2.533	0.250	CRW1 R	<b>CR 19010</b>
<b>1.938</b>	2.412 2.437 2.437	0.313 0.250 0.250	CRW1 R CRW1 R CRW1 R	<b>CR 19215</b> <b>CR 19210</b> <b>CR 19212</b>
	2.502 2.563	0.375 0.313	CRWA1 R CRW1 R	<b>CR 19220</b> <b>CR 19211</b>
	2.623 2.623 2.623	0.313 0.313 0.313	CRW1 R CRWA1 V CRWA1 R	<b>CR 19226</b> <b>CR 19227</b> <b>CR 19229</b>
	2.686 2.686 2.686	0.300 0.313 0.313	CRW1 P CRWA1 P CRW1 R	<b>CR 19244</b> <b>CR 19234</b> <b>CR 19236</b>
	2.686 2.686 2.686	0.313 0.313 0.375	CRWA1 R CRWA1 V CRW1 S	<b>CR 19237</b> <b>CR 19243</b> <b>CR 19240</b>
	2.750 2.750	0.313 0.313	CRW1 R CRW1 V	<b>CR 19264</b> <b>CR 19267</b>
	2.875 2.875 2.875	0.313 0.313 0.313	CRW1 R CRWA1 R CRWH1 V	<b>CR 19300</b> <b>CR 19301</b> <b>CR 19304</b>
	2.884 2.997	0.313 0.313	CRWA1 P CRW1 R	<b>CR 19310</b> <b>CR 19350</b>
	3.000 3.000 3.000	0.313 0.313 0.313	CRW1 R CRWA1 R CRWA1 V	<b>CR 19359</b> <b>CR 19360<sup>1)</sup></b> <b>CR 19368</b>
	3.061 3.062	0.313 0.500	CRW1 R CRW1 S	<b>CR 19380</b> <b>CR 19438</b>
	3.125 3.189	0.500 0.313	CRW1 R CRW1 R	<b>CR 19400</b> <b>CR 19407</b>
	3.251 3.251	0.313 0.313	CRWA1 V CRW1 R	<b>CR 19433</b> <b>CR 19434</b>
	3.350 3.543	0.469 0.313	CRWHA1 R CRW1 R	<b>CR 19445</b> <b>CR 19449</b>

<sup>1)</sup> Bez povlaku SKF Bore Tite

## Hřídelové těsnící kroužky – CRW1, CRWA1, CRWH1 a CRWA1 – palcové rozměry d<sub>1</sub> 1.969 – 2.125 in.

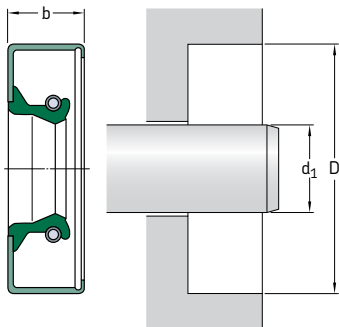

Podívejte se rovněž na **str. 74 až 76**, které uvádějí požadavky na díru tělesa.

Rozměry Hřídel	Díra	Jmenovitá šířka těsnění b	Provedení a materiál bříty	Označení
d <sub>1</sub>	D			
in.			–	–
<b>1.969</b>	2.623	0.313	CRWA1 R	<b>CR 19607</b>
<b>2.000</b>	2.500	0.438	CRW1 S	<b>CR 19739</b>
	2.502	0.313	CRW1 P	<b>CR 19745</b>
	2.623	0.313	CRW1 R	<b>CR 19760</b>
	2.623	0.313	CRWA1 R	<b>CR 19762</b>
	2.623	0.313	CRWA1 V	<b>CR 19777</b>
	2.623	0.313	CRWA1 V	<b>CR 19782</b>
	2.686	0.375	CRW1 R	<b>CR 19778</b>
	2.716	0.375	CRW1 R	<b>CR 19785</b>
	2.716	0.375	CRWA1 R	<b>CR 19786</b>
	2.746	0.375	CRW1 S	<b>CR 19807</b>
	2.750	0.313	CRW1 V	<b>CR 19823</b>
	2.750	0.313	CRW1 R	<b>CR 19831</b>
	2.750	0.313	CRWA1 R	<b>CR 19832</b>
	2.750	0.313	CRWA1 V	<b>CR 19839</b>
	2.750	0.313	CRW1 V	<b>CR 19840</b>
	2.835	0.469	CRWH1 R	<b>CR 19848</b>
	2.875	0.313	CRW1 V	<b>CR 19884</b>
	2.875	0.313	CRW1 R	<b>CR 19886</b>
	2.875	0.313	CRWA1 R	<b>CR 19887</b>
	2.875	0.375	CRWA1 R	<b>CR 19896</b>
	2.875	0.500	CRWH1 R	<b>CR 19900</b>
	2.880	0.375	CRWA1 R	<b>CR 19922</b>
	2.880	0.375	CRWA1 P	<b>CR 19923</b>
	2.997	0.375	CRWH1 R	<b>CR 19969</b>
	2.997	0.375	CRWA1 R	<b>CR 19970</b>
	2.997	0.375	CRWH1 V	<b>CR 19979</b>
	3.000	0.313	CRW1 R	<b>CR 19992</b>
	3.000	0.313	CRWA1 R	<b>CR 19993</b>
	3.000	0.313	CRWA1 V	<b>CR 19995</b>



Rozměry Hřídél	Díra	Jmenovitá šířka těsnění b	Provedení a materiál bříty	Označení
d <sub>1</sub>	D			
in.			–	–
<b>2.000</b> pokr.	3.000 3.000 3.000	0.375 0.375 0.375	CRWH1 V CRWH1 R CRWHA1 R	<b>CR 20002</b> <b>CR 20004</b> <b>CR 20005</b>
	3.061 3.061 3.061	0.375 0.500 0.500	CRW1 R CRWH1 R CRWHA1 R	<b>CR 20045</b> <b>CR 20053</b> <b>CR 20054</b>
	3.125 3.150 3.189 3.189 3.251	0.375 0.375 0.469 0.469 0.438	CRW1 R CRW1 R CRWH1 R CRWHA1 R CRWH1 R	<b>CR 20070</b> <b>CR 20079</b> <b>CR 20098</b> <b>CR 20100</b> <b>CR 20109</b>
	3.371 3.371 3.371 3.371	0.438 0.438 0.438 0.438	CRW1 V CRWH1 R CRWHA1 R CRWH1 V	<b>CR 20122</b> <b>CR 20124</b> <b>CR 20125</b> <b>CR 20127<sup>1)</sup></b>
	3.543 3.623 4.003	0.438 0.438 0.438	CRWH1 R CRWH1 R CRWH1 R	<b>CR 20140</b> <b>CR 20144</b> <b>CR 20158</b>
<b>2.047</b>	2.561	0.315	CRW1 R	<b>CR 20420</b>
<b>2.063</b>	2.561 2.750	0.313 0.313	CRW1 V CRWH1 R	<b>CR 20520</b> <b>CR 20530<sup>1)</sup></b>
	2.842 2.875 2.997	0.438 0.438 0.438	CRWH1 R CRWH1 R CRWH1 R	<b>CR 20538</b> <b>CR 20554</b> <b>CR 20586</b>
	3.000 3.000 3.061	0.375 0.375 0.313	CRW1 R CRWA1 V CRWH1 R	<b>CR 20594</b> <b>CR 20599</b> <b>CR 20643</b>
	3.125 3.189	0.375 0.375	CRW1 R CRW1 R	<b>CR 20659</b> <b>CR 20702</b>
	3.251 3.251	0.438 0.438	CRWHA1 R CRWH1 R	<b>CR 20747</b> <b>CR 20749</b>
<b>2.125</b>	2.750 2.750 2.763	0.375 0.500 0.250	CRW1 V CRWA1 R CRW1 R	<b>CR 21063<sup>1)</sup></b> <b>CR 21061</b> <b>CR 21069</b>
	2.875 2.875 2.875 2.875 2.875	0.375 0.438 0.438 0.438 0.438	CRW1 S CRW1 V CRW1 R CRWA1 R CRWHA1 R	<b>CR 21103</b> <b>CR 21091</b> <b>CR 21098</b> <b>CR 21100</b> <b>CR 21108</b>
	2.997 2.997	0.438 0.438	CRWH1 R CRWHA1 R	<b>CR 21134</b> <b>CR 21136</b>
	3.000 3.000 3.000	0.313 0.375 0.375	CRWHA1 V CRW1 R CRWA1 R	<b>CR 21167</b> <b>CR 21163</b> <b>CR 21164</b>
	3.000 3.000 3.000	0.438 0.438 0.438	CRWH1 V CRWH1 R CRWHA1 R	<b>CR 21171</b> <b>CR 21172</b> <b>CR 21173</b>

<sup>1)</sup> Bez povlaku SKF Bore Tite

## Hřídelové těsnící kroužky – CRW1, CRWA1, CRWH1 a CRWA1 – palcové rozměry d<sub>1</sub> 2.125 – 2.328 in.

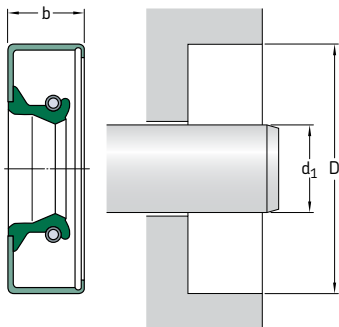

Podívejte se rovněž na **str. 74 až 76**, které uvádějí požadavky na díru tělesa.

<b>Rozměry</b>	<b>Díra</b>	<b>Jmenovitá šířka těsnění</b>	<b>Provedení a materiál bříty</b>	<b>Označení</b>
Hřídel	D	b		
d <sub>1</sub>				
in.			–	–
<b>2.125</b>	3.061	0.438	CRWH1 V	<b>CR 21203</b>
pokr.	3.061	0.500	CRW1 R	<b>CR 21210</b>
	3.061	0.500	CRWA1 R	<b>CR 21211<sup>1)</sup></b>
	3.061	0.500	CRWA1 R	<b>CR 21213</b>
	3.125	0.438	CRWH1 R	<b>CR 21234</b>
	3.125	0.438	CRWA1 P	<b>CR 21245</b>
	3.189	0.375	CRWA1 R	<b>CR 21267</b>
	3.189	0.375	CRWA1 V	<b>CR 21269</b>
	3.189	0.469	CRWA1 S	<b>CR 21270</b>
	3.251	0.438	CRWH1 R	<b>CR 21302</b>
	3.350	0.438	CRWH1 R	<b>CR 21336</b>
	3.371	0.375	CRWA1 R	<b>CR 21352</b>
	3.371	0.438	CRWH1 R	<b>CR 21353</b>
	3.543	0.438	CRWH1 R	<b>CR 21358</b>
<b>2.188</b>	2.875	0.438	CRWH1 R	<b>CR 21736</b>
	2.997	0.438	CRWH1 R	<b>CR 21749</b>
	3.000	0.375	CRWA1 R	<b>CR 21759</b>
	3.000	0.375	CRWA1 V	<b>CR 21763</b>
	3.000	0.500	CRWH1 R	<b>CR 21764</b>
	3.061	0.500	CRWH1 R	<b>CR 21775</b>
	3.251	0.438	CRWH1 R	<b>CR 21840</b>
	3.350	0.438	CRWH1 R	<b>CR 21890</b>
	3.371	0.438	CRWH1 R	<b>CR 21910</b>
<b>2.250</b>	2.875	0.313	CRWA1 R	<b>CR 22328</b>
	2.891	0.563	CRWA1 R	<b>CR 22319</b>
	2.997	0.438	CRWH1 R	<b>CR 22338</b>
	2.997	0.438	CRWA1 R	<b>CR 22340</b>
	3.000	0.375	CRW1 R	<b>CR 22353</b>
	3.000	0.375	CRWA1 R	<b>CR 22354</b>
	3.000	0.375	CRWA1 V	<b>CR 22361</b>
	3.000	0.375	CRW1 V	<b>CR 22363</b>

<sup>1)</sup> Bez povlaku SKF Bore Tite

Rozměry Hřídél	Díra	Jmenovitá šířka těsnění b	Provedení a materiál bříty	Označení
d <sub>1</sub>	D			
in.			–	–
<b>2.250</b>	3.000	0.438	CRWH1 R	<b>CR 22358</b>
pokr.	3.000	0.438	CRWHA1 R	<b>CR 22359</b>
	3.000	0.438	CRWH1 V	<b>CR 22367</b>
	3.061	0.375	CRW1 R	<b>CR 22382</b>
	3.061	0.438	CRWH1 R	<b>CR 22390</b>
	3.061	0.438	CRWHA1 R	<b>CR 22391</b>
	3.061	0.438	CRWHA1 S	<b>CR 22394</b>
	3.125	0.375	CRWA1 R	<b>CR 22400</b>
	3.125	0.375	CRWA1 V	<b>CR 22405</b>
	3.125	0.500	CRWH1 R	<b>CR 22407<sup>1)</sup></b>
	3.189	0.438	CRW1 R	<b>CR 22424</b>
	3.189	0.438	CRWA1 P	<b>CR 22425</b>
	3.251	0.375	CRW1 R	<b>CR 22440</b>
	3.251	0.375	CRWA1 R	<b>CR 22441</b>
	3.251	0.438	CRWH1 R	<b>CR 22446</b>
	3.251	0.438	CRWHA1 R	<b>CR 22448</b>
	3.251	0.438	CRWH1 V	<b>CR 22449</b>
	3.350	0.375	CRW1 P	<b>CR 22484</b>
	3.350	0.438	CRWH1 R	<b>CR 22492<sup>1)</sup></b>
	3.350	0.438	CRWHA1 R	<b>CR 22493</b>
	3.350	0.438	CRWH1 V	<b>CR 22495</b>
	3.371	0.438	CRWHA1 R	<b>CR 22532</b>
	3.371	0.438	CRWH1 R	<b>CR 22558</b>
	3.371	0.438	CRWH1 V	<b>CR 22561</b>
	3.500	0.438	CRWHA1 R	<b>CR 22582</b>
	3.500	0.438	CRWH1 R	<b>CR 22583</b>
	3.500	0.438	CRWHA1 V	<b>CR 22590</b>
	3.565	0.438	CRWA1 R	<b>CR 22610</b>
	3.623	0.438	CRWH1 R	<b>CR 22618</b>
	3.623	0.438	CRWHA1 R	<b>CR 22619</b>
	3.751	0.438	CRWH1 R	<b>CR 22626</b>
	3.876	0.438	CRWH1 R	<b>CR 22644</b>
	4.003	0.438	CRWH1 R	<b>CR 22647</b>
<b>2.313</b>	2.997	0.375	CRW1 R	<b>CR 23030</b>
	3.000	0.438	CRWH1 V	<b>CR 23040</b>
	3.061	0.313	CRW1 R	<b>CR 23046</b>
	3.125	0.375	CRW1 R	<b>CR 23061</b>
	3.125	0.375	CRWA1 V	<b>CR 23063</b>
	3.251	0.438	CRWH1 R	<b>CR 23093</b>
	3.251	0.438	CRWHA1 V	<b>CR 23099<sup>1)</sup></b>
	3.350	0.438	CRWH1 R	<b>CR 23152</b>
	3.371	0.438	CRW1 R	<b>CR 23167</b>
	3.374	0.438	CRWHA1 R	<b>CR 23169</b>
	3.500	0.313	CRW1 R	<b>CR 23184<sup>1)</sup></b>
	3.751	0.500	CRW1 R	<b>CR 23277</b>
<b>2.328</b>	3.000	0.395	CRW1 P	<b>CR 23300</b>

<sup>1)</sup> Bez povlaku SKF Bore Tite

## Hřídelové těsnící kroužky – CRW1, CRWA1, CRWH1 a CRWA1 – palcové rozměry d<sub>1</sub> 2.375 – 2.500 in.

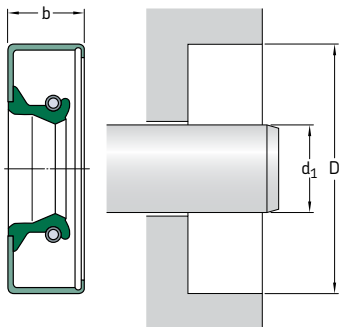

Podívejte se rovněž na **str. 74 až 76**, které uvádějí požadavky na díru tělesa.

<b>Rozměry</b>			<b>Provedení a materiál bříty</b>	<b>Označení</b>
Hřídel	Díra	Jmenovitá šířka těsnění b		
d <sub>1</sub>	D			
in.			–	–
<b>2.375</b>	2.997	0.438	CRWH1 R	<b>CR 23632</b>
pokr.	3.000	0.375	CRW1 V	<b>CR 23641</b>
	3.061	0.438	CRWH1 R	<b>CR 23644</b>
	3.061	0.438	CRWH1 P	<b>CR 23645</b>
	3.061	0.438	CRWH1 V	<b>CR 23655</b>
	3.125	0.375	CRW1 R	<b>CR 23646</b>
	3.125	0.438	CRWH1 R	<b>CR 23652</b>
	3.125	0.438	CRWHA1 R	<b>CR 23654</b>
	3.125	0.438	CRWHA1 V	<b>CR 23656</b>
	3.189	0.438	CRWH1 R	<b>CR 23666</b>
	3.251	0.438	CRWHA1 V	<b>CR 23678</b>
	3.251	0.453	CRW1 P	<b>CR 23685</b>
	3.350	0.375	CRW1 R	<b>CR 23701</b>
	3.350	0.375	CRWA1 R	<b>CR 23702</b>
	3.350	0.375	CRW1 P	<b>CR 23703</b>
	3.350	0.375	CRW1 S	<b>CR 23706</b>
	3.350	0.438	CRWH1 R	<b>CR 23708</b>
	3.350	0.438	CRWHA1 R	<b>CR 23710</b>
	3.371	0.438	CRWH1 R	<b>CR 23742</b>
	3.371	0.438	CRWH1 V	<b>CR 23746</b>
	3.481	0.438	CRWH1 R	<b>CR 23755</b>
	3.481	0.438	CRWHA1 R	<b>CR 23756<sup>1)</sup></b>
	3.500	0.375	CRWA1 P	<b>CR 23770</b>
	3.500	0.375	CRWH1 V	<b>CR 23771</b>
	3.500	0.375	CRWH1 R	<b>CR 23779</b>
	3.500	0.438	CRWHA1 R	<b>CR 23782</b>
	3.543	0.438	CRWH1 R	<b>CR 23808</b>
	3.543	0.438	CRWHA1 V	<b>CR 23809</b>
	3.601	0.438	CRW1 R	<b>CR 23820</b>
	3.623	0.438	CRWH1 R	<b>CR 23839</b>

<sup>1)</sup> Bez povlaku SKF Bore Tite

<b>Rozměry</b> Hřídél	<b>Díra</b>	<b>Jmenovitá šířka těsnění b</b>	<b>Provedení a materiál bříty</b>	<b>Označení</b>
d <sub>1</sub>	D			
in.			–	–
<b>2.375</b> pokr.	3.623 3.623 3.876	0.438 0.438 0.438	CRWHA1 P CRWHA1 V CRWH1 R	<b>CR 23841</b> <b>CR 23843</b> <b>CR 23844</b>
<b>2.438</b>	3.125 3.251	0.500 0.438	CRWH1 R CRWH1 R	<b>CR 24255</b> <b>CR 24263</b>
	3.350 3.350	0.375 0.375	CRW1 R CRWA1 R	<b>CR 24286</b> <b>CR 24287</b>
	3.371 3.481	0.438 0.438	CRWH1 R CRWH1 R	<b>CR 24320</b> <b>CR 24340</b>
	3.500 3.500 3.543	0.438 0.438 0.438	CRWH1 R CRWH1 V CRWH1 R	<b>CR 24370</b> <b>CR 24372</b> <b>CR 24445</b>
<b>2.500</b>	3.189 3.189 3.245	0.438 0.438 0.438	CRWH1 R CRWH1 V CRWH1 R	<b>CR 24881</b> <b>CR 24883</b> <b>CR 24889</b>
	3.251 3.251 3.251 3.251	0.375 0.375 0.375 0.438	CRW1 R CRWA1 R CRWA1 V CRWH1 R	<b>CR 24897</b> <b>CR 24898</b> <b>CR 24899</b> <b>CR 24910</b>
	3.251 3.251 3.251 3.251	0.438 0.438 0.438 0.500	CRWHA1 R CRWH1 V CRWHA1 V CRW1 V	<b>CR 24911</b> <b>CR 24914</b> <b>CR 24916</b> <b>CR 24913</b>
	3.350 3.350	0.438 0.438	CRWH1 R CRWHA1 R	<b>CR 24931</b> <b>CR 24932</b>
	3.371 3.371 3.371	0.375 0.438 0.438	CRWHA1 R CRWHA1 V CRWH1 R	<b>CR 24934<sup>1)</sup></b> <b>CR 24936</b> <b>CR 24954</b>
	3.428 3.428	0.375 0.375	CRWA1 P CRWA1 R	<b>CR 24949</b> <b>CR 24951</b>
	3.500 3.500 3.500 3.500	0.375 0.438 0.438 0.438	CRWA1 V CRW1 R CRWA1 R CRWH1 V	<b>CR 24971</b> <b>CR 24980</b> <b>CR 24982</b> <b>CR 24984</b>
	3.500 3.500 3.500 3.500	0.438 0.438 0.438 0.438	CRWH1 R CRWHA1 R CRWH1 P CRWHA1 V	<b>CR 24986</b> <b>CR 24988</b> <b>CR 24989</b> <b>CR 24990</b>
	3.502 3.543 3.543 3.544	0.406 0.438 0.438 0.433	CRW1 S CRWH1 R CRWHA1 P CRWA1 V	<b>CR 25082</b> <b>CR 25043</b> <b>CR 25065<sup>1)</sup></b> <b>CR 25037</b>
	3.623 3.623 3.623 3.623	0.375 0.375 0.375 0.438	CRW1 R CRWA1 R CRWA1 V CRWH1 R	<b>CR 25074</b> <b>CR 25075</b> <b>CR 25076</b> <b>CR 25071<sup>1)</sup></b>
	3.751 3.876 3.876	0.438 0.438 0.469	CRWH1 R CRWH1 R CRWHA1 P	<b>CR 25091<sup>1)</sup></b> <b>CR 25100</b> <b>CR 25102</b>
	4.003 4.003	0.375 0.375	CRWA1 R CRWA1 V	<b>CR 25108</b> <b>CR 25110</b>

1) Bez povlaku SKF Bore Tite

## Hřídelové těsnící kroužky – CRW1, CRWA1, CRWH1 a CRWA1 – palcové rozměry d<sub>1</sub> 2.563 – 2.750 in.

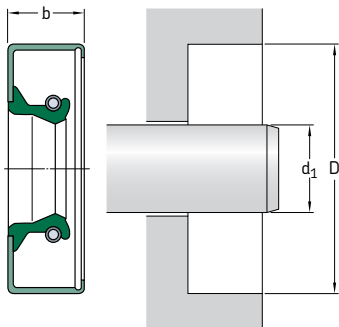

Podívejte se rovněž na **str. 74 až 76**, které uvádějí požadavky na díru tělesa.

<b>Rozměry</b>	<b>Díra</b>	<b>Jmenovitá šířka těsnění b</b>	<b>Provedení a materiál břítu</b>	<b>Označení</b>
Hřídel	D			
d <sub>1</sub>	D			
in.			–	–
<b>2.563</b>	3.481 3.500	0.500 0.438	CRWA1 R CRWH1 R	<b>CR 25561</b> <b>CR 25577</b>
	3.623 3.623	0.438 0.469	CRWH1 R CRWA1 P	<b>CR 25641</b> <b>CR 25661</b>
	3.751 3.751 3.751	0.438 0.438 0.438	CRWH1 R CRWA1 R CRWH1 V	<b>CR 25713</b> <b>CR 25714</b> <b>CR 25725</b>
	3.873 3.876	0.438 0.438	CRWA1 R CRWH1 R	<b>CR 25745<sup>1)</sup></b> <b>CR 25748</b>
<b>2.598</b>	3.481	0.438	CRWA1 P	<b>CR 25970</b>
<b>2.607</b>	3.350	0.375	CRWH1 P	<b>CR 25950</b>
<b>2.625</b>	3.251 3.350 3.350 3.350 3.350	0.438 0.375 0.375 0.375 0.438	CRWH1 R CRW1 V CRW1 R CRWA1 R CRW1 R	<b>CR 26110</b> <b>CR 26122</b> <b>CR 26123</b> <b>CR 26124</b> <b>CR 26128<sup>1)</sup></b>
	3.371 3.374 3.481	0.438 0.438 0.438	CRWA1 R CRWA1 R CRWH1 R	<b>CR 26153</b> <b>CR 26141</b> <b>CR 26163</b>
	3.500 3.500 3.500 3.500	0.375 0.375 0.438 0.438	CRW1 V CRWA1 R CRWH1 R CRWA1 R	<b>CR 26177</b> <b>CR 26186</b> <b>CR 26189</b> <b>CR 26190</b>
	3.500 3.543	0.438 0.438	CRWA1 P CRWH1 R	<b>CR 26191</b> <b>CR 26194</b>
	3.623 3.623 3.623	0.375 0.375 0.375	CRW1 V CRWA1 P CRW1 R	<b>CR 26204</b> <b>CR 26220</b> <b>CR 26237</b>

<sup>1)</sup> Bez povlaku SKF Bore Tite

Rozměry Hřídél	Díra	Jmenovitá šířka těsnění b	Provedení a materiál bříty	Označení
d <sub>1</sub>	D			
in.			–	–
<b>2.625</b> pokr.	3.623 3.623 3.623 3.623	0.375 0.438 0.438 0.438	CRWA1 R CRWH1 V CRWH1 R CRWHA1 R	<b>CR 26238</b> <b>CR 26208</b> <b>CR 26209</b> <b>CR 26211</b>
	3.751 3.751	0.375 0.438	CRWA1 R CRWH1 R	<b>CR 26284</b> <b>CR 26297</b>
	3.751 3.751	0.438 0.438	CRWHA1 R CRWHA1 V	<b>CR 26298</b> <b>CR 26299</b>
	3.876 3.936	0.438 0.438	CRWH1 R CRWH1 R	<b>CR 26328</b> <b>CR 26346</b>
	4.003 4.003	0.375 0.438	CRWA1 R CRWH1 R	<b>CR 26354</b> <b>CR 26356</b>
	4.370 4.438	0.438 0.438	CRWHA1 R CRWH1 R	<b>CR 26359</b> <b>CR 26368</b>
<b>2.688</b>	3.751 3.876 4.003	0.438 0.438 0.469	CRWH1 R CRWH1 R CRWH1 R	<b>CR 26761</b> <b>CR 26921</b> <b>CR 26975</b>
<b>2.750</b>	3.481 3.500	0.438 0.375	CRW1 R CRW1 R	<b>CR 27251<sup>1)</sup></b> <b>CR 27268</b>
	3.500 3.500 3.500 3.538	0.375 0.375 0.438 0.438	CRWA1 R CRWA1 V CRWH1 R CRWH1 R	<b>CR 27269</b> <b>CR 27272</b> <b>CR 27280</b> <b>CR 27284</b>
	3.543 3.543 3.543	0.438 0.438 0.438	CRWH1 P CRWH1 V CRWHA1 P	<b>CR 27292</b> <b>CR 27293</b> <b>CR 27295</b>
	3.623 3.623	0.438 0.438	CRWH1 V CRWH1 R	<b>CR 27324</b> <b>CR 27334</b>
	3.751 3.751 3.751	0.438 0.438 0.438	CRW1 R CRWA1 R CRWH1 V	<b>CR 27361</b> <b>CR 27362</b> <b>CR 27365</b>
	3.751 3.751 3.751 3.765	0.438 0.438 0.438 0.438	CRWH1 R CRWHA1 R CRWA1 P CRWH1 R	<b>CR 27368</b> <b>CR 27370</b> <b>CR 27377</b> <b>CR 27426</b>
	3.876 3.876 3.876 3.876	0.433 0.438 0.438 0.438	CRWHA1 P CRWA1 R CRWH1 R CRWHA1 R	<b>CR 27452</b> <b>CR 27467</b> <b>CR 27470</b> <b>CR 27471</b>
	3.936 3.937	0.438 0.438	CRWH1 R CRWA1 P	<b>CR 27525</b> <b>CR 27526</b>
	4.003 4.003 4.003	0.375 0.438 0.438	CRWA1 V CRWH1 R CRWHA1 P	<b>CR 27539</b> <b>CR 27541</b> <b>CR 27565<sup>1)</sup></b>
	4.249 4.249	0.438 0.438	CRWH1 R CRWHA1 P	<b>CR 27600</b> <b>CR 27601</b>
	4.331 4.500	0.500 0.469	CRWHA1 R CRWH1 R	<b>CR 27625</b> <b>CR 28848</b>

<sup>1)</sup> Bez povlaku SKF Bore Tite

## Hřídelové těsnící kroužky – CRW1, CRWA1, CRWH1 a CRWA1 – palcové rozměry d<sub>1</sub> 2.813 – 3.125 in.

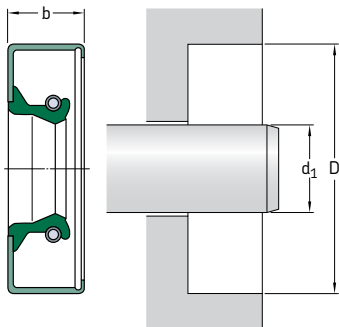

Podívejte se rovněž na **str. 74 až 76**, které uvádějí požadavky na díru tělesa.

<b>Rozměry</b>	<b>Díra</b>	<b>Jmenovitá šířka těsnění b</b>	<b>Provedení a materiál bříty</b>	<b>Označení</b>
d <sub>1</sub>	D			
in.			–	–
<b>2.813</b>	3.751 3.876	0.438 0.438	CRWH1 R CRWH1 R	<b>CR 28035</b> <b>CR 28116</b>
	4.003 4.249 4.249 4.250	0.438 0.313 0.438 0.438	CRWH1 R CRW1 R CRWH1 R CRWH1 P	<b>CR 28175</b> <b>CR 28270</b> <b>CR 28275</b> <b>CR 28276</b>
<b>2.844</b>	3.939 3.939	0.500 0.550	CRWA1 R CRWA1 R	<b>CR 28425</b> <b>CR 28426</b>
	4.003 4.003	0.438 0.500	CRWH1 R CRWH1 V	<b>CR 28464</b> <b>CR 28474</b>
<b>2.875</b>	3.623 3.623	0.438 0.438	CRWH1 R CRWA1 R	<b>CR 28654</b> <b>CR 28655</b>
	3.751 3.751 3.751	0.375 0.375 0.438	CRWA1 R CRWA1 V CRWH1 R	<b>CR 28669</b> <b>CR 28670</b> <b>CR 28686</b>
	3.751 3.751 3.751 3.751	0.438 0.438 0.438 0.438	CRWA1 R CRWH1 P CRWH1 V CRWA1 V	<b>CR 28687</b> <b>CR 28697</b> <b>CR 28698</b> <b>CR 28699</b>
	3.876 3.876 3.876	0.438 0.438 0.438	CRWH1 R CRWA1 R CRWA1 V	<b>CR 28745</b> <b>CR 28746</b> <b>CR 28748</b>
	4.003 4.003 4.003 4.003	0.375 0.375 0.438 0.438	CRWA1 R CRWA1 V CRWH1 R CRWA1 R	<b>CR 28778</b> <b>CR 28779</b> <b>CR 28760</b> <b>CR 28761</b>
	4.125 4.331	0.375 0.438	CRWH1 R CRWA1 P	<b>CR 28817</b> <b>CR 28841</b>



Rozměry Hřídél	Díra D	Jmenovitá šířka těsnění b	Provedení a materiál bříty	Označení	
d <sub>1</sub>	D				
in.			–	–	
<b>2.938</b>	3.623	0.375	CRW1 R	<b>CR 29218</b>	
	3.751	0.375	CRW1 R	<b>CR 29223</b>	
	3.751	0.375	CRWA1 R	<b>CR 29224</b>	
	3.751	0.375	CRWA1 V	<b>CR 29226</b>	
	3.876	0.375	CRWHA1 R	<b>CR 29263<sup>1)</sup></b>	
	3.876	0.375	CRWHA1 V	<b>CR 29262</b>	
	3.937	0.438	CRWA1 P	<b>CR 29273</b>	
	4.003	0.438	CRWH1 R	<b>CR 29316</b>	
	4.003	0.438	CRWHA1 R	<b>CR 29317<sup>1)</sup></b>	
	4.003	0.438	CRWA1 P	<b>CR 29322</b>	
	4.004	0.433	CRWHA1 V	<b>CR 29383</b>	
	4.125	0.375	CRWH1 R	<b>CR 29184</b>	
	4.125	0.375	CRWHA1 R	<b>CR 29385</b>	
	4.501	0.438	CRWH1 R	<b>CR 29465</b>	
	<b>3.000</b>	3.500	0.375	CRW1 V	<b>CR 29841</b>
		3.751	0.375	CRW1 R	<b>CR 29865<sup>1)</sup></b>
		3.751	0.375	CRWA1 R	<b>CR 29866</b>
		3.751	0.375	CRWA1 P	<b>CR 29867</b>
		3.751	0.375	CRW1 V	<b>CR 29868</b>
		3.751	0.375	CRWA1 V	<b>CR 29870</b>
3.751		0.438	CRWH1 R	<b>CR 29871</b>	
3.751		0.438	CRWHA1 R	<b>CR 29872</b>	
3.876		0.313	CRW1 V	<b>CR 29877</b>	
3.876		0.438	CRWH1 R	<b>CR 29887</b>	
3.876		0.469	CRWH1 V	<b>CR 29891</b>	
4.003		0.375	CRW1 R	<b>CR 29906</b>	
4.003		0.375	CRWA1 R	<b>CR 29907</b>	
4.003		0.375	CRWA1 V	<b>CR 29912</b>	
4.003		0.375	CRWH1 P	<b>CR 29950</b>	
4.003		0.438	CRWHA1 P	<b>CR 29925<sup>1)</sup></b>	
4.003		0.438	CRWH1 R	<b>CR 29951<sup>1)</sup></b>	
4.003		0.438	CRWHA1 R	<b>CR 29952</b>	
4.003		0.438	CRWH1 V	<b>CR 29958</b>	
4.125		0.438	CRWH1 R	<b>CR 30000</b>	
4.125	0.438	CRWH1 V	<b>CR 30003</b>		
4.249	0.438	CRWH1 R	<b>CR 30033<sup>1)</sup></b>		
4.249	0.438	CRWHA1 P	<b>CR 30055</b>		
4.331	0.438	CRWH1 R	<b>CR 30060</b>		
4.376	0.438	CRWH1 R	<b>CR 30070</b>		
4.500	0.438	CRWH1 R	<b>CR 30087</b>		
4.500	0.438	CRWHA1 R	<b>CR 30095</b>		
4.501	0.438	CRWH1 V	<b>CR 30098</b>		
4.999	0.438	CRWH1 R	<b>CR 30125</b>		
<b>3.125</b>	3.811	0.355	CRW1 V	<b>CR 31132</b>	
	3.811	0.355	CRW1 R	<b>CR 31135</b>	
	4.003	0.375	CRWA1 R	<b>CR 31139</b>	
	4.003	0.375	CRWHA1 V	<b>CR 31152</b>	
	4.003	0.438	CRWH1 R	<b>CR 31147</b>	
	4.003	0.438	CRWHA1 R	<b>CR 31148</b>	

<sup>1)</sup> Bez povlaku SKF Bore Tite

## Hřídelové těsnící kroužky – CRW1, CRWA1, CRWH1 a CRWA1 – palcové rozměry d<sub>1</sub> 3.125 – 3.500 in.

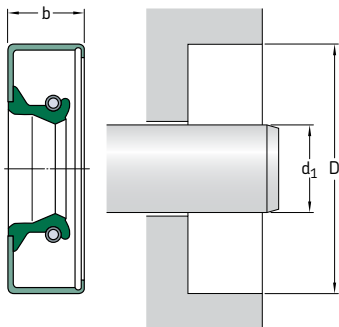

Podívejte se rovněž na **str. 74 až 76**, které uvádějí požadavky na díru tělesa.

<b>Rozměry</b>	<b>Díra</b>	<b>Jmenovitá šířka těsnění b</b>	<b>Provedení a materiál bříty</b>	<b>Označení</b>
Hřídel	D			
d <sub>1</sub>				
in.			–	–
<b>3.125</b>	4.125	0.375	CRW1 R	<b>CR 31177</b>
pokr.	4.125	0.375	CRWA1 V	<b>CR 31179</b>
	4.125	0.438	CRWA1 P	<b>CR 31173</b>
	4.125	0.438	CRWA1 S	<b>CR 31185</b>
	4.125	0.438	CRWH1 R	<b>CR 31189<sup>1)</sup></b>
	4.249	0.438	CRWH1 R	<b>CR 31227</b>
	4.249	0.438	CRWA1 R	<b>CR 31228</b>
	4.249	0.438	CRWA1 V	<b>CR 31237</b>
	4.376	0.438	CRWH1 R	<b>CR 31250</b>
	4.376	0.438	CRWA1 P	<b>CR 31261</b>
	4.501	0.438	CRWH1 R	<b>CR 31269</b>
	4.626	0.438	CRWH1 R	<b>CR 31299</b>
	4.751	0.438	CRWH1 R	<b>CR 31316</b>
	4.999	0.438	CRWH1 R	<b>CR 31333</b>
	5.251	0.438	CRWH1 R	<b>CR 31353</b>
<b>3.150</b>	3.946	0.394	CRW1 V	<b>CR 31511</b>
<b>3.188</b>	4.249	0.438	CRWH1 R	<b>CR 31758</b>
	4.376	0.438	CRWH1 R	<b>CR 31825</b>
	4.501	0.438	CRWH1 R	<b>CR 31855</b>
	4.626	0.438	CRWH1 R	<b>CR 31870</b>
	4.999	0.438	CRWH1 R	<b>CR 31955</b>
<b>3.250</b>	3.876	0.375	CRW1 P	<b>CR 32330</b>
	4.003	0.375	CRW1 R	<b>CR 32344</b>
	4.003	0.375	CRWA1 P	<b>CR 32347</b>
	4.249	0.375	CRWA1 V	<b>CR 32392</b>
	4.249	0.375	CRW1 R	<b>CR 32393</b>
	4.249	0.375	CRWA1 R	<b>CR 32395</b>
	4.249	0.438	CRWH1 P	<b>CR 32380<sup>1)</sup></b>
	4.249	0.438	CRWA1 P	<b>CR 32385</b>
	4.249	0.438	CRWH1 R	<b>CR 32396</b>
	4.249	0.438	CRWA1 R	<b>CR 32397</b>
	4.249	0.438	CRWH1 V	<b>CR 32403</b>

<sup>1)</sup> Bez povlaku SKF Bore Tite

<b>Rozměry</b> Hřídél	Díra	Jmenovitá šířka těsnění b	<b>Provedení a materiál bříty</b>	<b>Označení</b>
d <sub>1</sub>	D			
in.			–	–
<b>3.250</b> pokr.	4.376 4.500	0.438 0.438	CRWH1 R CRWA1 P	<b>CR 32424</b> <b>CR 32448</b>
	4.501 4.501 4.501	0.375 0.438 0.438	CRW1 R CRWH1 R CRWHA1 R	<b>CR 32477</b> <b>CR 32501</b> <b>CR 32502</b>
	4.626 4.626	0.433 0.438	CRWHA1 R CRWH1 R	<b>CR 32514<sup>1)</sup></b> <b>CR 32540</b>
	4.718 4.751	0.438 0.438	CRWH1 R CRWH1 R	<b>CR 32555</b> <b>CR 32560</b>
	4.999 4.999	0.438 0.438	CRWH1 R CRWHA1 R	<b>CR 32582</b> <b>CR 32583</b>
<b>3.313</b>	4.125 4.249 4.500 4.999	0.438 0.438 0.438 0.438	CRWH1 R CRWH1 R CRWH1 R CRWH1 R	<b>CR 33033</b> <b>CR 33073</b> <b>CR 33136</b> <b>CR 33306</b>
<b>3.375</b>	4.125 4.125	0.375 0.375	CRW1 R CRWA1 V	<b>CR 33645</b> <b>CR 34647</b>
	4.249 4.280	0.438 0.406	CRWHA1 R CRWA1 S	<b>CR 33665</b> <b>CR 33654</b>
	4.376 4.376 4.376 4.376 4.376	0.375 0.375 0.375 0.438 0.438	CRWA1 V CRW1 R CRWA1 R CRWH1 R CRWHA1 R	<b>CR 33699</b> <b>CR 33700</b> <b>CR 33701</b> <b>CR 33711</b> <b>CR 33712</b>
	4.501 4.501	0.438 0.438	CRWA1 V CRWH1 R	<b>CR 33733</b> <b>CR 33735</b>
	4.626 4.626 4.626 4.686	0.438 0.438 0.438 0.438	CRWH1 R CRWHA1 R CRWHA1 V CRWH1 R	<b>CR 33772</b> <b>CR 33773</b> <b>CR 33775</b> <b>CR 33807<sup>1)</sup></b>
	4.999 5.251	0.438 0.438	CRWH1 R CRWHA1 R	<b>CR 33837<sup>1)</sup></b> <b>CR 33866</b>
<b>3.438</b>	4.249 4.501 4.501 4.501	0.375 0.375 0.438 0.438	CRW1 R CRWA1 R CRWH1 R CRWHA1 R	<b>CR 34256</b> <b>CR 34279</b> <b>CR 34282</b> <b>CR 34283</b>
	4.626 4.626	0.438 0.438	CRWH1 R CRWHA1 R	<b>CR 34336</b> <b>CR 34338</b>
	4.751 4.756 4.876	0.438 0.438 0.438	CRWA1 R CRWH1 R CRWH1 R	<b>CR 34379</b> <b>CR 34383</b> <b>CR 34398</b>
	4.999 4.999	0.438 0.438	CRWH1 R CRWHA1 R	<b>CR 34407</b> <b>CR 34408</b>
<b>3.500</b>	4.249 4.376 4.376	0.438 0.375 0.375	CRWHA1 V CRW1 R CRWA1 R	<b>CR 34857</b> <b>CR 34860</b> <b>CR 34861</b>
	4.376 4.376 4.376 4.376	0.375 0.433 0.438 0.438	CRWA1 V CRWHA1 V CRWH1 R CRWHA1 R	<b>CR 34866</b> <b>CR 34869</b> <b>CR 34867</b> <b>CR 34868</b>

1) Bez povlaku SKF Bore Tite

## Hřídelové těsnící kroužky – CRW1, CRWA1, CRWH1 a CRWA1 – palcové rozměry d<sub>1</sub> 3.500 – 3.875 in.

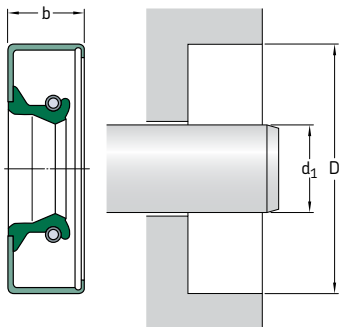

Podívejte se rovněž na **str. 74 až 76**, které uvádějí požadavky na díru tělesa.

Rozměry Hřídel	Díra	Jmenovitá šířka těsnění b	Provedení a materiál bříty	Označení
d <sub>1</sub>	D			
in.			–	–
<b>3.500</b> pokr.	4.501	0.375	CRWA1 V	<b>CR 34883</b>
	4.501	0.375	CRW1 R	<b>CR 34886</b>
	4.501	0.375	CRWA1 R	<b>CR 34887</b>
	4.501	0.438	CRWH1 R	<b>CR 34888</b>
	4.501	0.438	CRWA1 R	<b>CR 34889</b>
	4.501	0.438	CRWA1 P	<b>CR 34891<sup>1)</sup></b>
	4.501	0.438	CRWH1 V	<b>CR 34892</b>
	4.626	0.438	CRWH1 R	<b>CR 34985</b>
	4.751	0.375	CRWA1 V	<b>CR 35039</b>
	4.751	0.375	CRWA1 P	<b>CR 35040</b>
	4.751	0.438	CRWH1 R	<b>CR 35012</b>
	4.751	0.438	CRWA1 R	<b>CR 35020</b>
	4.751	0.625	CRWH1 R	<b>CR 35029</b>
	4.999	0.438	CRWA1 V	<b>CR 35080</b>
	4.999	0.438	CRWH1 R	<b>CR 35082</b>
	4.999	0.438	CRWA1 P	<b>CR 35083</b>
	5.126	0.438	CRWH1 R	<b>CR 35086</b>
	5.126	0.438	CRWA1 R	<b>CR 35095</b>
	5.251	0.438	CRWH1 R	<b>CR 35096</b>
	5.251	0.750	CRWA11 P	<b>CR 35098</b>
<b>3.563</b>	4.501	0.438	CRWH1 R	<b>CR 35556</b>
	4.626	0.438	CRWH1 R	<b>CR 35593</b>
	4.751	0.438	CRWH1 R	<b>CR 35649</b>
	4.876	0.438	CRWH1 R	<b>CR 35676</b>
	4.999	0.438	CRWH1 R	<b>CR 35716</b>
<b>3.625</b>	4.376	0.375	CRWA1 V	<b>CR 36153</b>
	4.376	0.375	CRWA1 R	<b>CR 36155</b>
	4.376	0.375	CRWH1 R	<b>CR 36157</b>
	4.376	0.375	CRWH1 P	<b>CR 36158</b>
	4.501	0.375	CRW1 R	<b>CR 36166</b>

<sup>1)</sup> Bez povlaku SKF Bore Tite

Rozměry Hřídél	Díra	Jmenovitá šířka těsnění b	Provedení a materiál bříty	Označení
d <sub>1</sub>	D			
in.			–	–
<b>3.625</b> pokr.	4.626 4.626 4.626 4.626	0.375 0.375 0.438 0.438	CRW1 R CRWA1 V CRWH1 R CRWHA1 R	<b>CR 36177</b> <b>CR 36179</b> <b>CR 36185</b> <b>CR 36186</b>
	4.751 4.751 4.876	0.438 0.500 0.438	CRWH1 R CRWA1 S CRWH1 R	<b>CR 36220</b> <b>CR 36234</b> <b>CR 36314</b>
	4.999 4.999 4.999 4.999	0.375 0.375 0.438 0.438	CRWA1 V CRWA1 R CRWH1 R CRWHA1 R	<b>CR 36359</b> <b>CR 36361</b> <b>CR 36363</b> <b>CR 36364</b>
	5.251 5.375	0.375 0.438	CRWA1 R CRWHA1 R	<b>CR 36382</b> <b>CR 36391</b>
<b>3.688</b>	4.501 4.751 4.999	0.438 0.438 0.438	CRWHA1 R CRWH1 R CRWH1 R	<b>CR 36740</b> <b>CR 36770</b> <b>CR 36880</b>
	5.126 5.626	0.438 0.438	CRWA1 R CRWA1 R	<b>CR 36895</b> <b>CR 36910</b>
<b>3.750</b>	4.501 4.501 4.501 4.502	0.375 0.375 0.469 0.469	CRW1 R CRW1 V CRWHA1 P CRWHA1 V	<b>CR 37327<sup>1)</sup></b> <b>CR 37328</b> <b>CR 37330</b> <b>CR 37332</b>
	4.750 4.751 4.751 4.751	0.438 0.375 0.375 0.375	CRWHA1 P CRW1 P CRW1 R CRWA1 R	<b>CR 37403</b> <b>CR 37387</b> <b>CR 37388</b> <b>CR 37389</b>
	4.751 4.751 4.751 4.751	0.438 0.438 0.438 0.438	CRWA1 P CRWHA1 S CRWH1 R CRWH1 V	<b>CR 37390</b> <b>CR 37395</b> <b>CR 37396</b> <b>CR 37405</b>
	4.876 4.999 4.999	0.438 0.375 0.375	CRWH1 R CRW1 V CRW1 R	<b>CR 37433</b> <b>CR 37524</b> <b>CR 37525</b>
	4.999 4.999 4.999	0.375 0.438 0.438	CRWA1 R CRWH1 R CRWHA1 R	<b>CR 37526</b> <b>CR 37532</b> <b>CR 37533</b>
	5.251 5.251	0.438 0.438	CRWH1 R CRWH1 V	<b>CR 37574</b> <b>CR 37577</b>
<b>3.875</b>	4.751 4.751 4.751 4.751	0.375 0.375 0.375 0.438	CRW1 R CRWA1 R CRWA1 V CRWH1 R	<b>CR 38646</b> <b>CR 38647</b> <b>CR 38649</b> <b>CR 38653</b>
	4.876 4.876 4.876	0.438 0.500 0.500	CRWHA1 R CRWH1 R CRWHA1 V	<b>CR 38673</b> <b>CR 38669</b> <b>CR 38678</b>
	4.999 4.999 4.999	0.375 0.375 0.375	CRW1 R CRWA1 R CRWA1 V	<b>CR 38691</b> <b>CR 38692</b> <b>CR 38694</b>
	5.126 5.126 5.126	0.438 0.438 0.438	CRWHA1 V CRWH1 R CRWHA1 R	<b>CR 38702</b> <b>CR 38703</b> <b>CR 38713</b>

1) Bez povlaku SKF Bore Tite

## Hřídelové těsnící kroužky – CRW1, CRWA1, CRWH1 a CRWA1 – palcové rozměry d<sub>1</sub> 3.875 – 4.477 in.

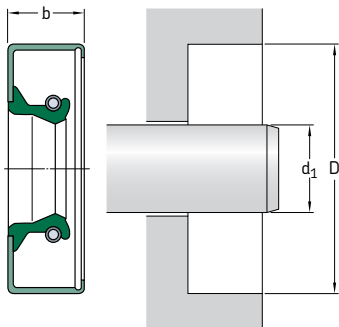

Podívejte se rovněž na **str. 74 až 76**, které uvádějí požadavky na díru tělesa.

<b>Rozměry</b>	<b>Díra</b>	<b>Jmenovitá šířka těsnění</b>	<b>Provedení a materiál bříty</b>	<b>Označení</b>
Hřídel	D	b		
d <sub>1</sub>				
in.			–	–
<b>3.875</b>	5.251	0.438	CRWH1 R	<b>CR 38730</b>
pokr.	5.251	0.438	CRWA1 R	<b>CR 38731</b>
	5.251	0.438	CRWA1 P	<b>CR 38739</b>
	5.376	0.438	CRWH1 R	<b>CR 38745</b>
	5.626	0.433	CRWA1 R	<b>CR 38758</b>
	5.690	0.500	CRWH1 R	<b>CR 38774</b>
<b>3.938</b>	4.876	0.438	CRWH1 R	<b>CR 39245</b>
	4.999	0.438	CRWH1 R	<b>CR 39275</b>
	4.999	0.438	CRWH1 V	<b>CR 39276</b>
	4.999	0.438	CRWH1 R	<b>CR 39277</b>
	5.126	0.472	CRWA1 V	<b>CR 39304</b>
	5.251	0.438	CRWH1 R	<b>CR 39320</b>
	5.375	0.438	CRWH1 R	<b>CR 39350</b>
	5.501	0.438	CRWH1 R	<b>CR 39423</b>
<b>4.000</b>	4.876	0.438	CRW1 R	<b>CR 39851</b>
	4.999	0.375	CRW1 P	<b>CR 39895</b>
	4.999	0.375	CRWA1 V	<b>CR 39921</b>
	4.999	0.375	CRW1 R	<b>CR 39922</b>
	4.999	0.375	CRWA1 R	<b>CR 39923</b>
	4.999	0.438	CRWA1 P	<b>CR 39930</b>
	4.999	0.438	CRWH1 V	<b>CR 39932</b>
	4.999	0.438	CRWH1 R	<b>CR 39933</b>
	4.999	0.438	CRWA1 R	<b>CR 39934</b>
	4.999	0.438	CRWH1 S	<b>CR 39935</b>
	5.126	0.438	CRWH1 R	<b>CR 39975</b>
	5.251	0.438	CRWH1 V	<b>CR 39996</b>
	5.251	0.438	CRWH1 R	<b>CR 39997</b>
	5.251	0.438	CRWA1 R	<b>CR 40000</b>
	5.310	0.500	CRWA1 R	<b>CR 40020</b>
	5.376	0.438	CRWH1 R	<b>CR 40036</b>
	5.501	0.438	CRWH1 R	<b>CR 40049</b>

Rozměry Hřídél	Díra	Jmenovitá šířka těsnění b	Provedení a materiál bříty	Označení
d <sub>1</sub>	D			
in.			–	–
<b>4.000</b> pokr.	5.626 5.626 5.751	0.375 0.438 0.438	CRWA1 R CRWH1 R CRWH1 R	<b>CR 40077</b> <b>CR 40078</b> <b>CR 40108</b>
	6.001 6.250	0.500 0.500	CRWH1 R CRWH1 R	<b>CR 40138</b> <b>CR 40158</b>
<b>4.125</b>	4.999 4.999	0.438 0.438	CRWH1 R CRWH1 V	<b>CR 41125</b> <b>CR 41126<sup>1)</sup></b>
	5.126 5.126	0.438 0.438	CRWH1 R CRWH1 V	<b>CR 41170</b> <b>CR 41171</b>
	5.251 5.251	0.438 0.438	CRWH1 R CRWH1 V	<b>CR 41185</b> <b>CR 41186</b>
	5.501 5.501	0.438 0.438	CRWH1 R CRWH1 V	<b>CR 41265</b> <b>CR 41266</b>
	5.751 6.001 6.001	0.438 0.438 0.438	CRWH1 R CRWH1 R CRWH1 V	<b>CR 41287</b> <b>CR 41305</b> <b>CR 41307</b>
<b>4.250</b>	5.251 5.251	0.375 0.375	CRWA1 R CRW1 S	<b>CR 42419</b> <b>CR 42422</b>
	5.251 5.251 5.251	0.438 0.438 0.438	CRWH1 R CRWHA1 R CRWH1 V	<b>CR 42426</b> <b>CR 42427</b> <b>CR 42433</b>
	5.373 5.376	0.438 0.438	CRWA1 V CRWH1 R	<b>CR 42474</b> <b>CR 42475</b>
	5.501 5.626 5.751 5.876	0.438 0.438 0.438 0.500	CRWH1 R CRWA1 R CRWH1 R CRWH1 V	<b>CR 42528</b> <b>CR 42557</b> <b>CR 42573</b> <b>CR 42592</b>
	6.001 6.126 6.250	0.500 0.500 0.500	CRWH1 R CRWH1 R CRWH1 R	<b>CR 42616</b> <b>CR 42635</b> <b>CR 42644</b>
<b>4.313</b>	5.501 5.501	0.433 0.438	CRWHA1 P CRWHA1 R	<b>CR 43072</b> <b>CR 43073</b>
<b>4.331</b>	5.626	0.472	CRWHA1 V	<b>CR 43345</b>
<b>4.375</b>	5.376 5.501 5.751	0.438 0.438 0.438	CRWH1 R CRWH1 R CRWH1 R	<b>CR 43650</b> <b>CR 43691</b> <b>CR 43751</b>
	6.001 6.063 6.250	0.500 0.500 0.500	CRWH1 R CRWH1 R CRWH1 R	<b>CR 43771</b> <b>CR 541974<sup>1)</sup></b> <b>CR 43820</b>
<b>4.438</b>	5.501 5.501 5.751	0.500 0.500 0.500	CRWH1 R CRWH1 V CRWH1 R	<b>CR 44275</b> <b>CR 44276</b> <b>CR 44295</b>
	6.001 6.250	0.500 0.500	CRWH1 R CRWH1 R	<b>CR 44320</b> <b>CR 44350</b>
<b>4.477</b>	6.250	0.500	CRWH1 R	<b>CR 44630</b>

<sup>1)</sup> Bez povlaku SKF Bore Tite

## Hřídelové těsnící kroužky – CRW1, CRWA1, CRWH1 a CRWHA1 – palcové rozměry d<sub>1</sub> 4.500 – 5.125 in.

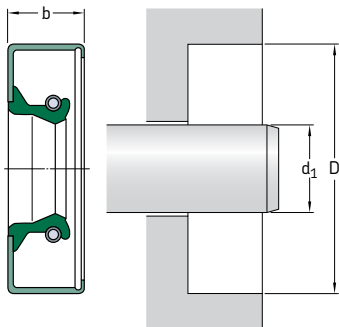

Podívejte se rovněž na **str. 74 až 76**, které uvádějí požadavky na díru tělesa.

<b>Rozměry</b>	<b>Díra</b>	<b>Jmenovitá šířka těsnění</b>	<b>Provedení a materiál bříty</b>	<b>Označení</b>
Hřídel	D	b		
d <sub>1</sub>				
in.			–	–
<b>4.500</b>	5.251	0.438	CRWH1 R	<b>CR 44913</b>
	5.251	0.438	CRWHA1 V	<b>CR 44917</b>
	5.376	0.438	CRWH1 R	<b>CR 44920</b>
	5.376	0.438	CRWHA1 V	<b>CR 44926</b>
	5.501	0.375	CRW1 R	<b>CR 44959</b>
	5.501	0.375	CRWA1 R	<b>CR 44960</b>
	5.501	0.435	CRWH1 V	<b>CR 44980</b>
	5.501	0.438	CRWH1 R	<b>CR 44967</b>
	5.501	0.438	CRWHA1 R	<b>CR 44968</b>
	5.501	0.438	CRWH1 V	<b>CR 44973</b>
	5.626	0.438	CRWH1 R	<b>CR 45032</b>
	5.626	0.438	CRWHA1 V	<b>CR 45033</b>
	5.751	0.375	CRWA1 V	<b>CR 45064</b>
	5.751	0.438	CRWH1 R	<b>CR 45069</b>
	5.751	0.438	CRWHA1 R	<b>CR 45070</b>
	6.001	0.500	CRWH1 R	<b>CR 45110</b>
	6.001	0.500	CRWHA1 R	<b>CR 45111</b>
	6.001	0.500	CRWHA1 V	<b>CR 45112</b>
	6.126	0.563	CRWH1 R	<b>CR 45140</b>
	6.250	0.500	CRWH1 R	<b>CR 45150</b>
<b>4.625</b>	5.626	0.500	CRWH1 R	<b>CR 46144</b>
	5.626	0.500	CRWH1 V	<b>CR 46155</b>
	5.751	0.500	CRWH1 R	<b>CR 46200</b>
	5.751	0.500	CRWH1 S	<b>CR 46208</b>
	6.001	0.500	CRWH1 R	<b>CR 46285</b>
	6.250	0.500	CRWH1 R	<b>CR 46324</b>
<b>4.688</b>	5.751	0.512	CRWH1 S	<b>CR 46790</b>
	5.751	0.512	CRWH1 R	<b>CR 46800</b>
	6.250	0.500	CRWH1 R	<b>CR 46950</b>



Rozměry Hřídél	Díra	Jmenovitá šířka těsnění b	Provedení a materiál bříty	Označení
d <sub>1</sub>	D			
in.			–	–
<b>4.750</b>	5.749 5.751 5.751 5.751	0.438 0.500 0.500 0.500	CRW1 P CRW1 V CRWA1 V CRW1 R	<b>CR 47375</b> <b>CR 47379</b> <b>CR 47382</b> <b>CR 47383</b>
	5.751 5.751 5.875	0.500 0.500 0.500	CRWH1 R CRWHA1 R CRWH1 R	<b>CR 47394</b> <b>CR 47395</b> <b>CR 47441</b>
	6.001 6.001 6.001	0.500 0.500 0.500	CRWH1 R CRWHA1 R CRW1 V	<b>CR 47474</b> <b>CR 47475</b> <b>CR 47481</b>
	6.250 6.250	0.500 0.500	CRWH1 R CRWHA1 V	<b>CR 47583</b> <b>CR 47586</b>
<b>4.813</b>	5.751 5.751 5.751	0.563 0.563 0.563	CRWH1 P CRWH1 V CRWH1 S	<b>CR 48060</b> <b>CR 48062</b> <b>CR 48065</b>
<b>4.875</b>	6.001 6.001 6.126	0.500 0.500 0.500	CRWH1 V CRWH1 R CRWH1 R	<b>CR 48692</b> <b>CR 48693</b> <b>CR 48726</b>
	6.250 6.250 6.250	0.500 0.500 0.500	CRWHA1 R CRWH1 R CRWH1 V	<b>CR 48768</b> <b>CR 48769</b> <b>CR 48772</b>
<b>4.921</b>	6.375	0.500	CRWHA1 V	<b>CR 49274</b>
<b>4.938</b>	6.001 6.250	0.500 0.500	CRWH1 R CRWH1 R	<b>CR 49251</b> <b>CR 49301</b>
<b>5.000</b>	6.001 6.001 6.001 6.126	0.500 0.500 0.500 0.500	CRWHA1 V CRWH1 R CRWHA1 R CRW1 V	<b>CR 49927</b> <b>CR 49928</b> <b>CR 49929</b> <b>CR 49960</b>
	6.250 6.250 6.250	0.500 0.500 0.500	CRWH1 R CRW1 R CRWA1 R	<b>CR 49966</b> <b>CR 49984</b> <b>CR 49985</b>
	6.250 6.250 6.250	0.500 0.500 0.500	CRWH1 P CRWH1 V CRWHA1 R	<b>CR 49990<sup>1)</sup></b> <b>CR 49991</b> <b>CR 49998</b>
	6.375 6.375	0.500 0.500	CRWH1 R CRWHA1 R	<b>CR 50130</b> <b>CR 50138</b>
	6.500 6.500	0.500 0.500	CRWH1 R CRWH1 V	<b>CR 50148</b> <b>CR 50151</b>
	6.750 6.750	0.500 0.500	CRWH1 R CRWHA1 R	<b>CR 50168</b> <b>CR 50172</b>
<b>5.063</b>	6.126 6.375	0.500 0.500	CRWH1 R CRWH1 R	<b>CR 50618</b> <b>CR 50650</b>
<b>5.125</b>	6.126 6.126 6.126	0.500 0.500 0.500	CRWHA1 R CRW1 V CRW1 R	<b>CR 51240</b> <b>CR 51243</b> <b>CR 51247</b>
	6.250 6.250	0.500 0.500	CRWHA1 R CRWA1 V	<b>CR 51252</b> <b>CR 51253</b>
	6.375 6.375	0.500 0.500	CRWH1 R CRWH1 V	<b>CR 51248<sup>1)</sup></b> <b>CR 51255</b>

1) Bez povlaku SKF Bore Tite

## Hřídelové těsnící kroužky – CRW1, CRWA1, CRWH1 a CRWHA1 – palcové rozměry d<sub>1</sub> 5.188 – 7.000 in.

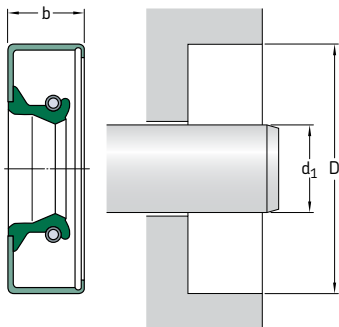

Podívejte se rovněž na **str. 74 až 76**, které uvádějí požadavky na díru tělesa.

<b>Rozměry</b>	<b>Díra</b>	<b>Jmenovitá šířka těsnění</b>	<b>Provedení a materiál břitu</b>	<b>Označení</b>
Hřídel	D	b		
d <sub>1</sub>				
in.			–	–
<b>5.188</b>	6.501	0.625	CRWH1 V	<b>CR 51852</b>
<b>5.250</b>	6.001	0.375	CRW1 R	<b>CR 52440</b>
	6.001	0.500	CRWH1 V	<b>CR 52443</b>
	6.250	0.500	CRWH1 R	<b>CR 52445</b>
	6.250	0.500	CRWH1 V	<b>CR 52447</b>
	6.500	0.500	CRWH1 R	<b>CR 52488</b>
	6.500	0.500	CRWH1 V	<b>CR 52489</b>
	6.750	0.500	CRWH1 R	<b>CR 52648</b>
	6.750	0.500	CRWH1 V	<b>CR 52649</b>
<b>5.375</b>	6.625	0.500	CRWH1 R	<b>CR 53701</b>
	6.625	0.500	CRWH1 V	<b>CR 53702</b>
	6.750	0.500	CRWH1 V	<b>CR 53771</b>
	6.750	0.500	CRWH1 R	<b>CR 53775</b>
<b>5.500</b>	6.250	0.500	CRWA1 R	<b>CR 54925</b>
	6.500	0.500	CRWH1 R	<b>CR 54931</b>
	6.500	0.500	CRWH1 V	<b>CR 54934</b>
	6.500	0.500	CRWH1 P	<b>CR 54936</b>
	6.750	0.500	CRW1 R	<b>CR 54959</b>
	6.750	0.500	CRWA1 R	<b>CR 54960</b>
	6.750	0.500	CRWHA1 R	<b>CR 54971</b>
	6.750	0.500	CRWH1 R	<b>CR 54972</b>
	6.750	0.500	CRWH1 V	<b>CR 54974</b>
<b>5.512</b>	6.693	0.472	CRWH1 V	<b>CR 546747<sup>1)</sup></b>
<b>5.625</b>	6.625	0.500	CRWH1 R	<b>CR 56101</b>
	6.625	0.500	CRWH1 V	<b>CR 56102</b>
	6.875	0.500	CRWH1 R	<b>CR 56136</b>
	6.875	0.500	CRWH1 V	<b>CR 56137</b>

<sup>1)</sup> Bez povlaku SKF Bore Tite

<b>Rozměry</b> Hřídél	Díra	Jmenovitá šířka těsnění b	<b>Provedení a materiál bříty</b>	<b>Označení</b>
d <sub>1</sub>	D			
in.			–	–
<b>5.625</b> pokr.	7.125 7.125	0.500 0.500	CRWHA1 R CRWHA1 V	<b>CR 56160</b> <b>CR 56161</b>
<b>5.750</b>	6.625 6.625	0.500 0.500	CRWH1 R CRW1 V	<b>CR 57505</b> <b>CR 57506</b>
	6.750 6.750 6.751	0.500 0.500 0.500	CRWH1 R CRWH1 V CRWHA1 R	<b>CR 57510</b> <b>CR 57522</b> <b>CR 57509<sup>1)</sup></b>
	7.000 7.000 7.000	0.500 0.500 0.500	CRWH1 R CRWH1 V CRWHA1 R	<b>CR 57521</b> <b>CR 57523</b> <b>CR 57531</b>
<b>5.875</b>	7.125 7.125 7.125	0.500 0.500 0.500	CRWH1 R CRWH1 V CRWHA1 R	<b>CR 58716</b> <b>CR 58717</b> <b>CR 58741</b>
	7.500	0.500	CRWH1 R	<b>CR 58760</b>
<b>6.000</b>	6.750 6.750	0.500 0.500	CRWA1 V CRW1 V	<b>CR 59999</b> <b>CR 60000</b>
	7.500 7.500 7.500	0.500 0.500 0.500	CRWA1 R CRWHA1 V CRWHA1 R	<b>CR 60016</b> <b>CR 60026</b> <b>CR 60028</b>
<b>6.125</b>	7.125 7.625 7.625	0.625 0.625 0.625	CRWH1 R CRWH1 R CRWH1 P	<b>CR 61210<sup>1)</sup></b> <b>CR 61255<sup>1)</sup></b> <b>CR 61256<sup>1)</sup></b>
<b>6.250</b>	7.252 7.500 7.500	0.500 0.500 0.500	CRWH1 R CRWH1 R CRWH1 V	<b>CR 62482<sup>1)</sup></b> <b>CR 62495<sup>1)</sup></b> <b>CR 62497</b>
	7.750 7.875	0.500 0.625	CRWH1 R CRWH1 R	<b>CR 62535</b> <b>CR 62572</b>
<b>6.375</b>	7.375	0.625	CRWH1 R	<b>CR 63700</b>
	7.875 7.875	0.563 0.625	CRWHA1 R CRWH1 R	<b>CR 63734</b> <b>CR 63733<sup>1)</sup></b>
<b>6.500</b>	7.500 7.500 7.500	0.500 0.500 0.500	CRWA1 R CRWH1 R CRWH1 V	<b>CR 64993</b> <b>CR 64994<sup>1)</sup></b> <b>CR 64998</b>
	8.000 8.000	0.500 0.500	CRW1 R CRWHA1 R	<b>CR 65021</b> <b>CR 65037<sup>1)</sup></b>
<b>6.625</b>	8.125	0.500	CRWH1 R	<b>CR 66241<sup>1)</sup></b>
<b>6.750</b>	8.000 8.250	0.500 0.500	CRWH1 R CRWH1 R	<b>CR 67515</b> <b>CR 67533<sup>1)</sup></b>
<b>6.875</b>	8.375	0.500	CRWH1 R	<b>CR 68745<sup>1)</sup></b>
<b>7.000</b>	8.000 8.250	0.630 0.625	CRWH1 R CRWH1 R	<b>CR 70016</b> <b>CR 70028<sup>1)</sup></b>
	8.500 8.500 8.500 8.500	0.500 0.625 0.625 0.625	CRWA1 R CRWH1 R CRWHA1 R CRWHA1 V	<b>CR 70080</b> <b>CR 70052</b> <b>CR 70053</b> <b>CR 70054</b>

1) Bez povlaku SKF Bore Tite

## Hřídelové těsnící kroužky – CRW1, CRWA1, CRWH1 a CRWA1 – palcové rozměry d<sub>1</sub> 7.125 – 12.250 in.

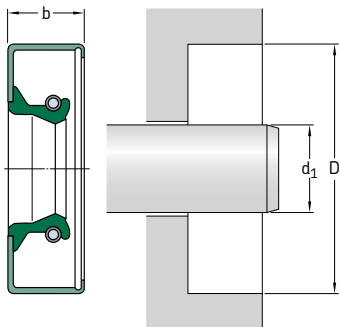

Podívejte se rovněž na **str. 74 až 76**, které uvádějí požadavky na díru tělesa.

<b>Rozměry</b>	<b>Díra</b>	<b>Jmenovitá šířka těsnění</b>	<b>Provedení a materiál bříty</b>	<b>Označení</b>
Hřídel	D	b		
d <sub>1</sub>				
in.			–	–
<b>7.125</b>	8.625	0.625	CRWH1 R	<b>CR 71245<sup>1)</sup></b>
<b>7.250</b>	8.250	0.625	CRW1 R	<b>CR 72515<sup>1)</sup></b>
	8.750	0.625	CRWA1 R	<b>CR 72539</b>
	8.750	0.750	CRWH1 P	<b>CR 72542<sup>1)</sup></b>
	9.055	0.625	CRWA1 R	<b>CR 72570</b>
<b>7.375</b>	8.875	0.625	CRWH1 R	<b>CR 73745<sup>1)</sup></b>
<b>7.500</b>	8.500	0.625	CRWH1 R	<b>CR 75030<sup>1)</sup></b>
	9.000	0.625	CRWH1 R	<b>CR 75050</b>
	9.000	0.625	CRWA1 P	<b>CR 75052</b>
<b>7.625</b>	8.625	0.563	CRWH1 R	<b>CR 76215<sup>1)</sup></b>
	9.125	0.625	CRWH1 R	<b>CR 76255<sup>1)</sup></b>
<b>7.750</b>	9.250	0.625	CRWH1 R	<b>CR 77540<sup>1)</sup></b>
<b>7.875</b>	9.250	1.000	CRWA1 R	<b>CR 78725<sup>1)</sup></b>
	9.375	0.625	CRWH1 R	<b>CR 78738<sup>1)</sup></b>
<b>8.000</b>	9.000	0.625	CRWH1 R	<b>CR 79960<sup>1)</sup></b>
	9.000	0.625	CRWA1 R	<b>CR 79961<sup>1)</sup></b>
	9.250	0.625	CRWH1 R	<b>CR 79997<sup>1)</sup></b>
	9.250	0.625	CRWA1 R	<b>CR 79998</b>
	9.500	0.625	CRWH1 R	<b>CR 80010</b>
	10.000	0.625	CRWA1 R	<b>CR 80038<sup>1)</sup></b>
<b>8.125</b>	10.125	0.625	CRWH1 R	<b>CR 81245<sup>1)</sup></b>
	10.125	0.625	CRWA1 R	<b>CR 81246<sup>1)</sup></b>
<b>8.250</b>	9.250	0.625	CRWH1 R	<b>CR 82510<sup>1)</sup></b>
	9.252	0.500	CRWH1 R	<b>CR 82512</b>
	9.500	0.578	CRW1 R	<b>CR 82521<sup>1)</sup></b>
	10.250	0.625	CRWH1 R	<b>CR 82560<sup>1)</sup></b>

<sup>1)</sup> Bez povlaku SKF Bore Tite

<b>Rozměry</b> Hřídél	Díra	Jmenovitá šířka těsnění b	<b>Provedení a materiál bříty</b>	<b>Označení</b>
d <sub>1</sub>	D			
in.			–	–
<b>8.500</b>	9.750 10.000	0.625 0.625	CRWH1 R CRWH1 R	<b>CR 85002</b> <b>CR 85009</b> <sup>1)</sup>
	10.500 10.625	0.625 0.625	CRWH1 R CRWHA1 R	<b>CR 85015</b> <sup>1)</sup> <b>CR 85085</b> <sup>1)</sup>
<b>8.625</b>	10.625	0.625	CRWH1 R	<b>CR 86260</b> <sup>1)</sup>
<b>8.750</b>	10.750	0.625	CRWH1 R	<b>CR 87541</b> <sup>1)</sup>
<b>8.875</b>	10.125 10.875	0.625 0.625	CRWH1 R CRWH1 R	<b>CR 88710</b> <sup>1)</sup> <b>CR 88760</b> <sup>1)</sup>
<b>9.000</b>	10.000 11.000	0.625 0.625	CRWH1 R CRWH1 R	<b>CR 90006</b> <sup>1)</sup> <b>CR 90036</b> <sup>1)</sup>
<b>9.250</b>	11.250 12.750 12.750	0.625 0.625 1.250	CRWHA1 R CRWHA1 R CRWHA1 R	<b>CR 92536</b> <b>CR 92570</b> <sup>1)</sup> <b>CR 92574</b> <sup>1)</sup>
<b>9.500</b>	10.500 11.500	0.438 0.625	CRW1 R CRW1 R	<b>CR 95048</b> <b>CR 95062</b>
<b>9.625</b>	11.625 11.125 11.250 11.750	0.625 0.625 0.625 0.625	CRWH1 R CRWH1 R CRWH1 R CRWH1 R	<b>CR 96245</b> <sup>1)</sup> <b>CR 97542</b> <sup>1)</sup> <b>CR 97545</b> <sup>1)</sup> <b>CR 97550</b> <sup>1)</sup>
<b>10.000</b>	11.252 12.000 12.000	0.625 0.625 0.625	CRWHA1 R CRWH1 R CRWA1 R	<b>CR 100044</b> <sup>1)</sup> <b>CR 100051</b> <sup>1)</sup> <b>CR 100075</b>
<b>10.250</b>	11.250 12.250	0.563 0.625	CRWH1 R CRWH1 R	<b>CR 102520</b> <sup>1)</sup> <b>CR 102540</b> <sup>1)</sup>
<b>10.500</b>	11.750 12.500	0.625 0.625	CRWH1 R CRWH1 R	<b>CR 105010</b> <sup>1)</sup> <b>CR 105051</b> <sup>1)</sup>
<b>10.750</b>	12.750	0.625	CRWH1 R	<b>CR 107551</b> <sup>1)</sup>
<b>11.000</b>	12.250 13.000	0.625 0.625	CRWHA1 R CRWH1 R	<b>CR 110030</b> <sup>1)</sup> <b>CR 110051</b> <sup>1)</sup>
<b>11.375</b>	13.000	0.625	CRW1 R	<b>CR 113740</b> <sup>1)</sup>
<b>11.500</b>	13.000 13.500	0.625 0.625	CRWH1 R CRWH1 R	<b>CR 115021</b> <sup>1)</sup> <b>CR 115041</b> <sup>1)</sup>
<b>12.000</b>	14.000	0.625	CRW1 R	<b>CR 120060</b> <sup>1)</sup>
<b>12.250</b>	13.375 13.813 14.250	0.625 0.625 1.000	CRWH1 R CRW1 R CRWHA1 R	<b>CR 122555</b> <sup>1)</sup> <b>CR 122580</b> <sup>1)</sup> <b>CR 122590</b> <sup>1)</sup>

<sup>1)</sup> Bez povlaku SKF Bore Tite

## Hřidelové těsnicí kroužky

### Těsnění CRW5 a CRWA5

Těsnění CRW5 a CRWA5 jsou navržena pro středně velké tlakové rozdíly. Jsou opatřena břitem SKF WAVE, který snižuje vývin tepla, a vnějším průměrem z ocele usnadňujícím montáž a zajišťujícím pevné a přesné uložení v díře tělesa. Další informace o provedení břitu SKF WAVE naleznete na **str. 57 a 58**. Většina těchto těsnění má na vnějším průměru povlak SKF Bore Tite. Těsnění CRWA5 mají přídavný břit, který také navíc zabraňuje průniku nečistot. Osazení nebo pojistný kroužek by se měl nacházet na straně těsnění s nižším tlakem, aby nedošlo k vytlačení těsnění z díry tělesa.

**CRW5:** Těsnění s ocelovým pouzdrům, břitem SKF WAVE a šroubovou pružinou z uhlíkové ocele.

**CRWA5:** Těsnění s ocelovým pouzdrům, břitem SKF WAVE, šroubovou pružinou z uhlíkové ocele a přídavným kontaktním břitem.

Těsnění CRW5 a CRWA5 jsou nabízena v palcových rozměrech s těsnicím břitem z nitrilkaučuku nebo fluorkaučukové pryže SKF Duralife. Jiné materiály jsou rovněž dostupné na vyžádání.

Viz **přehled 1** na **str. 90 a 91**, který uvádí příjstné provozní podmínky.

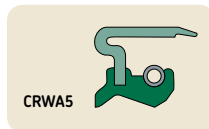
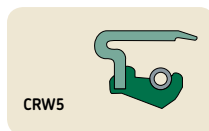

## Hřídelové těsnící kroužky – CRW5 a CRWA5 – palcové rozměry d<sub>1</sub> 0.313 – 0.875 in.

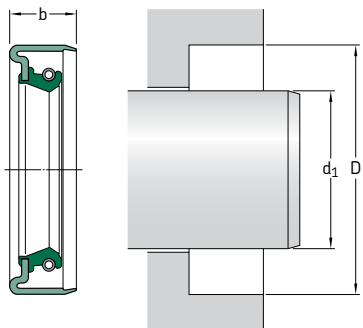

2.3

Podívejte se rovněž na **str. 74 až 76**, které uvádějí požadavky na díru tělesa.

<b>Rozměry</b>			<b>Provedení a materiál bříty</b>	<b>Označení</b>
Hřídel	Díra	Jmenovitá šířka těsnění b		
d <sub>1</sub>	D			
in.			–	–
<b>0.313</b>	0.686	0.313	CRWA5 R	<b>CR 3094</b> <sup>1)</sup>
	0.749	0.250	CRWA5 R	<b>CR 3101</b> <sup>1)</sup>
	0.749	0.250	CRWA5 V	<b>CR 3103</b> <sup>1)</sup>
	0.999	0.313	CRWA5 R	<b>CR 3171</b> <sup>1)</sup>
<b>0.375</b>	0.749	0.250	CRW5 R	<b>CR 3689</b> <sup>1)</sup>
	1.124	0.375	CRW5 V	<b>CR 3807</b>
<b>0.500</b>	0.875	0.313	CRWA5 R	<b>CR 4940</b>
	0.875	0.313	CRWA5 V	<b>CR 4941</b>
	0.999	0.250	CRWA5 V	<b>CR 4991</b>
	0.999	0.313	CRWA5 R	<b>CR 4996</b>
	1.124	0.250	CRWA5 R	<b>CR 5069</b>
	1.124	0.250	CRWA5 V	<b>CR 5072</b>
<b>0.625</b>	0.999	0.250	CRWA5 R	<b>CR 6151</b>
	1.124	0.250	CRW5 R	<b>CR 6191</b>
	1.124	0.374	CRWA5 V	<b>CR 6231</b>
	1.124	0.375	CRWA5 R	<b>CR 6229</b>
	1.124	0.250	CRW5 R	<b>CR 6232</b>
	1.250	0.313	CRWA5 R	<b>CR 6280</b> <sup>1)</sup>
	1.250	0.313	CRWA5 V	<b>CR 6285</b> <sup>1)</sup>
	1.375	0.250	CRW5 P	<b>CR 6371</b>
	1.375	0.375	CRWA5 R	<b>CR 6388</b>
	1.500	0.313	CRW5 V	<b>CR 6393</b>
<b>0.750</b>	1.250	0.250	CRWA5 R	<b>CR 7434</b>
	1.250	0.375	CRWA5 R	<b>CR 7449</b>
	1.375	0.250	CRWA5 V	<b>CR 7509</b>
<b>0.875</b>	1.250	0.250	CRWA5 V	<b>CR 8634</b>
	1.375	0.250	CRWA5 R	<b>CR 8660</b>
	1.375	0.250	CRWA5 V	<b>CR 8665</b>
	1.497	0.313	CRWA5 V	<b>CR 8694</b>

<sup>1)</sup> Bez povlaku SKF Bore Tite

## Hřídelové těsnící kroužky – CRW5 a CRWA5 – palcové rozměry

$d_1$  0.984 – 2.500 in.

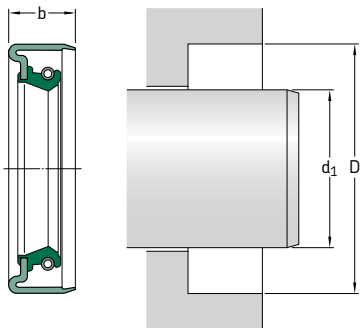

Podívejte se rovněž na **str. 74 až 76**, které uvádějí požadavky na díru tělesa.

Rozměry Hřídel	Díra	Jmenovitá šířka těsnění b	Provedení a materiál bříty	Označení
$d_1$	D			
in.			–	–
<b>0.984</b>	1.596 1.752	0.250 0.313	CRWA5 R CRWA5 V	<b>CR 9700</b> <b>CR 9805</b>
<b>1.000</b>	1.375 1.499 1.499 1.499	0.250 0.250 0.250 0.250	CRWA5 R CRWA5 R CRW5 R CRWA5 V	<b>CR 9814</b> <b>CR 9843</b> <b>CR 9855<sup>1)</sup></b> <b>CR 9858</b>
	1.500 1.752 2.000	0.250 0.313 0.313	CRWA5 R CRWA5 R CRWA5 R	<b>CR 9863</b> <b>CR 9967</b> <b>CR 10131</b>
<b>1.125</b>	1.626	0.250	CRWA5 V	<b>CR 11139</b>
<b>1.250</b>	1.687 1.750 1.750	0.313 0.250 0.250	CRWA5 R CRWA5 V CRWA5 R	<b>CR 12333</b> <b>CR 12339</b> <b>CR 12360</b>
	1.997 2.328 2.502	0.438 0.500 0.500	CRWA5 V CRWA5 R CRWA5 R	<b>CR 12438</b> <b>CR 12609</b> <b>CR 12640</b>
<b>1.500</b>	1.997 2.064 2.311 2.328	0.250 0.375 0.500 0.500	CRWA5 V CRWA5 V CRWA5 V CRWA5 R	<b>CR 14844</b> <b>CR 14868</b> <b>CR 14979</b> <b>CR 14977</b>
<b>1.750</b>	2.502	0.500	CRWA5 R	<b>CR 17374</b>
<b>1.938</b>	2.675 2.835	0.250 0.250	CRWA5 R CRWA5 R	<b>CR 19213</b> <b>CR 19278</b>
<b>2.500</b>	3.251	0.350	CRWA5 R	<b>CR 24892</b>

<sup>1)</sup> Bez povlaku SKF Bore Tite





### Těsnění HDW1

Těsnění HDW1 jsou těsnění pro náročné provozní podmínky s břitem SKF WAVE, které jsou určeny pro aplikace mazané plastickým mazivem nebo olejem. Těsnění jsou standardně vyráběna s tělem těsnění pro náročné provozní podmínky, povlakem SKF Bore Tite na vnějším ocelovém průměru, břitem SKF WAVE z nitrilkaučuku a se šroubovou pružinou z uhlíkové ocele.

Pevné tělo těsnění dokáže odolat provozním tlakům až do 0,24 MPa (35 psi) a statickým až do 0,34 MPa (50 psi). Těsnění jsou vhodná pro obvodové rychlosti až do 25 m/s (4 900 ft/min) a hřídele o průměru < 203 mm (8 in).

Těsnění HDW1 jsou nabízena v palcových rozměrech.

HDW1



## Hřídelové těsnící kroužky – HDW1 – palcové rozměry d<sub>1</sub> 5.000 – 7.938 in.

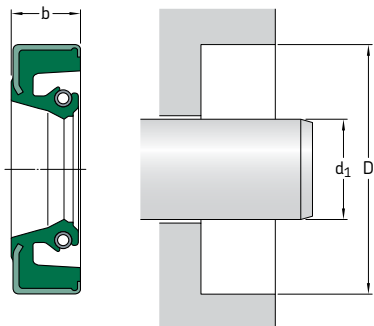

2.4

Podívejte se rovněž na **str. 74 až 76**, které uvádějí požadavky na díru tělesa.

Rozměry			Provedení a materiál bříty	Označení	Rozměry			Provedení a materiál bříty	Označení
Hřídel	Díra	Jmenovitá šířka těsnění			Hřídel	Díra	Jmenovitá šířka těsnění		
d <sub>1</sub>	D	b		d <sub>1</sub>	D	b			
in.			–	–	in.		–	–	
<b>5.000</b>	6.125 7.125	0.500 0.500	HDW1 R HDW1 R	<b>CR 49951</b> <b>CR 50186</b>	<b>6.625</b>	7.625 7.750 7.875 8.000	0.500 0.500 0.500 0.500	HDW1 R HDW1 R HDW1 R HDW1 R	<b>CR 66217</b> <b>CR 66219</b> <b>CR 66222</b> <b>CR 66230</b>
<b>5.063</b>	6.125	0.500	HDW1 R	<b>CR 50620</b>	<b>6.750</b>	7.750 8.750	0.500 0.500	HDW1 R HDW1 R	<b>CR 67510</b> <b>CR 67600</b>
<b>5.125</b>	6.625 7.000	0.500 0.500	HDW1 R HDW1 R	<b>CR 51277</b> <b>CR 51330</b>	<b>6.875</b>	8.250 8.500	0.500 0.500	HDW1 R HDW1 R	<b>CR 68730</b> <b>CR 68760</b>
<b>5.188</b>	6.250	0.500	HDW1 R	<b>CR 51800</b>	<b>7.125</b>	8.250	0.500	HDW1 R	<b>CR 71220</b>
<b>5.250</b>	6.750 7.125	0.500 0.500	HDW1 R HDW1 R	<b>CR 52651</b> <b>CR 52655</b>	<b>7.375</b>	8.375 8.500	0.500 0.500	HDW1 R HDW1 R	<b>CR 73720</b> <b>CR 73730</b>
<b>5.313</b>	6.375	0.500	HDW1 R	<b>CR 53100</b>	<b>7.500</b>	8.750 9.250	0.500 0.500	HDW1 R HDW1 R	<b>CR 75046</b> <b>CR 75069</b>
<b>5.438</b>	6.625	0.500	HDW1 R	<b>CR 54300</b>	<b>7.625</b>	8.875	0.500	HDW1 R	<b>CR 76225</b>
<b>5.875</b>	6.875 7.000	0.500 0.500	HDW1 R HDW1 R	<b>CR 58709<sup>1)</sup></b> <b>CR 58710</b>	<b>7.750</b>	8.750	0.500	HDW1 R	<b>CR 77506</b>
<b>5.938</b>	7.000	0.500	HDW1 R	<b>CR 59300</b>	<b>7.875</b>	8.875	0.500	HDW1 R	<b>CR 78710</b>
<b>6.000</b>	7.250	0.500	HDW1 R	<b>CR 60009</b>	<b>7.938</b>	9.125	0.500	HDW1 R	<b>CR 79620</b>
<b>6.063</b>	7.500	0.500	HDW1 R	<b>CR 60650</b>					
<b>6.125</b>	7.125 7.250 7.375	0.500 0.500 0.500	HDW1 R HDW1 R HDW1 R	<b>CR 61215</b> <b>CR 61230</b> <b>CR 61235</b>					
<b>6.250</b>	7.250	0.500	HDW1 R	<b>CR 62480</b>					
<b>6.375</b>	7.500	0.500	HDW1 R	<b>CR 63717</b>					
<b>6.438</b>	7.500	0.500	HDW1 R	<b>CR 64330</b>					

<sup>1)</sup> Šroubová pružina z nerezové ocele

### Těsnění HMS4 a HMSA7

Těsnění HMS4 a HMSA7 jsou nabízena především v palcových rozměrech a v omezeném počtu i v metrických rozměrech, které jsou postupně nahrazovány těsněními HMS5 a HMSA10. Vyžádejte si u zástupce SKF informace o dostupnosti těsnění v metrických rozměrech.

**HMS4:** Těsnění s vnějším průměrem z elastomeru, s výztuhou z uhlíkové ocele a šroubovou pružinou z uhlíkové nebo z nerezové ocele.

**HMSA7:** Těsnění s vnějším průměrem z elastomeru, s výztuhou z uhlíkové ocele, přídatným kontaktním břitem a šroubovou pružinou z uhlíkové nebo z nerezové ocele.

Těsnění HMS4 a HMSA7 jsou nabízena z nitrilkaučuku pro všeobecné použití nebo z fluorkaučukové pryže, která se vyznačuje lepší odolností proti vysoké teplotě a chemickým látkám.

Viz **přehled 1** na **str. 90 a 91**, který uvádí příjstné provozní podmínky.

HMS4



HMSA7



## Hřídelové těsnící kroužky – těsnění HMS4 a HMSA7 – metrické rozměry d<sub>1</sub> 10 – 230 mm

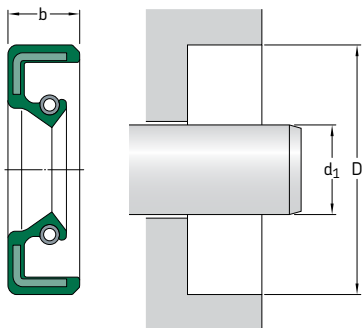

Podívejte se rovněž na **str. 74 až 76**, které uvádějí požadavky na díru tělesa.

Rozměry Hřídel	Díra	Jmenovitá šířka těsnění b	Provedení a materiál bříty	Označení
d <sub>1</sub>	D			
mm			–	–
<b>10</b>	24 26	7 7	HMS4 R HMS4 R	<b>CR 10×24×7 HMS4 R</b> <b>CR 10×26×7 HMS4 R</b>
<b>12</b>	24	7	HMS4 R	<b>CR 12×24×7 HMS4 R</b>
<b>17</b>	28 40	7 10	HMS4 R HMS4 R	<b>CR 17×28×7 HMS4 R</b> <b>CR 17×40×10 HMS4 R</b>
<b>19</b>	32	7	HMS4 R	<b>CR 19×32×7 HMS4 R</b>
<b>25</b>	52 52	8 10	HMS4 R HMS4 R	<b>CR 25×52×8 HMS4 R</b> <b>CR 25×52×10 HMS4 R</b>
<b>27</b>	42	10	HMS4 R	<b>CR 27×42×10 HMS4 R</b>
<b>28</b>	40	7	HMS4 R	<b>CR 28×40×7 HMS4 R</b>
<b>30</b>	47 62	7 10	HMSA7 V HMS4 R	<b>CR 30×47×7 HMSA7 V</b> <b>CR 30×62×10 HMS4 R</b>
<b>33</b>	50	6	HMSA7 R	<b>CR 33×50×6 HMSA7 R</b>
<b>42</b>	72	8	HMS4 R	<b>CR 42×72×8 HMS4 R</b>
<b>45</b>	85	10	HMS4 R	<b>CR 45×85×10 HMS4 R</b>
<b>65</b>	95	10	HMS4 R	<b>CR 65×95×10 HMS4 R</b>
<b>80</b>	110	12	HMS4 R	<b>CR 80×110×12 HMS4 R</b>
<b>85</b>	110	12	HMS4 R	<b>CR 85×110×12 HMS4 R</b>
<b>120</b>	150	12	HMS4 V	<b>CR 120×150×12 HMS4 V</b>
<b>140</b>	160	13	HMS4 R	<b>CR 140×160×13 HMS4 R</b>
<b>230</b>	260	15	HMS4 R	<b>CR 230×260×15 HMS4 R</b>

Těsnění HMS4 a HMSA7 metrických rozměrů jsou postupně nahrazována těsněními HMS5 a HSMA10. Vyžádejte si u zástupce SKF informace o dostupnosti těsnění v metrických rozměrech.

## Hřídelové těsnící kroužky – těsnění HMS4 a HMSA7 – palcové rozměry d<sub>1</sub> 0.370 – 1.594 in.

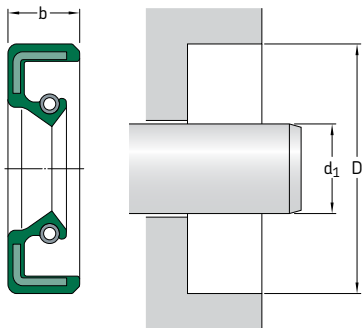

Podívejte se rovněž na **str. 74 až 76**, které uvádějí požadavky na díru tělesa.

Rozměry Hřídel	Díra	Jmenovitá šířka těsnění b	Provedení a materiál bříty	Označení
d <sub>1</sub>	D			
in.			–	–
<b>0.370</b>	0.606	0.310	HMSA76 R	<b>CR 3626</b>
<b>0.500</b>	1.010	0.204	HMSA7 V	<b>CR 5008</b>
<b>0.685</b>	1.181	0.276	HMSA7 R	<b>CR 6757</b>
<b>0.736</b>	1.378	0.276	HMSA7 R	<b>CR 7400</b>
<b>0.748</b>	1.496	0.300	HMSA7 R	<b>CR 7251</b>
<b>0.813</b>	1.250	0.375	HMS4 R	<b>CR 8019</b>
<b>0.906</b>	1.338	0.315	HMSA7 R	<b>CR 9065</b>
	1.339	0.256	HMS4 R	<b>CR 9006</b>
	1.383	0.250	HMS4 P	<b>CR 9010</b>
	1.575	0.276	HMSA7 P	<b>CR 9068</b>
<b>0.984</b>	1.496	0.236	HMSA7 V	<b>CR 9701</b>
<b>1.000</b>	2.441	0.375	HMSA7 R	<b>CR 10178</b>
<b>1.063</b>	1.575	0.315	HMSA7 V	<b>CR 10584</b>
	1.693	0.355	HMSA7 P	<b>CR 10634</b>
<b>1.102</b>	1.614	0.276	HMSA7 P	<b>CR 10944</b>
	1.693	0.276	HMSA7 P	<b>CR 10494</b>
	1.693	0.315	HMSA7 R	<b>CR 10927</b>
<b>1.125</b>	1.630	0.313	HMS4N R	<b>CR 11143</b>
<b>1.142</b>	1.693	0.315	HMSA7 P	<b>CR 11422</b>
	1.772	0.315	HMSA7 V	<b>CR 11429</b>
	2.047	0.433	HMSA7 R	<b>CR 14116</b>
<b>1.181</b>	1.693	0.315	HMSA7 V	<b>CR 11672</b>
	1.732	0.276	HMSA7 P	<b>CR 11612</b>
	1.772	0.276	HMS47 R	<b>CR 11691</b>
	1.772	0.276	HMSA7 P	<b>CR 11589</b>
	2.126	0.354	HMSA7 P	<b>CR 11673</b>
	2.126	0.354	HMSA7 R	<b>CR 11674</b>

<b>Rozměry</b> Hřídél	<b>Díra</b>	<b>Jmenovitá šířka těsnění</b> b	<b>Provedení a materiál bříty</b>	<b>Označení</b>
d <sub>1</sub>	D			
in.			–	–
<b>1.221</b>	1.811	0.315	HMSA7 S	<b>CR 12301</b>
<b>1.250</b>	1.752 1.752 2.835	0.313 0.391 0.375	HMS4 R HMSA7 R HMSA7 R	<b>CR 12371</b> <b>CR 12355</b> <b>CR 12668</b>
<b>1.260</b>	1.732 1.811 2.087	0.236 0.236 0.276	HMSA7 P HMSA7SP P HMSA7 P	<b>CR 12706</b> <b>CR 12718</b> <b>CR 12747</b>
<b>1.281</b>	2.000	0.375	HMSA7 R	<b>CR 12830</b>
<b>1.299</b>	1.810 1.850	0.276 0.313	HMSA7 R HMSA7 P	<b>CR 12812</b> <b>CR 12886</b>
<b>1.301</b>	1.969	0.469	HMSA7 R	<b>CR 12900</b>
<b>1.339</b>	1.929 2.087	0.315 0.315	HMSA7 P HMSA7 R	<b>CR 13427</b> <b>CR 13435</b>
<b>1.375</b>	2.063	0.374	HMS4 R	<b>CR 13596</b>
<b>1.378</b>	1.614 1.851 1.929 1.969	0.359 0.276 0.236 0.275	HMS41 R HMSA7 R HMSA7 R HMS4 S	<b>CR 13911</b> <b>CR 555364</b> <b>CR 13857</b> <b>CR 13943</b>
	2.097 2.165	0.313 0.433	HMSA7 P HMSA7 R	<b>CR 13953</b> <b>CR 550233</b>
<b>1.417</b>	1.732 1.811 1.929 3.543	0.197 0.394 0.276 0.394	HMSA7 R HMSA7 P HMSA7 P HMSA7SP R	<b>CR 14058</b> <b>CR 14033</b> <b>CR 14008</b> <b>CR 14087</b>
<b>1.418</b>	2.521	0.512	HMSA7 R	<b>CR 550218</b>
<b>1.437</b>	2.012	0.312	HMSA7SP V	<b>CR 14215</b>
<b>1.457</b>	1.987 2.000 2.205 3.071	0.276 0.276 0.354 0.472	HMSA7 P HMSA7 R HMS4 R HMS4SPL R	<b>CR 14477</b> <b>CR 14601</b> <b>CR 14566</b> <b>CR 14484</b>
<b>1.496</b>	1.969 2.087 2.362	0.315 0.304 0.433	HMSA7 S HMSA7 V HMSA7SP S	<b>CR 14713</b> <b>CR 14759</b> <b>CR 14756</b>
<b>1.504</b>	1.937	0.475	HMSA76 P	<b>CR 15270</b>
<b>1.515</b>	2.087	0.315	HMSA7 P	<b>CR 15500</b>
<b>1.535</b>	1.969 2.047	0.276 0.276	HMSA7 V HMSA7 P	<b>CR 15451</b> <b>CR 15300</b>
<b>1.552</b>	2.447	0.500	HMSA78 RT	<b>CR 15440</b>
<b>1.575</b>	2.047 2.126 2.165	0.276 0.394 0.236	HMSA7 V HMSA7 P HMSA7 V	<b>CR 15800</b> <b>CR 15881</b> <b>CR 15818</b>
	2.205 2.283 2.461	0.276 0.236 0.433	HMS4 R HMSA7 P HMSA7 R	<b>CR 550259</b> <b>CR 15736</b> <b>CR 15558</b>
<b>1.594</b>	2.067 2.283	0.236 0.315	HMSA7 P HMSA7 P	<b>CR 15910</b> <b>CR 15920</b>

## Hřídelové těsnící kroužky – těsnění HMS4 a HMSA7 – palcové rozměry d<sub>1</sub> 1.614 – 3.465 in.

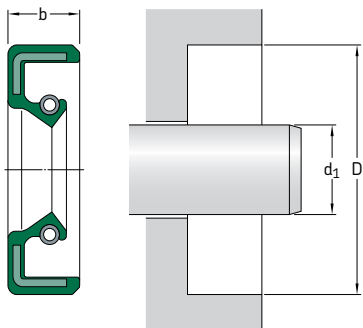

Podívejte se rovněž na **str. 74 až 76**, které uvádějí požadavky na díru tělesa.

<b>Rozměry</b> Hřídel	Díra	Jmenovitá šířka těsnění b	<b>Provedení a materiál bříty</b>	<b>Označení</b>
d <sub>1</sub>	D			
in.			–	–
<b>1.614</b>	2.126 2.323	0.236 0.315	HMSA7 P HMS4 R	<b>CR 16003</b> <b>CR 16023</b>
<b>1.654</b>	2.323 2.362 2.480	0.303 0.335 0.276	HMS4 R HMSA7 V HMS4 R	<b>CR 16536</b> <b>CR 16533</b> <b>CR 550253</b>
<b>1.685</b>	2.165	0.433	HMSA7 R	<b>CR 16620</b>
<b>1.688</b>	2.551	0.470	HMSA7 R	<b>CR 16735</b>
<b>1.693</b>	2.146 2.165	0.236 0.315	HMSA7 V HMSA7 V	<b>CR 16889</b> <b>CR 16893</b>
<b>1.732</b>	2.165 2.320 2.362 3.622	0.236 0.260 0.394 0.748	HMSA7 P HMS4 R HMSA7 V HMSA7SP R	<b>CR 17122</b> <b>CR 17134</b> <b>CR 17330</b> <b>CR 17193</b>
<b>1.772</b>	2.638 2.638 2.638 3.130	0.315 0.394 0.472 0.571	HMSA7 V HMSA7 V HMSA7S V HMSA7S V	<b>CR 17907</b> <b>CR 17921</b> <b>CR 17916</b> <b>CR 17683</b>
<b>1.811</b>	2.283 2.480 3.543	0.276 0.300 0.630	HMSA7 R HMS4 P HMSA7SP P	<b>CR 17897</b> <b>CR 18014</b> <b>CR 18000</b>
<b>1.875</b>	2.716 2.830	0.394 0.391	HMSA7 P HMS4 R	<b>CR 18623</b> <b>CR 550185</b>
<b>1.890</b>	2.362 2.624	0.276 0.315	HMSA7 P HMS4 S	<b>CR 18897</b> <b>CR 18895</b>
<b>1.929</b>	2.441	0.441	HMSA7 P	<b>CR 19097</b>
<b>2.045</b>	2.835	0.618	HMSA7SP P	<b>CR 20445</b>
<b>2.047</b>	2.677	0.512	HMSA7SP R	<b>CR 20428</b>
<b>2.063</b>	2.661	0.188	HMS4 R	<b>CR 20525</b>



<b>Rozměry</b> Hřídél	<b>Díra</b>	<b>Jmenovitá šířka těsnění</b> b	<b>Provedení a materiál bříty</b>	<b>Označení</b>
d <sub>1</sub>	D			
in.			–	–
<b>2.086</b>	2.685	0.276	HMSA7 R	<b>CR 20906</b>
<b>2.125</b>	2.953	0.472	HMSA7 P	<b>CR 21128</b>
<b>2.205</b>	2.843 2.953	0.315 0.433	HMS4SPL P HMSA7SP R	<b>CR 22024</b> <b>CR 22031</b>
<b>2.244</b>	2.638	0.236	HMSA7 R	<b>CR 22225</b>
<b>2.283</b>	2.910 2.953 3.197	0.390 0.276 0.197	HMSA7 P HMS4SPL P HMS4 S	<b>CR 22842</b> <b>CR 22840</b> <b>CR 22837</b>
<b>2.323</b>	3.937	0.394	HMSA7SP P	<b>CR 23286</b>
<b>2.362</b>	3.228	0.472	HMSA7 S	<b>CR 23446</b>
<b>2.519</b>	5.236	0.511	HMSA7SP R	<b>CR 25190</b>
<b>2.520</b>	3.150	0.315	HMS4 S	<b>CR 25171</b>
<b>2.559</b>	3.189 3.307	0.276 0.354	HMSA7 P HMSA7 S	<b>CR 25518</b> <b>CR 25419</b>
<b>2.638</b>	3.503	0.354	HMSA7 P	<b>CR 26387</b>
<b>2.677</b>	3.307	0.335	HMSA7 S	<b>CR 26625</b>
<b>2.717</b>	3.380 3.386	0.310 0.315	HMSA7 V HMSA7 P	<b>CR 26749</b> <b>CR 26748</b>
<b>2.756</b>	3.425 3.844	0.335 0.315	HMSA7 S HMSA7 R	<b>CR 27723</b> <b>CR 27764</b>
<b>2.832</b>	3.622	0.374	HMSA7 V	<b>CR 28332</b>
<b>2.835</b>	3.780	0.354	HMSA7 P	<b>CR 28308</b>
<b>2.913</b>	3.858	0.472	HMSA7 P	<b>CR 29112</b>
<b>2.992</b>	3.623 3.858	0.385 0.472	HMSA7 V HMSA7 S	<b>CR 29862</b> <b>CR 29685</b>
<b>3.040</b>	3.937	0.250	HMS4 R	<b>CR 30360</b>
<b>3.071</b>	6.417	0.630	HMSA7SP R	<b>CR 30771</b>
<b>3.150</b>	3.780 3.858	0.354 0.393	HMSA7 V HMSA7 V	<b>CR 31506</b> <b>CR 31507</b>
<b>3.228</b>	3.791 3.920 3.937	0.315 0.500 0.354	HMSA7 P HMSA7 V HMSA7 V	<b>CR 32283</b> <b>CR 32289</b> <b>CR 32715</b>
<b>3.307</b>	4.094	0.433	HMSA7 R	<b>CR 33405</b>
<b>3.346</b>	4.094	0.354	HMSA7 P	<b>CR 33454</b>
<b>3.375</b>	3.948	0.375	HMSA7 P	<b>CR 33628</b>
<b>3.386</b>	4.055	0.315	HMSA7 V	<b>CR 33861</b>
<b>3.425</b>	3.937 3.937	0.295 0.315	HMSA7 V HMSA7 S	<b>CR 34115</b> <b>CR 34120</b>
<b>3.465</b>	4.252 4.252	0.427 0.453	HMS4 V HMSA7 V	<b>CR 34611</b> <b>CR 34116</b>

## Hřídelové těsnicí kroužky – těsnění HMS4 a HMSA7 – palcové rozměry d<sub>1</sub> 3.543 – 12.750 in.

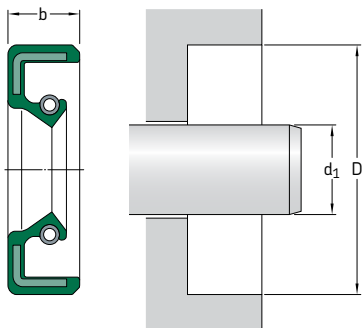

Podívejte se rovněž na **str. 74 až 76**, které uvádějí požadavky na díru tělesa.

Rozměry Hřídel	Díra	Jmenovitá šířka těsnění b	Provedení a materiál bříty	Označení
d <sub>1</sub>	D			
in.			–	–
<b>3.543</b>	4.134 4.331 4.528	0.394 0.354 0.512	HMSA7 V HMSA7 S HMSA7 P	<b>CR 35405</b> <b>CR 35409</b> <b>CR 35422</b>
<b>3.583</b>	4.370	0.410	HMSA7 V	<b>CR 35910</b>
<b>3.622</b>	4.331	0.374	HMSA7 V	<b>CR 36005</b>
<b>3.625</b>	4.240	0.380	HMSA7 V	<b>CR 36147</b>
<b>3.661</b>	4.252 4.331 4.488	0.394 0.276 0.551	HMSA7 P HMSA7 V HMSA7 V	<b>CR 36660</b> <b>CR 36658</b> <b>CR 36601</b>
<b>3.740</b>	4.646	0.394	HMSA7 S	<b>CR 37030</b>
<b>3.750</b>	4.500 4.501 4.501 4.501	0.381 0.376 0.380 0.380	HMSA7 P HMS4 V HMS4 S HMSA7 V	<b>CR 37338</b> <b>CR 37341</b> <b>CR 37340</b> <b>CR 37342</b>
<b>3.778</b>	4.567	0.354	HMSA7 V	<b>CR 37570</b>
<b>3.780</b>	4.606	0.472	HMSA7 S	<b>CR 37825</b>
<b>3.898</b>	4.331	0.276	HMSA7 V	<b>CR 38883</b>
<b>4.134</b>	4.724	0.433	HMSA7 V	<b>CR 41401</b>
<b>4.400</b>	5.230	0.375	HMSA7 P	<b>CR 44000</b>
<b>4.811</b>	5.543	0.472	HMSA7 V	<b>CR 48046</b>
<b>10.000</b>	11.000	0.375	HMS4 R	<b>CR 100042</b>
<b>12.750</b>	13.625	0.563	HMSA7 R	<b>CR 127540</b>



## Hřidelové těsnící kroužky

### Těsnění CRS1, CRSH1, CRSA1 a CRSHA1

Všechna těsnění CRS jsou navržena s ocelovým pouzdem a běžným předepjatým těsnícím břittem. Některá těsnění jsou opatřena těsnícím materiálem na vnějším průměru, který vyrovnává nepravidelnosti v díře tělesa.

**CRS1:** Těsnění s ocelovým pouzdem, běžným těsnícím břittem a šroubovou pružinou z uhlíkové ocele.

**CRSA1:** Těsnění s ocelovým pouzdem, běžným těsnícím břittem, šroubovou pružinou z uhlíkové ocele a přidavným kontaktním břittem.

**CRSH1:** Těsnění s ocelovým pouzdem a přidavným vyztužením, běžným těsnícím břittem a šroubovou pružinou z uhlíkové ocele.

**CRSHA1:** Těsnění s ocelovým pouzdem a přidavným vyztužením, běžným těsnícím břittem, šroubovou pružinou z uhlíkové ocele a přidavným kontaktním břittem.

Těsnění CRS jsou nabízena s těsnícími břity z nitrilkaučuku pro všeobecné použití a z fluorkaučukové pryže, která se vyznačuje lepší odolností proti vysoké teplotě a chemickým látkám.

Viz **přehled 1** na **str. 90** a **91**, který uvádí pří-  
pustné provozní podmínky.

CRS1



CRSH1



CRSA1



CRSHA1



## Hřídelové těsnící kroužky – CRS1, CRSH1, CRSA1 a CRSHA1 – metrické rozměry d<sub>1</sub> 12 – 37 mm

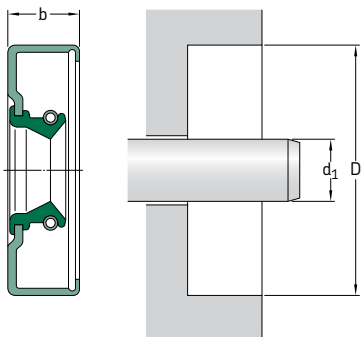

2.6

Podívejte se rovněž na **str. 74 až 76**, které uvádějí požadavky na díru tělesa.

Rozměry Hřídel	Díra	Jmenovitá šířka těsnění b	Provedení a materiál bříty	Označení
d <sub>1</sub>	D			
mm.			–	–
<b>12</b>	20	5	CRSA1 R	<b>CR 12×20×5 CRSA1 R</b>
<b>13</b>	28	7	CRS1 R	<b>CR 13×28×7 CRS1 R</b>
<b>19</b>	37	10	CRS1 V	<b>CR 19×37×10 CRS1 V</b>
<b>20</b>	30	5	CRS1 R	<b>CR 20×30×5 CRS1 R</b>
	30	7	CRS1 V	<b>CR 20×30×7 CRS1 V</b>
	32	7	CRS1 V	<b>CR 20×32×7 CRS1 V</b>
	42	7	CRS1 V	<b>CR 20×42×7 CRS1 V</b>
<b>22</b>	32	7	CRS1 V	<b>CR 22×32×7 CRS1 V</b>
<b>24</b>	38	10	CRS1 R	<b>CR 24×38×10 CRS1 R</b>
<b>25</b>	32	7	CRSA1 R	<b>CR 25×32×7 CRSA1 R</b>
	47	10	CRSA1 V	<b>CR 25×47×10 CRSA1 V</b>
	52	7	CRS1 R	<b>CR 25×52×7 CRS1 R</b>
<b>26</b>	35	7	CRS1 R	<b>CR 26×35×7 CRS1 R</b>
	42	8	CRS1 R	<b>CR 26×42×8 CRS1 R</b>
<b>27</b>	37	7	CRS1 V	<b>CR 27×37×7 CRS1 V</b>
	41	10	CRSH1 R	<b>CR 27×41×10 CRSH1 R</b>
<b>28</b>	62	12	CRSH1 R	<b>CR 28×62×12 CRSH1 R</b>
<b>30</b>	45	8	CRS1 V	<b>CR 30×45×8 CRS1 V</b>
	52	9	CRSH1 R	<b>CR 30×52×9 CRSH1 R</b>
<b>32</b>	46	8	CRS1 R	<b>CR 32×46×8 CRS1 R</b>
<b>34</b>	52	10	CRS1 R	<b>CR 34×52×10 CRS1 R</b>
	54	11	CRS1 R	<b>CR 34×54×11 CRS1 R</b>
<b>35</b>	64	8	CRSA1 P	<b>CR 35×64×8 CRSA1 P</b>
	65	12	CRSA1 R	<b>CR 35×65×12 CRSA1 R</b>
<b>36</b>	46	9	CRS1 R	<b>CR 36×46×9 CRS1 R</b>
	56	10	CRS1 R	<b>CR 36×56×10 CRS1 R</b>
<b>37</b>	55	10	CRSH1 R	<b>CR 37×55×10 CRSH1 R</b>

## Hřidelové těsnící kroužky – CRS1, CRSH1, CRSA1 a CRSHA1 – metrické rozměry d<sub>1</sub> 40 – 260 mm

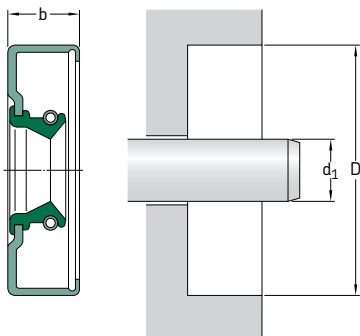

Podívejte se rovněž na **str. 74 až 76**, které uvádějí požadavky na díru tělesa.

<b>Rozměry</b> Hřídel	Díra	Jmenovitá šířka těsnění b	<b>Provedení a materiál bříty</b>	<b>Označení</b>
d <sub>1</sub>	D			
mm			–	–
<b>40</b>	55 60	10 10	CRS1 R CRSA1 R	<b>CR 40×55×10 CRS1 R</b> <b>CR 40×60×10 CRSA1 R</b>
<b>42</b>	62	10	CRS1 R	<b>CR 42×62×10 CRS1 R</b>
<b>43</b>	62	10	CRSH1 R	<b>CR 43×62×10 CRSH1 R</b>
<b>45</b>	58 62	9 7	CRSA1 R CRSA1 R	<b>CR 45×58×9 CRSA1 R</b> <b>CR 45×62×7 CRSA1 R</b>
<b>48</b>	70	9	CRSA1 R	<b>CR 48×70×9 CRSA1 R</b>
<b>50</b>	62 62 85	7 10 13	CRS1 R CRS1 R CRSH1 R	<b>CR 50×62×7 CRS1 R</b> <b>CR 50×62×10 CRS1 R</b> <b>CR 50×85×13 CRSH1 R</b>
<b>54</b>	72 80	10 10	CRSA1 R CRSH1 R	<b>CR 54×72×10 CRSA1 R</b> <b>CR 54×80×10 CRSH1 R</b>
<b>57</b>	72	10	CRSH1 R	<b>CR 57×72×10 CRSH1 R</b>
<b>58</b>	85	13	CRSH1 R	<b>CR 58×85×13 CRSH1 R</b>
<b>59</b>	75	10	CRSA1 R	<b>CR 59×75×10 CRSA1 R</b>
<b>60</b>	70 78 80 90	7 9 10 10	CRS1 R CRS1 R CRSHA1 R CRSH1 R	<b>CR 60×70×7 CRS1 R</b> <b>CR 60×78×9 CRS1 R<sup>1)</sup></b> <b>CR 60×80×10 CRSHA1 R</b> <b>CR 60×90×10 CRSH1 R</b>
<b>62</b>	75	10	CRS1 R	<b>CR 62×75×10 CRS1 R</b>
<b>66</b>	80 85 90	8,9 10 13	CRSHA1 R CRSHA1 R CRSH1 R	<b>CR 66×80×9 CRSHA1 R</b> <b>CR 66×85×10 CRSHA1 R</b> <b>CR 66×90×13 CRSH1 R</b>
<b>68</b>	85	10	CRS1 R	<b>CR 68×85×10 CRS1 R</b>
<b>74</b>	100	13	CRSH1 R	<b>CR 74×100×13 CRSH1 R</b>

<sup>1)</sup> Těsnící materiál na vnějším průměru

<b>Rozměry</b> Hřídél d <sub>1</sub>	<b>Díra</b> D	<b>Jmenovitá šířka těsnění</b> b	<b>Provedení a materiál bříty</b>	<b>Označení</b>
mm			–	–
<b>75</b>	115	13	CRSH1 R	<b>CR 75×115×13 CRSH1 R</b>
<b>80</b>	100 125	13 13	CRSA1 R CRSH1 R	<b>CR 80×100×13 CRSA1 R</b> <b>CR 80×125×13 CRSH1 R</b>
<b>85</b>	100	9	CRS1 R	<b>CR 85×100×9 CRS1 R</b>
<b>88</b>	110	13	CRSH1 R	<b>CR 88×110×13 CRSH1 R</b>
<b>90</b>	125	13	CRSH1 R	<b>CR 90×125×13 CRSH1 R</b>
<b>95</b>	110	9	CRS1 R	<b>CR 95×110×9 CRS1 R</b>
<b>100</b>	120	13	CRSH1 R	<b>CR 100×120×13 CRSH1 R</b>
<b>105</b>	125	12	CRS1 R	<b>CR 105×125×12 CRS1 R</b>
<b>107</b>	123	11	CRSA1 R	<b>CR 107×123×11 CRSA1 R</b>
<b>108</b>	130	13	CRSH1 R	<b>CR 108×130×13 CRSH1 R</b>
<b>113</b>	140	13	CRSH1 R	<b>CR 113×140×13 CRSH1 R</b>
<b>115</b>	160	15	CRSH1 R	<b>CR 115×160×15 CRSH1 R</b>
<b>120</b>	150	15	CRSH1 R	<b>CR 120×150×15 CRSH1 R</b>
<b>125</b>	146	14	CRSA1 P	<b>CR 125×146×14 CRSA1 P</b>
<b>126</b>	147	11	CRSA1 R	<b>CR 126×147×11 CRSA1 R</b>
<b>130</b>	150 150 155 160 160 165	10 14 10 13 13 13	CRSA1 R CRSA1 R CRSH1 R CRS1 R CRSA1 R CRSH1 R	<b>CR 130×150×10 CRSA1 R</b> <b>CR 130×150×14 CRSA1 R</b> <b>CR 130×155×10 CRSH1 R</b> <b>CR 130×160×13 CRS1 R</b> <b>CR 130×160×13 CRSA1 R</b> <b>CR 130×165×13 CRSH1 R</b>
<b>135</b>	160 170	13 15	CRSH1 R CRSH1 R	<b>CR 135×160×13 CRSH1 R</b> <b>CR 135×170×15 CRSH1 R</b>
<b>138</b>	152	12	CRSA1 R	<b>CR 138×152×12 CRSA1 R</b>
<b>145</b>	164 175	14 14	CRSA1 R CRS1 R	<b>CR 145×164×14 CRSA1 R</b> <b>CR 145×175×14 CRS1 R</b>
<b>150</b>	170 180 200	15 13 15	CRSH1 R CRSH1 R CRSH1 R	<b>CR 150×170×15 CRSH1 R</b> <b>CR 150×180×13 CRSH1 R</b> <b>CR 150×200×15 CRSH1 R</b>
<b>154</b>	175	13	CRSA1 R	<b>CR 154×175×13 CRSA1 R</b>
<b>160</b>	185	13	CRSA1 V	<b>CR 160×185×13 CRSA1 V</b>
<b>168</b>	200	15	CRSH1 R	<b>CR 168×200×15 CRSH1 R</b>
<b>170</b>	190	15	CRSH1 R	<b>CR 170×190×15 CRSH1 R</b>
<b>180</b>	200 215 220	12 16 16	CRS1 R CRS1 R CRSA1 R	<b>CR 180×200×12 CRS1 R</b> <b>CR 180×215×16 CRS1 R</b> <b>CR 180×220×16 CRSA1 R</b>
<b>190</b>	215	16	CRSH1 R	<b>CR 190×215×16 CRSH1 R</b>
<b>195</b>	230	15	CRSH1 R	<b>CR 195×230×15 CRSH1 R</b>
<b>200</b>	250	15	CRSH1 R	<b>CR 200×250×15 CRSH1 R</b>
<b>260</b>	300	20	CRS1 R	<b>CR 260×300×20 CRS1 R</b>

## Hřídelové těsnící kroužky – CRS1, CRSH1, CRSA1 a CRSHA1 – palcové rozměry d<sub>1</sub> 0.531 – 2.008 in.

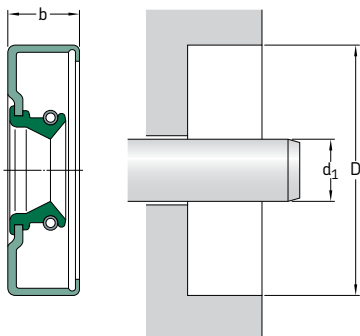

Podívejte se rovněž na **str. 74 až 76**, které uvádějí požadavky na díru tělesa.

Rozměry Hřídel	Díra	Jmenovitá šířka těsnění b	Provedení a materiál bříty	Označení
d <sub>1</sub>	D			
in.			–	–
<b>0.531</b>	1.124	0.313	CRSA1 R	<b>CR 5334</b>
<b>0.594</b>	1.250 1.375	0.313 0.313	CRSA1 R CRSA1 R	<b>CR 5950</b> <b>CR 5966<sup>1)</sup></b>
<b>0.669</b>	1.339	0.311	CRSA1 P	<b>CR 6992</b>
<b>0.709</b>	1.339	0.315	CRSA1 P	<b>CR 7089</b>
<b>0.781</b>	1.752	0.313	CRSHA1 R	<b>CR 8213</b>
<b>0.844</b>	1.828	0.313	CRSA1 R	<b>CR 8485</b>
<b>0.945</b>	1.575	0.315	CRS1 R	<b>CR 9515</b>
<b>0.969</b>	2.048	0.375	CRS1 R	<b>CR 9688<sup>1)</sup></b>
<b>1.125</b>	2.835 2.875	0.375 0.469	CRSA1 R CRSH1 R	<b>CR 11405<sup>1)</sup></b> <b>CR 11410<sup>1)</sup></b>
<b>1.156</b>	2.125	0.438	CRSH1 R	<b>CR 11566<sup>1)</sup></b>
<b>1.219</b>	2.000	0.438	CRSH1 R	<b>CR 12131<sup>1)</sup></b>
<b>1.250</b>	2.561 2.713 3.156	0.500 0.469 0.500	CRSH1 R CRSH1 R CRSH1 R	<b>CR 12655</b> <b>CR 12660<sup>1)</sup></b> <b>CR 12678</b>
<b>1.301</b>	2.000	0.438	CRSA1 P	<b>CR 12905</b>
<b>1.313</b>	1.874 2.000 2.106 2.996	0.375 0.313 0.375 0.500	CRSA1 R CRSA1 R CRSA1 R CRSH1 R	<b>CR 13027<sup>1)</sup></b> <b>CR 13037<sup>1)</sup></b> <b>CR 13084<sup>1)</sup></b> <b>CR 13275<sup>1)</sup></b>
<b>1.328</b>	2.312	0.433	CRS1 R	<b>CR 13419<sup>1)</sup></b>
<b>1.362</b>	2.191	0.250	CRS1 P	<b>CR 13500</b>

<sup>1)</sup> Těsnící materiál na vnějším průměru



<b>Rozměry</b> Hřídél	<b>Díra</b>	<b>Jmenovitá šířka těsnění b</b>	<b>Provedení a materiál bříty</b>	<b>Označení</b>
d <sub>1</sub>	D			
in.			–	–
<b>1.375</b>	2.750 3.000 3.125 3.350	0.500 0.500 0.500 0.469	CRSH1 R CRSHA1 R CRSH1 R CRSH1 R	<b>CR 13906<sup>1)</sup></b> <b>CR 13937</b> <b>CR 13936</b> <b>CR 13934<sup>1)</sup></b>
<b>1.399</b>	2.292 2.292	0.469 0.500	CRSA1 R CRSA1 R	<b>CR 13992<sup>1)</sup></b> <b>CR 13990<sup>1)</sup></b>
<b>1.414</b>	2.250	0.250	CRSHA1 R	<b>CR 14035<sup>1)</sup></b>
<b>1.469</b>	2.374	0.375	CRSA1 R	<b>CR 14641<sup>1)</sup></b>
<b>1.491</b>	2.191	0.250	CRSA1 R	<b>CR 14780</b>
<b>1.500</b>	2.996 3.000	0.500 0.375	CRSH1 R CRSA1 R	<b>CR 15240</b> <b>CR 15241</b>
<b>1.524</b>	2.374	0.500	CRSH1 R	<b>CR 15343</b>
<b>1.563</b>	2.716	0.469	CRSH1 R	<b>CR 15748<sup>1)</sup></b>
<b>1.618</b>	2.575	0.500	CRSA1 R	<b>CR 16404<sup>1)</sup></b>
<b>1.625</b>	2.437 2.835 3.062 3.251	0.469 0.469 0.500 0.500	CRSHA1 R CRSH1 R CRSH1 R CRSH1 R	<b>CR 16121</b> <b>CR 16386</b> <b>CR 16431<sup>1)</sup></b> <b>CR 16440<sup>1)</sup></b>
<b>1.656</b>	2.502	0.500	CRSH1 R	<b>CR 16532<sup>1)</sup></b>
<b>1.688</b>	2.374 2.835	0.313 0.469	CRSA1 R CRSA1 R	<b>CR 16669</b> <b>CR 16960</b>
<b>1.705</b>	3.084	0.500	CRS1 R	<b>CR 17053</b>
<b>1.719</b>	2.623	0.500	CRSH1 R	<b>CR 17136<sup>1)</sup></b>
<b>1.750</b>	2.328 3.154 3.937	0.438 0.313 0.313	CRS1 R CRS1 R CRSA1 R	<b>CR 17257</b> <b>CR 17726</b> <b>CR 17771<sup>1)</sup></b>
<b>1.781</b>	2.750 2.758	0.500 0.500	CRSH1 R CRSH1 R	<b>CR 17847</b> <b>CR 17851<sup>1)</sup></b>
<b>1.844</b>	2.502 2.750	0.375 0.375	CRSA1 R CRSA1 R	<b>CR 18412<sup>1)</sup></b> <b>CR 18446<sup>1)</sup></b>
<b>1.875</b>	3.125	0.313	CRSA1 R	<b>CR 18879<sup>1)</sup></b>
<b>1.889</b>	3.110	0.688	CRSA1 P	<b>CR 18983</b>
<b>1.890</b>	2.874	0.276	CRSA1 P	<b>CR 18979</b>
<b>1.906</b>	3.189	0.313	CRSA1 P	<b>CR 19062</b>
<b>1.938</b>	2.762 2.825 3.751	0.500 0.500 0.500	CRSA1 R CRSH1 P CRSH1 R	<b>CR 19273<sup>1)</sup></b> <b>CR 19274</b> <b>CR 19466<sup>1)</sup></b>
<b>1.969</b>	2.638 2.686 2.742 2.875	0.354 0.500 0.500 0.469	CRSA1 R CRSH1 R CRSH1 P CRSH1 R	<b>CR 19628</b> <b>CR 19615</b> <b>CR 19620</b> <b>CR 19643</b>
<b>2.008</b>	2.953	0.354	CRSA1 P	<b>CR 20012</b>

<sup>1)</sup> Těsnící materiál na vnějším průměru

## Hřídelové těsnící kroužky – CRS1, CRSH1, CRSA1 a CRSHA1 – palcové rozměry d<sub>1</sub> 2.063 – 7.000 in.

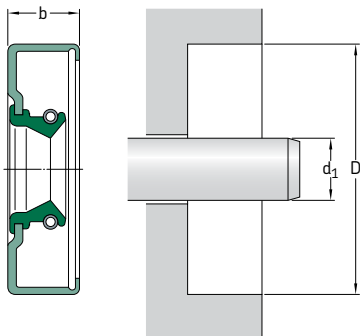

Podívejte se rovněž na **str. 74 až 76**, které uvádějí požadavky na díru tělesa.

Rozměry Hřídel	Díra	Jmenovitá šířka těsnění b	Provedení a materiál bříty	Označení
d <sub>1</sub>	D			
in.			–	–
<b>2.063</b>	2.875	0.375	CRSA1 R	<b>CR 550085</b> <sup>1)</sup>
<b>2.125</b>	3.623	0.469	CRSA1 P	<b>CR 21379</b>
<b>2.145</b>	3.188	0.469	CRSH1 R	<b>CR 21538</b>
<b>2.188</b>	3.623	0.500	CRSHA1 R	<b>CR 21950</b>
<b>2.432</b>	3.070	0.227	CRSA1 P	<b>CR 24110</b>
<b>2.563</b>	3.500	0.500	CRSHA1 P	<b>CR 25587</b>
<b>2.648</b>	3.812	0.500	CRS1 R	<b>CR 26877</b>
<b>2.750</b>	4.125 4.125	0.438 0.563	CRS1 P CRSA1 R	<b>CR 27576</b> <sup>1)</sup> <b>CR 27577</b>
<b>2.875</b>	3.434	0.294	CRSA1 R	<b>CR 28646</b> <sup>1)</sup>
<b>2.913</b>	3.543	0.394	CRS1 P	<b>CR 29105</b>
<b>3.125</b>	3.936	0.512	CRSA1 V	<b>CR 31144</b> <sup>1)</sup>
<b>3.250</b>	3.876 4.125	0.375 0.563	CRSA1 V CRSH1 R	<b>CR 32332</b> <sup>1)</sup> <b>CR 32362</b> <sup>1)</sup>
<b>3.298</b>	4.125	0.563	CRSA1 R	<b>CR 32815</b> <sup>1)</sup>
<b>3.469</b>	4.626	0.625	CRSA1 R	<b>CR 34700</b>
<b>3.500</b>	5.751	0.563	CRSH1 R	<b>CR 35111</b> <sup>1)</sup>
<b>3.504</b>	4.173	0.354	CRSA1 V	<b>CR 35120</b>
<b>3.813</b>	4.999 5.251	0.469 0.469	CRSH1 R CRSH1 R	<b>CR 38160</b> <b>CR 38220</b> <sup>1)</sup>
<b>3.875</b>	5.501 5.751	0.500 0.563	CRSHA1 R CRSH1 R	<b>CR 38749</b> <sup>1)</sup> <b>CR 38810</b>

<sup>1)</sup> Těsnící materiál na vnějším průměru

<b>Rozměry</b> Hřídél d <sub>1</sub>	<b>D</b>	<b>Jmenovitá šířka těsnění b</b>	<b>Provedení a materiál bříty</b>	<b>Označení</b>
in.			–	–
<b>3.898</b>	4.680	0.370	CRSA1 VR	<b>CR 38880</b>
<b>4.188</b>	4.999 5.251 5.751	0.469 0.469 0.500	CRSHA1 R CRSH1 R CRSHA1 R	<b>CR 41751</b> <b>CR 41761</b> <b>CR 41833</b>
<b>4.313</b>	5.751	0.500	CRSH1 R	<b>CR 43231</b>
<b>4.563</b>	5.751 6.250	0.500 0.500	CRSHA1 R CRSH1 R	<b>CR 45550</b> <b>CR 45560</b>
<b>5.000</b>	7.000 7.500	0.500 0.500	CRSHA1 R CRSHA1 R	<b>CR 50185</b> <b>CR 50195</b>
<b>5.125</b>	6.500	0.500	CRSHA1 R	<b>CR 51276</b>
<b>5.313</b>	6.500	0.500	CRSHA1 R	<b>CR 53151</b>
<b>5.375</b>	6.374 6.499	0.500 0.563	CRSHA1 R CRSH1 R	<b>CR 53688<sup>1)</sup></b> <b>CR 53692</b>
<b>5.500</b>	6.626 6.876 7.501	0.563 0.563 0.563	CRSHA1 R CRSHA1 R CRSH1 R	<b>CR 54949</b> <b>CR 55157</b> <b>CR 55179</b>
<b>5.750</b>	6.876 7.126 7.502	0.563 0.563 0.563	CRSHA1 R CRSHA1 R CRSHA1 R	<b>CR 57519</b> <b>CR 57578</b> <b>CR 57584</b>
<b>6.000</b>	7.002	0.500	CRSHA1 R	<b>CR 60006<sup>1)</sup></b>
<b>6.062</b>	6.772	0.551	CRSA1 R	<b>CR 60620</b>
<b>6.125</b>	7.502	0.563	CRSHA1 R	<b>CR 61248<sup>1)</sup></b>
<b>6.188</b>	7.500	0.563	CRSH1 P	<b>CR 61740</b>
<b>7.000</b>	8.375	0.625	CRSHA1 R	<b>CR 70034</b>

<sup>1)</sup> Těsnící materiál na vnějším průměru

## Hřidelové těsnící kroužky

### Hřidelové těsnící kroužky z PTFE

Hřidelové těsnící kroužky s jedním nebo několika těsnícími břity z PTFE jsou navrženy pro agresivní prostředí, vysoké teploty, vysoké tlaky a běh na sucho, které běžné hřidelové těsnící kroužky s těsnícím břity z elastomerového materiálu nemohou vydržet. Mnoho materiálů PTFE je schváleno FDA (Food and Drug Administration). Hlavní přednosti těsnění z PTFE jsou:

- Vysoká chemická odolnost
- Pro obvodové rychlosti až do 30 m/s (5 900 ft/min)
- Široký rozsah provozních teplot od -70 do +250 °C (-95 až +480 °F)
- Odolává tlakům až do 3,5 MPa (500 psi)
- Vydrží běh na sucho

### Nabídka

Profily zobrazené níže představují výběr z nej-používanějších provedení těsnění SKF s těsnícími břity z PTFE. Mohou být namontovány do stávajících úložných děr tělesa, v nichž jsou používány standardní hřidelové těsnící kroužky, pokud jsou úložné díry vyrobeny podle mezinárodních norem.

Těsnění z PTFE jsou nabízena ve dvou hlavních provedeních – těsnění s kovovým pouzdem a těsnění bez kovového pouzdra. Kovové pouzdro může být vyrobeno z ocele, hliníku nebo nerezové ocele SS 304, SS 316 a SS 316 Ti. Materiál PTFE by měl být zvolen na základě požadavků příslušné aplikace.

Těsnění PTFE bez kovového pouzdra může být navrženo s O-kroužkem v drážce na největším průměru, který zajišťuje statické utěsnění. Materiál PTFE a materiál O-kroužku mohou být zvoleny podle různých provozních podmínek, např. pro potravinářský průmysl, v němž je třeba demontovat zařízení při čištění.

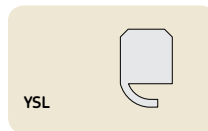
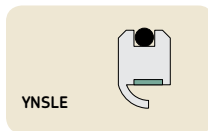
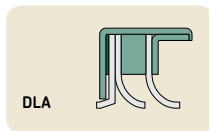
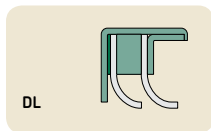
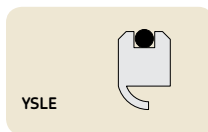
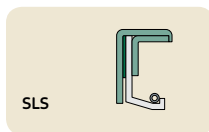
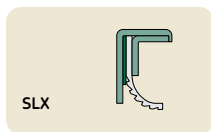
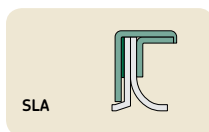
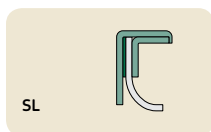

## Materiály PTFE

Volba materiálů těsnění zpravidla vyžaduje přijmout kompromis mezi přednostmi a nevýhodami. Existují stovky materiálů PTFE s různými typy plniv. Běžným plnivem jsou skelná vlákna, uhlík, grafit, siričák molybdenu, oxidy kovů a různé polymery. Každý materiál má jiné vlastnosti, které jsou vhodné pro určité aplikace a provozní podmínky. Všechny materiály PTFE s plnivem se vyznačují zlepšenou odolností proti opotřebení a deformaci.

PTFE bez plniva má většinou nižší součinitel tření než materiál PTFE s plnivem a způsobuje menší opotřebení stykové plochy těsnění. Těsnící břit vyrobený z PTFE bez plniva se ale vyznačuje omezenou odolností proti opotřebení a deformaci při působení zatížení.

Materiály PTFE, které SKF doporučuje, jsou uvedeny v **tabulce 14** na **str. 180**. Kromě materiálů na bázi PTFE nabízí SKF rovněž hřidelové těsnicí kroužky z dalších modifikovaných plastů, z nichž jsou některé uvedeny v **tabulce 15** na **str. 181**.

Volba vhodného materiálu pro kovové pouzdro a O-kroužek/kroužky je rovněž velmi důležitá, pokud má být zajištěna uspokojivá výkonnost těsnění. Více informací vám poskytne SKF.

## Montáž

Zvláštní pozornost musí být věnována těsněním z PTFE při manipulaci a montáži. Další informace naleznete na **str. 85 a 86**.

## Rozsah velikostí a dostupnost

Většina hřidelových těsnících kroužků z PTFE, které vyrábí SKF, je zhotovena na zvláštní objednávku pro požadavky určité aplikace. Pro průměry hřidelů od cca 6 do 200 mm (*0.250 až 8 in.*) a průměry děr od cca 16 do 230 mm (*0.630 až 9 in.*) jsou však nabízeny některé standardní velikosti.

Vyžádejte si u SKF více informací o provedeních a velikostech.

Materiál	Popis	Doporučená tvrdost hřídele <sup>1)</sup>
<b>PTFE, bez plniva</b>	„Čistý“ PTFE, schválený FDA. Materiál s nízkým třením. Pro všeobecné použití u aplikací bez působení tlaku na hřídele s malou tvrdostí povrchu. Vynikající pro kryotechniku.	A
<b>PTFE + sklo</b>	Schválený FDA. Sklo může být ve formě kuliček nebo vláken. Sklo je výjimečně pevné a prodlužuje životnost základního PTFE. Díky jeho vlastní tvrdosti má rovněž abrazivní vlastnosti, a tedy není vhodný pro hřídele s nízkou tvrdostí.	C
<b>PTFE + MoS<sub>2</sub></b>	Sírník molybdenu (MoS <sub>2</sub> ) zvyšuje odolnost proti opotřebení základního PTFE. Není tak abrazivní jako sklo.	C
<b>PTFE + sklo + MoS<sub>2</sub></b>	Zlepšené pružné vlastnosti a menší abraze povrchů než PTFE + sklo.	C
<b>PTFE + uhlík</b>	Uhlík může být použit jako vlákna různých velikostí nebo jako grafitový prášek přírodní nebo syntetický. Uhlík je vynikající přírodní mazivo a zvyšuje odolnost proti opotřebení základního materiálu PTFE s nízkým třením. Vyšší procento uhlíku zvýší odolnost proti opotřebení, tečení a extruzi a zlepší výkonnost při páře a chemických látkách při vyšších teplotách a tlacích.	A, B, C
<b>PTFE + uhlík + MoS<sub>2</sub></b>	Vynikající odolnost proti opotřebení v aplikacích, která nejsou mazána a pracují při vysokých teplotách.	B, C
<b>PTFE + bronz</b>	Vhodné pro vysokorychlostní dynamické utěsnění hydraulických médií. Neměl by být používán v chemických zařízeních, v nichž by chemikálie mohly působit agresivně na bronz.	
<b>PTFE + bronz + MoS<sub>2</sub></b>	Vysoký stupeň odolnosti proti opotřebení a extruzi v aplikacích, kde působí vysoké tlaky.	
<b>PTFE + polymer</b>	Polymery, např. polyoxybenzoat, polyamid a mnoho dalších zlepšují odolnost proti tečení a opotřebení.	A, B, C
<b>PTFE + organický pigment</b>	Schváleno FDA a/nebo USDA 3A.	

<sup>1)</sup> Doporučení volby materiálu pro tvrdost stykové plochy (stupnice Rockwell C) společně s obvodovou rychlostí. Volba materiálu je uvedena v **tabulce 16**

Tabulka 15

Modifikované plastové materiály

<b>UHMWPE</b>	Polyetylén s extrémně vysokou molekulovou hmotností. Výrazně zlepšená odolnost proti opotřebení a abrazi ve srovnání s materiály na bázi PTFE v nemazacích nebo abrazivních médiích. Schváleno FDA a USDA 3A. Dobře slučitelné s médii, teplota omezena na cca 90 °C (195 °F).
<b>Nylon</b>	Vyšší pevnost, omezená slučitelnost s médii a tepelná odolnost. Hydroskopický. Používaný pro kluzná ložiska, pouzdra, opěrné kroužky a některá těsnění.
<b>POM</b>	Polyoxymetylen (známý rovněž jako polyacetal nebo jen acetal). Podobný nylonu ale s podstatně menší schopností absorbovat vodu. Některé typy splňují předpisy FDA a USDA 3A. Zpravidla používán na kluzná ložiska, pouzdra a opěrné kroužky.
<b>Ertalyle</b>	Podobné POM, ale lepší slučitelnost s médii a zlepšená odolnost proti opotřebení.
<b>PEEK</b>	Polyetereterketon. Má srovnatelnou pevnost jako nylon a POM, ale s velmi dobrou slučitelností s médii a podstatně vyšší teplenou odolností. Některé druhy splňují předpisy FDA a USDA 3A. Používaný pro kluzná ložiska, pouzdra, opěrné kroužky a některá těsnění.
<b>PPS</b>	Polyfenylene sulfid. Podobná pevnost a chemická slučitelnost jako materiály na bázi PEEK, ale má vyšší odolnost proti opotřebení. Vyšší tepelná odolnost než má nylon nebo POM, avšak nižší než PEEK. Plníva mohou vytvořit PPS v "ložiskové kvalitě" pro aplikace s vysokou výkonností.
<b>PA</b>	Polyamid. Výjimečné mechanické, tepelné a chemické vlastnosti.

Tabulka 16

Volba materiálu podle tvrdosti hřídele a obvodové rychlosti

Obvodová rychlost	< 30 HRC	45 HRC	≥ 58 HRC
<b>Nízká</b>	A nebo B	A, B, C	A, B, C
<b>Střední</b>	A	A, B	A, B, C
<b>Vysoká</b>	A	A, B	A, B

### Těsnění HM a TL pro aplikace mazané plastickým mazivem

SKF nabízí široký výběr hřidelových těsnících kroužků pro aplikace s nižšími požadavky, které jsou mazané plastickým mazivem a pracují při středních obvodových rychlostech. Většina těchto těsnění nemá pružinu. Těsnění jsou obecně montována s těsnícím břitem obráceným směrem ven, pro maximální zabránění průniku nečistot. Typické způsoby použití představují zemědělské stroje mazané plastickým mazivem.

Obrázky níže ukazují nejpoužívanější provedení v nabídce SKF.

Informujte se u SKF na dostupná provedení.

Přípustné provozní podmínky platné pro obě těsnění HM a TL uvádí **přehled 1** na **str. 90** a **91**.





## Hřídelové těsnící kroužky – těsnění HM a TL – metrické rozměry

$d_1$  6 – 22 mm

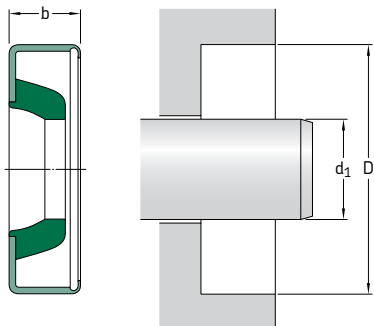

2.7

Podívejte se rovněž na **str. 74 až 76**, které uvádějí požadavky na díru tělesa.

Rozměry Hřídel	Díra	Jmenovitá šířka těsnění b	Provedení a materiál bříty	Označení
$d_1$	D			
mm			–	–
<b>6</b>	12	2	HM3 R	<b>CR 6×12×2 HM3 R</b>
<b>8</b>	12	3	HM4 R	<b>CR 8×12×3 HM4 R</b>
<b>9</b>	13	3	HM4 R	<b>CR 9×13×3 HM4 R</b>
<b>10</b>	14	3	HM4 R	<b>CR 10×14×3 HM4 R</b>
	16	4	HM102 R	<b>CR 10×16×4 HM102 R</b>
<b>12</b>	16	3	HM4 R	<b>CR 12×16×3 HM4 R</b>
	18	3	HM4 R	<b>CR 12×18×3 HM4 R</b>
	19	3	HM4 R	<b>CR 12×19×3 HM4 R</b>
	22	4	HM4 R	<b>CR 12×22×4 HM4 R</b>
<b>14</b>	20	3	HM4 R	<b>CR 14×20×3 HM4 R</b>
	22	3	HM4 R	<b>CR 14×22×3 HM4 R</b>
<b>15</b>	21	3	HM4 R	<b>CR 15×21×3 HM4 R</b>
	23	3	HM4 R	<b>CR 15×23×3 HM4 R</b>
	25	5	HMA10 R	<b>CR 15×25×5 HMA10 R</b>
<b>16</b>	22	3	HM4 R	<b>CR 16×22×3 HM4 R</b>
	22	4	HM4 R	<b>CR 16×22×4 HM4 R</b>
	24	4	HM102 R	<b>CR 16×24×4 HM102 R</b>
<b>17</b>	23	3	HM4 R	<b>CR 17×23×3 HM4 R</b>
<b>18</b>	24	3	HM4 R	<b>CR 18×24×3 HM4 R</b>
	26	4	HMA1 R	<b>CR 18×26×4 HMA1 R</b>
<b>19</b>	27	4	HM4 R	<b>CR 19×27×4 HM4 R</b>
<b>20</b>	26	4	HM4 R	<b>CR 20×26×4 HM4 R</b>
	28	4	HM4 R	<b>CR 20×28×4 HM4 R</b>
<b>22</b>	28	4	HM1 R	<b>CR 22×28×4 HM1 R</b>
	28	4	HMA10 R	<b>CR 22×28×4 HM10 R</b>
	30	4	HM4 R	<b>CR 22×30×4 HM4 R</b>
	35	5	HM14 R	<b>CR 22×35×5 HM14 R</b>

## Hřídelové těsnící kroužky – těsnění HM a TL – metrické rozměry

$d_1$  23 – 65 mm

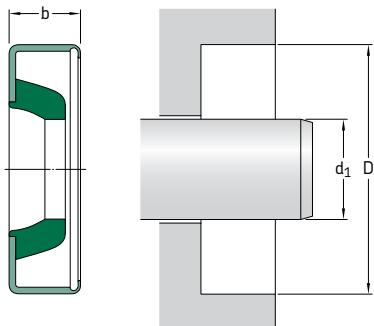

Podívejte se rovněž na **str. 74 až 76**, které uvádějí požadavky na díru tělesa.

Rozměry Hřídel	Díra	Jmenovitá šířka těsnění b	Provedení a materiál bříty	Označení
$d_1$	D			
mm			–	–
<b>23</b>	32 35	5,50 6	HM1 R HMA10 R	<b>CR 23x32x6 HM1 R</b> <b>CR 23x35x6 HMA10 R</b>
<b>24</b>	32	4	HM4 R	<b>CR 24x32x4 HM4 R</b>
<b>25</b>	32 33 35	4 4 4	HM4 R HM4 R HM4 R	<b>CR 25x32x4 HM4 R</b> <b>CR 25x33x4 HM4 R</b> <b>CR 25x35x4 HM4 R</b>
<b>26</b>	34	4	HM4 R	<b>CR 26x34x4 HM4 R</b>
<b>28</b>	35 35 37	4 6 4	HM4 R HM102 R HM4 R	<b>CR 28x35x4 HM4 R</b> <b>CR 28x35x6 HM102 R</b> <b>CR 28x37x4 HM4 R</b>
<b>30</b>	37 40	4 4	HM4 R HM4 R	<b>CR 30x37x4 HM4 R</b> <b>CR 30x40x4 HM4 R</b>
<b>32</b>	42	4	HM4 R	<b>CR 32x42x4 HM4 R</b>
<b>35</b>	42 45 47	4 4 5	HM4 R HM4 R HM4 R	<b>CR 35x42x4 HM4 R</b> <b>CR 35x45x4 HM4 R</b> <b>CR 35x47x5 HM4 R</b>
<b>37</b>	47	4	HM4 R	<b>CR 37x47x4 HM4 R</b>
<b>38</b>	48	4	HM4 R	<b>CR 38x48x4 HM4 R</b>
<b>40</b>	47 50 52 53 62	4 4 5 5 10	HM4 R HM4 R HM4 R HMA76 R HMA10 R	<b>CR 40x47x4 HM4 R</b> <b>CR 40x50x4 HM4 R</b> <b>CR 40x52x5 HM4 R</b> <b>CR 40x53x5 HMA76 R</b> <b>CR 40x62x10 HMA10 R</b>
<b>42</b>	52 55 64	4 6 6	HM4 R HM1 R HMA1 R	<b>CR 42x52x4 HM4 R</b> <b>CR 42x55x6 HM1 R</b> <b>CR 42x64x6 HMA1 R</b>

<b>Rozměry</b>			<b>Provedení a materiál bříty</b>	<b>Označení</b>
Hřídel	Díra	Jmenovitá šířka těsnění		
d <sub>1</sub>	D	b		
mm			–	–
<b>45</b>	52	4	HM4 R	<b>CR 45×52×4 HM4 R</b>
	55	4	HM4 R	<b>CR 45×55×4 HM4 R</b>
	72	8	HMA22 R	<b>CR 45×72×8 HMA22 R</b>
<b>47</b>	72	6	HMA85 R	<b>CR 47×72×6 HMA85 R</b>
<b>48</b>	58	4	HM4 R	<b>CR 48×58×4 HM4 R</b>
<b>50</b>	60	6	HMA10 R	<b>CR 50×60×6 HMA10 R</b>
	62	5	HM4 R	<b>CR 50×62×5 HM4 R</b>
<b>62</b>	78	7	HMA8 R	<b>CR 62×78×7 HMA8 R</b>
<b>65</b>	75	8	HM102 R	<b>CR 65×75×8 HM102 R</b>

2.7

## Hřídelové těsnící kroužky – těsnění HM a TL – palcové rozměry

$d_1$  **0.188 – 0.750** in.

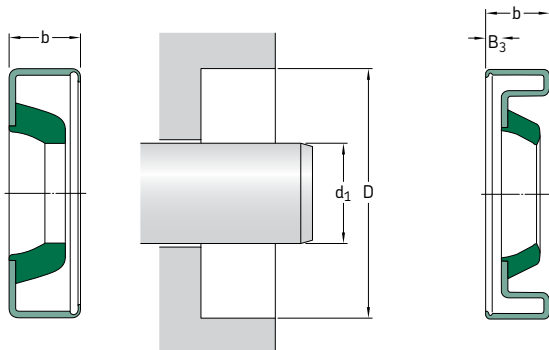

Podívejte se rovněž na **str. 74 až 76**, které uvádějí požadavky na díru tělesa.

Rozměry Hřídel	Díra	Jmenovitá šířka těsnění b	Axiální přesazení $B_3$	Provedení a materiál bříty	Označení
$d_1$	D				
in.				–	–
<b>0.188</b>	0.500	0.125		HM14 R	<b>CR 1850</b>
<b>0.250</b>	0.499	0.188		HM14 R	<b>CR 2450</b>
	0.499	0.188		HMA14 V	<b>CR 2452</b>
	0.562	0.188		HM14 R	<b>CR 2470<sup>1)</sup></b>
	0.626	0.250		HM14 R	<b>CR 2490</b>
	0.749	0.188		HM14 R	<b>CR 2560</b>
<b>0.313</b>	0.500	0.125		HM4 R	<b>CR 3044</b>
	0.626	0.156		HM14 R	<b>CR 3060<sup>1)</sup></b>
	0.626	0.156		HM14 V	<b>CR 3061</b>
	0.626	0.203		HM1 R	<b>CR 3050<sup>1)</sup></b>
	0.633	0.141		HM14 R	<b>CR 3080</b>
	0.749	0.250		HM14 R	<b>CR 3140</b>
	0.750	0.250		HM3 R	<b>CR 3141</b>
	0.862	0.250		HM14 R	<b>CR 3086</b>
<b>0.375</b>	0.562	0.093		HM3 V	<b>CR 535835</b>
	0.563	0.094		HM3 R	<b>CR 3621</b>
	0.628	0.197		HMA10 P	<b>CR 3632</b>
	0.687	0.156		HM14 R	<b>CR 3645<sup>1)</sup></b>
	0.749	0.250		HM14 R	<b>CR 3683</b>
	0.875	0.250		HM14 R	<b>CR 3727</b>
<b>0.404</b>	0.620	0.188		HM14 R	<b>CR 4010</b>
	0.862	0.250		HM14 R	<b>CR 4012</b>
<b>0.438</b>	0.836	0.188		HM14 R	<b>CR 4231</b>
	0.879	0.180		HM8 R	<b>CR 4256</b>
	0.999	0.250		HM14 R	<b>CR 4340</b>
<b>0.469</b>	0.836	0.188		HM14 P	<b>CR 4623</b>
	0.875	0.219		HM14 R	<b>CR 4628</b>
<b>0.500</b>	0.687	0.093		HM3 V	<b>CR 538545</b>
	0.688	0.094		HM3 R	<b>CR 4911</b>
	0.750	0.125		HM14 R	<b>CR 4912<sup>1)</sup></b>

<sup>1)</sup> Povlak SKF Bore Tite

Rozměry Hřídél	Díra	Jmenovitá šířka těsnění b	Axiální přesazení B <sub>3</sub>	Provedení a materiál bříty	Označení
d <sub>1</sub>	D				
in.				–	–
<b>0.500</b> pokr.	0.820 0.843 0.875 0.875	0.156 0.250 0.125 0.250		HM14 R HM14 R HM14 R HM14 R	<b>CR 4914</b> <sup>1)</sup> <b>CR 4923</b> <sup>1)</sup> <b>CR 4925</b> <b>CR 4938</b>
	0.999 0.999 1.124	0.188 0.250 0.250		HM14 R HM14 R HM14 R	<b>CR 4950</b> <sup>1)</sup> <b>CR 4990</b> <sup>1)</sup> <b>CR 5085</b> <sup>1)</sup>
<b>0.551</b>	1.124	0.203		HM21 R	<b>CR 5399</b> <sup>1)</sup>
<b>0.563</b>	0.750 0.875 0.999 1.124	0.094 0.188 0.219 0.250		HM3 R HM14 R HM14 R HM14 R	<b>CR 5500</b> <b>CR 5522</b> <sup>1)</sup> <b>CR 5569</b> <sup>1)</sup> <b>CR 5685</b>
<b>0.594</b>	1.124	0.250		HM14 R	<b>CR 5946</b> <sup>1)</sup>
<b>0.624</b>	1.131	0.188		HM14 R	<b>CR 6243</b> <sup>1)</sup>
<b>0.625</b>	0.812 0.813 0.875	0.094 0.094 0.125		HM3 R HM3 V HM R	<b>CR 6105</b> <b>CR 6106</b> <b>CR 532444</b>
	0.933 0.933 0.937	0.188 0.188 0.188		HM14 R HM14 V HM14 R	<b>CR 6125</b> <sup>1)</sup> <b>CR 6126</b> <sup>1)</sup> <b>CR 6130</b> <sup>1)</sup>
	1.000 1.000 1.063	0.125 0.125 0.250		HM14 P HM14 R HM14 R	<b>CR 6152</b> <sup>1)</sup> <b>CR 6153</b> <b>CR 6158</b> <sup>1)</sup>
	1.124 1.125	0.250 0.250		HM14 R HM14 R	<b>CR 6225</b> <sup>1)</sup> <b>CR 531074</b> <sup>2)</sup>
	1.250 1.259 1.375	0.250 0.250 0.250		HM14 R HM14 R HM14 R	<b>CR 6323</b> <sup>1)</sup> <b>CR 6330</b> <sup>1)</sup> <b>CR 6370</b> <sup>1)</sup>
<b>0.669</b>	1.250	0.250		HM14 R	<b>CR 6806</b> <sup>1)</sup>
<b>0.688</b>	0.999 1.124 1.187 1.375 1.375	0.188 0.250 0.125 0.125 0.250		HM14 R HM14 R HM14 R HM14 R HM14 R	<b>CR 6720</b> <sup>1)</sup> <b>CR 6759</b> <sup>1)</sup> <b>CR 6762</b> <sup>1)</sup> <b>CR 6915</b> <sup>1)</sup> <b>CR 6920</b> <sup>1)</sup>
<b>0.750</b>	0.999 1.000 1.000 1.004 1.006	0.125 0.125 0.125 0.156 0.125		HM14 R HM14 D HM3 V HM8 R HM14 R	<b>CR 7410</b> <b>CR 7408</b> <sup>1)</sup> <b>CR 535909</b> <b>CR 7409</b> <b>CR 7411</b> <sup>1)</sup>
	1.012 1.031 1.062	0.226 0.313 0.188		HMA3SPL R HMA6 R HM14 R	<b>CR 7535</b> <b>CR 7412</b> <b>CR 7413</b>
	1.124 1.187	0.156 0.156		HM14 R HM14 R	<b>CR 7415</b> <sup>1)</sup> <b>CR 7421</b>
	1.249 1.250 1.259	0.250 0.250 0.250		HM14 R HM14 R HM14 R	<b>CR 530716</b> <sup>3)</sup> <b>CR 7464</b> <sup>1)</sup> <b>CR 7477</b> <sup>1)</sup>

1) Povlak SKF Bore Tite

2) Pružina z nerezové ocele

3) Pouzdro z nerezové ocele

## Hřídelové těsnící kroužky – těsnění HM a TL – palcové rozměry

$d_1$  0.750 – 1.250 in.

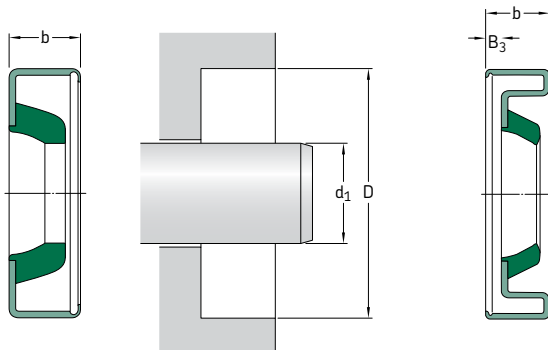

Podívejte se rovněž na str. 74 až 76, které uvádějí požadavky na díru tělesa.

Rozměry Hřídel	Díra	Jmenovitá šířka těsnění b	Axiální přesazení $B_3$	Provedení a materiál bříty	Označení
$d_1$	D				
in.				–	–
<b>0.750</b>	1.375	0.250		HM14 R	<b>CR 7536</b>
pokr.	1.375	0.250		HM14 P	<b>CR 7537</b>
	1.437	0.250		HM14 R	<b>CR 7550<sup>1)</sup></b>
	1.499	0.250		HM14 R	<b>CR 7571<sup>1)</sup></b>
<b>0.781</b>	1.375	0.197		HM14 R	<b>CR 7831<sup>1)</sup></b>
<b>0.813</b>	1.063	0.125		HM3 R	<b>CR 8009</b>
<b>0.875</b>	1.125	0.125		HM14 R	<b>CR 8620</b>
	1.125	0.125		HM14 V	<b>CR 8619<sup>1)</sup></b>
	1.246	0.188		HM14 R	<b>CR 8625<sup>1)</sup></b>
	1.251	0.188		HM14 R	<b>CR 8627</b>
	1.251	0.188		HM3 R	<b>CR 8631<sup>2)</sup></b>
	1.255	0.188		HM14 R	<b>CR 8632<sup>1)</sup></b>
	1.308	0.250		HM14 R	<b>CR 8637<sup>1)</sup></b>
	1.312	0.250		HM14 R	<b>CR 8645<sup>1)</sup></b>
	1.375	0.188		HM14 R	<b>CR 8677<sup>1)</sup></b>
	1.437	0.250		HM14 R	<b>CR 8690<sup>1)</sup></b>
	1.499	0.250		HM21 R	<b>CR 8741<sup>1)</sup></b>
	1.562	0.250		HM14 R	<b>CR 8761</b>
	1.575	0.250		HM14 R	<b>CR 8772</b>
	1.624	0.188		HM8 R	<b>CR 8802</b>
<b>0.938</b>	1.375	0.250		HM14 R	<b>CR 9243<sup>1)</sup></b>
	1.499	0.250		HM14 R	<b>CR 9298<sup>1)</sup></b>
	1.734	0.250		HM14 R	<b>CR 9354<sup>1)</sup></b>
<b>1.000</b>	1.250	0.125		HM14 R	<b>CR 9815<sup>1)</sup></b>
	1.312	0.125		HM14 R	<b>CR 9818<sup>1)</sup></b>
	1.375	0.188		HM14 R	<b>CR 9820<sup>1)</sup></b>
	1.437	0.250		HM14 R	<b>CR 9835<sup>1)</sup></b>
	1.499	0.188		HM14 R	<b>CR 9859<sup>2)</sup></b>

<sup>1)</sup> Povlak SKF Bore Tite

<sup>2)</sup> Pouzdro z nerezové ocele

Rozměry Hřídel	Díra	Jmenovitá šířka těsnění b	Axiální přesazení B <sub>3</sub>	Provedení a materiál bříty	Označení
d <sub>1</sub>	D				
in.				–	–
<b>1.000</b> pokr.	1.510 1.561 1.575 1.624	0.219 0.250 0.250 0.250		HM21 R HM14 R HM14 R HM14 R	<b>CR 9853</b> <sup>1)</sup> <b>CR 9900</b> <sup>1)</sup> <b>CR 9903</b> <sup>1)</sup> <b>CR 9932</b> <sup>1)</sup>
	1.752 1.781 1.781 1.781	0.250 0.250 0.469 0.469	0.265	HM21 R HM21 R HM14 R HM18 R	<b>CR 9995</b> <sup>1)</sup> <b>CR 530484</b> <b>CR 10034</b> <sup>1)</sup> <b>CR 10035</b> <sup>1)</sup>
	1.851 1.938	0.250 0.250		HM14 R HM14 R	<b>CR 10074</b> <sup>1)</sup> <b>CR 10112</b> <sup>1)</sup>
	2.000 2.250	0.250 0.250		HM21 R HM14 R	<b>CR 10153</b> <sup>1)</sup> <b>CR 10172</b> <sup>1)</sup>
<b>1.125</b>	1.375 1.375	0.125 0.125		HM14 R HM14 V	<b>CR 11050</b> <b>CR 11052</b> <sup>1)</sup>
	1.438 1.499	0.203 0.188		HM14 R HM14 R	<b>CR 11055</b> <sup>1)</sup> <b>CR 11060</b> <sup>1)</sup>
	1.562 1.562 1.624	0.188 0.250 0.250		HM8 R HM14 R HM21 R	<b>CR 11065</b> <b>CR 11081</b> <b>CR 11130</b> <sup>1)</sup>
	1.750 1.781 1.781	0.250 0.250 0.469	0.265	HM14 R HM21 R HM18 R	<b>CR 11150</b> <sup>1)</sup> <b>CR 11161</b> <sup>1)</sup> <b>CR 11164</b>
	1.828 1.938	0.250 0.343	0.352	HM21 R HM14 R	<b>CR 11191</b> <b>CR 11269</b>
	2.000 2.047	0.250 0.250		HM21 R HM21 R	<b>CR 11334</b> <sup>1)</sup> <b>CR 11352</b> <sup>1)</sup>
<b>1.188</b>	2.000	0.250		HM1 R	<b>CR 11836</b>
<b>1.190</b>	1.996	0.250		HM1 R	<b>CR 11846</b> <sup>1)</sup>
<b>1.250</b>	1.500 1.624 1.625 1.686	0.125 0.250 0.188 0.188		HM14 R HM14 R HM14 R HM14 R	<b>CR 12330</b> <sup>1)</sup> <b>CR 12325</b> <sup>1)</sup> <b>CR 11096</b> <b>CR 12334</b> <sup>1)</sup>
	1.752 1.752	0.188 0.250		HM21 R HM21 R	<b>CR 12361</b> <sup>1)</sup> <b>CR 12369</b>
	1.828 1.874	0.188 0.250		HM8 R HM21 R	<b>CR 12375</b> <b>CR 12379</b> <sup>1)</sup>
	1.968 1.968 1.979 1.979 1.980 1.983	0.438 0.469 0.250 0.406 0.406 0.250	0.254 0.200	HM14 R HM18 R HM21 R HM18 R HMA22 R HM21 R	<b>CR 12398</b> <sup>1)</sup> <b>CR 12399</b> <sup>1)</sup> <b>CR 12407</b> <sup>1)</sup> <b>CR 12411</b> <b>CR 12506</b> <sup>1)</sup> <b>CR 12437</b>
	2.000 2.062	0.250 0.250		HM21 R HM21 R	<b>CR 12481</b> <sup>1)</sup> <b>CR 12508</b> <sup>1)</sup>
	2.125 2.250 2.328	0.250 0.250 0.500	0.286	HM21 R HM14 R HM18 R	<b>CR 12565</b> <sup>1)</sup> <b>CR 12582</b> <sup>1)</sup> <b>CR 12611</b> <sup>1)</sup>

1) Povlak SKF Bore Tite

## Hřídelové těsnící kroužky – těsnění HM a TL – palcové rozměry

$d_1$  1.375 – 1.750 in.

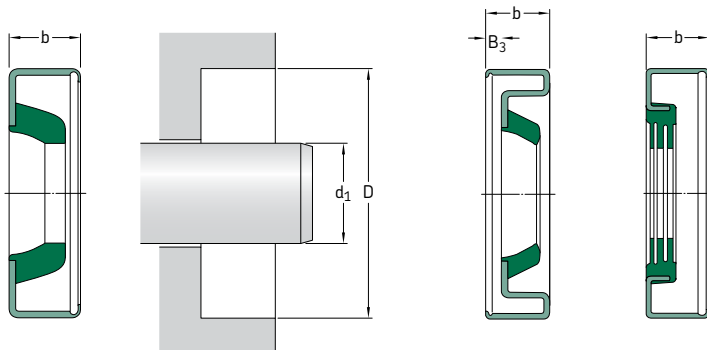

Podívejte se rovněž na **str. 74 až 76**, které uvádějí požadavky na díru tělesa.

Rozměry Hřídel	Díra	Jmenovitá šířka těsnění b	Axiální přesazení $B_3$	Provedení a materiál bříty	Označení
$d_1$	D				
in.				–	–
<b>1.375</b>	1.750	0.197		HM14 R	<b>CR 13529</b>
	1.750	0.197		HM14 V	<b>CR 13509<sup>1)</sup></b>
	1.834	0.188		HM8 R	<b>CR 13533<sup>1)</sup></b>
	1.874	0.188		HM14 R	<b>CR 13543</b>
	1.874	0.250		HM14 R	<b>CR 13548<sup>1)</sup></b>
	1.874	0.250		HM14 P	<b>CR 13545<sup>1)</sup></b>
	1.938	0.250		HM14 R	<b>CR 13556<sup>1)</sup></b>
	2.000	0.250		HM21 R	<b>CR 13573<sup>1)</sup></b>
	2.106	0.250		HM21 R	<b>CR 13612<sup>1)</sup></b>
	2.125	0.250		HM21 R	<b>CR 13662<sup>1)</sup></b>
	2.250	0.250		HM14 R	<b>CR 13689<sup>1)</sup></b>
	2.282	0.250		HM14 R	<b>CR 13710<sup>1)</sup></b>
	2.328	0.406	0.188	HM18 R	<b>CR 13711</b>
	2.374	0.250		HM21 R	<b>CR 13758<sup>1)</sup></b>
	2.437	0.250		HM21 R	<b>CR 13796<sup>1)</sup></b>
	2.502	0.250		HM21 R	<b>CR 13862<sup>1)</sup></b>
	2.835	0.594		TL8 R	<b>CR 13916<sup>1)</sup></b>
<b>1.438</b>	2.000	0.125		HM4 R	<b>CR 14209</b>
	2.250	0.250		HM14 R	<b>CR 14257<sup>1)</sup></b>
	2.437	0.250		HM21 R	<b>CR 14359<sup>1)</sup></b>
	2.437	0.250		HM21 V	<b>CR 564365<sup>1)</sup></b>
<b>1.457</b>	2.047	0.328		HMA11 R	<b>CR 14600<sup>2)</sup></b>
<b>1.473</b>	1.971	0.563		HMA10 R	<b>CR 14631</b>
<b>1.500</b>	1.874	0.188		HM14 R	<b>CR 14804</b>
	1.874	0.188		HM14 V	<b>CR 14808<sup>1)</sup></b>
	1.874	0.250		HM14 R	<b>CR 14810<sup>1)</sup></b>
	1.938	0.250		HM14 R	<b>CR 14816<sup>1)</sup></b>
	1.983	0.188		HM14 R	<b>CR 14840</b>
	1.989	0.250		HMA22 R	<b>CR 14848<sup>1)</sup></b>

<sup>1)</sup> Povlak SKF Bore Tite

<sup>2)</sup> Šířka zalisování 0.288 in., axiální předávný břit



Rozměry Hřídel	Díra	Jmenovitá šířka těsnění b	Axiální přesazení B <sub>3</sub>	Provedení a materiál bříty	Označení
d <sub>1</sub>	D				
in.				–	–
<b>1.500</b> pokr.	2.000 2.000	0.188 0.250		HM8 R HM14 R	<b>CR 14869</b> <b>CR 14857<sup>1)</sup></b>
	2.250 2.254	0.250 0.250		HM21 R HM21 R	<b>CR 14960</b> <b>CR 14966<sup>1)</sup></b>
	2.328 2.328 2.374	0.390 0.500 0.250	0.188 0.286	HM18 R HM18 R HM21 R	<b>CR 14975</b> <b>CR 14974</b> <b>CR 15032<sup>2)</sup></b>
	2.437 2.502 2.623 2.716	0.250 0.250 0.250 0.250		HM14 R HM21 R HM21 R HM21 R	<b>CR 15080<sup>1)</sup></b> <b>CR 15160<sup>1)</sup></b> <b>CR 15190</b> <b>CR 15209<sup>1)</sup></b>
<b>1.563</b>	2.250 2.374 2.502 2.687	0.250 0.250 0.250 0.250		HM14 R HM21 R HM21 R HM21 R	<b>CR 15532<sup>1)</sup></b> <b>CR 15544<sup>1)</sup></b> <b>CR 15649<sup>1)</sup></b> <b>CR 15719<sup>1)</sup></b>
<b>1.609</b>	1.906	0.250		HM3 R	<b>CR 16430<sup>2)</sup></b>
<b>1.625</b>	2.125 2.250	0.250 0.250		HM14 R HM21 R	<b>CR 16055<sup>1)</sup></b> <b>CR 16065<sup>1)</sup></b>
	2.328 2.328 2.374 2.375	0.438 0.438 0.250 0.250	0.235	HM18 R TL7 R HM21 R HM14 R	<b>CR 16069<sup>1)</sup></b> <b>CR 16064</b> <b>CR 16092<sup>1)</sup></b> <b>CR 16095</b>
	2.437 2.502 2.562 2.562	0.250 0.250 0.250 0.438	0.210	HM21 R HM21 R HM21 R HM18 R	<b>CR 16168<sup>1)</sup></b> <b>CR 16270<sup>1)</sup></b> <b>CR 16284<sup>1)</sup></b> <b>CR 16289<sup>1)</sup></b>
	2.623 2.750 2.781	0.250 0.250 0.313		HM21 R HM21 R HM14 R	<b>CR 16322<sup>1)</sup></b> <b>CR 16362<sup>1)</sup></b> <b>CR 16384<sup>1)</sup></b>
<b>1.660</b>	2.440	0.594		HM11 R	<b>CR 16520</b>
<b>1.688</b>	2.328 2.502 2.562	0.500 0.281 0.250	0.286	HM18 R HM21 R HM21 R	<b>CR 16667</b> <b>CR 16743<sup>1)</sup></b> <b>CR 16754<sup>1)</sup></b>
<b>1.750</b>	2.250 2.374	0.188 0.250		HM14 R HM21 R	<b>CR 17240<sup>1)</sup></b> <b>CR 17277</b>
	2.437 2.441 2.441 2.441	0.250 0.250 0.250 0.469	0.254	HM21 R HM21 R HM21 R HM18 R	<b>CR 17310</b> <b>CR 17340<sup>1)</sup></b> <b>CR 17341<sup>1)2)</sup></b> <b>CR 17359<sup>1)</sup></b>
	2.502 2.561 2.562 2.623	0.250 0.250 0.500 0.250	0.286	HM21 R HM21 R HM18 R HM21 R	<b>CR 17392<sup>1)</sup></b> <b>CR 17415<sup>1)</sup></b> <b>CR 17406<sup>1)</sup></b> <b>CR 17461</b>
	2.716 2.718 2.718 2.750	0.250 0.359 0.359 0.250	0.160	HM21 R HM18 R TL7 R HM21 R	<b>CR 17488<sup>1)</sup></b> <b>CR 17617<sup>1)</sup></b> <b>CR 17618</b> <b>CR 17544<sup>1)</sup></b>
	2.830 2.875 2.875	0.375 0.250 0.500		HM21 R HM21 R TL7 R	<b>CR 17633<sup>1)</sup></b> <b>CR 17671<sup>1)</sup></b> <b>CR 17674</b>

1) Povlak SKF Bore Tite

2) Pouzdro z nerezové ocele

## Hřídelové těsnící kroužky – těsnění HM a TL – palcové rozměry

$d_1$  1.750 – 2.500 in.

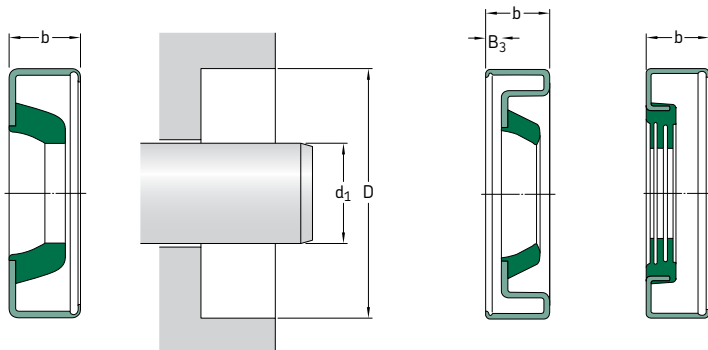

Podívejte se rovněž na **str. 74 až 76**, které uvádějí požadavky na díru tělesa.

Rozměry Hřídel	Díra	Jmenovitá šířka těsnění b	Axiální přesazení $B_3$	Provedení a materiál bříty	Označení
$d_1$	D				
in.				–	–
<b>1.750</b> pokr.	3.000 3.149	0.250 0.290		HM21 R TL6 R	<b>CR 17702</b> <sup>1)</sup> <b>CR 17724</b>
<b>1.781</b>	2.126	0.250		HM14 R	<b>CR 17802</b> <sup>2)</sup>
<b>1.811</b>	2.697	0.295		HMA8 R	<b>CR 17955</b>
<b>1.813</b>	2.562 2.719 2.965	0.438 0.270 0.250	0.224	HM18 R TL7 R HM1 R	<b>CR 18050</b> <sup>1)</sup> <b>CR 18127</b> <b>CR 18258</b>
<b>1.875</b>	2.502 2.623 2.750	0.250 0.250 0.250		HM21 R HM21 R HM21 R	<b>CR 18558</b> <sup>1)</sup> <b>CR 18591</b> <sup>1)</sup> <b>CR 18659</b> <sup>1)</sup>
	2.780 2.875 2.997	0.250 0.250 0.250		HM21 R HM21 R HM14 R	<b>CR 18704</b> <sup>1)</sup> <b>CR 18750</b> <sup>1)</sup> <b>CR 18808</b> <sup>1)</sup>
	3.000 3.150	0.250 0.250		HM21 R HM21 R	<b>CR 18823</b> <sup>1)</sup> <b>CR 18889</b> <sup>1)</sup>
<b>1.938</b>	2.502 2.875 2.686	0.281 0.250 0.594		HM14 R HM21 R TL8 R	<b>CR 19219</b> <sup>1)</sup> <b>CR 19306</b> <sup>1)</sup> <b>CR 19251</b> <sup>1)</sup>
<b>1.945</b>	2.892	0.294		TL6 R	<b>CR 19510</b> <sup>1)</sup>
<b>1.970</b>	2.362	0.158		HM14 D	<b>CR 532627</b>
<b>2.000</b>	2.371 2.375	0.250 0.188		HM14 R HM14 R	<b>CR 19737</b> <sup>1)</sup> <b>CR 19733</b>
	2.500 2.502	0.250 0.250		HM1 R HM14 R	<b>CR 19748</b> <b>CR 19754</b> <sup>1)</sup>

<sup>1)</sup> Povlak SKF Bore Tite

<sup>2)</sup> Pouzdro z nerezové ocele

Rozměry Hřídél	Díra	Jmenovitá šířka těsnění b	Axiální přesazení B <sub>3</sub>	Provedení a materiál bříty	Označení
d <sub>1</sub>	D				
in.				–	–
<b>2.000</b> pokr.	2.623 2.623 2.631 2.635 2.686	0.250 0.250 0.272 0.234 0.250		HM21 R HM21 V HMA94 R HM14 R HM21 R	<b>CR 19763<sup>1)</sup></b> <b>CR 19746<sup>1)</sup></b> <b>CR 20016<sup>2)</sup></b> <b>CR 19770<sup>1)</sup></b> <b>CR 19783<sup>1)</sup></b>
	2.750 2.752	0.250 0.188		HM21 R HM14 R	<b>CR 19834<sup>1)</sup></b> <b>CR 19820<sup>1)</sup></b>
	2.875 2.965 2.965 2.997	0.250 0.313 0.500 0.250	0.275	HM21 R HM14 R HM14 R HM21 R	<b>CR 19880<sup>1)</sup></b> <b>CR 19940<sup>1)</sup></b> <b>CR 19938<sup>1)</sup></b> <b>CR 19965</b>
	3.000 3.061 3.148 3.623	0.250 0.250 0.250 0.250		HM21 R HM21 R HM14 R HM21 R	<b>CR 20006<sup>1)</sup></b> <b>CR 20044<sup>1)</sup></b> <b>CR 20078</b> <b>CR 20148</b>
<b>2.063</b>	3.149 3.150	0.500 0.266		TL6 D TL7 R	<b>CR 20672<sup>2)3)</sup></b> <b>CR 20674</b>
<b>2.094</b>	2.718 2.750	0.359 0.250	0.160	HM18 R HM21 R	<b>CR 20952<sup>1)</sup></b> <b>CR 20920<sup>1)</sup></b>
<b>2.125</b>	2.750 2.875 2.891	0.250 0.250 0.250		HM21 R HM14 R HM14 R	<b>CR 21059<sup>1)</sup></b> <b>CR 21101<sup>1)</sup></b> <b>CR 21121<sup>1)</sup></b>
	3.000 3.061 3.189	0.250 0.250 0.250		HM21 R HM21 R HM21 R	<b>CR 21159<sup>1)</sup></b> <b>CR 21208<sup>1)</sup></b> <b>CR 21265<sup>1)</sup></b>
<b>2.240</b>	3.189	0.610		HM14 R	<b>CR 22614<sup>1)</sup></b>
<b>2.250</b>	2.625 2.875	0.188 0.250		HM14 R HM21 R	<b>CR 22306<sup>1)</sup></b> <b>CR 22325</b>
	3.000 3.061	0.250 0.250		HM21 R HM21 R	<b>CR 22368<sup>1)</sup></b> <b>CR 22392</b>
	3.125 3.251 3.440	0.563 0.250 0.250	0.214	HM18 R HM21 R HM14 R	<b>CR 22411</b> <b>CR 22468</b> <b>CR 22565<sup>1)</sup></b>
<b>2.297</b>	3.148	0.359	0.185	HM18 R	<b>CR 22870</b>
<b>2.313</b>	3.000 3.065 3.500	0.250 0.281 0.250		HM14 R HM1 R HM21 R	<b>CR 23035<sup>1)</sup></b> <b>CR 23050</b> <b>CR 23240<sup>1)</sup></b>
<b>2.375</b>	2.997 3.000 3.350 3.543	0.250 0.250 0.250 0.250		HM21 R HM21 R HM21 R HM21 R	<b>CR 23630<sup>1)</sup></b> <b>CR 23640</b> <b>CR 23725<sup>1)</sup></b> <b>CR 23815<sup>1)</sup></b>
<b>2.500</b>	3.000 3.000	0.313 0.250		HM1 R HM14 R	<b>CR 24865</b> <b>CR 24863<sup>1)</sup></b>
	3.125 3.150	0.250 0.250		HM21 R HM21 R	<b>CR 24875<sup>1)</sup></b> <b>CR 24880<sup>1)</sup></b>
	3.251 3.500	0.250 0.250		HM21 R HM21 R	<b>CR 24904<sup>1)</sup></b> <b>CR 25007<sup>1)</sup></b>

<sup>1)</sup> Povlak SKF Bore Tite

<sup>2)</sup> Šířka zalisování 0.257 in.

<sup>3)</sup> Šířka zalisování 0.395 in.

## Hřídelové těsnící kroužky – těsnění HM a TL – palcové rozměry d<sub>1</sub> 2.625 – 9.500 in.

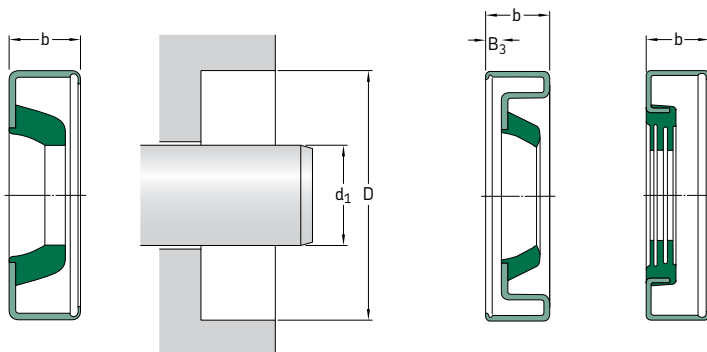

Podívejte se rovněž na **str. 74 až 76**, které uvádějí požadavky na díru tělesa.

Rozměry Hřídel	Díra	Jmenovitá šířka těsnění b	Axiální přesazení B <sub>3</sub>	Provedení a materiál bříty	Označení
d <sub>1</sub>	D		B <sub>3</sub>		
in.				–	–
<b>2.625</b>	3.371	0.250		HM14 R	<b>CR 26144</b> <sup>1)</sup>
	3.623	0.250		HM21 R	<b>CR 26260</b> <sup>1)</sup>
	3.751	0.715		TL4 RR	<b>CR 26289</b> <sup>2)</sup>
	3.813	0.415		TL5 R	<b>CR 26310</b> <sup>3)</sup>
<b>2.748</b>	3.543	0.591		HM-SPL P	<b>CR 27486</b>
<b>2.750</b>	3.125	0.188		HM1 R	<b>CR 27210</b>
	3.250	0.313		HM1 R	<b>CR 27225</b>
<b>2.875</b>	3.500	0.250		HM14 R	<b>CR 27271</b> <sup>1)</sup>
	3.500	0.250		HM14 V	<b>CR 546751</b> <sup>1)</sup>
	3.751	0.250		HM21 R	<b>CR 27394</b> <sup>1)</sup>
	3.751	0.250		HM21 R	<b>CR 28700</b> <sup>1)</sup>
<b>2.875</b>	3.876	0.188		HM1 R	<b>CR 28725</b> <sup>1)</sup>
	3.876	0.250		HM21 R	<b>CR 28751</b> <sup>1)</sup>
	4.003	0.250		HM21 R	<b>CR 28800</b> <sup>2)</sup>
	4.724	0.320		TL1 R	<b>CR 29590</b> <sup>1)</sup>
<b>3.000</b>	3.500	0.313		HM1 R	<b>CR 29840</b>
	3.623	0.250		HM14 R	<b>CR 29850</b>
	3.751	0.250		HM21 R	<b>CR 29863</b> <sup>1)</sup>
<b>3.125</b>	4.000	0.250		HM21 V	<b>CR 539075</b>
	4.003	0.250		HM21 R	<b>CR 29968</b>
	4.249	0.250		HM21 R	<b>CR 30049</b> <sup>1)</sup>
	3.751	0.250		HMA1 R	<b>CR 31129</b> <sup>1)</sup>
<b>3.250</b>	4.125	0.250		HMA1 R	<b>CR 31192</b>
	3.750	0.250		HMA1 R	<b>CR 32325</b> <sup>1)</sup>
	4.249	0.250		HM14 R	<b>CR 32412</b> <sup>1)</sup>
	4.501	0.250		HM21 R	<b>CR 32510</b> <sup>1)</sup>

<sup>1)</sup> Povlak SKF Bore Tite

<sup>2)</sup> Šířka zalisování 0.640 in.

<sup>3)</sup> Šířka zalisování 0.300 in.

<b>Rozměry</b> Hřídél	Díra	Jmenovitá šířka těsnění b	Axiální přesazení B <sub>3</sub>	<b>Provedení a materiál bříty</b>	<b>Označení</b>
d <sub>1</sub>	D				
in.				–	–
<b>3.500</b>	4.000 4.003	0.300 0.250		HM1 R HM14 R	<b>CR 34835</b> <b>CR 34840<sup>1)</sup></b>
	4.125 4.125	0.250 0.250		HM14 R HM14 V	<b>CR 34848</b> <b>CR 546770<sup>1)</sup></b>
	4.450 4.501 4.751	0.531 0.250 0.250		HM12 R HM21 R HM21 R	<b>CR 34885</b> <b>CR 34967</b> <b>CR 35042<sup>2)</sup></b>
<b>3.750</b>	4.376 4.376	0.250 0.250		HM14 R HM14 V	<b>CR 37320<sup>1)</sup></b> <b>CR 37325<sup>1)</sup></b>
<b>4.000</b>	4.501 4.501 4.876 4.999	0.250 0.250 0.250 0.250		HM14 R HM14 V HM21 R HM21 R	<b>CR 39835<sup>1)</sup></b> <b>CR 546387<sup>1)</sup></b> <b>CR 39860<sup>1)</sup></b> <b>CR 39961<sup>1)</sup></b>
<b>4.250</b>	4.813 5.126 5.251	0.313 0.250 0.250		HM14 R HM21 R HM21 R	<b>CR 42340</b> <b>CR 42380<sup>1)</sup></b> <b>CR 42470<sup>1)</sup></b>
<b>4.500</b>	5.501	0.250		HM14 R	<b>CR 45025</b>
<b>4.750</b>	5.375	0.313		HM14 R	<b>CR 47378<sup>1)</sup></b>
<b>4.875</b>	5.501	0.250		HM14 R	<b>CR 48650</b>
<b>5.000</b>	6.250	0.250		HM21 R	<b>CR 50070<sup>1)</sup></b>
<b>5.250</b>	6.250	0.250		HM4 R	<b>CR 52475</b>
<b>5.750</b>	6.375 7.003	0.250 0.250		HMA1 R HMA21 R	<b>CR 57502</b> <b>CR 57571</b>
<b>6.000</b>	7.500	0.250		HM4 R	<b>CR 60075</b>
<b>6.374</b>	8.749	0.421		HMA96 R	<b>CR 181948</b>
<b>7.938</b>	8.750	0.344		HM14 R	<b>CR 79302</b>
<b>9.500</b>	10.750	0.313		HM21 R	<b>CR 95052</b>

1) Povlak SKF Bore Tite

## Hřídelové těsnící kroužky

### Těsnění X, těsní proti díře tělesa

SKF nabízí výběr hřídelových těsnících kroužků, které jsou uloženy s přesahem na hřídeli a mají těsnící břity, které se dotýkají povrchu díry tělesa. Tato těsnění jsou obecně montována s těsnícími břity obrácenými ven, aby byla zajištěna optimální ochrana proti pronikání nečistot. Hlavní aplikace jsou v zemědělských strojích mazaných plastickým mazivem. Výběr na pravé straně představuje nejpoužívanější provedení SKF. Informujte se u SKF na dostupná provedení.

Viz **přehled 1** na **str. 90 a 91**, který uvádí všeobecné přípustné provozní podmínky.

X1



X2



X4



X12



X13



X14



X15



XH15



## Hřídelové těsnící kroužky – těsnění X – metrické rozměry

$d_1$  25,40 – 82,55 mm

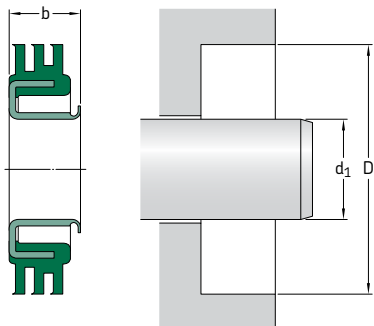

Podívejte se rovněž na **str. 74 až 76**, které uvádějí požadavky na díru tělesa.

Rozměry Hřídel	Díra	Jmenovitá šířka těsnění b	Provedení a materiál bříty	Označení
$d_1$	D			
mm			–	–
<b>25,40</b>	59,84	6,86	X15 R	<b>CR 538266</b>
<b>38,10</b>	55,55	12,70	X1 L	<b>CR 14896</b>
	58,06	6,86	X15 R	<b>CR 14970</b>
	58,06	10,67	XH15 R	<b>CR 14971</b>
	62,53	7,37	X13 R	<b>CR 15174</b>
<b>39,70</b>	56,82	7,37	X4 R	<b>CR 15530</b>
	64,29	7,24	X15 R	<b>CR 15660</b>
	69,85	11,13	X R	<b>CR 15702</b>
<b>41,28</b>	62,53	6,35	X15 R	<b>CR 16286</b>
<b>42,88</b>	67,31	7,37	X4 R	<b>CR 16818</b>
<b>44,45</b>	69,04	7,47	X4 R	<b>CR 17485</b>
	70,76	7,47	X15 R	<b>CR 17620</b>
<b>46,05</b>	61,16	7,62	X15 R	<b>CR 18030</b>
<b>47,57</b>	68,99	7,14	X13 R	<b>CR 18630</b>
<b>50,57</b>	73,66	7,37	X4 R	<b>CR 19720</b>
<b>50,80</b>	71,17	6,35	X15 D	<b>CR 19844</b>
	73,03	6,50	XHM R	<b>CR 19882</b>
<b>53,98</b>	82,55	6,86	X15 R	<b>CR 21298</b>
<b>57,15</b>	86,36	7,47	X15 R	<b>CR 22563</b>
<b>63,40</b>	93,27	7,95	X15 R	<b>CR 25078</b>
<b>76,20</b>	101,60	12,70	X2 L	<b>CR 29900</b>
	114,94	9,53	X12 R	<b>CR 30108</b>
<b>80,00</b>	101,45	15,00	X15 R	<b>CR 31514</b>
<b>82,55</b>	113,49	8,00	X4 R	<b>CR 32437</b>
	114,30	7,95	X15 R	<b>CR 32441</b>

## Hřídelové těsnící kroužky – těsnění X – metrické rozměry

$d_1$  86,36 – 158,75 mm

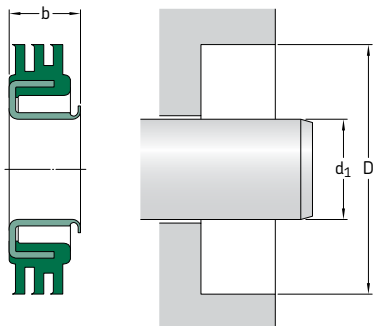

Podívejte se rovněž na **str. 74 až 76**, které uvádějí požadavky na díru tělesa.

Rozměry Hřídel	Díra	Jmenovitá šířka těsnění b	Provedení a materiál bříty	Označení
$d_1$	D			
mm			–	–
<b>86,36</b>	114,30	7,14	X14 V	<b>CR 34000<sup>1)</sup></b>
<b>92,08</b>	114,30	7,47	X15 R	<b>CR 36172</b>
<b>98,43</b>	136,91	9,53	X12 R	<b>CR 38590</b>
<b>101,60</b>	147,65	12,70	X R	<b>CR 40131</b>
<b>111,13</b>	136,47	14,48	X1 P	<b>CR 44269</b>
<b>114,30</b>	152,78 162,79	13,97 10,54	X12 R X12 D	<b>CR 44892</b> <b>CR 45161</b>
<b>120,65</b>	152,45	7,62	X15 R	<b>CR 47455</b>
<b>139,70</b>	172,21	9,65	X R	<b>CR 55152</b>
<b>158,75</b>	196,85	8,89	X R	<b>CR 62530</b>

<sup>1)</sup> Povlak SKF Bore Tite na vnitřním průměru těsnění

Tolerance hřídele by měla odpovídat požadavkům na díru uvedeným na **str. 74 až 76**, aby bylo zajištěno uložení s přesahem.



## Hřídelové těsnící kroužky – těsnění X – palcové rozměry

$d_1$  1.000 – 3.250 in.

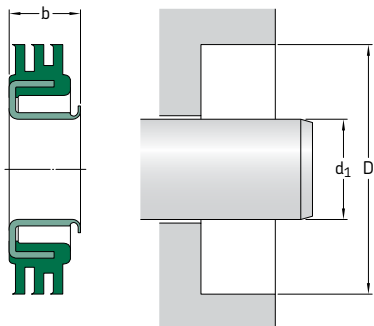

2.8

Podívejte se rovněž na **str. 74 až 76**, které uvádějí požadavky na díru tělesa.

Rozměry Hřídel	Díra	Jmenovitá šířka těsnění b	Provedení a materiál bříty	Označení
$d_1$	D			
in.			–	–
<b>1.000</b>	2.356	0.270	X15 R	<b>CR 538266</b>
<b>1.500</b>	2.187	0.500	X1 L	<b>CR 14896</b>
	2.286	0.270	X15 R	<b>CR 14970</b>
	2.286	0.420	XH15 R	<b>CR 14971</b>
	2.462	0.290	X13 R	<b>CR 15174</b>
<b>1.563</b>	2.237	0.290	X4 R	<b>CR 15530</b>
	2.531	0.285	X15 R	<b>CR 15660</b>
	2.684	0.438	X R	<b>CR 15702</b>
<b>1.625</b>	2.462	0.250	X15 R	<b>CR 16286</b>
<b>1.688</b>	2.650	0.290	X4 R	<b>CR 16818</b>
<b>1.750</b>	2.718	0.294	X4 R	<b>CR 17485</b>
	2.786	0.294	X15 R	<b>CR 17620</b>
<b>1.813</b>	2.408	0.300	X15 R	<b>CR 18030</b>
<b>1.873</b>	2.716	0.281	X13 R	<b>CR 18630</b>
<b>1.991</b>	2.900	0.290	X4 R	<b>CR 19720</b>
<b>2.000</b>	2.802	0.250	X15 D	<b>CR 19844</b>
	2.875	0.256	XHM R	<b>CR 19882</b>
<b>2.125</b>	3.250	0.270	X15 R	<b>CR 21298</b>
<b>2.250</b>	3.400	0.294	X15 R	<b>CR 22563</b>
<b>2.496</b>	3.672	0.313	X15 R	<b>CR 25078</b>
<b>3.000</b>	4.000	0.500	X2 L	<b>CR 29900</b>
	4.525	0.375	X12 R	<b>CR 30108</b>
<b>3.150</b>	3.994	0.591	X15 R	<b>CR 31514</b>
<b>3.250</b>	4.468	0.315	X4 R	<b>CR 32437</b>
	4.500	0.313	X15 R	<b>CR 32441</b>

## Hřídelové těsnící kroužky – těsnění X – palcové rozměry

$d_1$  3.400 – 6.250 in.

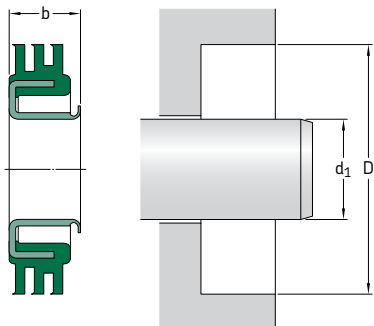

Podívejte se rovněž na **str. 74 až 76**, které uvádějí požadavky na díru tělesa.

Rozměry	Díra	Jmenovitá šířka těsnění b	Provedení a materiál bříty	Označení
Hřídel	D			
$d_1$				
in.			–	–
<b>3.400</b>	4.500	0.281	X14 V	<b>CR 34000<sup>1)</sup></b>
<b>3.625</b>	4.500	0.294	X15 R	<b>CR 36172</b>
<b>3.875</b>	5.390	0.375	X12 R	<b>CR 38590</b>
<b>4.000</b>	5.813	0.500	X R	<b>CR 40131</b>
<b>4.375</b>	5.373	0.570	X1 P	<b>CR 44269</b>
<b>4.500</b>	6.015	0.550	X12 R	<b>CR 44892</b>
	6.409	0.415	X12 D	<b>CR 45161</b>
<b>4.750</b>	6.002	0.300	X15 R	<b>CR 47455</b>
<b>5.500</b>	6.780	0.380	X R	<b>CR 55152</b>
<b>6.250</b>	7.750	0.350	X R	<b>CR 62530</b>



















<sup>1)</sup> Povlak SKF Bore Tite na vnitřním průměru

Tolerance hřídele by měla odpovídat požadavkům na díru uvedeným na **str. 74 až 76**, aby bylo zajištěno uložení s přesahem.



## Hřidelové těsnící kroužky

Těsnění pro použití v těžkém průmyslu, vybraná hlavní provedení















Standardní provedení (preferovaná provedení)	Další základní provedení	Kód materiálu	Rozsah provozních teplot				Tlakový rozdíl MPa (psi)	
			od	do	od	do		
			–	°C	°F		MPa (psi)	
 HDS7	 HDS6	R D H V (pouze HDS6)	–40 –40 –40 –40	+100 +100 +150 +200	–40 –40 –40 –40	+210 +210 +300 +390	0	
 HDL	 HDLA	R H V	–40 –40 –40	+100 +150 +200	–40 –40 –40	+210 +300 +390	0,1 (15)	
 SBF		R V	–40 –40	+100 +200	–40 –40	+210 +390	0,1 (15)	
 HDS2	 HDS1	 HDS4	R D H V	–40 –40 –40 –40	+100 +100 +150 +200	–40 –40 –40 –40	+210 +210 +300 +390	0,1 (15)
 HDSA2	 HDSA1	 HDSB2	R D H V	–40 –40 –40 –40	+100 +100 +150 +200	–40 –40 –40 –40	+210 +210 +300 +390	0,1 (15)
	 HDSB1	 HDS2						
	 HDS1							
 HDSE2	 HDSE1	 HDS2	R D H V	–40 –40 –40 –40	+100 +100 +150 +200	–40 –40 –40 –40	+210 +210 +300 +390	0,1 (15)
	 HDS1							

Nesouosost hřídele a díry (STBM) TIR	Dynamické házení (DRO) TIR	Max. obvodová rychlost hřídele	Snadnost montáže	Schopnost zadržení maziva a zabránění průniku nečistot
mm (in.)	mm (in.)	m/s (ft/min)	–	–
1,6 (0.062)	2,4 (0.093)	25 (4 900)	Vynikající	Velmi účinné zabránění průniku vody a částic nečistot a vynikající zadržení plastického maziva
2,5 (0.1)	2,4 (0.093)	24 (4 700) 25 (4 900) 35 (6 900)	Dobrá	Vynikající zadržení řídkých olejů, i při vysokých obvodových rychlostech a nesouososti
1,5 (0.6)	2,4 (0.093)	25 (4 900)	Vynikající	Vynikající zadržení oleje nebo plastického maziva.
1,6 (0.062)	2,4 (0.093)	25 (4 900)	HDS2, HDS4: Vynikající  HDS1: Dobrá	Vynikající zadržení oleje nebo plastického maziva
1,6 (0.062)	2,4 (0.093)	25 (4 900)	Vynikající až dobrá v závislosti na konstrukci zařízení	HDSA/B: Vynikající zadržení oleje nebo plastického maziva a zabránění průniku lehkých až středně velkých nečistot  HDSC: Dobré zadržení plastického maziva, zlepšená ochrana proti nečistotám
1,6 (0.062)	2,4 (0.093)	25 (4 900)	HDS2/HDSE2: Vynikající  HDS1/HDSE1: Dobrá	Vynikající zadržení oleje nebo plastického maziva a zabránění průniku lehkých až středně velkých nečistot nebo oddělení dvou médií  Dobré zadržení plastického maziva, zvýšená ochrana proti nečistotám

Pokračování →

## Hřídelové těsnící kroužky

Těsnění pro použití v těžkém průmyslu, vybraná hlavní provedení

Standardní provedení (preferovaná provedení)	Další základní provedení	Kód materiálu	Rozsah provozních teplot				Tlakový rozdíl	
			od	do	od	do		
			°C		°F		MPa (psi)	
 HS5	 HS4	R	-40	+100	-40	+210	0,07 (11)	
		D	-40	+100	-40	+210		
		H	-40	+150	-40	+300		
		V	-40	+200	-40	+390		
 HS8	 HS6	 HS7	R	-40	+100	-40	+210	0
			D	-40	+100	-40	+210	
			H	-40	+150	-40	+300	
			V	-40	+200	-40	+390	
 HSF5	 HSF6	 HSF7	R	-40	+100	-40	+210	0,03 (5)
			V	-40	+100	-40	+390	
	 HSF8	 HSF9						
 HSF1	 HSF2	 HSF3	R	-40	+100	-40	+210	0
			V	-40	+200	-40	+390	
	 HSF4							

Nesouosost hřídele a díry (STBM) TIR	Dynamické házení (DRO) TIR	Max. obvodová rychlost hřídele	Snadnost montáže	Schopnost zadržení maziva a zabránění průniku nečistot
mm (in.)	mm (in.)	m/s (ft/min)	–	–
1,6 (0.062)	2,4 (0.093)	HS4: 15 (2 950) HS5: 13 (2 560)	Dobrá	HS4, HS5: Dobré zadržení oleje
1,6 (0.062)	2,4 (0.093)	HS6: 10 (1 970) HS7: 7,5 (1 480) HS8: 10 (1 970)	HS6: Uspokojivá HS7: Vynikající HS8: Dobrá	HS6, HS8: Dobré až vynikající zadržení oleje nebo plastického maziva HS7: Dobré (pouze zadržení plastického maziva)
1,5 (0.06)	2,4 (0.093)	15 (2 950) v závislosti na provozních podmínkách	Dobrá až vynikající	Vynikající zadržení oleje
1,5 (0.06)	2,4 (0.093)	15 (2 950) v závislosti na provozních podmínkách	Uspokojivá až dobrá v závislosti na dostupném prostoru pro montáž	Dobrá až vynikající zadržení plastického maziva

# Těsnění pro použití v těžkém průmyslu

## Úvod

Těžký průmysl, jako např. výroba kovů, stavebnictví, větrná energie, lesnictví, těžba nerostů, výroba celulózy a papíru představují náročné prostředí pro hřidelové těsnící kroužky. Tato těsnění pracující v širokých rozsazích obvodových rychlostí, teplot a v různých podmínkách musí především spolehlivě zadržovat mazivo a současně bránit pronikání hrubých nečistot do uložení.

Těsnění SKF pro použití v těžkém průmyslu jsou nabízena v mnoha provedeních a z mnoha materiálů, které splňují rozdílné požadavky každé aplikace s vysokými nároky na utěsnění. Nabídka zahrnuje těsnění s ocelovým pouzdrům pro náročné provozní podmínky, těsnění s vnějším průměrem z elastomeru a s ocelovou výztuhou nebo těsnění zesílená tkaninou a celopryžová těsnění. Pro zjednodušení volby lze jako obecné vodítko použít **tabulku 18** na **str. 217** - viz rovněž **přehled 2** na **str. 202** až **205**.

## Těsnění s ocelovým pouzdrům

### Základní údaje

Těsnění SKF s ocelovým pouzdrům jsou speciálně navržena pro náročné provozní podmínky. Provedení zahrnují vysoce specializovaná těsnění HDS7, vysoce výkonná těsnění HDL a běžně používaná těsnění HDS1 a HDS2, jakož i těsnění HDSA, B, C, D a E. Tato těsnění pracují neobvykle spolehlivě i ve velmi znečištěném prostředí válcoven, při vysokých obvodových rychlostech a teplotách v papírnách a dále jsou vhodná také pro všeobecné použití, např. pro průmyslové převodovky.

### HDS7

Průnik vody a pevných částic představuje běžnou příčinu selhání ložisek a pro takové účely SKF vyvinula těsnění HDS7 se zlepšenými schopnostmi z hlediska zabránění průniku nečistot (→ **obr. 33**). Bylo původně navrženo pro ložiska mazaná plastickým mazivem ve válcovacích stolicích, v nichž voda a okuje představují pro ložiska trvalou hrozbu. Těsnění HDS7 je rovněž doporučeno pro velké průmyslové převodovky, uhelné mlýny a cementové drtiče.



Podle sdělení zákazníků se těsnění HDS7 vyznačuje snadnější montáží a delší provozní životností než těsnění srovnatelných provedení.

Těsnění HDS7 má optimalizovaný profil bříty, který není předepjatý pružinou, je určen pro zadržování plastického maziva a agresivně čerpá nečistoty pryč od těsnícího bříty. Provedení těsnícího bříty HDS7 rovněž snižuje radiální zatížení, které by jinak vyvolávalo vyšší teplotu pod břítem a způsobilo zvýšené opotřebení těsnění.

Těsnění HDS7 mohou být rovněž vybavena přídatným těsnícím břítem z PTFE, jehož polohu a orientaci zachycuje **obr. 43** na **str. 210 a/** nebo elastomerem naneseným na ocelovém vnějším průměru (→ **obr. 44** na **str. 210**).

Těsnění HDS7 je dostupné s těsnícím břítem z nitrilkaučuku pro všeobecné použití, z materiálu SKF Duralip pro zajištění vyšší odolnosti proti opotřebení v abrazivních prostředích a z SKF Duratemp, který se vyznačuje vyšší odolností proti opotřebení a zvýšenou teplotní odolností. Pro některé aplikace je vhodný také SKF Duralife - viz **str. 30**, která uvádí doplňující informace o různých materiálech těsnícího bříty.

Na zvláštní objednávku mohou být dodány rozpěrné šrouby - viz **str. 215**, která uvádí další informace.

Těsnění HDS7 jsou nabízena pro všechny průměry hřidelů v rozsazích uvedených v **tabulce 19** na **str. 218**. Tabulková část, která začíná na **str. 220**, obsahuje výběr z dostupných velikostí. Obratě se na prodejního zástupce SKF a vyžádejte si podrobnější informace o dostupnosti.



## Těsnění HDL

Těsnění HDL (→ obr. 34) jsou špičkové hřídelové těsnící kroužky s ocelovým pouzdrům pro aplikace mazané olejem. Jsou navržena především pro náročné provozní podmínky s vysokými obvodovými rychlostmi a teplotami, větší házení a/nebo nesouosost. Vhodnost těsnění HDL pro vysoké obvodové rychlosti představují vynikající volbu pro náročné provozní podmínky válců papírenských strojů.

Těsnění HDL jsou opatřena šroubovou pružinou z nerezové ocele a jednotlivými přidavnými pružinami z nerezové ocele, které jsou rozmístěny po celém obvodu těsnění. Tato kombinace pružin zajišťuje efektivní funkci těsnění a dlouhou provozní životnost i v obtížných provozních podmínkách.

Těsnění HDLA mají přidavný elastomerový těsnící břít, který zlepšuje ochranu proti nečistotám.

Těsnění HDL a HDLA jsou nabízena s těsnicím břitem z nitrilkaučuku, hydrogenované nitrilové pryže nebo fluorkaučukové pryže (→ str. 31). Tyto materiály zaručí spolehlivou funkci těsnění za nejrůznějších provozních obvodových rychlostech a teplot. Těsnění HDL a HDLA mohou být dodána na zvláštní objednávku i s rozpěrnými šrouby.

Výběr nabízených velikostí je uveden v tabulkové části, která začíná na str. 230. Obratě se na prodejního zástupce SKF a vyžádejte si podrobnější informace o dostupnosti.

## HDS1 a HDS2

Nejrozšířenější těsnění s ocelovým pouzdrém jsou těsnění HDS1 a HDS2, která jsou určena pro všeobecné použití. Jsou vybavena ocelovým pouzdrém pro náročné provozní podmínky a šroubovou pružinou z nerezové ocele.

Těsnění HDS1 (→ obr. 35) je opatřeno pružinou, která je uložena v drážce SKF Springlock (→ obr. 57 na str. 216). Pro montáž těsnění do prostorů, kde není možné zjistit uvolnění pružiny, je vhodné použít těsnění HDS2 (→ obr. 36) s pružnou vrstvou SKF Springcover (→ obr. 58 na str. 216), která zajišťuje pružinu v drážce. Těsnění HDS1 a HDS2 jsou nabízena s rozpěrnými šrouby s nastavitelnou nebo pevnou délkou (→ str. 215).

Těsnění HDS1 a HDS2 mohou být navržena s přidavným břitem z PTFE umístěným a orientovaným v některém ze dvou směrů, které jsou zachyceny na obr. 42 a 43, a/nebo s elastomerem

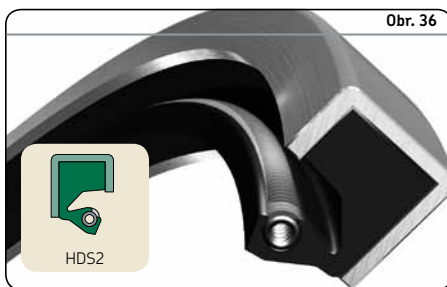
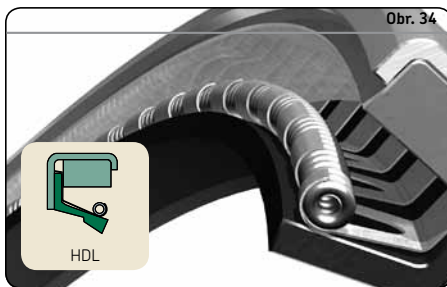

naneseným na ocelovém vnějším průměru (→ obr. 44 na str. 210).

Tato těsnění jsou standardně vyráběna z nitrilkaučuku, avšak jsou rovněž dostupná z materiálu SKF Duralip, SKF Duratemp a SKF Duralife.

Těsnění HDS1 a HDS2 jsou nabízena pro všechny průměry hřídelů v rozsazích uvedených v tabulce 19 na str. 218. Tabulková část, která začíná na str. 246, obsahuje výběr z nabízených velikostí. Obratě se na prodejního zástupce SKF a vyžádejte si podrobnější informace o dostupnosti.

## Hřidelové těsnící kroužky

### Těsnění HDSA, HDSB a HDSC

Těsnění HDSA, HDSB a HDSC jsou opatřena přidavným elastomerovým břitem vedle těsnícího břitu (→ **obr. 37 až 39**). Jsou určena především ke zvýšení ochrany proti nečistotám a pro aplikace, kde nedostatečný prostor neumožňuje použít víc než jedno těsnění.

Sražení na přidavném břitu těsnění HDSA směřuje k těsnícímu břitu a usnadňuje montáž hřídele ze směru od těsnícího břitu. Sražení na přidavném břitu těsnění HDSB směřuje pryč od těsnícího břitu a usnadňuje montáž hřídele z opačného směru. Nevýhodou je však poněkud snížená schopnost zabránit průniku nečistot. Přídavný břit těsnění HDSC je umístěn před těsnícím břitem se sražením obráceným k těsnícímu břitu pro co největší zabránění průniku nečistot.

Těsnění HDSA2, HDSB2 a HDSC2 jsou na rozdíl od těsnění HDSA1, HDSB1 a HDSC1 opatřena vrstvou SKF Springcover (→ **obr. 58 na str. 216**).

Těsnění HDSA, HDSB a HDSC mohou být rovněž navržena s elastomerem naneseným na ocelovém vnějším průměru (→ **obr. 44 na str. 210**).

Těsnění HDSA, HDSB a HDSC jsou vyráběna s těsnícími břity z nitrilkaučuku, SKF Duralip, SKF Duratemp nebo SKF Duralife. Pro hřídele až do průměru 1200 mm (47 in.) je standardní přídavný břit z materiálu SKF Duralip.

Tato těsnění jsou nabízena pro všechny průměry hřídelů v rozsazích uvedených v **tabulce 19 na str. 218**. Podívejte se rovněž na tabulkovou část, která začíná na **str. 268** a obsahuje výběr z dostupných velikostí. Obratě se na prodejního zástupce SKF a vyžádejte si podrobnější informace o dostupnosti.



## Těsnění HDSD a HDSE

Těsnění HDSD (→ **obr. 40**) jsou opatřena dvěma těsnícími břitzy, které jsou orientovány v opačných směrech. Tato těsnění jsou v zásadě používána v aplikacích, v nichž musí být odděleny dvě kapaliny. Při použití těsnění HDSD je velmi důležité zajistit mazání těsnících břitů. Z toho důvodu je třeba vyplnit prostor mezi těsnícími břitzy plastickým mazivem před montáží a/nebo přivést mazivo za provozu do tohoto prostoru mazacími otvory vyvrtanými do ocelového pouzdra.

Těsnění HDSE (→ **obr. 41**) má dva břitzy orientované stejným směrem. Zpravidla jsou používána, když je potřeba použít záložní těsnění pro zadržení maziva nebo zabránění průniku nečistot. Stejně jako těsnění HDSD musí také těsnění HDSE umožňovat mazání těsnících břitů, aby byla zajištěna jejich správná funkce.

Těsnění HDSD a HDSE jsou nabízena v provedení s vrstvou SKF Springcover (HDSD2, HDSE2), nebo bez vrstvy SKF Springcover (HDSD1, HDSE1) (→ **obr. 58** na **str. 216**). Všechna těsnění jsou vyráběna z nitrilkaučuku, SKF Duralip, SKF Duratemp nebo SKF Duralife.

Těsnění HDSE mohou být rovněž navržena s přídavným břitem z PTFE umístěným a orientovaným v některém ze dvou směrů, které jsou zobrazeny na **obr. 42** a **43** na **str. 210**.

Těsnění HDSD a HDSE jsou nabízena pro všechny průměry hřídelů v rozsazích uvedených **v tabulce 19** na **str. 218**. Tabulková část, která začíná na **str. 217**, obsahuje výběr z dostupných velikostí. Obratě se na prodejního zástupce SKF a vyžádejte si podrobnější informace o dostupnosti.



## Hřidelové těsnící kroužky

### Další možná provedení

Těsnění HDS1, HDS2, HDS7 a HDSE mohou být opatřena přídavným břitem z PTFE pro zvýšení ochrany ložiska a těsnícího břitu (břitů) proti prachovým částicím v hodně znečištěném prostředí, např. v dolech a cementárnách. Břit z PTFE je umístěn a orientován podle **obr. 42**. Břit z PTFE může být rovněž umístěn a orientován tak, aby zlepšil zadržení maziva (→ **obr. 43**).

Břit z PTFE je sevřen mezi ocelovým pouzdrem a pryžovým tělem těsnění bez výrazného zvětšení celkové šířky těsnění. Vyznačuje se velmi dobrou odolností proti chemickým látkám, opotřebením i proti běhu na sucho a zvyšuje výkonnost utěsnění, přičemž zvyšuje třecí moment jen minimálně. Spojení přídavného břitu z PTFE a těsnícího břitu z fluorkaučkové směsi SKF Duralife, vyvinuté SKF, vytváří obzvláště účinné řešení utěsnění.

Zvláštní pozornost je třeba věnovat tomu, aby nedošlo k poškození břitu z PTFE při montáži - viz rovněž pokyny v odstavci *Těsnění z PTFE* na **str. 85**.

Písmena F a H v označení výrobku vyjadřují provedení přídavného těsnícího břitu z PTFE včetně umístění a orientace břitu - viz např. HDSF2 (→ **obr. 42**) a HDSH2 (→ **obr. 43**).

Těsnění HDS1, HDS2 a HDS7 (s nebo bez přídavného břitu z PTFE) stejně jako těsnění HDSE, HDSEB a HDSEK jsou dostupná s elastomerem naneseným na vnějším průměru pro aplikace, v nichž dosahují teploty v díře tělesa max. 100 °C (210 °F) (→ **obr. 44**). Toto provedení se vyznačuje několika důležitými přednostmi:

- Vyrovnává nerovnosti na povrchu díry tělesa a zlepšuje těsnící výkonnost omezením úniků.
- Zabraňuje pronikání částic nečistot spárami mezi dírou tělesa a vnějším průměrem těsnění, např. v případě nekruhovitosti.
- Omezuje nebezpečí poškození díry tělesa při montáži a demontáži.

Toto volitelné provedení je označeno písmenem K v označení - viz např. HDS2K (→ **obr. 44**).

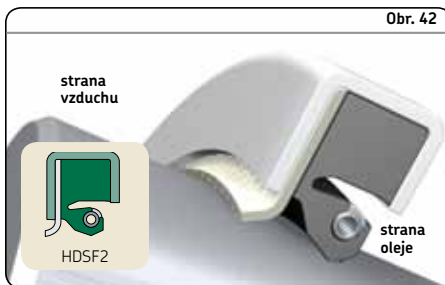

## Těsnění s vnějším průměrem z elastomeru

### Základní údaje

Nabídka těsnění SKF s vnějším průměrem z elastomeru zahrnuje těsnění s ocelovou výztuhou, těsnění zesílená tkaninou a celopryžňová provedení. Těsnění zesílená tkaninou a celopryžňová těsnění jsou dostupná v neděleném i děleném provedení.

Těsnění s vnějším průměrem z elastomeru nabízejí důležité přednosti z provozního i montážního hlediska a jsou vhodná především pro dělená tělesa. Elastomer zabraňuje poškození díry tělesa při montáži, které by jinak způsobilo netěsnost a únik maziva po obvodu. Na rozdíl od těsnění s ocelovým pouzdem tolerují těsnění s vnějším průměrem z elastomeru větší drsnost povrchu v díře tělesa. Odolávají korozi a lze je snadno demontovat i po mnohaletém provozu.

Díky menším montážním silám lze těsnění s vnějším průměrem z elastomeru většinou snadněji namontovat než těsnění s ocelovým pouzdem. Je možné je montovat ručně nebo s jednoduchými nástroji i v případě velmi velkých průměrů. To platí především pro provedení zesílená tkaninou nebo celopryžňová provedení. Dále v případě použití dělených těsnění není nutné při výměně demontovat hřídel ani jiné díly stroje.

### Těsnění s ocelovou výztuhou SBF

Těsnění SBF (→ obr. 45) jsou předepjatá pružinou a opatřena výztužným flexibilním ocelovým kroužkem, který umožňuje namontovat těsnění bez použití víka. Těsnění SBF mohou nahradit těsnění zesílená tkaninou v mnoha aplikacích, která jsou mazána plastickým mazivem nebo olejem. Těsnění SBF jsou dostupná z nitrilkaučuku nebo fluorkaučkové pryže. Výběr dostupných velikostí je uveden v tabulkové části, která začíná na str. 278. Obratě se na prodejního zástupce SKF a vyžádejte si podrobnější informace o dostupnosti.

### Těsnění s ocelovou výztuhou HDS4 a HDS6

Těsnění HDS4 (→ obr. 46) se vyznačují patentovanou vevnitř zalisovanou šroubovou pružinou, která se nemůže uvolnit v průběhu montáže. Těsnění zajišťují rovněž velmi dobré zadržení oleje a současně omezují opotřebení povrchu hřídele. Těsnění HDS4 jsou obvykle používána ve vysokorychlostních aplikacích v papírenském průmyslu a celulózkách. Těsnění HDS6 (→ obr. 47) se podobají těsnění HDS4, ale nemají šroubovou pružinu.

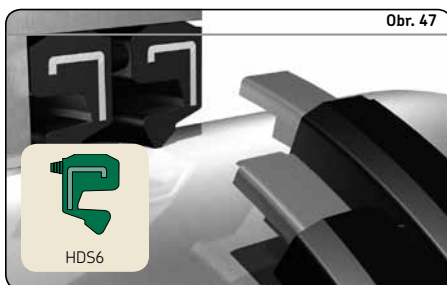
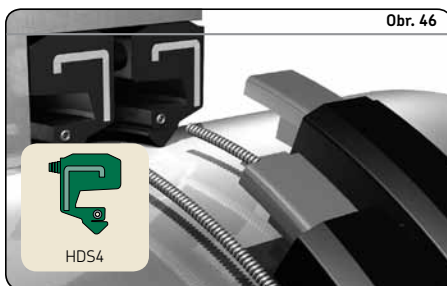

Těsnění HDS6 jsou určena k zadržení plastického maziva.

Oba typy jsou standardně vyráběny z nitrilkaučuku. Jsou rovněž dostupné z materiálů, z nichž se vyrábějí těsnící břity těsnění s ocelovým pouzdem HDS. Těsnění HDS4 a HDS6 jsou opatřena zalisovanými rozpěrnými šrouby 12,7 mm (0.5 in.), které lze podle potřeby upravit nebo zcela odstranit.

Obratě se na prodejního zástupce SKF a vyžádejte si podrobnější informace o dostupnosti.

### Těsnění zesílená tkaninou HSF

Nabídka těsnění HSF předepjatých pružinou se skládá z nedělených těsnění HSF5, HSF6, HSF7 a HSF8 a dělených těsnění HSF1, HSF2, HSF3 a HSF4 (→ obr. 48 až 50). V nabídce je rovněž těsnění pro tlakové rozdíly HSF9, které je nabízeno pouze v neděleném provedení. Tato těsnění jsou určena především pro náročné provozní podmínky, jako např. ozubené převody, hnací hřídele, válce pro válcování za studena a za tepla, čerpadla, papírenské stroje atd.

Těsnění HSF5, HSF6 a HSF7 jsou opatřena místo ocelového pouzdra odolnou pružnou pryžíovou zadní částí zesílenou tkaninou. Těsnění HSF5 mají základní provedení těsnění s jedním břitem. Těsnění HSF6 jsou opatřena radiálními mazacími drážkami v zadní části těsnění a těsnění HSF7 jsou ještě vybavena obvodovou mazací drážkou. Těsnění HSF4 a HSF8 jsou navržena s přídatným břitem pro zvýšenou ochranu proti nečistotám.

Závitové pružinové spojky jsou standardní pro všechna těsnění HSF (→ obr. 55a na str. 215). Dělená provedení mohou být vybavena také spojkou s háčkem a očkem (→ obr. 55b na str. 215).

Všechna těsnění HSF jsou vyráběna větší než je průměr a hloubka díry tělesa, aby bylo možné dosáhnout požadovaného stlačení a stability. Správná montáž všech těsnění HSF vyžaduje použití víka (→ obr. 25 a 26 na str. 82 a 83). Víko vytvoří axiální předpětí zajišťující spolehlivé statické utěsnění. Víko by rovněž mělo zabránit deformaci těsnění během montáže. Těsnění HSF jsou vyráběna z nitrilkaučuku, hydrogenované nitrilové pryže a fluorkaučukové pryže.

Výběr dostupných velikostí těsnění HSF je uveden v tabulkové části, která začíná na str. 280. Obratě se na prodejního zástupce SKF a vyžádejte si podrobnější informace o dostupnosti.



## Celopryžová těsnění HS

Celopryžová těsnění HS jsou nabízena v neděleném a děleném provedení a nejsou opatřena výztuhou. Jsou vyráběna větší než je průměr a hloubka díry tělesa, aby bylo možné dosáhnout požadovaného stlačení a stability. Víko (→ **obr. 25 a 26 na str. 82 a 83**) je nutné ke stlačení těsnění v axiálním směru a přispívá ke stabilitě těsnění v díře tělesa.

Sroubová pružina z nerezové ocele v drážce SKF Springlock (→ **obr. 57 na str. 216**) poskytuje odpovídající radiální zatížení na hřídel.

Pro některé aplikace jsou těsnění HS rovněž nabízena s přidavným břitem a/nebo spojovací svorkou. Více informací vám poskytne SKF.

Těsnění HS jsou vyráběna z nitrilkaučuku, SKF Duralip, SKF Duratemp nebo SKF Duralife pro všechny průměry hřídelí v rozsazích uvedených v **tabulce 20 na str. 219** - viz rovněž tabulková část, která začíná na **str. 306** a obsahuje výběr z dostupných velikostí. Obratě se na prodejního zástupce SKF a vyžádejte si podrobnější informace o dostupnosti.

### Nedělená těsnění HS

Standardní nedělená těsnění HS jsou určena pro hřídele o průměru od 165 mm (6.5 in.), přičemž max. velikost není v zásadě omezena.

Těsnění HS4 (→ **obr. 51**) jsou nedělená, celopryžová s těsnícím břitem předepjatým pružinou. Mají drážku SKF Springlock (→ **obr. 57 na str. 216**) a jsou vhodná pro vodorovné i svislé hřídele. Správná montáž do díry tělesa vyžaduje použití víka (→ **obr. 25 a 26 na str. 82 a 83**).

Těsnění HS5 (→ **obr. 52**) mají stejné základní provedení jako těsnění HS4, avšak navíc jsou opatřena vrstvou SKF Springcover (→ **obr. 58 na str. 216**), která zajišťuje pružinu v provozní poloze při montáži a chrání ji proti nečistotám.

Obě provedení jsou opatřena závitovou pružinovou spojkou (→ **obr. 55a na str. 215**).



## Hřidelové těsnící kroužky

### Dělená těsnění HS

Celopryžová dělená těsnění HS představují vynikající volbu v případě, že je nevhodné demontovat hřídel. Těsnění se jednoduše navlékne na hřídel a vtlačí se do díry tělesa tak, aby se spoj nacházel v poloze odpovídající 12 hodinám. Těsnění je třeba stlačit v axiálním směru víkem, aby byla dosažena stabilní poloha v díře tělesa.

Dělené těsnění HS je vhodné především pro mazání plastickým mazivem nebo vysokoviskozními mazivy. Nízkoviskozní maziva lze také použít, pokud je hladina maziva udržována pod osou hřídele, což je obzvláště důležité při vysokých obvodových rychlostech. Dělená těsnění jsou určena především pro vodorovné hřídele, ale mohou být také namontována na svislé hřídele v aplikacích mazaných plastickým mazivem.

Těsnění HS6 (→ obr. 53) mají těsnící břit předepjatý pružinou a drážku SKF Springlock (→ obr. 57 na str. 216). Jsou opatřena pružinou s háčkem a očkem pro hřídele o průměru > 455 mm (18 in.), pokud není uvedeno jinak (→ obr. 55b na str. 215). Menší rozměry těsnění HS6 jsou dodávány se závitovou pružinovou spojkou. Pro správné uložení v díře tělesa je potřeba použít víko (→ obr. 25 a 26 na str. 82 a 83).

Těsnění HS7 (→ obr. 54) jsou navržena pouze pro aplikace mazaná plastickým mazivem.

Jsou opatřena těsnícím břitem předepjatým pružinou, drážkou SKF Springlock a vrstvou SKF Springcover (→ obr. 57 a 58 na str. 216).

Všechna těsnění HS7 mají drátovou pružinovou spojkou (→ obr. 55c na str. 215). Pružina je zcela uzavřena a spojení je provedeno prodlouženým drátem do středu vinutí pružiny přes dělený spoj (drátová spojka). Předpětí zamontované pružiny přitlačuje těsnící břit na hřídel. Pro správné uložení je potřeba použít víko. Vzhledem k jedinečnému provedení, které usnadňuje montáž, může vzniknout i po montáži víka mezera v místě dělení těsnění. Při montáži je proto nutné umístit dělený spoj do polohy odpovídající 12 hodinám.

Těsnění HS7 nedosahují vysoké výkonnosti oproti ostatním těsnícím kroužkům HS, avšak vyznačují se snadnou montáží.

Těsnění HS8 (→ obr. 54) pro hřídele o průměru větším než 455 mm (18 in.) jsou opatřena těsnícím břitem předepjatým pružinou, drážkou SKF Springlock, vrstvou SKF Springcover (→ obr. 57 a 58 na str. 216) a spojkou pružiny s háčkem a očkem (→ obr. 55b na str. 215). Menší velikosti těsnění HS8 jsou dodávány se závitovou pružinovou spojkou. Pružina je zcela



zakrytá s výjimkou malé části na obou stranách děleného spoje. Těsnění HS8 zajišťuje nejúčinnější utěsnění ze všech dělených těsnění HS a je vhodné především pro zadržení nízkoviskozních maziv a zabránění průniku vody. Těsnění HS8 je ideální pro vodorovné hřídele, avšak může se používat i na svislých hřídelích, pokud není ponořeno do maziva.

Pro správné uložení je potřeba použít víko.



## Další vlastnosti provedení

### Spojky pružiny

Nerezové šroubové pružiny těsnění HS a HSF mohou být spojeny různým způsobem. Závitou spojkou (→ **obr. 55a**) používají všechna těsnění HSF, pokud není uvedeno jinak, a dále nedělená těsnění HS4 a HS5, jakož i dělená těsnění HS6 a HS8 pro hřídele o průměru  $\leq 455$  mm (18 in.). Spojka s háčkem a očkem (→ **obr. 55b**) se používá u těsnění HS6 a HS8 pro hřídele o průměru  $> 455$  mm (18 in.). Všechna těsnění HS7 mají speciální drátovou spojkou (→ **obr. 55c**), která se používá pouze u těchto těsnění.

### Rozpěrné šrouby

Rozpěrné šrouby jsou nabízeny pro všechna těsnění s ocelovým pouzdrům. Jejich účelem je vymezit vzdálenost těsnění montovaných do tandemu nebo zády k sobě, a tak umožnit mazání těsnícího břitů (→ **obr. 56**).

Běžné rozpěrné šrouby s pevnou délkou pro těsnění s ocelovým pouzdrům HDS mají průměr 9,5 mm (0.375 in.) a jsou nabízeny v délkách od 3,2 mm (0.125 in.) do 12,7 mm (0.5 in.) v přírůstcích po 1,6 mm (0.063 in.). Šrouby s pevnou délkou jsou dodávány na zvláštní objednávku pro všechna těsnění s ocelovým pouzdrům.

Všechny standardní šrouby s nastavitelnou délkou mají průměr 9,5 mm (0.375 in.) a délku 9,5 mm (0.375 in.). Mohou být nastaveny na menší délku v krocích po 1,6 mm (0.063 in.) odebíráním ocelových podložek. Šrouby lze rovněž úplně odstranit. Na objednávku mohou být dodány šrouby s větší délkou 12,7 mm (0.5 in.). V takovém případě je však obtížnější zmenšit jejich délku.

Některá těsnění s malými průřezy mohou vyžadovat speciální šrouby malých průměrů 5,3 mm (0.210 in.) s délkou od 1,6 do 3,2 mm (0.063 až 0.125 in.).

V závislosti na vnějším průměru těsnění je okolo paty těsnění rovnoměrně rozmístěno čtyři, šest nebo osm šroubů (→ **tabulka 17**).

Těsnění HDL s rozpěrnými šrouby s pevnou délkou jsou dodávána na objednávku.

Obr. 55

Spojky pružiny

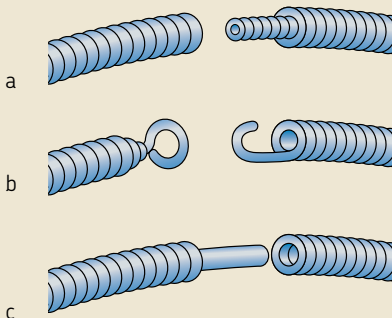

Obr. 56

Rozpěrné šrouby

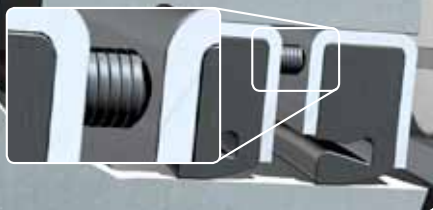

Tabulka 17

Potřebný počet rozpěrných šroubů

Rozpěrné šrouby	Průměr díry tělesa			
	od	včetně	od	včetně
–	mm		in.	
4		762		30
6	762	1 143	30	45
8		1 143		45

## Hřídelové těsnící kroužky

### SKF Springlock

SKF Springlock je drážka, která obemývá obvod šroubové pružiny v délce 270° (→ obr. 57) a zajišťuje pružinu v provozní poloze v průběhu montáže. Je to standardní vlastnost všech těsnění HS a těsnění HDS s ocelovým pouzdem předeprjaté pružinou.

### SKF Springcover

Pro montáž těsnění do prostorů bez možnosti vizuální kontroly, kde by se mohla pružina uvolnit, je vhodné použít vrstvu SKF Springcover. Rovněž chrání pružinu proti špině, vodě a dalším nečistotám. SKF Springcover je pružná vrstva, která překrývá odkrytou část nerezové šroubové pružiny bez negativního ovlivnění její funkce.

### Povlak SKF Bore Tite

Povlak SKF Bore Tite je akrylátový těsnicí materiál na vodné bázi dostupný na většině těsnění SKF s ocelovým pouzdem. Těsnicí materiál se používá jako povlak na vnějším průměru těsnění (→ obr. 59). Povlak SKF Bore Tite je pružný a má tloušťku 0,03 až 0,07 mm (0,0012 až 0,0028 in.), a tedy vyrovnává drobné nerovnosti na povrchu díry tělesa. Tento těsnicí materiál se může používat při teplotách až do 200 °C (390 °F) a je slučitelný s většinou olejů, plastických maziv, vodných kyselin a zásad, alkoholů a glykolů. Upozorňujeme, že povlak SKF Bore Tite není slučitelný s aromatickými látkami, ketony nebo estery. Kontakt s těmito látkami má malý nebo žádný vliv, pokud jsou rychle odstraněny.

Obr. 57

SKF Springlock



Obr. 58

SKF Springcover



Obr. 59

Povlak SKF Bore Tite



## Těsnění pro použití v těžkém průmyslu, vodítko dle aplikace

Aplikace	Všeobecné strojírenství Průmyslové převodovky	Válcovny, válcování plechů za tepla, válcování plechů za studená, průmyslové převodovky	Průmyslové převodovky Všeobecné strojírenství Válcovny, papírny	Speciální stroje Drtiče, rozvláknovače, trhací stroje, těžní lžice, atd.
Typ	Všeobecné použití	Zabránění průniku vody/okují	Vysoké obvodové rychlosti	Velké dynamické házení (DRO) nebo nesouosost (STBM)
HDS1-2, HDSD-E	3	2	1	2
HDS4, 6	3	2	3	2
HDS7	2	3	1	2
HDSA-C	3	2	1	2
HDL	2	2	3	3
HS4-8	2	1	1	2
SBF, HSF1-9	3	2	1	2

1 = Dobré řešení    2 = Lepší řešení    3 = Nejlepší řešení

**Standardní průřezy těsnění HDS s ocelovým pouzdrém**

Provedení s ocelovým vnějším průměrem	Průměr hřídele		Průměr díry		Jmenovitá šířka těsnění		Rozdíl mezi průměrem díry a hřídele	
	od	do	od	do	od	do	od	do
–	mm/in.		mm/in.		mm/in.		mm/in.	
<b>HDS7</b>	165,10 6.500	1 606,55 63.250	196,85 7.750	1 638,30 64.500	15,88 0.625	31,75 1.250	31,75 1.250	63,50 2.500
<b>HDSH7</b>	165,10 6.500	1 606,55 63.250	196,85 7.750	1 638,30 64.500	19,99 0.787	31,75 1.250	31,75 1.250	63,50 2.500
<b>HDS1–3, HDSF1–3</b>	165,10 6.500	1 606,55 63.250	196,85 7.750	1 638,30 64.500	15,88 0.625	31,75 1.250	31,75 1.250	76,20 3.000
<b>HDSH1–3</b>	165,10 6.500	1 606,55 63.250	196,85 7.750	1 638,30 64.500	19,99 0.787	31,75 1.250	31,75 1.250	76,20 3.000
<b>HDSA1–2, HDSB1–2, HDS C1–2</b>	165,10 6.500	1 189,74 46.840	196,85 7.750	1 219,20 48.000	21,36 0.841	38,10 1.500	31,75 1.250	76,20 3.000
<b>HSD1–2, HDSE1–2, HDS E F1–2</b>	165,10 6.500	1 603,50 63.130	202,18 7.960	1 638,30 64.500	30,89 1.216	50,80 2.000	37,08 1.460	76,20 3.000
<b>HDSEH1–2</b>	165,10 6.500	1 603,50 63.130	202,18 7.960	1 638,30 64.500	39,98 1.574	50,80 2.000	37,08 1.460	76,20 3.000

Provedení s elastomerem naneseným na vnějším průměru	Průměr hřídele		Průměr díry		Jmenovitá šířka těsnění		Rozdíl mezi průměrem díry a hřídele	
	od	do	od	do	od	do	od	do
–	mm/in.		mm/in.		mm/in.		mm/in.	
<b>HDS7K</b>	165,10 6.500	1 606,55 63.250	201,62 7.938	1 643,08 64.688	15,88 0.625	31,75 1.250	36,52 1.438	76,20 3.000
<b>HDSH7K</b>	165,10 6.500	1 606,55 63.250	201,62 7.938	1 643,08 64.688	19,99 0.787	31,75 1.250	36,52 1.438	76,20 3.000
<b>HDS1–3K, HDSF1–3K</b>	165,10 6.500	1 606,55 63.250	201,62 7.938	1 643,08 64.688	15,88 0.625	31,75 1.250	36,52 1.438	76,20 3.000
<b>HDSH1–3K</b>	165,10 6.500	1 606,55 63.250	201,62 7.938	1 643,08 64.688	19,99 0.787	31,75 1.250	36,52 1.438	76,20 3.000
<b>HDSA1–2K, HDSB1–2K, HDS C1–2K</b>	165,10 6.500	1 606,55 63.250	201,62 7.938	1 643,08 64.688	15,88 0.841	31,75 1.250	36,52 1.438	76,20 3.000

Některé průřezy a šířky nejsou nabízeny pro určité průměry hřídelí. Informujte se u SKF na dostupnost těsnění s rozměry mezích velikostí nebo mimo standardní nabídku.

## Možnosti volby velikostí těsnění HDS s ocelovými pouzdry a celopryžových těsnění HS

Všechna těsnění SKF HDS s ocelovým pouzdrům a všechna celopryžová těsnění HS jsou vyráběna na zakázku v palcových a metrických velikostech uvedených v **tabulkách 19 a 20**. Vzhledem k tomu, že k výrobě jiných velikostí nejsou zapotřebí další nástroje, mohou být těsnění dodána bez prodloužení dodacích termínů. Tabulková část, která začíná na **str. 220**, resp. **306**, obsahuje výběr z dostupných velikostí. Pokud některá velikost není uvedena v tabulkové části, obraťte se na distributora SKF nebo prodejněho zástupce SKF.

Tabulka 20

### Standardní velikosti těsnění HS

Průměr hřídele <sup>1)</sup>		Průměr díry <sup>2)</sup>		Hloubka díry <sup>3)</sup>		Rozdíl mezi průměrem díry a hřídele	
od	do	od	do	od	do	od	do
mm/in.		mm/in.		mm/in.		mm/in.	
165,10 6.500	4 572,00 180.000	190,50 7.500	4 597,40 181.000	12,70 0.500		25,40 1.000	
165,10 6.500	4 572,00 180.000	195,10 7.681	4 602,00 181.181	12,70 0.500	19,99 0.787	30,00 1.181	50,80 2.000
330,20 13.000	4 572,00 180.000	368,30 14.500	4 610,10 181.500	16,51 0.650	25,40 1.000	38,10 1.500	63,50 2.500

<sup>1)</sup> Tolerance h11

<sup>2)</sup> Tolerance H8

<sup>3)</sup> Tolerance  $\pm 0,1$  mm (0,004 in.)

Některé průřezy a šířky nejsou nabízeny pro určité průměry hřídelí. Informujte se u SKF na dostupnost těsnění s rozměry mezích velikostí nebo mimo standardní nabídku.

## Hřídelové těsnící kroužky - HDS7 - metrické rozměry

d<sub>1</sub> 200 – 1 250 mm

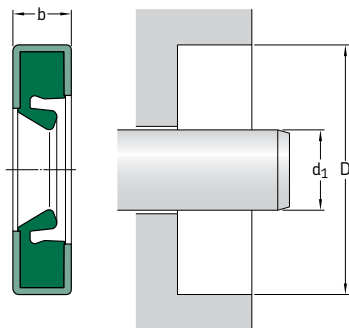

Tabulka uvádí pouze výběr z dostupných velikostí. Obráťte se na prodejního zástupce SKF a vyžádejte si podrobnější informace.

Podívejte se rovněž na **str. 74 až 76**, které uvádějí požadavky na díru tělesa.

Rozměry		Jmenovitá šířka těsnění b	Provedení	Materiál bříty	Označení
Hřídel	Díra				
d <sub>1</sub>	D				
mm			–	–	–
<b>200</b>	230	15	HDS7	R	<b>CR 200×230×15 HDS7 R</b>
<b>210</b>	240	18	HDS7	D	<b>CR 210×240×18 HDS7 D<sup>1)</sup></b>
<b>220</b>	250	15	HDS7	R	<b>CR 220×250×15 HDS7 R</b>
<b>230</b>	260	15	HDS7	R	<b>CR 230×260×15 HDS7 R</b>
<b>235</b>	270	15	HDS7	H	<b>CR 235×270×15 HDS7 H</b>
	270	16	HDS7	H	<b>CR 235×270×16 HDS7 H</b>
<b>260</b>	300	16	HDS7	R	<b>CR 260×300×16 HDS7 R</b>
<b>290</b>	350	25	HDS7	R	<b>CR 290×350×25 HDS7 R</b>
<b>300</b>	340	18	HDS7	R	<b>CR 300×340×18 HDS7 R</b>
	340	20	HDS7	R	<b>CR 300×340×20 HDS7 R</b>
	344	20	HDS7	R	<b>CR 300×344×20 HDS7 R</b>
<b>310</b>	350	20	HDS7	R	<b>CR 310×350×20 HDS7 R</b>
<b>320</b>	380	28	HDS7	R	<b>CR 320×380×28 HDS7 R</b>
<b>330</b>	370	20	HDS7	R	<b>CR 330×370×20 HDS7 R</b>
<b>346</b>	375	15	HDS7	R	<b>CR 346×375×15 HDS7 R</b>
<b>360</b>	404	20	HDS7	R	<b>CR 360×404×20 HDS7 R</b>
<b>364</b>	406	17	HDS7	D	<b>CR 364×406×17 HDS7 D</b>
<b>400</b>	444	20	HDS7	R	<b>CR 400×444×20 HDS7 R</b>
<b>432</b>	463	17	HDS7	R	<b>CR 432×463×17 HDS7 R</b>
<b>440</b>	480	20	HDS7	R	<b>CR 440×480×20 HDS7 R</b>
<b>450</b>	510	25	HDS7	R	<b>CR 450×510×25 HDS7 R</b>

<sup>1)</sup> Nastavitelné rozpěrné šrouby 12,7 mm (4)

<b>Rozměry</b> Hřídél	Díra	Jmenovitá šířka těsnění b	<b>Provedení</b>	<b>Materiál břítu</b>	<b>Označení</b>
d <sub>1</sub>	D				
mm			–	–	–
<b>461</b>	495	20	HDS7	H	<b>CR 461×495×20 HDS7 H</b>
<b>470</b>	530 530	25 28	HDS7 HDS7	R R	<b>CR 470×530×25 HDS7 R</b> <b>CR 470×530×28 HDS7 R</b>
<b>500</b>	550	20	HDS7	D	<b>CR 500×550×20 HDS7 D<sup>2)</sup></b>
<b>515</b>	555	20	HDS7	R	<b>CR 515×555×20 HDS7 R</b>
<b>520</b>	570	22	HDS7	R	<b>CR 520×570×22 HDS7 R</b>
<b>530</b>	580 580	20 22	HDS7 HDS7	D R	<b>CR 530×580×20 HDS7 D<sup>2)</sup></b> <b>CR 530×580×22 HDS7 R</b>
<b>542</b>	578	16	HDS7	D	<b>CR 542×578×16 HDS7 D<sup>1)</sup></b>
<b>560</b>	604 610 610 620	20 20 22 29,34	HDS7 HDS7 HDS7 HDS7	R R R R	<b>CR 560×604×20 HDS7 R</b> <b>CR 560×610×20 HDS7 R</b> <b>CR 560×610×22 HDS7 R</b> <b>CR 560×620×29 HDS7 R</b>
<b>590</b>	630 640	20 20	HDS7 HDS7	D R	<b>CR 590×630×20 HDS7 D<sup>2)</sup></b> <b>CR 590×640×20 HDS7 R</b>
<b>610</b>	660	25	HDS7	R	<b>CR 610×660×25 HDS7 R</b>
<b>640</b>	690	25	HDS7	R	<b>CR 640×690×25 HDS7 R</b>
<b>647</b>	700	25	HDS7	H	<b>CR 647×700×25 HDS7 H</b>
<b>720</b>	784	23	HDS7	R	<b>CR 720×784×23 HDS7 R</b>
<b>760</b>	810	25	HDS7	R	<b>CR 760×810×25 HDS7 R</b>
<b>1 250</b>	1 314	21,54	HDS7	R	<b>CR 1250×1314×22 HDS7 R</b>

<sup>1)</sup> Nastavitelné rozpěrné šrouby 12,7 mm (4)

<sup>2)</sup> Nastavitelné rozpěrné šrouby 12,7 mm (6)

## Hřídelové těsnící kroužky - HDS7 - palcové rozměry

$d_1$  6.750 – 15.359 in.

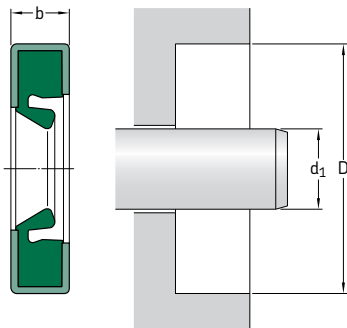

Tabulka uvádí pouze výběr z dostupných velikostí. Obráťte se na prodejního zástupce SKF a vyžádejte si podrobnější informace.

Podívejte se rovněž na **str. 74 až 76**, které uvádějí požadavky na díru tělesa.

Rozměry		Díra	Jmenovitá šířka těsnění b	Provedení	Materiál břítu	Označení
Hřídel	$d_1$					
	in./mm			–	–	–
<b>6.750</b> 171,45	8.000 203,20	0.750 19,05	HDS7	R	<b>CR 597627</b>	
<b>8.000</b> 203,20	9.500 241,30	0.625 15,88	HDS7	H	<b>CR 596567</b>	
<b>8.375</b> 212,73	9.750 247,65	0.750 19,05	HDS7	R	<b>CR 596198</b>	
<b>8.500</b> 215,90	10.000 254,00	0.625 15,88	HDS7	R	<b>CR 596415</b>	
<b>9.000</b> 228,60	10.498 266,65	0.750 19,05	HDS7	R	<b>CR 596200</b>	
	10.500 266,70	0.625 15,88	HDS7	R	<b>CR 597535</b>	
<b>9.125</b> 231,78	11.125 282,58	0.813 20,65	HDS7	R	<b>CR 597472</b>	
<b>9.375</b> 238,13	11.500 292,10	0.590 14,99	HDS7	R	<b>CR 597408</b>	
<b>9.500</b> 241,30	11.000 279,40	0.625 15,88	HDS7	H	<b>CR 596566</b>	
<b>9.750</b> 247,65	11.000 279,40	0.625 15,88	HDS7	R	<b>CR 596561</b>	
<b>10.000</b> 254,00	11.250 285,75	0.625 15,88	HDS7	R	<b>CR 1000129</b>	
<b>10.500</b> 266,70	12.000 304,80	0.688 17,48	HDS7	H	<b>CR 1050211</b>	
<b>10.750</b> 273,05	11.750 298,45	0.591 15,01	HDS7	R	<b>CR 1075020</b>	
	12.750 323,85	0.625 15,88	HDS7	R	<b>CR 596171</b>	
	12.750 323,85	0.813 20,65	HDS7	R	<b>CR 1075559</b>	



Rozměry Hřídél	Díra	Jmenovitá šířka těsnění b	Provedení	Materiál břítu	Označení
d <sub>1</sub>	D				
in./mm					
<b>11.000</b> 279,40	12.250 311,15	0.625 15,88	HDS7	R	<b>CR 1100120</b>
	13.000 330,20	0.813 20,65	HDS7	R	<b>CR 1100519</b>
<b>11.250</b> 285,75	12.750 323,85	0.625 15,88	HDS7	H	<b>CR 1125219</b>
<b>11.500</b> 292,10	13.000 330,20	0.688 17,48	HDS7	R	<b>CR 1150229</b>
<b>11.750</b> 298,45	13.250 336,55	0.688 17,48	HDS7	R	<b>CR 1175219</b>
<b>12.000</b> 304,80	13.500 342,90	0.625 15,88	HDS7	R	<b>CR 1213210</b>
	13.938 354,03	0.688 17,48	HDS7	R	<b>CR 1200500</b>
	14.000 355,60	0.813 20,65	HDS7	R	<b>CR 1200521</b>
<b>12.250</b> 311,15	13.750 349,25	0.750 19,05	HDS7	D	<b>CR 1225259</b>
	14.000 355,60	0.688 17,48	HDS7	R	<b>CR 1225379</b>
	14.250 361,95	0.750 19,05	HDS7	R	<b>CR 1225549</b>
	14.250 361,95	0.813 20,65	HDS7	R	<b>CR 1225370</b>
	14.250 361,95	1.250 31,75	HDS7	R	<b>CR 1225589</b>
<b>12.500</b> 317,50	14.000 355,60	0.688 17,48	HDS7	R	<b>CR 1250239</b>
<b>12.750</b> 323,85	14.250 361,95	0.625 15,88	HDS7	H	<b>CR 1275219</b>
<b>13.000</b> 330,20	15.000 381,00	1.000 25,40	HDS7	R	<b>CR 1300600</b>
<b>13.250</b> 336,55	15.250 387,35	0.750 19,05	HDS7	R	<b>CR 1325569</b>
<b>13.500</b> 342,90	15.500 393,70	0.813 20,65	HDS7	R	<b>CR 1350520</b>
<b>13.750</b> 349,25	15.250 387,35	0.625 15,88	HDS7	H	<b>CR 1375719</b>
<b>13.875</b> 352,43	16.000 406,40	1.000 25,40	HDS7	R	<b>CR 1387610</b>
<b>14.500</b> 368,30	16.000 406,40	0.688 17,48	HDS7	R	<b>CR 1450220</b>
<b>14.750</b> 374,65	16.500 419,10	0.688 17,48	HDS7	R	<b>CR 1475430</b>
<b>15.000</b> 381,00	17.000 431,80	0.813 20,65	HDS7	R	<b>CR 1500510</b>
<b>15.250</b> 387,35	17.250 438,15	0.625 15,88	HDS7	R	<b>CR 1525511</b>
<b>15.359</b> 390,12	17.709 449,81	0.906 23,01	HDS7	R	<b>CR 1536691</b>

## Hřídelové těsnící kroužky - HDS7 - palcové rozměry

$d_1$  15.500 – 63.250 in.

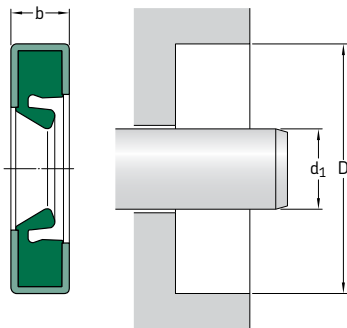

Tabulka uvádí pouze výběr z dostupných velikostí. Obráťte se na prodejního zástupce SKF a vyžádejte si podrobnější informace.

Podívejte se rovněž na **str. 74 až 76**, které uvádějí požadavky na díru tělesa.

Rozměry		Díra	Jmenovitá šířka těsnění b	Provedení	Materiál bříty	Označení
Hřídel	$d_1$					
	in./mm	D		–	–	–
<b>15.500</b>	17.500	0.813	HDS7	R	<b>CR 1550559</b>	
393,70	444,50	20,65				
<b>15.750</b>	17.250	0.750	HDS7	H	<b>CR 1575210</b>	
400,05	438,15	19,05				
<b>15.875</b>	17.500	0.750	HDS7	H	<b>CR 1587330</b>	
403,23	444,50	19,05				
<b>16.000</b>	17.500	0.625	HDS7	H	<b>CR 1600211</b>	
406,40	444,50	15,88				
	18.000	0.813	HDS7	H	<b>CR 1600519</b>	
	457,20	20,65				
<b>16.250</b>	17.750	0.688	HDS7	R	<b>CR 1625210</b>	
412,75	450,85	17,48				
<b>16.500</b>	18.000	0.750	HDS7	R	<b>CR 1650280</b>	
419,10	457,20	19,05				
<b>17.000</b>	18.500	0.625	HDS7	R	<b>CR 1700280</b>	
431,80	469,90	15,88				
	19.000	0.813	HDS7	R	<b>CR 1700579</b>	
	482,60	20,65				
<b>17.375</b>	18.875	0.750	HDS7	R	<b>CR 1737219</b>	
441,33	479,43	19,05				
<b>17.500</b>	19.000	0.688	HDS7	H	<b>CR 1750220</b>	
444,50	482,60	17,48				
	19.000	0.688	HDS7	R	<b>CR 1750221</b>	
	482,60	17,48				
<b>17.875</b>	19.875	0.750	HDS7	R	<b>CR 1787540</b>	
454,03	504,83	19,05				
<b>19.000</b>	20.500	0.750	HDS7	R	<b>CR 1900211</b>	
482,60	520,70	19,05				
<b>19.250</b>	20.750	0.625	HDS7	R	<b>CR 596180</b>	
488,95	527,05	15,88				

<b>Rozměry</b> Hřídél d <sub>1</sub>	Díra D	Jmenovitá šířka těsnění b	<b>Provedení</b>	<b>Materiál břítu</b>	<b>Označení</b>
in./mm					
<b>19.500</b> 495,30	21.500 546,10	0.750 19,05	HDS7	R	<b>CR 1950211</b>
<b>20.000</b> 508,00	21.500 546,10	0.750 19,05	HDS7	R	<b>CR 2000240</b>
<b>20.750</b> 527,05	22.750 577,85	0.875 22,23	HDS7	D	<b>CR 2075569</b>
<b>21.260</b> 540,00	23.228 590,00	0.984 25,00	HDS7	R	<b>CR 2126510</b>
<b>21.750</b> 552,45	23.750 603,25	0.875 22,23	HDS7	R	<b>CR 2175569</b>
<b>22.250</b> 565,15	24.250 615,95	0.875 22,23	HDS7	H	<b>CR 2225511</b>
<b>24.250</b> 615,95	26.000 660,40	1.000 25,40	HDS7	H	<b>CR 2425419</b>
<b>25.000</b> 635,00	26.500 673,10	0.750 19,05	HDS7	R	<b>CR 2500210</b>
<b>26.500</b> 673,10	28.000 711,20	0.750 19,05	HDS7	R	<b>CR 2650240</b>
<b>27.000</b> 685,80	29.000 736,60	0.875 22,23	HDS7	R	<b>CR 2700519</b>
<b>27.500</b> 698,50	29.500 749,30	0.875 22,23	HDS7	R	<b>CR 2750510</b>
<b>27.875</b> 708,03	29.815 757,30	0.875 22,23	HDS7	R	<b>CR 2788600</b>
<b>28.000</b> 711,20	29.500 749,30	0.750 19,05	HDS7	R	<b>CR 2800240</b>
	30.000 762,00	0.875 22,23	HDS7	R	<b>CR 2800590</b>
	30.500 774,70	1.000 25,40	HDS7	H	<b>CR 2800650</b>
<b>28.500</b> 723,90	30.500 774,70	0.875 22,23	HDS7	H	<b>CR 2850211</b>
<b>29.000</b> 736,60	31.000 787,40	0.875 22,23	HDS7	R	<b>CR 2900579</b>
<b>30.500</b> 774,70	32.500 825,50	0.875 22,23	HDS7	H	<b>CR 3050511</b>
<b>30.615</b> 777,62	33.268 845,01	1.094 27,79	HDS7	R	<b>CR 3061721</b>
<b>31.496</b> 800,00	33.465 850,01	0.984 24,99	HDS7	R	<b>CR 3149470</b>
<b>40.500</b> 1 028,70	41.750 1 060,45	0.750 19,05	HDS7	H	<b>CR 4050061</b>
<b>47.000</b> 1 193,80	49.000 1 244,60	0.875 22,23	HDS7	H	<b>CR 4700511</b>
<b>57.875</b> 1 470,03	60.000 1 524,00	0.938 23,83	HDS7	R	<b>CR 5787611</b>
<b>63.250</b> 1 606,55	64.500 1 638,30	1.188 31,75	HDS7	R	<b>CR 6325100</b>

## Hřídelové těsnicí kroužky - HDS7K - metrické rozměry

$d_1$  200 – 810 mm

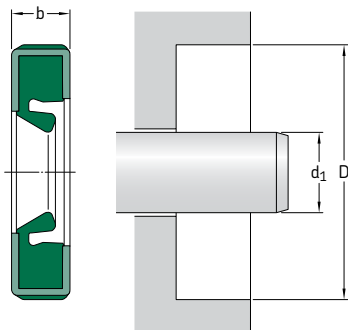

Tabulka uvádí pouze výběr z dostupných velikostí. Obráťte se na prodejního zástupce SKF a vyžádejte si podrobnější informace.

Podívejte se rovněž na **str. 74 až 76**, které uvádějí požadavky na díru tělesa.

Rozměry Hřídel	Díra	Jmenovitá šířka těsnění b	Provedení	Materiál břítu	Označení
$d_1$	D				
mm			–	–	–
<b>200</b>	230	15	HDS7K	R	<b>CR 200×230×15 HDS7K R</b>
<b>230</b>	260	15	HDS7K	R	<b>CR 230×260×15 HDS7K R</b>
<b>280</b>	310	15	HDS7K	R	<b>CR 280×310×15 HDS7K R</b>
	320	18	HDS7K	R	<b>CR 280×320×18 HDS7K R<sup>1)</sup></b>
	320	20	HDS7K	R	<b>CR 280×320×20 HDS7K R</b>
<b>310</b>	350	20	HDS7K	R	<b>CR 310×350×20 HDS7K R</b>
<b>320</b>	360	25	HDS7K	R	<b>CR 320×360×25 HDS7K R<sup>2)</sup></b>
<b>360</b>	404	20	HDS7K	R	<b>CR 360×404×20 HDS7K R</b>
<b>400</b>	450	18	HDS7K	R	<b>CR 400×450×18 HDS7K R</b>
	450	22	HDS7K	R	<b>CR 400×450×22 HDS7K R</b>
<b>446</b>	496	22	HDS7K	R	<b>CR 446×496×22 HDS7K R</b>
<b>450</b>	500	18	HDS7K	R	<b>CR 450×500×18 HDS7K R</b>
	500	22	HDS7K	R	<b>CR 450×500×22 HDS7K R</b>
<b>485</b>	535	22	HDS7K	R	<b>CR 485×535×22 HDS7K R</b>
<b>520</b>	570	18	HDS7K	H	<b>CR 520×570×18 HDS7K H</b>
	570	18	HDS7K	H	<b>CR 520×570×18 HDS7K H<sup>3)</sup></b>
<b>530</b>	580	22	HDS7K	R	<b>CR 530×580×22 HDS7K R</b>
	580	20	HDS7K	R	<b>CR 530×580×20 HDS7K R<sup>1)</sup></b>
<b>540</b>	590	18	HDS7K	R	<b>CR 540×590×18 HDS7K R</b>
<b>560</b>	610	20	HDS7K	R	<b>CR 560×610×20 HDS7K R<sup>1)</sup></b>

<sup>1)</sup> Rozpěrné šrouby 3,18 mm (4)

<sup>2)</sup> Rozpěrné šrouby 4,77 mm (4)

<sup>3)</sup> Rozpěrné šrouby 7,95 mm (6)

Rozměry		Díra	Jmenovitá šířka těsnění b	Provedení	Materiál břítu	Označení
Hřídél	d <sub>1</sub>					
	mm			–	–	–
<b>570</b>	610	18	HDS7K	H	<b>CR 570×610×18 HDS7K H</b>	
	610	18	HDS7K	H	<b>CR 570×610×18 HDS7K H<sup>4)</sup></b>	
	620	22	HDS7K	R	<b>CR 570×620×22 HDS7K R</b>	
<b>760</b>	824	25	HDS7K	R	<b>CR 760×824×25 HDS7K R</b>	
<b>810</b>	874	25	HDS7K	R	<b>CR 810×874×25 HDS7K R</b>	

2.10

<sup>4)</sup> Rozpěrné šrouby 1,60 mm (6)

## Hřídelové těsnicí kroužky - HDS7K - palcové rozměry

$d_1$  15.750 – 16.500 in.

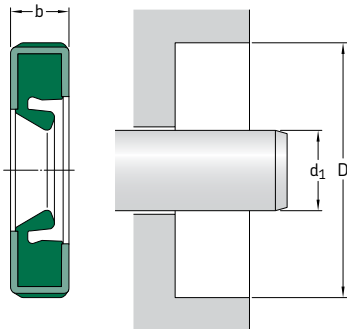

Tabulka uvádí pouze výběr z dostupných velikostí. Obráťte se na prodejního zástupce SKF a vyžádejte si podrobnější informace.

Podívejte se rovněž na **str. 74 až 76**, které uvádějí požadavky na díru tělesa.

Rozměry		Jmenovitá šířka těsnění b	Provedení	Materiál bříty	Označení
Hřídel	Díra				
$d_1$	D				
in./mm			–	–	–
<b>15.750</b> 400,05	17.250 438,15	0.688 17,48	HDS7K	R	<b>CR 1575241</b>
<b>16.000</b> 406,40	18.000 457,20	0.807 20,50	HDS7K	R	<b>CR 1600562</b>
<b>16.500</b> 419,10	18.000 457,20	0.750 19,05	HDS7K	R	<b>CR 1650248</b>



## Hřídlové těsnicí kroužky - HDL - metrické rozměry

$d_1$  200 – 1 380 mm

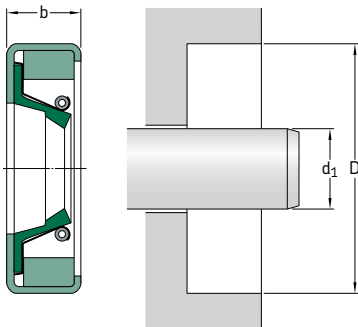

Tabulka uvádí pouze výběr z dostupných velikostí. Obráťte se na prodejního zástupce SKF a vyžádejte si podrobnější informace.

Podívejte se rovněž na **str. 74 až 76**, které uvádějí požadavky na díru tělesa.

Rozměry		Jmenovitá šířka těsnění b	Označení	
Hřídka	Díra		Materiál bříty	
$d_1$	D		R	V
mm			–	
200	240	20	CR 200×240×20 HDL R	CR 200×240×20 HDL V
220	250	18	CR 220×250×18 HDL R	CR 220×250×18 HDL V
232	269,87	17,45	CR 232×270×17 HDL R	CR 232×270×17 HDL V
240	270	15	CR 240×270×15 HDL R	CR 240×270×15 HDL V
	280	20	CR 240×280×20 HDL R	CR 240×280×20 HDL V
270	308	17,45	CR 270×308×17 HDL R	CR 270×308×17 HDL V
280	320	19,98	CR 280×320×20 HDL R	CR 280×320×20 HDL V
	340	20,62	CR 280×340×21 HDL R	CR 280×340×21 HDL V
330	370	18	CR 330×370×18 HDL R	CR 330×370×18 HDL V
360	404	17,45	CR 360×404×17 HDL R	CR 360×404×17 HDL V
390	430	16	CR 390×430×16 HDL R	CR 390×430×16 HDL V
400	440	20	CR 400×440×20 HDL R	CR 400×440×20 HDL V
	450	17,45	CR 400×450×17 HDL R	CR 400×450×17 HDL V
420	460	17,45	CR 420×460×17 HDL R	CR 420×460×17 HDL V
	460	20	CR 420×460×20 HDL R	CR 420×460×20 HDL V
	470	17,45	CR 420×470×17 HDL R	CR 420×470×17 HDL V
440	480	20	CR 440×480×20 HDL R	CR 440×480×20 HDL V
470	520	22	CR 470×520×22 HDL R	CR 470×520×22 HDL V
480	520	20	CR 480×520×20 HDL R	CR 480×520×20 HDL V
485	535	19	CR 485×535×19 HDL R	CR 485×535×19 HDL V
500	550	19	CR 500×550×19 HDL R	CR 500×550×19 HDL V
508	560	25	CR 508×560×25 HDL R	CR 508×560×25 HDL V
513	543	16	CR 513×543×16 HDL R	CR 513×543×16 HDL V



<b>Rozměry</b> Hřídél	Díra	Jmenovitá šířka těsnění b	<b>Označení</b> Materiál bříty	
d <sub>1</sub>	D		R	V
mm			–	
<b>520</b>	560 570	18 22	<b>CR 520×560×18 HDL R</b> <b>CR 520×570×22 HDL R</b>	<b>CR 520×560×18 HDL V</b> <b>CR 520×570×22 HDL V</b>
<b>530</b>	580	20,62	<b>CR 530×580×21 HDL R</b>	<b>CR 530×580×21 HDL V</b>
<b>540</b>	590	24,98	<b>CR 540×590×25 HDL R</b>	<b>CR 540×590×25 HDL V</b>
<b>560</b>	610	20	<b>CR 560×610×20 HDL R</b>	<b>CR 560×610×20 HDL V</b>
<b>565</b>	601	20	<b>CR 565×601×20 HDL R</b>	<b>CR 565×601×20 HDL V</b>
<b>600</b>	640	20	<b>CR 600×640×20 HDL R</b>	<b>CR 600×640×20 HDL V</b>
<b>630</b>	670	20	<b>CR 630×670×20 HDL R</b>	<b>CR 630×670×20 HDL V</b>
<b>640</b>	680	20	<b>CR 640×680×20 HDL R</b>	<b>CR 640×680×20 HDL V</b>
<b>650</b>	714	25	<b>CR 650×714×25 HDL R</b>	<b>CR 650×714×25 HDL V</b>
<b>668</b>	706	25,40	<b>CR 668×706×25 HDL R</b>	<b>CR 668×706×25 HDL V</b>
<b>750</b>	814	25	<b>CR 750×814×25 HDL R</b>	<b>CR 750×814×25 HDL V</b>
<b>760</b>	804	18	<b>CR 760×804×18 HDL R</b>	<b>CR 760×804×18 HDL V</b>
<b>780</b>	844	25	<b>CR 780×844×25 HDL R</b>	<b>CR 780×844×25 HDL V</b>
<b>790</b>	854	25	<b>CR 790×854×25 HDL R</b>	<b>CR 790×854×25 HDL V</b>
<b>837</b>	889	22,22	<b>CR 837×889×22 HDL R</b>	<b>CR 837×889×22 HDL V</b>
<b>838,10</b>	881	20	<b>CR 838×881×20 HDL R</b>	<b>CR 838×881×20 HDL V</b>
<b>840</b>	904	25	<b>CR 840×904×25 HDL R</b>	<b>CR 840×904×25 HDL V</b>
<b>920</b>	958,01	19,05	<b>CR 920×958×19 HDL R</b>	<b>CR 920×958×19 HDL V</b>
<b>930</b>	980	22,22	<b>CR 930×980×22 HDL R</b>	<b>CR 930×980×22 HDL V</b>
<b>990</b>	1 040	25	<b>CR 990×1040×25 HDL R</b>	<b>CR 990×1040×25 HDL V</b>
<b>1000</b>	1 050	22,22	<b>CR 1000×1050×22 HDL R</b>	<b>CR 1000×1050×22 HDL V</b>
<b>1 055</b>	1 100	25	<b>CR 1055×1100×25 HDL R</b>	<b>CR 1055×1100×25 HDL V</b>
<b>1 105</b>	1 160	22	<b>CR 1105×1160×22 HDL R</b>	<b>CR 1105×1160×22 HDL V</b>
<b>1 350</b>	1 414 1 415	22 25	<b>CR 1350×1414×22 HDL R</b> <b>CR 1350×1415×25 HDL R</b>	<b>CR 1350×1414×22 HDL V</b> <b>CR 1350×1415×25 HDL V</b>
<b>1 380</b>	1 440	25	<b>CR 1380×1440×25 HDL R</b>	<b>CR 1380×1440×25 HDL V</b>

## Hřídelové těsnící kroužky - HDL - palcové rozměry

$d_1$  6.125 – 11.750 in.

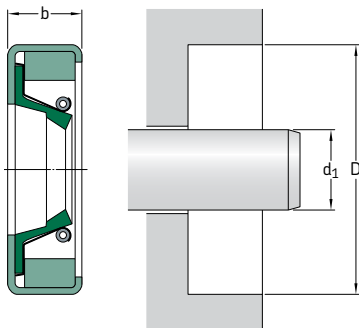

Tabulka uvádí pouze výběr z dostupných velikostí. Obráťte se na prodejního zástupce SKF a vyžádejte si podrobnější informace.

Podívejte se rovněž na **str. 74 až 76**, které uvádějí požadavky na díru tělesa.

Rozměry		Díra	Jmenovitá šířka těsnění	Označení	
Hřídel				Materiál bříty	
$d_1$	D		b	R	V
in./mm				-	
<b>6.125</b> 155,58	7.625 193,68	0.687 17,45		<b>CR HDL 1299 R</b>	<b>CR HDL 1299 V</b>
<b>7.125</b> 180,98	8.250 209,55	0.750 19,05		<b>CR HDL 3011 R</b>	<b>CR HDL 3011 V</b>
<b>7.875</b> 200,03	9.375 238,13	0.687 17,45		<b>CR HDL 9176 R</b>	<b>CR HDL 9176 V</b>
<b>8.000</b> 203,20	9.500 241,30	0.687 17,45		<b>CR HDL 3921 R</b>	<b>CR HDL 3921 V</b>
<b>8.125</b> 206,38	10.125 257,18	0.687 17,45		<b>CR HDL 9712 R</b>	<b>CR HDL 9712 V</b>
<b>8.250</b> 209,55	10.250 260,35	0.813 20,65		<b>CR HDL 4499 R</b>	<b>CR HDL 4499 V</b>
<b>8.375</b> 212,73	9.875 250,83	0.687 17,45		<b>CR HDL 3933 R</b>	<b>CR HDL 3933 V</b>
	10.375 263,53	0.813 20,65		<b>CR HDL 4500 R</b>	<b>CR HDL 4500 V</b>
<b>8.500</b> 215,90	9.750 247,65	0.562 14,28		<b>CR HDL 1705 R</b>	<b>CR HDL 1705 V</b>
	10.000 254,00	0.687 17,45		<b>CR HDL 8453 R</b>	<b>CR HDL 8453 V</b>
<b>8.625</b> 219,08	10.125 257,18	0.687 17,45		<b>CR HDL 3939 R</b>	<b>CR HDL 3939 V</b>
	10.750 273,05	0.813 20,65		<b>CR HDL 7718 R</b>	<b>CR HDL 7718 V</b>
<b>8.750</b> 222,25	10.250 260,35	0.687 17,45		<b>CR HDL 3946 R</b>	<b>CR HDL 3946 V</b>
	10.750 273,05	0.813 20,65		<b>CR HDL 3952 R</b>	<b>CR HDL 3952 V</b>
<b>8.875</b> 225,43	10.875 276,23	0.813 20,65		<b>CR HDL 3953 R</b>	<b>CR HDL 3953 V</b>

<b>Rozměry</b>			<b>Označení</b>	
Hřídél	Díra	Jmenovitá šířka těsnění	Materiál bříty	
d <sub>1</sub>	D	b	R	V
in./mm			-	
<b>9.000</b> 228,60	10.500 266,70	0.688 17,45	<b>CR HDL 3954 R</b>	<b>CR HDL 3954 V</b>
<b>9.125</b> 231,78	10.625 269,88	0.687 17,45	<b>CR HDL 3957 R</b>	<b>CR HDL 3957 V</b>
<b>9.250</b> 234,95	10.750 273,05	0.687 17,45	<b>CR HDL 3963 R</b>	<b>CR HDL 3963 V</b>
<b>9.375</b> 238,13	11.375 288,93	0.813 20,65	<b>CR HDL 4610 R</b>	<b>CR HDL 4610 V</b>
<b>9.500</b> 241,30	10.750 273,05	0.562 14,28	<b>CR HDL 3145 R</b>	<b>CR HDL 3145 V</b>
	11.500 292,10	0.813 20,65	<b>CR HDL 3984 R</b>	<b>CR HDL 3984 V</b>
<b>9.750</b> 247,65	11.125 282,58	0.562 14,28	<b>CR HDL 1692 R</b>	<b>CR HDL 1692 V</b>
	11.750 298,45	0.687 17,45	<b>CR HDL 9425 R</b>	<b>CR HDL 9425 V</b>
<b>10.000</b> 254,00	11.500 292,10	0.687 17,45	<b>CR HDL 3992 R</b>	<b>CR HDL 3992 V</b>
	12.000 304,80	0.813 20,65	<b>CR HDL 3997 R</b>	<b>CR HDL 3997 V</b>
<b>10.125</b> 257,18	11.625 295,28	0.687 17,45	<b>CR HDL 3999 R</b>	<b>CR HDL 3999 V</b>
<b>10.250</b> 260,35	11.750 298,45	0.687 17,45	<b>CR HDL 4004 R</b>	<b>CR HDL 4004 V</b>
<b>10.500</b> 266,70	12.000 304,80	0.687 17,45	<b>CR HDL 4011 R</b>	<b>CR HDL 4011 V</b>
<b>10.750</b> 273,05	12.250 311,15	0.687 17,45	<b>CR HDL 4023 R</b>	<b>CR HDL 4023 V</b>
	12.750 323,85	0.625 15,88	<b>CR HDL 3014 R</b>	<b>CR HDL 3014 V</b>
<b>10.875</b> 276,23	12.375 314,33	0.687 17,45	<b>CR HDL 4027 R</b>	<b>CR HDL 4027 V</b>
<b>11.000</b> 279,40	12.250 311,15	0.562 14,28	<b>CR HDL 3135 R</b>	<b>CR HDL 3135 V</b>
	13.000 330,20	0.688 17,45	<b>CR HDL 6034 R</b>	<b>CR HDL 6034 V</b>
<b>11.125</b> 282,58	13.000 330,20	0.687 17,45	<b>CR HDL 3699 R</b>	<b>CR HDL 3699 V</b>
<b>11.250</b> 285,75	12.750 323,85	0.687 17,45	<b>CR HDL 4527 R</b>	<b>CR HDL 4527 V</b>
	13.250 336,55	0.813 20,65	<b>CR HDL 4047 R</b>	<b>CR HDL 4047 V</b>
<b>11.375</b> 288,93	13.375 339,73	0.813 20,65	<b>CR HDL 4052 R</b>	<b>CR HDL 4052 V</b>
<b>11.500</b> 292,10	13.000 330,20	0.687 17,45	<b>CR HDL 4057 R</b>	<b>CR HDL 4057 V</b>
<b>11.750</b> 298,45	13.250 336,55	0.687 17,45	<b>CR HDL 4064 R</b>	<b>CR HDL 4064 V</b>

## Hřídelové těsnící kroužky - HDL - palcové rozměry

$d_1$  12.000 – 15.125 in.

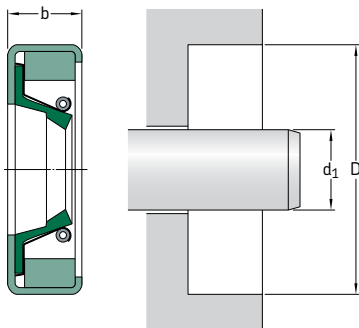

Tabulka uvádí pouze výběr z dostupných velikostí. Obráťte se na prodejního zástupce SKF a vyžádejte si podrobnější informace.

Podívejte se rovněž na **str. 74 až 76**, které uvádějí požadavky na díru tělesa.

Rozměry		Jmenovitá šířka těsnění b	Označení Materiál bříty R	V
Hřídel $d_1$	Díra D			
in./mm				
<b>12.000</b> 304,80	13.500	0.687	<b>CR HDL 4612 R</b>	<b>CR HDL 4612 V</b>
	342,90	17,45		
	13.750	0.687	<b>CR HDL 3701 R</b>	<b>CR HDL 3701 V</b>
	349,25	17,45		
<b>12.125</b> 307,98	13.875	0.687	<b>CR HDL 4053 R</b>	<b>CR HDL 4053 V</b>
	352,43	17,45		
<b>12.250</b> 311,15	13.750	0.687	<b>CR HDL 4613 R</b>	<b>CR HDL 4613 V</b>
	349,25	17,45		
	14.000	0.687	<b>CR HDL 4055 R</b>	<b>CR HDL 4055 V</b>
	355,60	17,45		
<b>12.375</b> 314,33	13.875	0.687	<b>CR HDL 4076 R</b>	<b>CR HDL 4076 V</b>
	352,43	17,45		
	14.375	0.687	<b>CR HDL 4097 R</b>	<b>CR HDL 4097 V</b>
	365,13	17,45		
<b>12.500</b> 317,50	14.000	0.687	<b>CR HDL 4079 R</b>	<b>CR HDL 4079 V</b>
	355,60	17,45		
<b>12.625</b> 320,68	14.125	0.687	<b>CR HDL 4081 R</b>	<b>CR HDL 4081 V</b>
	358,78	17,45		
<b>12.687</b> 322,24	14.750	0.813	<b>CR HDL 9766 R</b>	<b>CR HDL 9766 V</b>
	374,65	20,65		
<b>12.750</b> 323,85	14.250	0.687	<b>CR HDL 4089 R</b>	<b>CR HDL 4089 V</b>
	361,95	17,45		
	15.000	0.813	<b>CR HDL 4092 R</b>	<b>CR HDL 4092 V</b>
	381,00	20,65		
<b>12.875</b> 327,03	15.000	0.813	<b>CR HDL 5404 R</b>	<b>CR HDL 5404 V</b>
	381,00	20,65		
<b>13.000</b> 330,20	14.500	0.687	<b>CR HDL 4093 R</b>	<b>CR HDL 4093 V</b>
	368,30	17,45		

<b>Rozměry</b>	<b>Díra</b>	<b>Jmenovitá šířka těsnění</b>	<b>Označení Materiál bříty</b>	
Hřídka	D	b	R	V
d <sub>1</sub>				
in./mm			-	
<b>13.250</b>	14.750	0.687	<b>CR HDL 4101 R</b>	<b>CR HDL 4101 V</b>
336,55	374,65	17,45	<b>CR HDL 7169 R</b>	<b>CR HDL 7169 V</b>
	15.000	0.687		
	381,00	17,45		
<b>13.500</b>	15.000	0.687	<b>CR HDL 4121 R</b>	<b>CR HDL 4121 V</b>
342,90	381,00	17,45	<b>CR HDL 4123 R</b>	<b>CR HDL 4123 V</b>
	15.750	0.813		
	400,05	20,65		
<b>13.625</b>	15.500	0.687	<b>CR HDL 4120 R</b>	<b>CR HDL 4120 V</b>
346,08	393,70	17,45		
<b>13.750</b>	15.250	0.687	<b>CR HDL 4529 R</b>	<b>CR HDL 4529 V</b>
349,25	387,35	17,45		
<b>13.813</b>	16.000	0.813	<b>CR HDL 4108 R</b>	<b>CR HDL 4108 V</b>
350,85	406,40	20,65		
<b>13.875</b>	16.000	0.813	<b>CR HDL 4110 R</b>	<b>CR HDL 4110 V</b>
352,43	406,40	20,65		
<b>13.937</b>	15.437	0.687	<b>CR HDL 4130 R</b>	<b>CR HDL 4130 V</b>
354,00	392,10	17,45	<b>CR HDL 4111 R</b>	<b>CR HDL 4111 V</b>
	15.500	0.687		
	393,70	17,45		
<b>14.000</b>	15.500	0.687	<b>CR HDL 4131 R</b>	<b>CR HDL 4131 V</b>
355,60	393,70	17,45	<b>CR HDL 4134 R</b>	<b>CR HDL 4134 V</b>
	15.750	0.750		
	400,05	19,05		
<b>14.187</b>	16.732	0.813	<b>CR HDL 9280 R</b>	<b>CR HDL 9280 V</b>
360,34	424,99	20,65		
<b>14.250</b>	15.750	0.687	<b>CR HDL 4118 R</b>	<b>CR HDL 4118 V</b>
361,95	400,05	17,45		
<b>14.375</b>	16.000	0.687	<b>CR HDL 5481 R</b>	<b>CR HDL 5481 V</b>
365,13	406,40	17,45		
<b>14.500</b>	16.000	0.687	<b>CR HDL 4142 R</b>	<b>CR HDL 4142 V</b>
368,30	406,40	17,45		
<b>14.625</b>	16.250	0.687	<b>CR HDL 3856 R</b>	<b>CR HDL 3856 V</b>
371,48	412,75	17,45		
<b>14.750</b>	16.250	0.687	<b>CR HDL 4147 R</b>	<b>CR HDL 4147 V</b>
374,65	412,75	17,45	<b>CR HDL 5990 R</b>	<b>CR HDL 5990 V</b>
	16.500	0.687		
	419,10	17,45		
<b>14.875</b>	16.500	0.687	<b>CR HDL 3858 R</b>	<b>CR HDL 3858 V</b>
377,83	419,10	17,45	<b>CR HDL 2622 R</b>	<b>CR HDL 2622 V</b>
	16.875	0.937		
	428,63	23,80		
<b>14.906</b>	17.000	0.813	<b>CR HDL 3861 R</b>	<b>CR HDL 3861 V</b>
378,61	431,80	20,65		
<b>15.000</b>	16.500	0.687	<b>CR HDL 4151 R</b>	<b>CR HDL 4151 V</b>
381,00	419,10	17,45		
<b>15.125</b>	16.750	0.687	<b>CR HDL 4165 R</b>	<b>CR HDL 4165 V</b>
384,18	425,45	17,45		

## Hřídelové těsnící kroužky - HDL - palcové rozměry

$d_1$  15.250 – 19.250 in.

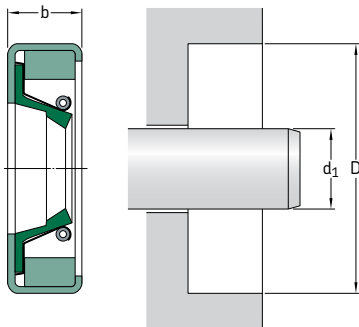

Tabulka uvádí pouze výběr z dostupných velikostí. Obráťte se na prodejního zástupce SKF a vyžádejte si podrobnější informace.

Podívejte se rovněž na **str. 74 až 76**, které uvádějí požadavky na díru tělesa.

Rozměry		Díra	Jmenovitá šířka těsnění b	Označení	V
Hřídel				Materiál bříty	
$d_1$	D		R		
in./mm				-	
<b>15.250</b> 387,35	16.750	0.687	<b>CR HDL 4615 R</b>	<b>CR HDL 4615 V</b>	
	425,45	17,45			
	17.250	0.875	<b>CR HDL 3030 R</b>	<b>CR HDL 3030 V</b>	
	438,15	22,23			
<b>15.313</b> 388,95	16.875	0.687	<b>CR HDL 4158 R</b>	<b>CR HDL 4158 V</b>	
	428,63	17,45			
<b>15.359</b> 390,11	17.717	0.687	<b>CR HDL 4166 R</b>	<b>CR HDL 4166 V</b>	
	450,01	17,45			
<b>15.375</b> 390,53	17.250	0.687	<b>CR HDL 4167 R</b>	<b>CR HDL 4167 V</b>	
	438,15	17,45			
<b>15.500</b> 393,70	17.496	0.813	<b>CR HDL 4163 R</b>	<b>CR HDL 4163 V</b>	
	444,40	20,65			
<b>15.750</b> 400,05	17.165	0.687	<b>CR HDL 9986 R</b>	<b>CR HDL 9986 V</b>	
	436,00	17,45			
	17.312	0.687	<b>CR HDL 9271 R</b>	<b>CR HDL 9271 V</b>	
	439,72	17,45			
<b>15.875</b> 403,23	17.875	0.813	<b>CR HDL 4176 R</b>	<b>CR HDL 4176 V</b>	
	454,03	20,65			
<b>16.000</b> 406,40	17.500	0.687	<b>CR HDL 4177 R</b>	<b>CR HDL 4177 V</b>	
	444,50	17,45			
	18.000	0.813	<b>CR HDL 4180 R</b>	<b>CR HDL 4180 V</b>	
	457,20	20,65			
<b>16.250</b> 412,75	17.750	0.687	<b>CR HDL 4181 R</b>	<b>CR HDL 4181 V</b>	
	450,85	17,45			
	18.000	0.750	<b>CR HDL 4184 R</b>	<b>CR HDL 4184 V</b>	
	457,20	19,05			
<b>16.375</b> 415,93	17.875	0.687	<b>CR HDL 4179 R</b>	<b>CR HDL 4179 V</b>	
	454,03	17,45			
<b>16.500</b> 419,10	18.000	0.687	<b>CR HDL 9863 R</b>	<b>CR HDL 9863 V</b>	
	457,20	17,45			
	18.500	0.813	<b>CR HDL 4186 R</b>	<b>CR HDL 4186 V</b>	
	469,90	20,65			

<b>Rozměry</b>			<b>Označení</b>	
Hříděl	Díra	Jmenovitá šířka těsnění	Materiál bříty	
d <sub>1</sub>	D	b	R	V
in./mm			-	
<b>16.535</b>	18,504	0,875	<b>CR HDL 1929 R</b>	<b>CR HDL 1929 V</b>
419,98	470,00	22,23		
<b>16.750</b>	18,250	0,687	<b>CR HDL 3744 R</b>	<b>CR HDL 3744 V</b>
425,45	463,55	17,45	<b>CR HDL 3748 R</b>	<b>CR HDL 3748 V</b>
	19,000	0,813		
	482,60	20,65		
<b>16.937</b>	19,291	0,813	<b>CR HDL 9695 R</b>	<b>CR HDL 9695 V</b>
430,19	489,99	20,65		
<b>17.000</b>	18,500	0,687	<b>CR HDL 4188 R</b>	<b>CR HDL 4188 V</b>
431,80	469,90	17,45	<b>CR HDL 4191 R</b>	<b>CR HDL 4191 V</b>
	19,250	0,813		
	488,95	20,65		
<b>17.250</b>	18,750	0,687	<b>CR HDL 3751 R</b>	<b>CR HDL 3751 V</b>
438,15	476,25	17,45		
<b>17.500</b>	19,000	0,687	<b>CR HDL 4194 R</b>	<b>CR HDL 4194 V</b>
444,50	482,60	17,45	<b>CR HDL 3005 R</b>	<b>CR HDL 3005 V</b>
	19,250	1,000		
	488,95	25,40		
<b>17.625</b>	19,250	0,687	<b>CR HDL 4199 R</b>	<b>CR HDL 4199 V</b>
447,68	488,95	17,45	<b>CR HDL 6850 R</b>	<b>CR HDL 6850 V</b>
	19,625	0,687		
	498,48	17,45		
<b>17.750</b>	19,750	0,813	<b>CR HDL 4200 R</b>	<b>CR HDL 4200 V</b>
450,85	501,65	20,65	<b>CR HDL 9084 R</b>	<b>CR HDL 9084 V</b>
	20,078	0,875		
	509,98	22,23		
<b>17.875</b>	19,875	0,813	<b>CR HDL 4204 R</b>	<b>CR HDL 4204 V</b>
454,03	504,83	20,65		
<b>18.000</b>	19,500	0,687	<b>CR HDL 4206 R</b>	<b>CR HDL 4206 V</b>
457,20	495,30	17,45	<b>CR HDL 5728 R</b>	<b>CR HDL 5728 V</b>
	19,750	0,687		
	501,65	17,45		
<b>18.120</b>	20,500	0,875	<b>CR HDL 3754 R</b>	<b>CR HDL 3754 V</b>
460,25	520,70	22,23		
<b>18.125</b>	20,500	0,875	<b>CR HDL 3756 R</b>	<b>CR HDL 3756 V</b>
460,38	520,70	22,23		
<b>18.250</b>	19,750	0,687	<b>CR HDL 3757 R</b>	<b>CR HDL 3757 V</b>
463,55	501,65	17,45		
<b>18.375</b>	19,875	0,687	<b>CR HDL 4213 R</b>	<b>CR HDL 4213 V</b>
466,73	504,83	17,45	<b>CR HDL 7103 R</b>	<b>CR HDL 7103 V</b>
	19,937	0,687		
	506,39	17,45		
<b>18.500</b>	20,000	0,687	<b>CR HDL 3768 R</b>	<b>CR HDL 3768 V</b>
469,90	508,00	17,45	<b>CR HDL 3772 R</b>	<b>CR HDL 3772 V</b>
	20,250	0,687		
	514,35	17,45		
<b>19.000</b>	20,500	0,750	<b>CR HDL 4218 R</b>	<b>CR HDL 4218 V</b>
482,60	520,70	19,05	<b>CR HDL 4219 R</b>	<b>CR HDL 4219 V</b>
	21,000	0,875		
	533,40	22,23		
<b>19.250</b>	20,750	0,750	<b>CR HDL 4617 R</b>	<b>CR HDL 4617 V</b>
488,95	527,05	19,05		

## Hřídelové těsnící kroužky - HDL - palcové rozměry

$d_1$  19.375 – 23.375 in.

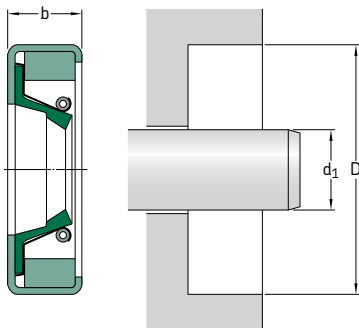

Tabulka uvádí pouze výběr z dostupných velikostí. Obráťte se na prodejního zástupce SKF a vyžádejte si podrobnější informace.

Podívejte se rovněž na **str. 74 až 76**, které uvádějí požadavky na díru tělesa.

Rozměry		Díra	Jmenovitá šířka těsnění	Označení	
Hřídel	D			Materiál bříty	
$d_1$	D	b	R	V	
in./mm			-		
<b>19.375</b> 492,13	21.000 533,40	0.750 19,05	<b>CR HDL 3778 R</b>	<b>CR HDL 3778 V</b>	
<b>19.500</b> 495,30	21.000 533,40	0.750 19,05	<b>CR HDL 3779 R</b>	<b>CR HDL 3779 V</b>	
	21.500 546,10	0.875 22,23	<b>CR HDL 4221 R</b>	<b>CR HDL 4221 V</b>	
<b>19.750</b> 501,65	21.750 552,45	0.875 22,23	<b>CR HDL 4228 R</b>	<b>CR HDL 4228 V</b>	
	22.125 561,98	0.875 22,23	<b>CR HDL 7400 R</b>	<b>CR HDL 7400 V</b>	
<b>19.875</b> 504,83	22.000 558,80	0.875 22,23	<b>CR HDL 3788 R</b>	<b>CR HDL 3788 V</b>	
<b>19.937</b> 506,40	21.687 550,84	0.625 15,88	<b>CR HDL 4233 R</b>	<b>CR HDL 4233 V</b>	
	21.500 546,10	0.750 19,05	<b>CR HDL 3789 R</b>	<b>CR HDL 3789 V</b>	
<b>20.000</b> 508,00	21.500 546,10	0.750 19,05	<b>CR HDL 4235 R</b>	<b>CR HDL 4235 V</b>	
<b>20.143</b> 511,63	22.250 565,15	0.875 22,23	<b>CR HDL 3792 R</b>	<b>CR HDL 3792 V</b>	
<b>20.250</b> 514,35	21.750 552,45	0.750 19,05	<b>CR HDL 4239 R</b>	<b>CR HDL 4239 V</b>	
	22.250 565,15	0.875 22,23	<b>CR HDL 4240 R</b>	<b>CR HDL 4240 V</b>	
<b>20.438</b> 519,13	22.500 571,50	0.813 20,65	<b>CR HDL 4242 R</b>	<b>CR HDL 4242 V</b>	
<b>20.500</b> 520,70	22.000 558,80	0.750 19,05	<b>CR HDL 4619 R</b>	<b>CR HDL 4619 V</b>	
<b>20.625</b> 523,88	22.625 574,68	0.813 20,65	<b>CR HDL 9893 R</b>	<b>CR HDL 9893 V</b>	



<b>Rozměry</b>			<b>Označení</b>	
Hříděl	Díra	Jmenovitá šířka těsnění	Materiál bříty	
$d_1$	D	b	R	V
in./mm			-	
<b>20.750</b> 527,05	22.750 577,85	0.875 22,23	<b>CR HDL 4248 R</b>	<b>CR HDL 4248 V</b>
<b>20.875</b> 530,23	22.875 581,03	0.875 22,23	<b>CR HDL 4250 R</b>	<b>CR HDL 4250 V</b>
<b>21.000</b> 533,40	22.500 571,50	0.750 19,05	<b>CR HDL 5259 R</b>	<b>CR HDL 5259 V</b>
	23.000 584,20	0.813 20,65	<b>CR HDL 6535 R</b>	<b>CR HDL 6535 V</b>
<b>21.250</b> 539,75	23.000 584,20	0.750 19,05	<b>CR HDL 4255 R</b>	<b>CR HDL 4255 V</b>
<b>21.437</b> 544,49	23.187 588,94	0.750 19,05	<b>CR HDL 4256 R</b>	<b>CR HDL 4256 V</b>
<b>21.500</b> 546,10	23.250 590,55	0.750 19,05	<b>CR HDL 4257 R</b>	<b>CR HDL 4257 V</b>
	23.500 596,90	0.875 22,23	<b>CR HDL 4259 R</b>	<b>CR HDL 4259 V</b>
<b>21.625</b> 549,28	23.375 593,73	0.750 19,05	<b>CR HDL 4261 R</b>	<b>CR HDL 4261 V</b>
<b>21.750</b> 552,45	23.250 590,55	0.750 19,05	<b>CR HDL 4621 R</b>	<b>CR HDL 4621 V</b>
	24.750 628,65	0.875 22,23	<b>CR HDL 4262 R</b>	<b>CR HDL 4262 V</b>
<b>22.000</b> 558,80	23.500 596,90	0.750 19,05	<b>CR HDL 4269 R</b>	<b>CR HDL 4269 V</b>
	24.250 615,95	0.813 20,65	<b>CR HDL 9082 R</b>	<b>CR HDL 9082 V</b>
<b>22.250</b> 565,15	24.250 615,95	0.875 22,23	<b>CR HDL 3764 R</b>	<b>CR HDL 3764 V</b>
<b>22.375</b> 568,33	24.250 615,95	0.750 19,05	<b>CR HDL 4268 R</b>	<b>CR HDL 4268 V</b>
	24.375 619,13	0.875 22,23	<b>CR HDL 2576 R</b>	<b>CR HDL 2576 V</b>
<b>22.437</b> 569,89	24.000 609,60	0.750 19,05	<b>CR HDL 4275 R</b>	<b>CR HDL 4275 V</b>
<b>22.500</b> 571,50	24.000 609,60	0.750 19,05	<b>CR HDL 4271 R</b>	<b>CR HDL 4271 V</b>
	24.500 622,30	0.875 22,23	<b>CR HDL 4279 R</b>	<b>CR HDL 4279 V</b>
	24.750 628,65	0.875 22,23	<b>CR HDL 4273 R</b>	<b>CR HDL 4273 V</b>
<b>22.750</b> 577,85	24.750 628,65	0.875 22,23	<b>CR HDL 4281 R</b>	<b>CR HDL 4281 V</b>
<b>23.000</b> 584,20	24.500 622,30	0.750 19,05	<b>CR HDL 4283 R</b>	<b>CR HDL 4283 V</b>
	24.750 628,65	0.750 19,05	<b>CR HDL 5421 R</b>	<b>CR HDL 5421 V</b>
<b>23.250</b> 590,55	25.000 635,00	0.750 19,05	<b>CR HDL 4286 R</b>	<b>CR HDL 4286 V</b>
	25.250 641,35	0.750 19,05	<b>CR HDL 9371 R</b>	<b>CR HDL 9371 V</b>
<b>23.375</b> 593,73	25.375 644,53	0.875 22,23	<b>CR HDL 4287 R</b>	<b>CR HDL 4287 V</b>

## Hřídelové těsnící kroužky - HDL - palcové rozměry

### d<sub>1</sub> 23.500 – 29.500 in.

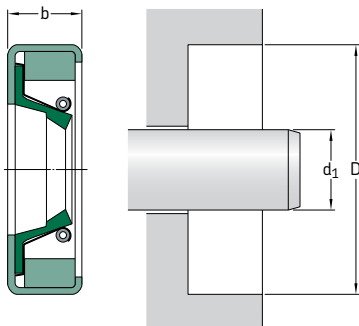

Tabulka uvádí pouze výběr z dostupných velikostí. Obraťte se na prodejního zástupce SKF a vyžádejte si podrobnější informace.

Podívejte se rovněž na **str. 74 až 76**, které uvádějí požadavky na díru tělesa.

Rozměry		Díra	Jmenovitá šířka těsnění b	Označení	V
Hřídel				Materiál bříty	
d <sub>1</sub>	D		R		
in./mm				-	
<b>23.500</b> 596,90	24,681 626,90	0,750 15,00	<b>CR HDL 3033 R</b>	<b>CR HDL 3033 V</b>	
<b>23.562</b> 598,47	25,250 641,35 25,375 644,53	0,750 19,05 0,750 19,05	<b>CR HDL 4290 R</b> <b>CR HDL 4291 R</b>	<b>CR HDL 4290 V</b> <b>CR HDL 4291 V</b>	
<b>23.625</b> 600,08	26,000 660,40	0,875 22,23	<b>CR HDL 4292 R</b>	<b>CR HDL 4292 V</b>	
<b>23.750</b> 603,25	25,250 641,35	1,000 25,40	<b>CR HDL 6239 R</b>	<b>CR HDL 6239 V</b>	
<b>23.875</b> 606,43	26,000 660,40	0,875 22,23	<b>CR HDL 4293 R</b>	<b>CR HDL 4293 V</b>	
<b>24.000</b> 609,60	25,500 647,70 26,000 660,40	0,750 19,05 0,813 20,65	<b>CR HDL 4623 R</b> <b>CR HDL 4295 R</b>	<b>CR HDL 4623 V</b> <b>CR HDL 4295 V</b>	
<b>24.250</b> 615,95	26,250 666,75	0,875 22,23	<b>CR HDL 4301 R</b>	<b>CR HDL 4301 V</b>	
<b>24.437</b> 620,69	26,000 660,40 26,935 684,15	0,750 19,05 1,000 25,40	<b>CR HDL 4302 R</b> <b>CR HDL 9990 R</b>	<b>CR HDL 4302 V</b> <b>CR HDL 9990 V</b>	
<b>24.500</b> 622,30	26,500 673,10	0,875 22,23	<b>CR HDL 4305 R</b>	<b>CR HDL 4305 V</b>	
<b>25.000</b> 635,00	26,500 673,10	0,750 19,05	<b>CR HDL 4308 R</b>	<b>CR HDL 4308 V</b>	
<b>25.187</b> 639,74	26,875 682,63	0,750 19,05	<b>CR HDL 4311 R</b>	<b>CR HDL 4311 V</b>	
<b>25.250</b> 641,35	27,250 692,15	0,750 19,05	<b>CR HDL 4299 R</b>	<b>CR HDL 4299 V</b>	

<b>Rozměry</b>			<b>Označení</b>	
Hříděl	Díra	Jmenovitá šířka těsnění	Materiál bříty	
d <sub>1</sub>	D	b	R	V
in./mm			-	
<b>25.500</b> 647,70	26.750 679,45 27.500 698,50	0.750 19,05 0.875 22,23	<b>CR HDL 3022 R</b> <b>CR HDL 4318 R</b>	<b>CR HDL 3022 V</b> <b>CR HDL 4318 V</b>
<b>25.750</b> 654,05	27.500 698,50	0.750 19,05	<b>CR HDL 6998 R</b>	<b>CR HDL 6998 V</b>
<b>25.875</b> 657,23	28.000 711,20	0.875 22,23	<b>CR HDL 4303 R</b>	<b>CR HDL 4303 V</b>
<b>25.988</b> 660,09	27.625 701,68	0.750 19,05	<b>CR HDL 4306 R</b>	<b>CR HDL 4306 V</b>
<b>26.000</b> 660,40	27.625 701,68	0.750 19,05	<b>CR HDL 5921 R</b>	<b>CR HDL 5921 V</b>
<b>26.125</b> 663,58	27.625 701,68	0.750 19,05	<b>CR HDL 4329 R</b>	<b>CR HDL 4329 V</b>
<b>26.375</b> 669,93	28.188 715,98	0.875 22,23	<b>CR HDL 4307 R</b>	<b>CR HDL 4307 V</b>
<b>26.500</b> 673,10	28.000 711,20	0.750 19,05	<b>CR HDL 4533 R</b>	<b>CR HDL 4533 V</b>
<b>27.000</b> 685,80	29.000 736,60	0.875 22,23	<b>CR HDL 4333 R</b>	<b>CR HDL 4333 V</b>
<b>27.250</b> 692,15	29.250 742,95	0.875 22,23	<b>CR HDL 4626 R</b>	<b>CR HDL 4626 V</b>
<b>27.500</b> 698,50	29.000 736,60	0.750 19,05	<b>CR HDL 4315 R</b>	<b>CR HDL 4315 V</b>
<b>27.625</b> 701,68	29.625 752,48	0.750 19,05	<b>CR HDL 5001 R</b>	<b>CR HDL 5001 V</b>
<b>27.875</b> 708,03	29.813 757,25	0.875 22,23	<b>CR HDL 4341 R</b>	<b>CR HDL 4341 V</b>
<b>28.000</b> 711,20	29.500 749,30 29.813 757,25	0.750 19,05 0.750 19,05	<b>CR HDL 4343 R</b> <b>CR HDL 4316 R</b>	<b>CR HDL 4343 V</b> <b>CR HDL 4316 V</b>
<b>28.438</b> 722,33	31.000 787,40	0.875 22,23	<b>CR HDL 4321 R</b>	<b>CR HDL 4321 V</b>
<b>28.500</b> 723,90	30.500 774,70	0.875 22,23	<b>CR HDL 4346 R</b>	<b>CR HDL 4346 V</b>
<b>28.750</b> 730,25	30.750 781,05	0.875 22,23	<b>CR HDL 4628 R</b>	<b>CR HDL 4628 V</b>
<b>29.000</b> 736,60	30.500 774,70 31.500 800,10	0.750 19,05 1.000 25,40	<b>CR HDL 4347 R</b> <b>CR HDL 8793 R</b>	<b>CR HDL 4347 V</b> <b>CR HDL 8793 V</b>
<b>29.500</b> 749,30	31.500 800,10 32.000 812,80	0.875 22,23 0.875 22,23	<b>CR HDL 4352 R</b> <b>CR HDL 4538 R</b>	<b>CR HDL 4352 V</b> <b>CR HDL 4538 V</b>

## Hřídelové těsnící kroužky - HDL - palcové rozměry

$d_1$  30.000 – 37.000 in.

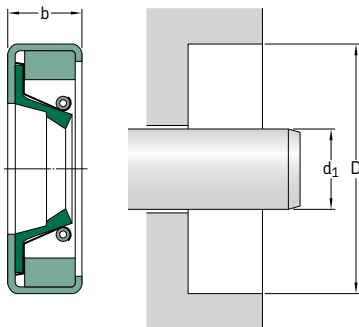

Tabulka uvádí pouze výběr z dostupných velikostí. Obráťte se na prodejního zástupce SKF a vyžádejte si podrobnější informace.

Podívejte se rovněž na **str. 74 až 76**, které uvádějí požadavky na díru tělesa.

Rozměry		Díra	Jmenovitá šířka těsnění b	Označení	Materiál bříty
Hřídel				R	
$d_1$	D				
in./mm				–	
<b>30.000</b>	31.500	0.750	<b>CR HDL 4356 R</b>	<b>CR HDL 4356 V</b>	
762,00	800,10	19,05	<b>CR HDL 7870 R</b>	<b>CR HDL 7870 V</b>	
	31.625	0.750	<b>CR HDL 4358 R</b>	<b>CR HDL 4358 V</b>	
	803,28	19,05	<b>CR HDL 4359 R</b>	<b>CR HDL 4359 V</b>	
	32.500	0.875	<b>CR HDL 4906 R</b>	<b>CR HDL 4906 V</b>	
	825,50	22,23	<b>CR HDL 4361 R</b>	<b>CR HDL 4361 V</b>	
	32.750	0.875	<b>CR HDL 4365 R</b>	<b>CR HDL 4365 V</b>	
	831,85	22,23	<b>CR HDL 5739 R</b>	<b>CR HDL 5739 V</b>	
<b>30.250</b>	32.500	0.875	<b>CR HDL 4361 R</b>	<b>CR HDL 4361 V</b>	
768,35	825,50	22,23	<b>CR HDL 4365 R</b>	<b>CR HDL 4365 V</b>	
<b>30.313</b>	32.375	0.875	<b>CR HDL 4361 R</b>	<b>CR HDL 4361 V</b>	
769,95	822,33	22,23	<b>CR HDL 4365 R</b>	<b>CR HDL 4365 V</b>	
<b>30.500</b>	32.500	0.875	<b>CR HDL 4365 R</b>	<b>CR HDL 4365 V</b>	
774,70	825,50	22,23	<b>CR HDL 5739 R</b>	<b>CR HDL 5739 V</b>	
<b>31.000</b>	32.500	0.750	<b>CR HDL 4540 R</b>	<b>CR HDL 4540 V</b>	
787,40	825,50	19,05	<b>CR HDL 4540 R</b>	<b>CR HDL 4540 V</b>	
	33.500	0.875	<b>CR HDL 4631 R</b>	<b>CR HDL 4631 V</b>	
	850,90	22,23	<b>CR HDL 5016 R</b>	<b>CR HDL 5016 V</b>	
<b>31.250</b>	32.750	0.750	<b>CR HDL 4631 R</b>	<b>CR HDL 4631 V</b>	
793,75	831,85	19,05	<b>CR HDL 5016 R</b>	<b>CR HDL 5016 V</b>	
<b>31.750</b>	33.750	0.875	<b>CR HDL 5016 R</b>	<b>CR HDL 5016 V</b>	
806,45	857,25	22,23	<b>CR HDL 3023 R</b>	<b>CR HDL 3023 V</b>	
<b>32.000</b>	33.500	0.750	<b>CR HDL 3023 R</b>	<b>CR HDL 3023 V</b>	
812,80	850,90	19,05	<b>CR HDL 4371 R</b>	<b>CR HDL 4371 V</b>	
<b>32.125</b>	34.125	0.875	<b>CR HDL 4371 R</b>	<b>CR HDL 4371 V</b>	
815,98	866,78	22,23	<b>CR HDL 3002 R</b>	<b>CR HDL 3002 V</b>	
	34.125	0.750	<b>CR HDL 4373 R</b>	<b>CR HDL 4373 V</b>	
	866,78	19,05	<b>CR HDL 4377 R</b>	<b>CR HDL 4377 V</b>	
<b>32.313</b>	34.500	0.875	<b>CR HDL 4373 R</b>	<b>CR HDL 4373 V</b>	
820,75	876,30	22,23	<b>CR HDL 4377 R</b>	<b>CR HDL 4377 V</b>	
<b>32.500</b>	34.500	0.875	<b>CR HDL 4377 R</b>	<b>CR HDL 4377 V</b>	
825,50	876,30	22,22			

<b>Rozměry</b>			<b>Označení</b>	
Hříděl	Díra	Jmenovitá šířka těsnění	Materiál bříty	
d <sub>1</sub>	D	b	R	V
in./mm			–	
<b>32.750</b>	34.250	0.750	<b>CR HDL 4542 R</b>	<b>CR HDL 4542 V</b>
831,85	869,95	19,05		
<b>33.000</b>	34.500	0.750	<b>CR HDL 4381 R</b>	<b>CR HDL 4381 V</b>
838,20	876,30	19,05		
	34.650	0.787	<b>CR HDL 4634 R</b>	<b>CR HDL 4634 V</b>
	880,10	20,00		
	35.000	0.875	<b>CR HDL 4382 R</b>	<b>CR HDL 4382 V</b>
	889,00	22,23		
<b>33.500</b>	35.000	0.875	<b>CR HDL 9504 R</b>	<b>CR HDL 9504 V</b>
850,90	889,00	22,23		
	35.625	0.875	<b>CR HDL 4548 R</b>	<b>CR HDL 4548 V</b>
	904,88	22,23		
<b>33.625</b>	35.625	0.875	<b>CR HDL 4328 R</b>	<b>CR HDL 4328 V</b>
854,08	904,88	22,23		
<b>34.000</b>	35.625	0.875	<b>CR HDL 4331 R</b>	<b>CR HDL 4331 V</b>
863,60	904,88	22,23		
<b>34.250</b>	36.000	0.750	<b>CR HDL 3017 R</b>	<b>CR HDL 3017 V</b>
869,95	914,40	19,05		
	36.750	0.875	<b>CR HDL 4335 R</b>	<b>CR HDL 4335 V</b>
	933,45	22,23		
<b>34.500</b>	36.000	0.750	<b>CR HDL 6908 R</b>	<b>CR HDL 6908 V</b>
876,30	914,40	19,05		
	36.500	1.000	<b>CR HDL 3021 R</b>	<b>CR HDL 3021 V</b>
	927,10	25,40		
<b>34.750</b>	36.750	0.875	<b>CR HDL 3831 R</b>	<b>CR HDL 3831 V</b>
882,65	933,45	22,23		
<b>35.000</b>	37.000	0.875	<b>CR HDL 3835 R</b>	<b>CR HDL 3835 V</b>
889,00	939,80	22,23		
<b>35.250</b>	37.250	0.875	<b>CR HDL 4416 R</b>	<b>CR HDL 4416 V</b>
895,35	946,15	22,23		
<b>35.375</b>	37.375	0.875	<b>CR HDL 4417 R</b>	<b>CR HDL 4417 V</b>
898,53	949,33	22,23		
<b>35.437</b>	38.583	0.875	<b>CR HDL 9079 R</b>	<b>CR HDL 9079 V</b>
900,09	980,00	22,23		
<b>35.496</b>	37.996	0.984	<b>CR HDL 3001 R</b>	<b>CR HDL 3001 V</b>
901,60	965,10	25,00		
<b>35.500</b>	37.500	0.875	<b>CR HDL 4553 R</b>	<b>CR HDL 4553 V</b>
901,70	952,50	22,23		
<b>35.827</b>	38.077	0.687	<b>CR HDL 3003 R</b>	<b>CR HDL 3003 V</b>
910,00	967,15	17,45		
<b>36.000</b>	38.000	0.875	<b>CR HDL 4421 R</b>	<b>CR HDL 4421 V</b>
914,40	965,20	22,23		
<b>36.500</b>	38.000	0.750	<b>CR HDL 4429 R</b>	<b>CR HDL 4429 V</b>
927,10	965,20	19,05		
<b>36.750</b>	38.750	0.875	<b>CR HDL 4432 R</b>	<b>CR HDL 4432 V</b>
933,45	984,25	22,23		
<b>37.000</b>	39.000	0.875	<b>CR HDL 4434 R</b>	<b>CR HDL 4434 V</b>
939,80	990,60	22,23		

## Hřídelové těsnící kroužky - HDL - palcové rozměry

d<sub>1</sub> 37.250 – 51.250 in.

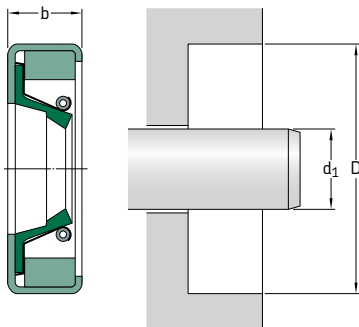

Tabulka uvádí pouze výběr z dostupných velikostí. Obráťte se na prodejního zástupce SKF a vyžádejte si podrobnější informace.

Podívejte se rovněž na **str. 74 až 76**, které uvádějí požadavky na díru tělesa.

Rozměry Hřídel	Díra	Jmenovitá šířka těsnění b	Označení Materiál bříty	
d <sub>1</sub>	D	b	R	V
in./mm			-	
<b>37.250</b> 946,15	39,250 996,95	0,875 22,23	<b>CR HDL 4436 R</b>	<b>CR HDL 4436 V</b>
<b>37.374</b> 949,30	39,500 1 003,30	0,875 22,23	<b>CR HDL 4425 R</b>	<b>CR HDL 4425 V</b>
<b>37.437</b> 950,89	39,500 1 003,30	0,875 22,23	<b>CR HDL 3847 R</b>	<b>CR HDL 3847 V</b>
<b>37.500</b> 952,50	39,000 990,60	0,750 19,05	<b>CR HDL 9411 R</b>	<b>CR HDL 9411 V</b>
<b>38.000</b> 965,20	39,500 1 003,30	0,750 19,05	<b>CR HDL 3004 R</b>	<b>CR HDL 3004 V</b>
	41,000 1 041,40	0,875 22,23	<b>CR HDL 4340 R</b>	<b>CR HDL 4340 V</b>
<b>38.250</b> 971,55	40,250 1 022,35	0,875 22,23	<b>CR HDL 4454 R</b>	<b>CR HDL 4454 V</b>
<b>38.258</b> 971,75	40,750 1 035,05	0,875 22,23	<b>CR HDL 4342 R</b>	<b>CR HDL 4342 V</b>
<b>38.500</b> 977,90	41,000 1 041,40	0,875 22,23	<b>CR HDL 4349 R</b>	<b>CR HDL 4349 V</b>
<b>38.750</b> 984,25	40,750 1 035,05	0,875 22,23	<b>CR HDL 4456 R</b>	<b>CR HDL 4456 V</b>
<b>38.937</b> 988,99	41,000 1 041,40	0,875 22,23	<b>CR HDL 4462 R</b>	<b>CR HDL 4462 V</b>
<b>39.000</b> 990,60	41,000 1 041,40	0,875 22,23	<b>CR HDL 4465 R</b>	<b>CR HDL 4465 V</b>
	42,250 1 073,15	0,875 22,23	<b>CR HDL 4577 R</b>	<b>CR HDL 4577 V</b>
<b>39.750</b> 1 009,65	42,250 1 073,15	0,875 22,23	<b>CR HDL 7538 R</b>	<b>CR HDL 7538 V</b>
<b>40.000</b> 1 016,00	42,000 1 066,80	0,875 22,23	<b>CR HDL 4467 R</b>	<b>CR HDL 4467 V</b>

<b>Rozměry</b> Hřídél	Díra	Jmenovitá šířka těsnění b	<b>Označení</b> Materiál bříty	
d <sub>1</sub>	D		R	V
in./mm			–	
<b>40.500</b> 1 028,70	42.500 1 079,50	0.875 22,23	<b>CR HDL 4468 R</b>	<b>CR HDL 4468 V</b>
	43.020 1 092,70	0.875 22,23	<b>CR HDL 1964 R</b>	<b>CR HDL 1964 V</b>
<b>41.500</b> 1 054,10	43.500 1 104,90	0.875 22,23	<b>CR HDL 4635 R</b>	<b>CR HDL 4635 V</b>
<b>41.875</b> 1 063,63	43.500 1 104,90	1.000 25,40	<b>CR HDL 8628 R</b>	<b>CR HDL 8628 V</b>
<b>42.248</b> 1 073,10	44.248 1 123,90	1.000 25,40	<b>CR HDL 4470 R</b>	<b>CR HDL 4470 V</b>
<b>42.500</b> 1 079,50	44.250 1 123,95	0.875 22,23	<b>CR HDL 5555 R</b>	<b>CR HDL 5555 V</b>
<b>43.000</b> 1 092,20	45.500 1 155,70	0.875 22,23	<b>CR HDL 7189 R</b>	<b>CR HDL 7189 V</b>
<b>43.500</b> 1 104,90	45.500 1 155,70	0.875 22,23	<b>CR HDL 4637 R</b>	<b>CR HDL 4637 V</b>
<b>43.750</b> 1 111,25	45.750 1 162,05	0.875 22,23	<b>CR HDL 4638 R</b>	<b>CR HDL 4638 V</b>
<b>44.000</b> 1 117,60	46.000 1 168,40	0.875 22,23	<b>CR HDL 7087 R</b>	<b>CR HDL 7087 V</b>
<b>44.500</b> 1 130,30	46.000 1 168,40	0.750 19,05	<b>CR HDL 4563 R</b>	<b>CR HDL 4563 V</b>
<b>46.004</b> 1 168,50	47.500 1 206,50	0.750 19,05	<b>CR HDL 3006 R</b>	<b>CR HDL 3006 V</b>
<b>46.500</b> 1 181,10	48.500 1 231,90	0.875 22,23	<b>CR HDL 4578 R</b>	<b>CR HDL 4578 V</b>
<b>46.850</b> 1 189,99	48.819 1 240,00	0.875 22,23	<b>CR HDL 8317 R</b>	<b>CR HDL 8317 V</b>
<b>48.000</b> 1 219,20	50.000 1 270,00	0.875 22,23	<b>CR HDL 8579 R</b>	<b>CR HDL 8579 V</b>
<b>48.250</b> 1 225,55	50.250 1 276,35	0.875 22,23	<b>CR HDL 4639 R</b>	<b>CR HDL 4639 V</b>
<b>51.248</b> 1 301,71	53.289 1 353,55	0.875 22,23	<b>CR HDL 6747 R</b>	<b>CR HDL 6747 V</b>
<b>51.250</b> 1 301,75	53.300 1 353,82	0.875 22,23	<b>CR HDL 1914 R</b>	<b>CR HDL 1914 V</b>

## Hřídelové těsnicí kroužky - HDS1, HDS2 a HDS3 - metrické rozměry

$d_1$  170 – 380 mm

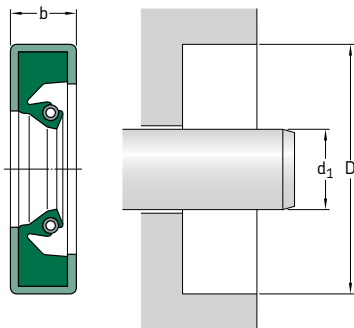

Tabulka uvádí pouze výběr z dostupných velikostí. Obráťte se na prodejního zástupce SKF a vyžádejte si podrobnější informace.

Podívejte se rovněž na **str. 74 až 76**, které uvádějí požadavky na díru tělesa.

Rozměry		Jmenovitá šířka těsnění b	Provedení	Materiál bříty	Označení
Hřídel	Díra				
$d_1$	D				
mm			–	–	–
<b>170</b>	210	16	HDS1	R	<b>CR 170×210×16 HDS1 R</b>
<b>200</b>	230	15,87	HDS1	R	<b>CR 200×230×16 HDS1 R</b>
	238	19	HDS1	V	<b>CR 200×238×19 HDS1 V</b>
	240	20	HDS2	R	<b>CR 200×240×20 HDS2 R</b>
<b>210</b>	245	16	HDS1	R	<b>CR 210×245×16 HDS1 R</b>
	250	20	HDS1	V	<b>CR 210×250×20 HDS1 V</b>
<b>215</b>	270	23	HDS2	R	<b>CR 215×270×23 HDS2 R</b>
<b>220</b>	255	16	HDS1	R	<b>CR 220×255×16 HDS1 R<sup>1)</sup></b>
	260	16	HDS1	R	<b>CR 220×260×16 HDS1 R</b>
	260	20	HDS1	R	<b>CR 220×260×20 HDS1 R</b>
<b>225</b>	257	16	HDS1	R	<b>CR 225×257×16 HDS1 R</b>
<b>230</b>	270	16	HDS2	V	<b>CR 230×270×16 HDS2 V</b>
<b>235</b>	270	16	HDS2	R	<b>CR 235×270×16 HDS2 R</b>
<b>240</b>	280	16	HDS2	R	<b>CR 240×280×16 HDS2 R</b>
	280	16	HDS2	D	<b>CR 240×280×16 HDS2 D</b>
<b>245</b>	305	28	HDS2	R	<b>CR 245×305×28 HDS2 R</b>
<b>250</b>	280	16	HDS2	R	<b>CR 250×280×16 HDS2 R</b>
	280	16	HDS1	D	<b>CR 250×280×16 HDS1 D</b>
	285	16	HDS2	D	<b>CR 250×285×16 HDS2 D</b>
	310	25	HDS1	R	<b>CR 250×310×25 HDS1 R</b>
<b>260</b>	290	16	HDS2	D	<b>CR 260×290×16 HDS2 D</b>
	290	16	HDS2	V	<b>CR 260×290×16 HDS2 V</b>
	300	16	HDS2	R	<b>CR 260×300×16 HDS2 R</b>
	300	20	HDS2	D	<b>CR 260×300×20 HDS2 D</b>
<b>265</b>	310	16	HDS1	R	<b>CR 265×310×16 HDS1 R</b>

<sup>1)</sup> Nastavitelné rozpěrné šrouby 12,7 mm (4)



Rozměry		Jmenovitá šířka těsnění b	Provedení	Materiál bříty	Označení
Hříděl	Díra				
d <sub>1</sub>	D				
mm			-	-	-
<b>270</b>	310	16	HDS3	V	CR 270×310×16 HDS3 V <sup>2)</sup>
	310	20	HDS2	V	CR 270×310×20 HDS2 V
	330	25	HDS2	V	CR 270×330×25 HDS2 V
<b>275</b>	310	16	HDS1	R	CR 275×310×16 HDS1 R
<b>280</b>	310	16	HDS1	R	CR 280×310×16 HDS1 R
	320	16	HDS1	R	CR 280×320×16 HDS1 R
	320	20	HDS1	R	CR 280×320×20 HDS1 R
	340	25	HDS1	R	CR 280×340×25 HDS1 R
<b>285</b>	320	16	HDS2	R	CR 285×320×16 HDS2 R
	325	16	HDS1	R	CR 285×325×16 HDS1 R
<b>290</b>	330	18	HDS2	R	CR 290×330×18 HDS2 R
	350	25	HDS2	R	CR 290×350×25 HDS2 R
<b>295</b>	335	18	HDS1	R	CR 295×335×18 HDS1 R
<b>300</b>	332	16	HDS2	R	CR 300×332×16 HDS2 R
	335	18	HDS2	R	CR 300×335×18 HDS2 R
	340	18	HDS1	V	CR 300×340×18 HDS1 V
	340	18	HDS1	D	CR 300×340×18 HDS1 D
	340	20	HDS1	V	CR 300×340×20 HDS1 V
	345	22	HDS1	R	CR 300×345×22 HDS1 R
	360	25	HDS2	V	CR 300×360×25 HDS2 V
<b>310</b>	350	18	HDS2	V	CR 310×350×18 HDS2 V
	350	20	HDS2	D	CR 310×350×20 HDS2 D
	370	25	HDS2	D	CR 310×370×25 HDS2 D
<b>315</b>	355	18	HDS1	V	CR 315×355×18 HDS1 V
<b>318</b>	360	20	HDS2	R	CR 318×360×20 HDS2 R
<b>320</b>	350	18	HDS1	R	CR 320×350×18 HDS1 R
	360	18	HDS1	R	CR 320×360×18 HDS1 R
	360	18	HDS2	V	CR 320×360×18 HDS2 V
	380	25	HDS1	R	CR 320×380×25 HDS1 R
<b>330</b>	370	18	HDS1	R	CR 330×370×18 HDS1 R
	390	25	HDS1	R	CR 330×390×25 HDS1 R
<b>335</b>	375	18	HDS3	D	CR 335×375×18 HDS3 D <sup>2)</sup>
<b>340</b>	380	18	HDS2	V	CR 340×380×18 HDS2 V
	380	18	HDS2	D	CR 340×380×18 HDS2 D
	380	20	HDS2	H	CR 340×380×20 HDS2 H
	380	20	HDS2	R	CR 340×380×20 HDS2 R
<b>350</b>	380	16	HDS2	R	CR 350×380×16 HDS2 R
	390	18	HDS2	D	CR 350×390×18 HDS2 D
<b>360</b>	400	18	HDS1	R	CR 360×400×18 HDS1 R
	400	20	HDS1	V	CR 360×400×20 HDS1 V
	410	17	HDS1	R	CR 360×410×17 HDS1 R
<b>365</b>	405	18	HDS2	R	CR 365×405×18 HDS2 R
<b>370</b>	410	16	HDS2	R	CR 370×410×16 HDS2 R
<b>375</b>	420	18	HDS2	R	CR 375×420×18 HDS2 R
<b>380</b>	420	20	HDS2	R	CR 380×420×20 HDS2 R
	420	20	HDS2	V	CR 380×420×20 HDS2 V
	440	25	HDS2	R	CR 380×440×25 HDS2 R

<sup>2)</sup> Nastavitelné rozpěrné šrouby 12,7 mm (6)

## Hřídelové těsnící kroužky - HDS1, HDS2 a HDS3 - metrické rozměry d 390 – 700 mm

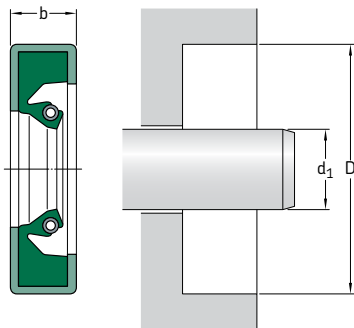

Tabulka uvádí pouze  
výběr z dostupných velikostí.  
Obraťte se na prodejního zástupce SKF  
a vyžádejte si podrobnější informace.

Podívejte se rovněž na **str. 74 až 76**, které uvádějí požadavky na díru tělesa.

Rozměry		Jmenovitá šířka těsnění b	Provedení	Materiál bříty	Označení
Hřídel	Díra				
$d_1$	D				
mm					
<b>390</b>	430	16	HDS2	R	<b>CR 390×430×16 HDS2 R</b>
<b>395</b>	430	18	HDS2	R	<b>CR 395×430×18 HDS2 R<sup>2)</sup></b>
<b>400</b>	440	20	HDS1	R	<b>CR 400×440×20 HDS1 R</b>
	440	20	HDS2	R	<b>CR 400×440×20 HDS2 R</b>
	460	25	HDS1	R	<b>CR 400×460×25 HDS1 R</b>
<b>410</b>	450	20	HDS2	R	<b>CR 410×450×20 HDS2 R</b>
	460	22	HDS2	R	<b>CR 410×460×22 HDS2 R</b>
<b>420</b>	460	20	HDS2	R	<b>CR 420×460×20 HDS2 R</b>
	470	22	HDS1	R	<b>CR 420×470×22 HDS1 R<sup>1)</sup></b>
<b>430</b>	480	22	HDS1	V	<b>CR 430×480×22 HDS1 V</b>
	480	25	HDS2	R	<b>CR 430×480×25 HDS2 R</b>
<b>435</b>	485	18	HDS2	R	<b>CR 435×485×18 HDS2 R<sup>2)</sup></b>
<b>440</b>	470	20	HDS1	R	<b>CR 440×470×20 HDS1 R</b>
	480	20	HDS1	R	<b>CR 440×480×20 HDS1 R</b>
<b>445</b>	485	20	HDS1	R	<b>CR 445×485×20 HDS1 R</b>
<b>450</b>	490	20	HDS1	R	<b>CR 450×490×20 HDS1 R</b>
<b>448</b>	480	16	HDS2	R	<b>CR 448×480×16 HDS2 R</b>
<b>460</b>	500	20	HDS1	R	<b>CR 460×500×20 HDS1 R</b>
	500	20	HDS1	V	<b>CR 460×500×20 HDS1 V</b>
	510	22	HDS2	V	<b>CR 460×510×22 HDS2 V</b>
	520	25	HDS2	R	<b>CR 460×520×25 HDS2 R</b>
<b>470</b>	510	20	HDS1	R	<b>CR 470×510×20 HDS1 R</b>
	530	26	HDS2	R	<b>CR 470×530×26 HDS2 R</b>
<b>480</b>	520	20	HDS1	R	<b>CR 480×520×20 HDS1 R</b>

<sup>1)</sup> Nastavitelné rozpěrné šrouby 12,7 mm (4)

<sup>2)</sup> Nastavitelné rozpěrné šrouby 12,7 mm (6)

<b>Rozměry</b> Hřídél	<b>Díra</b>	<b>Jmenovitá šířka těsnění b</b>	<b>Provedení</b>	<b>Materiál bříty</b>	<b>Označení</b>
d <sub>1</sub>	D				
mm			–	–	–
<b>485</b>	535	22	HDS1	R	<b>CR 485×535×22 HDS1 R</b>
<b>490</b>	530	20	HDS1	R	<b>CR 490×530×20 HDS1 R</b>
<b>500</b>	540 550	20 18	HDS1 HDS1	R R	<b>CR 500×540×20 HDS1 R</b> <b>CR 500×550×18 HDS1 R<sup>2)</sup></b>
<b>505</b>	555	20,62	HDS2	R	<b>CR 505×555×21 HDS2 R</b>
<b>510</b>	554	20	HDS1	D	<b>CR 510×554×20 HDS1 D</b>
<b>515</b>	555	20	HDS2	R	<b>CR 515×555×20 HDS2 R</b>
<b>520</b>	560	20	HDS1	R	<b>CR 520×560×20 HDS1 R</b>
<b>525</b>	575	20	HDS3	D	<b>CR 525×575×20 HDS3 D<sup>1)</sup></b>
<b>530</b>	580 580	20 22	HDS1 HDS1	V R	<b>CR 530×580×20 HDS1 V</b> <b>CR 530×580×22 HDS1 R</b>
<b>535</b>	580	20	HDS3	D	<b>CR 535×580×20 HDS3 D<sup>2)</sup></b>
<b>540</b>	590	20	HDS2	V	<b>CR 540×590×20 HDS2 V</b>
<b>545</b>	595	22	HDS1	R	<b>CR 545×595×22 HDS1 R</b>
<b>550</b>	590	20	HDS1	R	<b>CR 550×590×20 HDS1 R</b>
<b>560</b>	610	20	HDS1	V	<b>CR 560×610×20 HDS1 V</b>
<b>570</b>	620	22	HDS2	R	<b>CR 570×620×22 HDS2 R<sup>2)</sup></b>
<b>580</b>	620	20	HDS3	D	<b>CR 580×620×20 HDS3 D<sup>2)</sup></b>
<b>585</b>	620	20	HDS2	R	<b>CR 585×620×20 HDS2 R</b>
<b>590</b>	630	20	HDS1	R	<b>CR 590×630×20 HDS1 R</b>
<b>600</b>	640 650 650	20 22 25	HDS1 HDS2 HDS1	R R V	<b>CR 600×640×20 HDS1 R</b> <b>CR 600×650×22 HDS2 R</b> <b>CR 600×650×25 HDS1 V</b>
<b>610</b>	660	20	HDS2	R	<b>CR 610×660×20 HDS2 R</b>
<b>630</b>	670	20	HDS3	D	<b>CR 630×670×20 HDS3 D<sup>1)</sup></b>
<b>640</b>	690	25	HDS1	R	<b>CR 640×690×25 HDS1 R</b>
<b>650</b>	700 710	22 25	HDS2 HDS2	V R	<b>CR 650×700×22 HDS2 V</b> <b>CR 650×710×25 HDS2 R</b>
<b>660</b>	700	18	HDS1	R	<b>CR 660×700×18 HDS1 R</b>
<b>670</b>	714	20	HDS3	D	<b>CR 670×714×20 HDS3 D<sup>2)</sup></b>
<b>680</b>	730	20	HDS2	R	<b>CR 680×730×20 HDS2 R</b>
<b>685</b>	720	20	HDS2	R	<b>CR 685×720×20 HDS2 R</b>
<b>690</b>	730	20	HDS2	R	<b>CR 690×730×20 HDS2 R</b>
<b>695</b>	770	30	HDS1	R	<b>CR 695×770×30 HDS1 R</b>
<b>700</b>	740	20	HDS1	R	<b>CR 700×740×20 HDS1 R</b>

<sup>1)</sup> Nastavitelné rozpěrné šrouby 12,7 mm (4)

<sup>2)</sup> Nastavitelné rozpěrné šrouby 12,7 mm (6)

## Hřídelové těsnící kroužky - HDS1, HDS2 a HDS3 - metrické rozměry

$d_1$  710 – 1 550 mm

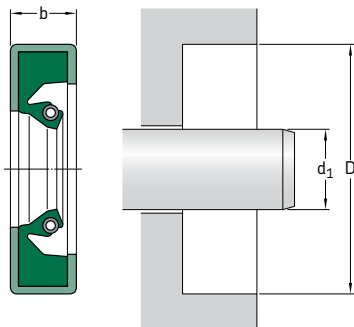

Tabulka uvádí pouze výběr z dostupných velikostí. Obráťte se na prodejního zástupce SKF a vyžádejte si podrobnější informace.

Podívejte se rovněž na **str. 74 až 76**, které uvádějí požadavky na díru tělesa.

Rozměry		Jmenovitá šířka těsnění b	Provedení	Materiál bříty	Označení
Hřídel	Díra				
$d_1$	D				
mm			–	–	–
<b>710</b>	760	20	HDS1	V	<b>CR 710×760×20 HDS1 V</b>
<b>720</b>	770	25	HDS2	R	<b>CR 720×770×25 HDS2 R</b>
<b>740</b>	780	16,50	HDS1	R	<b>CR 740×780×17 HDS1 R</b>
<b>750</b>	780	18	HDS1	R	<b>CR 750×780×18 HDS1 R</b>
	790	23	HDS1	V	<b>CR 750×790×23 HDS1 V</b>
	800	25	HDS2	R	<b>CR 750×800×25 HDS2 R</b>
	814	25	HDS1	R	<b>CR 750×814×25 HDS1 R<sup>2)</sup></b>
<b>760</b>	800	20	HDS1	V	<b>CR 760×800×20 HDS1 V</b>
	810	25	HDS1	R	<b>CR 760×810×25 HDS1 R</b>
<b>770</b>	810	20	HDS1	V	<b>CR 770×810×20 HDS1 V</b>
	845	27,79	HDS1	R	<b>CR 770×845×28 HDS1 R</b>
<b>780</b>	820	19,05	HDS2	R	<b>CR 780×820×19 HDS2 R</b>
<b>790</b>	850	25	HDS1	V	<b>CR 790×850×25 HDS1 V</b>
<b>800</b>	840	20	HDS1	R	<b>CR 800×840×20 HDS1 R</b>
<b>810</b>	860	25	HDS2	R	<b>CR 810×860×25 HDS2 R</b>
<b>825</b>	860	20	HDS2	R	<b>CR 825×860×20 HDS2 R</b>
<b>850</b>	914	25	HDS1	R	<b>CR 850×914×25 HDS1 R</b>
<b>860</b>	920	25	HDS1	R	<b>CR 860×920×25 HDS1 R</b>
<b>880</b>	940	25	HDS2	R	<b>CR 880×940×25 HDS2 R<sup>2)</sup></b>
	944	25	HDS3	D	<b>CR 880×944×25 HDS3 D<sup>2)</sup></b>
<b>893</b>	925	20	HDS2	H	<b>CR 893×925×20 HDS2 H</b>
<b>900</b>	960	25	HDS1	R	<b>CR 900×960×25 HDS1 R<sup>2)</sup></b>

<sup>1)</sup> Nastavitelné rozpěrné šrouby 12,7 mm (4)

<b>Rozměry</b>			<b>Provedení</b>	<b>Materiál bříty</b>	<b>Označení</b>
Hřídél	Díra	Jmenovitá šířka těsnění			
d <sub>1</sub>	D	b			
mm			–	–	–
<b>910</b>	974	22	HDS1	R	<b>CR 910×974×22 HDS1 R<sup>2)</sup></b>
<b>920</b>	984	25	HDS2	V	<b>CR 920×984×25 HDS2 V</b>
<b>927</b>	978	22	HDS2	D	<b>CR 927×978×22 HDS2 D</b>
<b>939</b>	971	15,88	HDS3	H	<b>CR 939×971×16 HDS3 H<sup>2)</sup></b>
<b>940</b>	1 000	25	HDS1	R	<b>CR 940×1000×25 HDS1 R<sup>1)</sup></b>
<b>950</b>	1 006	20	HDS2	R	<b>CR 950×1006×20 HDS2 R</b>
<b>960</b>	1 020	25	HDS2	H	<b>CR 960×1020×25 HDS2 H</b>
	1 040	23	HDS2	V	<b>CR 960×1040×23 HDS2 V</b>
<b>990</b>	1 045	25	HDS1	R	<b>CR 990×1045×25 HDS1 R</b>
<b>1 000</b>	1 035	20	HDS2	R	<b>CR 1000×1035×20 HDS2 R</b>
<b>1 020</b>	1 084	25	HDS1	R	<b>CR 1020×1084×25 HDS1 R</b>
<b>1 055</b>	1 100	25	HDS2	D	<b>CR 1055×1100×25 HDS2 D</b>
<b>1 105</b>	1 160	25	HDS1	R	<b>CR 1105×1160×25 HDS1 R</b>
<b>1 120</b>	1 184	25	HDS2	R	<b>CR 1120×1184×25 HDS2 R<sup>2)</sup></b>
<b>1 140</b>	1 180	20	HDS1	V	<b>CR 1140×1180×20 HDS1 V</b>
<b>1 220</b>	1 255	20	HDS2	R	<b>CR 1220×1255×20 HDS2 R</b>
<b>1 250</b>	1 314	25	HDS2	R	<b>CR 1250×1314×25 HDS2 R</b>
<b>1 260</b>	1 300	18	HDS1	R	<b>CR 1260×1300×18 HDS1 R</b>
<b>1 370</b>	1 420	19,05	HDS2	H	<b>CR 1370×1420×19 HDS2 H</b>
	1 420	20	HDS1	R	<b>CR 1370×1420×20 HDS1 R</b>
<b>1 530</b>	1 580	20	HDS1	R	<b>CR 1530×1580×20 HDS1 R</b>
<b>1 550</b>	1 610	25	HDS2	V	<b>CR 1550×1610×25 HDS2 V</b>

<sup>1)</sup> Nastavitelné rozpěrné šrouby 12,7 mm (4)

<sup>2)</sup> Nastavitelné rozpěrné šrouby 12,7 mm (6)

## Hřídelové těsnící kroužky - HDS1, HDS2 a HDS3 - palcové rozměry

$d_1$  6.000 – 9.750 in.

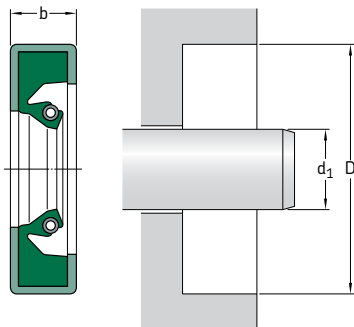

Tabulka uvádí pouze výběr z dostupných velikostí. Obraťte se na prodejního zástupce SKF a vyžádejte si podrobnější informace.

Podívejte se rovněž na **str. 74 až 76**, které uvádějí požadavky na díru tělesa.

Rozměry		Jmenovitá šířka těsnění b	Provedení	Materiál bříty	Rozpěrný šroub <sup>1)</sup>	Označení
Hřídel	Díra					
$d_1$	D					
in./mm						
<b>6.000</b> 152,40	7.500 190,50	0.625 15,88	HDS1	R		<b>CR 597623</b>
<b>6.750</b> 171,45	7.750 196,85	0.625 15,88	HDS1	V		<b>CR 67512</b>
<b>7.250</b> 184,15	8.750 222,25	0.625 15,88	HDS2	V		<b>CR 72510</b>
<b>7.500</b> 190,50	8.750 222,25	0.625 15,88	HDS1	V		<b>CR 75048</b>
<b>7.750</b> 196,85	9.000 228,60	0.625 15,88	HDS1	R		<b>CR 77531</b>
	9.250 234,95	0.625 15,88	HDS1	V		<b>CR 77539</b>
<b>8.000</b> 203,20	9.250 234,95	0.625 15,88	HDS1	V		<b>CR 77996</b>
	9.500 241,30	0.687 17,45	HDS2	V		<b>CR 80009</b>
	10.000 254,00	1.000 25,40	HDS1	R		<b>CR 80088</b>
<b>8.125</b> 206,38	9.378 238,20	0.625 15,88	HDS1	R		<b>CR 593198</b>
	10.125 257,18	1.000 25,40	HDS1	R		<b>CR 81253</b>
<b>8.250</b> 209,55	9.500 241,30	0.625 15,88	HDS2	V		<b>CR 82526</b>
	10.250 260,35	0.625 15,88	HDS2	V		<b>CR 82559</b>
<b>8.345</b> 211,96	10.750 273,05	1.250 31,75	HDS1	R		<b>CR 594186</b>
<b>8.375</b> 212,73	9.750 247,65	0.625 15,88	HDS3	D	4	<b>CR 83702</b>

<sup>1)</sup> Počet nastavitelných rozpěrných šroubů 0.5 in.

<b>Rozměry</b> Hřídél	<b>Díra</b>	<b>Jmenovitá šířka těsnění b</b>	<b>Provedení</b>	<b>Materiál břítu</b>	<b>Rozpěrný šroub<sup>1)</sup></b>	<b>Označení</b>
d <sub>1</sub>	D					
in./mm						
<b>8.500</b> 215,90	9.750 247,65	0.625 15,88	HDS2	D		<b>CR 593768</b>
	10.500 266,70	0.625 15,88	HDS1	V		<b>CR 85018</b>
<b>8.540</b> 215,90	9.750 247,65	0.625 15,88	HDS2	D		<b>CR 593855</b>
<b>8.625</b> 219,08	10.500 266,70	0.750 19,05	HDS1	R		<b>CR 590758</b>
	10.625 269,88	0.750 19,05	HDS1	V		<b>CR 86240</b>
<b>8.750</b> 222,25	10.000 254,00	0.625 15,88	HDS2	R		<b>CR 592626</b>
<b>8.875</b> 225,43	10.125 257,18	0.625 15,88	HDS2	D		<b>CR 593779</b>
<b>9.000</b> 228,60	10.250 260,35	0.750 19,05	HDS1	R		<b>CR 90017</b>
	10.500 266,70	0.625 15,88	HDS3	D	4	<b>CR 90027</b>
	11.000 279,40	0.750 19,05	HDS2	R		<b>CR 590787</b>
<b>9.125</b> 231,78	10.375 263,53	0.625 15,88	HDS1	R		<b>CR 592653</b>
	10.625 269,88	0.688 17,48	HDS1	R		<b>CR 590270</b>
	11.125 282,58	0.688 17,48	HDS1	R		<b>CR 590174</b>
	11.125 282,50	0.813 20,65	HDS2	R		<b>CR 91202</b>
<b>9.250</b> 234,95	10.750 273,05	0.750 19,05	HDS1	R		<b>CR 590093</b>
	11.250 285,75	0.813 20,65	HDS2	V		<b>CR 92544</b>
	11.250 285,75	1.000 25,40	HDS1	R		<b>CR 590798</b>
<b>9.375</b> 238,13	11.375 288,93	0.875 22,23	HDS1	R		<b>CR 93751</b>
<b>9.438</b> 239,73	10.635 270,13	0.750 19,05	HDS1	R		<b>CR 593894</b>
<b>9.500</b> 241,30	10.750 273,05	0.625 15,88	HDS2	R		<b>CR 95045</b>
	11.000 279,40	0.625 15,88	HDS1	R		<b>CR 590653</b>
	11.500 292,10	0.813 20,65	HDS1	V		<b>CR 95068</b>
	11.500 292,10	1.000 25,40	HDS1	R		<b>CR 590820</b>
<b>9.688</b> 246,08	10.875 276,23	0.625 15,88	HDS1	R		<b>CR 594080</b>
<b>9.750</b> 247,65	11.000 279,40	0.625 15,88	HDS3	D	4	<b>CR 97527</b>
	11.750 298,45	1.000 25,40	HDS1	R		<b>CR 97548</b>

<sup>1)</sup> Počet nastavitelných rozpěrných šroubů 0.5 in.

## Hřídelové těsnící kroužky - HDS1, HDS2 a HDS3 - palcové rozměry

$d_1$  9.844 – 11.813 in.

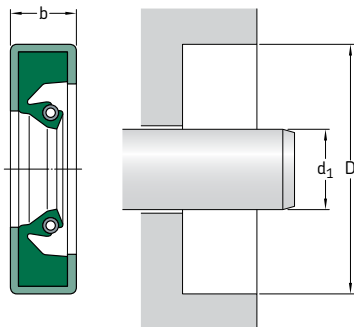

Tabulka uvádí pouze výběr z dostupných velikostí. Obraťte se na prodejního zástupce SKF a vyžádejte si podrobnější informace.

Podívejte se rovněž na **str. 74 až 76**, které uvádějí požadavky na díru tělesa.

Rozměry		Jmenovitá šířka těsnění b	Provedení	Materiál bříty	Rozpěrný šroub <sup>1)</sup>	Označení
Hřídel	Díra					
$d_1$	D					
in./mm						
<b>9.844</b> 250,04	11.409 289,79	0.625 15,88	HDS2	R		<b>CR 98444</b>
<b>9.875</b> 250,83	11.375 288,93	0.750 19,05	HDS2	R		<b>CR 592763</b>
	11.500 292,10	0.750 19,05	HDS1	R		<b>CR 592727</b>
<b>9.938</b> 252,43	12.000 304,80	1.000 25,40	HDS2	R		<b>CR 529752</b>
<b>10.000</b> 254,00	11.250 285,75	0.625 15,88	HDS1	R		<b>CR 1000110</b>
	11.250 285,75	0.625 15,88	HDS2	R		<b>CR 1000111</b>
	11.500 292,10	0.625 15,88	HDS3	D	4	<b>CR 1000239</b>
	11.750 298,45	0.625 15,88	HDS1	R		<b>CR 1000360</b>
<b>10.125</b> 257,18	11.625 295,28	0.688 17,48	HDS1	R		<b>CR 1013240</b>
	11.625 295,28	0.688 17,48	HDS2	R		<b>CR 1013242</b>
<b>10.236</b> 259,99	12.590 319,79	0.984 24,99	HDS1	R		<b>CR 1024690</b>
<b>10.250</b> 260,35	11.500 292,10	0.625 15,88	HDS2	D		<b>CR 1025112</b>
	11.750 298,45	0.688 17,48	HDS3	D	4	<b>CR 1025249</b>
	11.750 298,45	0.750 19,05	HDS2	R		<b>CR 1025252</b>
<b>10.375</b> 263,53	11.625 295,28	0.875 22,23	HDS1	R		<b>CR 1038140</b>

<sup>1)</sup> Počet nastavitelných rozpěrných šroubů 0.5 in.



Rozměry Hřídél d <sub>1</sub>	Díra D	Jmenovitá šířka těsnění b	Provedení	Materiál břítu	Rozpěrný šroub <sup>1)</sup>	Označení
in./mm			-	-	-	-
<b>10.438</b> 265,13	12.438 315,93	0.875 22,23	HDS1	R		<b>CR 1044560</b>
<b>10.500</b> 266,70	11.750 298,45	0.625 15,88	HDS1	V		<b>CR 1050113</b>
	12.000 304,80	0.625 15,88	HDS3	D	4	<b>CR 1050239</b>
	12.000 304,80	0.750 19,05	HDS2	V		<b>CR 1050251</b>
<b>10.688</b> 271,48	12.500 317,50	0.625 15,88	HDS1	V		<b>CR 1068456</b>
	13.000 330,20	0.688 17,48	HDS2	V		<b>CR 1068693</b>
<b>10.750</b> 273,05	12.000 304,80	0.625 15,88	HDS2	R		<b>CR 1075112</b>
	12.000 304,80	0.625 15,88	HDS1	R		<b>CR 1075110</b>
	12.250 311,15	0.625 15,88	HDS1	R		<b>CR 1075230</b>
<b>10.938</b> 277,83	12.750 323,85	0.625 15,88	HDS1	R		<b>CR 1093440</b>
<b>11.000</b> 279,40	12.250 311,15	0.625 15,88	HDS2	D		<b>CR 1100113</b>
	12.250 311,15	0.625 15,88	HDS2	V		<b>CR 1100104</b>
	12.500 317,50	0.750 19,05	HDS1	R		<b>CR 1100250</b>
	13.000 330,20	0.813 20,65	HDS2	R		<b>CR 1100553</b>
<b>11.250</b> 285,75	12.500 317,50	0.625 15,88	HDS2	R		<b>CR 1125111</b>
	12.500 317,50	0.625 15,88	HDS1	R		<b>CR 1125110</b>
<b>11.375</b> 288,93	13.000 330,20	0.750 19,05	HDS1	R		<b>CR 1138330</b>
<b>11.500</b> 292,10	13.000 330,20	0.750 19,05	HDS2	R		<b>CR 1150253</b>
	13.500 342,90	0.813 20,65	HDS1	R		<b>CR 1150550</b>
	13.500 342,90	1.000 25,40	HDS1	R		<b>CR 1150580</b>
<b>11.688</b> 296,88	12.938 328,63	0.625 15,88	HDS1	R		<b>CR 1169110</b>
<b>11.750</b> 298,45	13.250 336,55	0.688 17,48	HDS2	V		<b>CR 1175224</b>
	13.250 336,55	0.750 19,05	HDS2	R		<b>CR 1175252</b>
<b>11.811</b> 300,00	13.378 339,80	0.709 18,01	HDS1	R		<b>CR 1181300</b>
<b>11.813</b> 300,05	13.812 350,82	0.875 22,23	HDS1	R		<b>CR 1181560</b>

<sup>1)</sup> Počet nastavitelných rozpěrných šroubů 0.5 in.

## Hřídelové těsnící kroužky - HDS1, HDS2 a HDS3 - palcové rozměry

$d_1$  12.000 – 15.250 in.

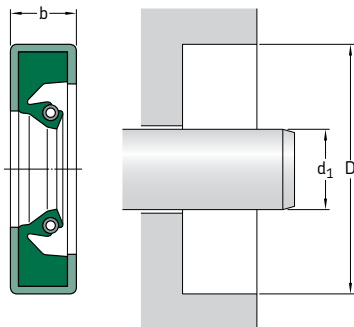

Tabulka uvádí pouze výběr z dostupných velikostí. Obráťte se na prodejního zástupce SKF a vyžádejte si podrobnější informace.

Podívejte se rovněž na **str. 74 až 76**, které uvádějí požadavky na díru tělesa.

Rozměry		Jmenovitá šířka těsnění b	Provedení	Materiál bříty	Rozpěrný šroub <sup>1)</sup>	Označení
Hřídel	Díra					
$d_1$	D					
in./mm			-	-	-	-
<b>12.000</b> 304,80	13,500	0,625	HDS2	R		<b>CR 1200231</b>
	342,90	15,88				
	13,500	0,625	HDS1	R		<b>CR 1200230</b>
	342,90	15,88				
	13,500	0,625	HDS3	D	4	<b>CR 1200239</b>
	342,90	15,88				
	13,500	0,688	HDS1	R		<b>CR 1200240</b>
	342,90	17,48				
	13,500	0,750	HDS2	R		<b>CR 1200255</b>
	342,90	19,05				
<b>12.250</b> 311,15	14,000	0,625	HDS1	V		<b>CR 1200523</b>
	355,60	15,88				
	14,000	1,000	HDS2	R		<b>CR 1200585</b>
	355,60	25,40				
	13,750	0,625	HDS3	D	4	<b>CR 1225239</b>
	349,25	15,88				
<b>12.500</b> 317,50	13,750	0,625	HDS1	R		<b>CR 1250110</b>
	349,25	15,88				
	14,000	0,688	HDS3	D	4	<b>CR 1250249</b>
	355,60	17,48				
	14,500	0,750	HDS1	R		<b>CR 1250540</b>
	368,30	19,05				
	14,500	0,813	HDS2	V		<b>CR 1250554</b>
368,30	20,65					
<b>12.750</b> 323,85	14,250	0,688	HDS2	V		<b>CR 1275243</b>
	361,95	17,48				
	14,250	0,750	HDS2	R		<b>CR 1275252</b>
	361,95	19,05				
<b>13.000</b> 330,20	14,500	0,688	HDS2	R		<b>CR 1300244</b>
	368,30	17,48				
	14,500	0,688	HDS2	V		<b>CR 1300283</b>
	368,30	17,48				
	15,000	0,750	HDS2	R		<b>CR 1300542</b>
381,00	19,05					

<sup>1)</sup> Počet nastavitelných rozpěrných šroubů 0.5 in.

Rozměry		Jmenovitá šířka těsnění b	Provedení	Materiál břítu	Rozpěrný šroub <sup>1)</sup>	Označení
Hřídél	Díra					
d <sub>1</sub>	D					
in./mm			-	-	-	-
<b>13.250</b>	14.750	0.625	HDS3	D	4	<b>CR 1325239</b>
336,55	374,65	15,88				
	14.750	0.688	HDS2	R		<b>CR 1325242</b>
	374,65	17,48				
<b>13.500</b>	15.250	0.750	HDS1	R		<b>CR 1350380</b>
342,90	387,35	19,05				
	15.500	0.813	HDS2	V		<b>CR 1350564</b>
	393,70	20,65				
<b>13.750</b>	15.000	0.750	HDS1	R		<b>CR 1375130</b>
349,25	381,00	19,05				
	15.250	0.625	HDS1	R		<b>CR 1375230</b>
	387,35	15,88				
	15.250	0.688	HDS1	R		<b>CR 1375240</b>
	387,35	17,48				
	15.500	0.750	HDS1	R		<b>CR 1375380</b>
	393,70	19,05				
	15.750	0.813	HDS2	V		<b>CR 1375553</b>
	400,05	20,65				
<b>14.000</b>	15.500	0.625	HDS2	V		<b>CR 1400234</b>
355,60	393,70	15,88				
	15.500	0.625	HDS2	R		<b>CR 1400232</b>
	393,70	15,88				
	15.500	0.750	HDS1	R		<b>CR 1400250</b>
	393,70	19,05				
	15.750	0.688	HDS1	R		<b>CR 1400370</b>
	400,05	17,48				
	16.000	1.000	HDS1	R		<b>CR 1400580</b>
	406,40	25,40				
<b>14.250</b>	15.750	0.750	HDS2	R		<b>CR 1425252</b>
361,95	400,05	19,05				
	16.250	0.813	HDS2	R		<b>CR 1425552</b>
	412,75	20,65				
<b>14.375</b>	16.000	0.688	HDS2	D		<b>CR 1438321</b>
365,13	406,40	17,48				
<b>14.500</b>	16.000	0.688	HDS2	R		<b>CR 1450242</b>
368,30	406,40	17,48				
	16.500	0.750	HDS2	R		<b>CR 1450542</b>
	419,10	19,05				
<b>14.750</b>	16.500	0.875	HDS2	R		<b>CR 1475411</b>
374,65	419,10	22,23				
<b>15.000</b>	16.500	0.688	HDS1	R		<b>CR 1500240</b>
381,00	419,10	17,48				
	16.500	0.750	HDS1	R		<b>CR 1500250</b>
	419,10	19,05				
	16.750	0.750	HDS1	R		<b>CR 1500380</b>
	425,45	19,05				
	17.000	0.750	HDS3	D	4	<b>CR 1500549</b>
	431,80	19,05				
<b>15.250</b>	16.750	0.750	HDS2	R		<b>CR 1525252</b>
387,35	425,45	19,05				
	17.250	0.750	HDS2	R		<b>CR 1525542</b>
	438,15	19,05				
	17.250	0.875	HDS1	R		<b>CR 1525560</b>
	438,15	22,23				

<sup>1)</sup> Počet nastavitelných rozpěrných šroubů 0.5 in.

## Hřídelové těsnící kroužky - HDS1, HDS2 a HDS3 - palcové rozměry

$d_1$  15.500 – 22.250 in.

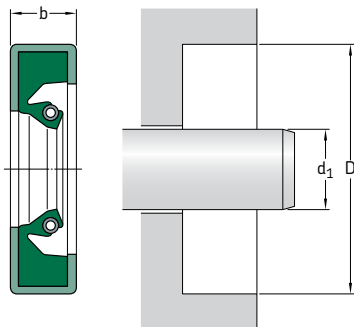

Tabulka uvádí pouze výběr z dostupných velikostí. Obraťte se na prodejního zástupce SKF a vyžádejte si podrobnější informace.

Podívejte se rovněž na **str. 74 až 76**, které uvádějí požadavky na díru tělesa.

Rozměry		Jmenovitá šířka těsnění b	Provedení	Materiál bříty	Rozpěrný šroub <sup>1)</sup>	Označení
Hřídel	Díra					
$d_1$	D					
in./mm						
<b>15.500</b>	16,875	0,625	HDS1	R		<b>CR 1550160</b>
393,70	428,63	15,88				
	17,500	0,750	HDS2	R		<b>CR 1550542</b>
	444,50	19,05				
	17,500	0,813	HDS1	R		<b>CR 1550550</b>
	444,50	20,65				
<b>15.625</b>	17,625	0,875	HDS1	R		<b>CR 1563560</b>
396,88	447,68	22,23				
<b>15.750</b>	17,250	0,688	HDS3	D	4	<b>CR 1575249</b>
400,05	438,15	17,48				
<b>16.000</b>	17,500	0,750	HDS1	R		<b>CR 1600250</b>
406,40	444,50	19,05				
	18,000	1,000	HDS2	R		<b>CR 1600585</b>
	457,20	25,40				
<b>16.250</b>	17,750	0,688	HDS1	R		<b>CR 1625240</b>
412,75	450,85	17,48				
<b>16.500</b>	18,000	0,750	HDS2	R		<b>CR 1650252</b>
419,10	457,20	19,05				
<b>16.750</b>	18,500	0,875	HDS1	V		<b>CR 1675413</b>
425,45	469,90	22,23				
<b>17.000</b>	18,500	0,688	HDS2	R		<b>CR 1700245</b>
431,80	469,90	17,48				
	18,500	0,750	HDS2	D		<b>CR 1700251</b>
	469,90	19,05				
	19,000	0,750	HDS2	R		<b>CR 1700541</b>
	482,60	19,05				
<b>17.250</b>	18,750	0,750	HDS2	R		<b>CR 1725255</b>
438,15	476,25	19,05				

<sup>1)</sup> Počet nastavitelných rozpěrných šroubů 0.5 in.

Rozměry Hříděl	Díra	Jmenovitá šířka těsnění b	Provedení	Materiál břítu	Rozpěrný šroub <sup>1)</sup>	Označení
d <sub>1</sub>	D					
in./mm			-	-	-	-
<b>17.500</b> 444,50	19,000 482,60	0,625 15,88	HDS1	R		<b>CR 1750230</b>
	19,250 488,95	0,688 17,48	HDS1	R		<b>CR 1750370</b>
	19,500 495,30	0,688 17,48	HDS1	R		<b>CR 1750530</b>
<b>17.625</b> 447,68	19,250 488,95	0,688 17,48	HDS1	R		<b>CR 1763320</b>
<b>18.000</b> 457,20	19,500 495,30	0,688 17,48	HDS3	D	4	<b>CR 1800249</b>
	19,750 501,65	0,750 19,05	HDS2	R		<b>CR 1800382</b>
<b>18.250</b> 463,55	19,750 501,65	0,750 19,05	HDS2	R		<b>CR 1825252</b>
<b>18.500</b> 469,90	20,500 520,70	0,875 22,23	HDS1	R		<b>CR 1850560</b>
<b>18.750</b> 476,25	20,750 527,05	0,813 20,65	HDS2	R		<b>CR 1875553</b>
<b>19.000</b> 482,60	20,500 520,70	0,750 19,05	HDS1	R		<b>CR 1900250</b>
	21,000 533,40	0,875 22,23	HDS2	V		<b>CR 1900562</b>
<b>19.250</b> 488,95	21,250 539,75	0,938 23,24	HDS1	R		<b>CR 1925570</b>
<b>19.500</b> 495,30	21,500 546,10	0,875 22,23	HDS1	R		<b>CR 1950560</b>
<b>20.000</b> 508,00	21,500 546,10	0,625 15,88	HDS3	D	4	<b>CR 2000239</b>
<b>20.250</b> 514,35	21,750 552,45	0,750 19,05	HDS1	R		<b>CR 2025250</b>
<b>20.500</b> 520,70	22,500 571,50	0,750 19,05	HDS2	R		<b>CR 2050542</b>
	22,500 571,50	0,875 22,23	HDS1	R		<b>CR 2050560</b>
<b>20.750</b> 527,05	22,750 577,85	0,875 22,23	HDS2	D		<b>CR 2075562</b>
<b>21.000</b> 533,40	22,750 577,85	0,813 20,65	HDS1	R		<b>CR 2100390</b>
	23,000 584,20	0,625 15,87	HDS3	D	4	<b>CR 2100529</b>
<b>21.500</b> 546,10	23,500 596,90	0,813 20,65	HDS1	R		<b>CR 2150550</b>
<b>22.000</b> 558,80	23,500 596,90	0,750 15,88	HDS2	V		<b>CR 2200213</b>
	24,000 609,60	0,875 22,23	HDS2	R		<b>CR 2200565</b>
	24,000 609,60	1,250 31,75	HDS1	D		<b>CR 526339</b>
<b>22.250</b> 565,15	24,250 615,95	0,875 22,23	HDS3	H	4	<b>CR 2225568</b>

<sup>1)</sup> Počet nastavitelných rozpěrných šroubů 0.5 in.

## Hřídelové těsnící kroužky - HDS1, HDS2 a HDS3 - palcové rozměry

### d<sub>1</sub> 23.000 – 63.340 in.

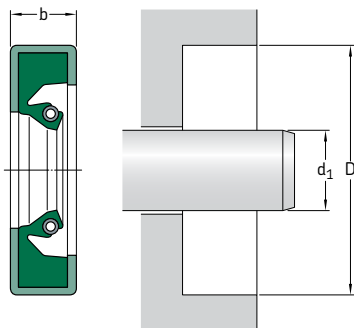

Tabulka uvádí pouze výběr z dostupných velikostí. Obraťte se na prodejního zástupce SKF a vyžádejte si podrobnější informace.

Podívejte se rovněž na **str. 74 až 76**, které uvádějí požadavky na díru tělesa.

Rozměry		Jmenovitá šířka těsnění b	Provedení	Materiál bříty	Rozpěrný šroub <sup>1)</sup>	Označení
Hřídel	Díra					
d <sub>1</sub>	D					
in./mm						
<b>23.000</b>	24.750	0.750	HDS2	V		<b>CR 2300384</b>
584,20	628,65	19,05				
<b>23.500</b>	25.500	0.875	HDS1	R		<b>CR 2350560</b>
596,90	647,70	22,23				
<b>24.000</b>	25.500	0.750	HDS1	R		<b>CR 2400250</b>
609,60	647,70	19,05				
	26.000	0.875	HDS2	R		<b>CR 2400559</b>
	660,40	22,23				
<b>24.250</b>	26.250	0.875	HDS2	V		<b>CR 2425562</b>
615,95	666,75	22,23				
<b>25.000</b>	27.000	1.000	HDS1	R		<b>CR 2500580</b>
635,00	685,80	25,40				
<b>25.500</b>	27.500	1.000	HDS2	R		<b>CR 2550585</b>
647,70	698,50	25,40				
<b>26.000</b>	27.625	0.750	HDS2	R		<b>CR 2600332</b>
660,40	701,68	19,05				
	28.500	0.875	HDS1	R		<b>CR 2600760</b>
	723,90	22,23				
<b>26.500</b>	28.500	0.875	HDS1	R		<b>CR 2650560</b>
673,10	723,90	22,23				
<b>28.000</b>	29.625	0.750	HDS2	R		<b>CR 2800331</b>
711,20	752,48	19,05				
	30.000	0.875	HDS2	R		<b>CR 2800565</b>
	762,00	22,23				
<b>29.000</b>	31.000	0.875	HDS2	R		<b>CR 2900563</b>
736,60	787,40	22,23				
<b>29.500</b>	31.500	0.875	HDS2	D		<b>CR 2950564</b>
749,30	800,10	22,23				

<sup>1)</sup> Počet nastavitelných rozpěrných šroubů 0.5 in.

<b>Rozměry</b> Hřídél	Díra	Jmenovitá šířka těsnění b	<b>Provedení</b>	<b>Materiál břítu</b>	<b>Rozpěrný šroub<sup>1)</sup></b>	<b>Označení</b>
d <sub>1</sub>	D					
in./mm			-	-	-	-
<b>30.250</b> 768,35	32.500 825,50	0.875 22,23	HDS1	R		<b>CR 3025660</b>
<b>30.500</b> 774,70	32.500 825,50	0.875 22,23	HDS2	V		<b>CR 3050514</b>
	33.000 838,20	1.000 25,40	HDS2	R		<b>CR 3050785</b>
<b>31.000</b> 787,40	33.000 838,20	0.813 20,65	HDS1	R		<b>CR 3100550</b>
<b>32.500</b> 825,50	34.500 876,30	0.875 22,23	HDS1	R		<b>CR 3250560</b>
<b>33.000</b> 838,20	34.688 881,08	0.750 19,05	HDS2	R		<b>CR 3300351</b>
<b>33.500</b> 850,90	36.000 914,40	0.875 22,23	HDS1	R		<b>CR 3350760</b>
<b>34.000</b> 863,60	36.000 914,40	0.875 22,23	HDS1	R		<b>CR 3400560</b>
<b>34.500</b> 876,30	36.500 927,10	0.875 22,23	HDS2	D		<b>CR 3450563</b>
<b>37.500</b> 952,50	39.000 990,60	0.875 22,23	HDS2	R		<b>CR 3750272</b>
	39.500 1 003,30	0.875 22,23	HDS1	D		<b>CR 3750561</b>
<b>38.000</b> 965,20	40.000 1 016,00	0.875 22,23	HDS2	R		<b>CR 3800565</b>
<b>40.500</b> 1 028,70	43.000 1 092,20	0.875 22,23	HDS2	V		<b>CR 4050774</b>
<b>43.500</b> 1 104,90	45.500 1 155,70	0.875 22,23	HDS2	R		<b>CR 4350565</b>
	45.500 1 155,70	0.875 22,23	HDS1	R		<b>CR 4350560</b>
<b>45.000</b> 1 143,00	47.000 1 193,80	0.875 22,23	HDS1	R		<b>CR 4500560</b>
<b>46.000</b> 1 168,40	47.500 1 206,50	0.750 19,05	HDS2	H		<b>CR 4600252</b>
<b>49.000</b> 1 244,60	50.625 1 285,88	0.813 20,65	HDS1	R		<b>CR 4900340</b>
<b>51.500</b> 1 308,10	53.500 1 358,90	1.500 38,10	HDS1	R		<b>CR 5150590</b>
<b>54.750</b> 1 390,65	56.375 1 431,93	0.875 22,23	HDS1	R		<b>CR 5475340</b>
<b>62.500</b> 1 587,50	64.000 1 625,60	0.875 22,23	HDS1	R		<b>CR 6250270</b>
<b>63.340</b> 1 608,84	64.500 1 638,30	0.750 19,05	HDS2	D		<b>CR 6334342</b>

<sup>1)</sup> Počet nastavitelných rozpěrných šroubů 0.5 in.

## Hřídelové těsnící kroužky - HDS1K - palcové rozměry

$d_1$  7.939 in.

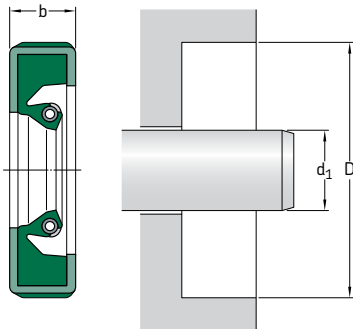

Tabulka uvádí pouze výběr z dostupných velikostí. Obráťte se na prodejního zástupce SKF a vyžádejte si podrobnější informace.

Podívejte se rovněž na **str. 74 až 76**, které uvádějí požadavky na díru tělesa.

Rozměry		Jmenovitá šířka těsnění b	Provedení	Materiál bříty	Označení
Hřídel	Díra				
$d_1$	D				
in./mm			-	-	-
<b>7.939</b> 201,65	10,125 257,18	0,688 17,48	HDS1K	H	<b>CR 597606</b>





## Hřídelové těsnicí kroužky - HDS2K - metrické rozměry

$d_1$  340 – 810 mm

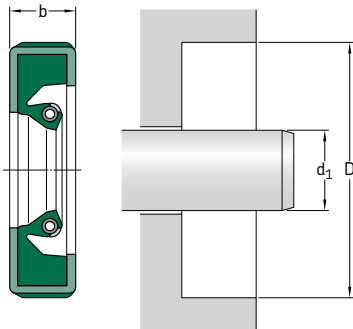

Tabulka uvádí pouze výběr z dostupných velikostí. Obráťte se na prodejního zástupce SKF a vyžádejte si podrobnější informace.

Podívejte se rovněž na **str. 74 až 76**, které uvádějí požadavky na díru tělesa.

Rozměry	Hřídel	Díra	Jmenovitá šířka těsnění b	Provedení	Materiál bříty	Označení
$d_1$		D				
mm				–	–	–
<b>340</b>		380	18	HDS2K	V	<b>CR 340×380×18 HDS2K V</b>
<b>360</b>		404	20	HDS2K	R	<b>CR 360×404×20 HDS2K R</b>
<b>400</b>		450	18	HDS2K	R	<b>CR 400×450×18 HDS2K R</b>
<b>810</b>		874	25	HDS2K	R	<b>CR 810×874×25 HDS2K R</b>

## Hřídelové těsnicí kroužky - HDS2K - palcové rozměry

$d_1$  16.500 in.

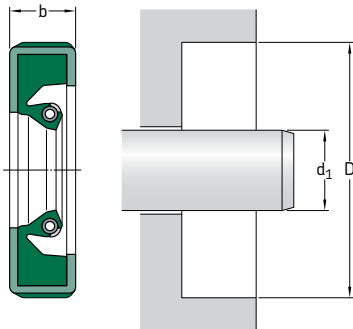

Tabulka uvádí pouze výběr z dostupných velikostí. Obráťte se na prodejního zástupce SKF a vyžádejte si podrobnější informace.

2.14

Podívejte se rovněž na **str. 74 až 76**, které uvádějí požadavky na díru tělesa.

Rozměry	Díra	Jmenovitá šířka těsnění	Provedení	Materiál bříty	Označení
Hřídel	D	b			
$d_1$					
in./mm			-	-	-
<b>16.500</b>	18,000	0.750	HDS2K	R	<b>CR 1650230</b>
419,10	457,20	19,05			

## Hřídelové těsnicí kroužky - těsnění HDSF a HDSH - metrické rozměry

$d_1$  440 – 760 mm

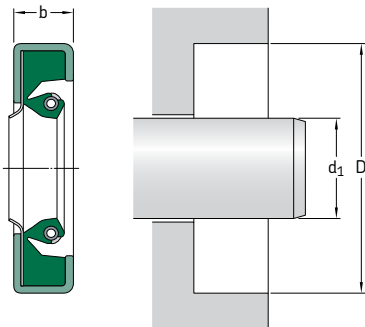

Tabulka uvádí pouze výběr z dostupných velikostí. Obráťte se na prodejního zástupce SKF a vyžádejte si podrobnější informace.

Podívejte se rovněž na **str. 74 až 76**, které uvádějí požadavky na díru tělesa.

Rozměry	Díra	Jmenovitá šířka těsnění	Provedení	Materiál bříty	Označení
Hřídel	D	b			
$d_1$	D				
mm			–	–	–
<b>440</b>	490	20,40	HDSF2	VT	<b>CR 440×490×20 HDSF2 VT</b>
	490	20,40	HDSH7	HT	<b>CR 440×490×20 HDSH7 HT</b>
<b>500</b>	540	20	HDSF2	RT	<b>CR 500×540×20 HDSF2 RT</b>
<b>760</b>	800	20	HDSF2	HT	<b>CR 760×800×20 HDSF2 HT</b>
	800	20	HDSF7	HT	<b>CR 760×800×20 HDSF7 HT</b>

## Hřídelové těsnící kroužky - těsnění HDSF a HDSH - palcové rozměry d<sub>1</sub> 10.500 – 31.890 in.

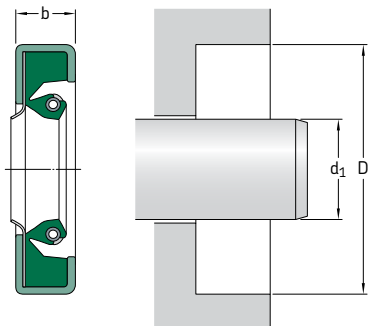

Tabulka uvádí pouze výběr z dostupných velikostí. Obráťte se na prodejního zástupce SKF a vyžádejte si podrobnější informace.

2.15

Podívejte se rovněž na **str. 74 až 76**, které uvádějí požadavky na díru tělesa.

Rozměry		Jmenovitá šířka těsnění b	Provedení	Materiál bříty	Označení
Hřídel	Díra				
d <sub>1</sub>	D				
in./mm			–	–	–
<b>10.500</b> 266,70	12.500 317,50	1.000 25,40	HDSF1	VT	<b>CR 1050966</b>
<b>14.000</b> 355,60	16.000 406,40	1.000 25,40	HDSF1	VT	<b>CR 1400957</b>
<b>15.500</b> 393,70	17.500 444,50	0.750 19,05	HDSH7	RT	<b>CR 1550951</b>
	17.500 444,50	0.750 19,05	HDSF2	HT	<b>CR 1550952</b>
<b>16.000</b> 406,40	18.000 457,20	0.875 22,23	HDSF2	HT	<b>CR 1600510</b>
<b>18.500</b> 469,90	20.500 520,70	0.875 22,23	HDSF2	DT	<b>CR 1850953</b>
<b>19.000</b> 482,60	21.000 533,40	0.870 22,10	HDSF2	VT	<b>CR 1900954</b>
<b>31.890</b> 810,01	34.409	0.921	HDSF2	VT	<b>CR 3189981</b>
	873,99	23,39			
	34.409	0.921	HDSH7	HT	<b>CR 3189988</b>
	873,99	23,39			

## Hřídelové těsnicí kroužky - těsnění HDSA, HDSB a HDSC - metrické rozměry d<sub>1</sub> 240 – 790 mm

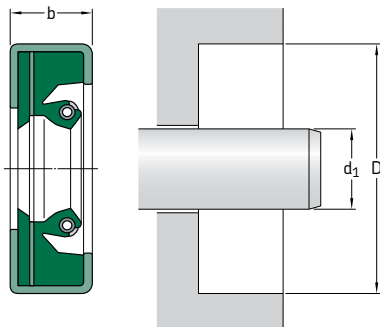

Tabulka uvádí pouze výběr z dostupných velikostí. Obráťte se na prodejního zástupce SKF a vyžádejte si podrobnější informace.

Podívejte se rovněž na **str. 74 až 76**, které uvádějí požadavky na díru tělesa.

Rozměry Hřídel	Díra	Jmenovitá šířka těsnění b	Provedení	Materiál bříty	Označení
d <sub>1</sub>	D				
mm			–	–	–
<b>240</b>	280	23	HDSA1	RD	<b>CR 240x280x23 HDSA1 RD</b>
<b>270</b>	330	25,40	HDSA1	RD	<b>CR 270x330x25 HDSA1 RD</b>
<b>310</b>	370	25,40	HDSA1	RD	<b>CR 310x370x25 HDSA1 RD</b>
<b>317</b>	352	23	HDSA1	RD	<b>CR 317x352x23 HDSA1 RD</b>
<b>320</b>	360	22,23	HDSC1	VD	<b>CR 320x360x22 HDSC1 VD</b>
	360	25	HDSB2	RD	<b>CR 320x360x25 HDSB2 RD</b>
	380	28	HDSA2	RD	<b>CR 320x360x28 HDSA2 RD</b>
<b>364</b>	420	25	HDSA2	RD	<b>CR 364x420x25 HDSA2 RD</b>
<b>380</b>	420	22,20	HDSA2	VD	<b>CR 380x420x22 HDSA2 VD</b>
	440	28	HDSA2	RD	<b>CR 380x440x28 HDSA2 RD</b>
<b>390</b>	434	22	HDSA2	VD	<b>CR 390x434x22 HDSA2 VD</b>
<b>400</b>	460	28	HDSA2	RD	<b>CR 400x460x28 HDSA2 RD</b>
<b>420</b>	460	22,23	HDSC1	VD	<b>CR 420x460x22 HDSC1 VD</b>
<b>430</b>	470	20	HDSB1	RD	<b>CR 430x470x20 HDSB1 RD</b>
<b>440</b>	480	22,23	HDSA2	VD	<b>CR 440x480x22 HDSA2 VD</b>
<b>560</b>	620	30	HDSA2	RD	<b>CR 560x620x30 HDSA2 RD</b>
<b>580</b>	640	30	HDSA2	RD	<b>CR 580x640x30 HDSA2 RD</b>
	640	30	HDSB1	RD	<b>CR 580x640x30 HDSB1 RD</b>
<b>790</b>	850	25	HDSA1	RD	<b>CR 790x850x25 HDSA1 RD</b>

## Hřídelové těsnící kroužky - těsnění HDSA, HDSB a HDSC - palcové rozměry d<sub>1</sub> 6.000 – 9.625 in.

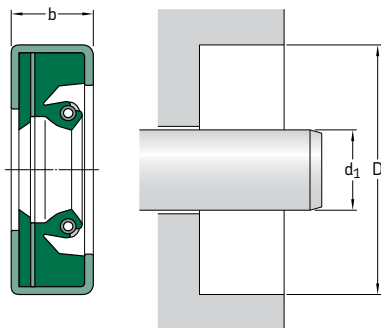

Tabulka uvádí pouze výběr z dostupných velikostí. Obráťte se na prodejního zástupce SKF a vyžádejte si podrobnější informace.

Podívejte se rovněž na **str. 74 až 76**, které uvádějí požadavky na díru tělesa.

Rozměry	Hřídel	Díra	Jmenovitá šířka těsnění	Provedení	Materiál bříty	Označení	Rozměry	Hřídel	Díra	Jmenovitá šířka těsnění	Provedení	Materiál bříty	Označení
	d <sub>1</sub>	D	b					d <sub>1</sub>	D	b			
in./mm				-	-	-	in./mm				-	-	-
<b>6.000</b> 152,40	7.500 190,50	0.750 19,05	HDSA1	RD	<b>CR 597625</b>	<b>8.875</b> 225,43	10.125 257,18	0.875 22,23	HDSA2	DD	<b>CR 595127</b>		
<b>6.625</b> 168,28	8.125 206,38	0.875 22,23	HDSA2	VD	<b>CR 594828</b>		10.875 276,23	0.875 22,23	HDSA1	RD	<b>CR 591984</b>		
<b>7.250</b> 184,15	8.750 222,25	0.875 22,23	HDSA2	VD	<b>CR 72594</b>		11.250 285,75	0.875 22,23	HDSA1	RD	<b>CR 592464</b>		
<b>8.000</b> 203,20	10.000 254,00	1.000 25,40	HDSB1	RD	<b>CR 592328</b>	<b>9.000</b> 228,60	10.250 260,35	0.875 22,23	HDSA2	VD	<b>CR 90054</b>		
	10.000 254,00	1.250 31,75	HDSC1	RD	<b>CR 590727</b>		10.500 266,70	0.875 22,23	HDSA1	RD	<b>CR 597343</b>		
	10.000 254,00	1.250 31,75	HDSA1	RD	<b>CR 592336</b>		11.000 279,40	1.000 25,40	HDSA2	VD	<b>CR 594903</b>		
	10.125 257,18	1.250 31,75	HDSB1	RD	<b>CR 80092</b>	<b>9.250</b> 234,95	10.438 265,13	0.875 22,23	HDSA1	RD	<b>CR 92591</b>		
<b>8.250</b> 209,55	10.250 260,35	0.875 22,23	HDSB1	RD	<b>CR 591921</b>		11.000 279,40	1.375 34,93	HDSA1	RD	<b>CR 592452</b>		
	10.250 260,35	1.250 31,75	HDSB1	RD	<b>CR 590357</b>		11.250 285,75	0.875 22,23	HDSA1	VD	<b>CR 593312</b>		
<b>8.500</b> 215,90	9.750 247,65	0.870 22,10	HDSA2	DD	<b>CR 595513</b>	<b>9.375</b> 238,13	12.750 323,85	1.250 31,75	HDSB1	RD	<b>CR 590688</b>		
	10.000 254,00	0.875 22,23	HDSA1	VD	<b>CR 596196</b>				HDSA2	RD	<b>CR 590375</b>		
	10.000 254,00	1.000 25,40	HDSA1	RD	<b>CR 590731</b>	<b>9.500</b> 241,30	11.500 292,10	1.250 31,75	HDSC1	DD	<b>CR 591960</b>		
	10.500 266,70	0.875 22,23	HDSA1	VD	<b>CR 592798</b>		11.500 292,10	1.250 31,75	HDSA2	DD	<b>CR 593667</b>		
	10.500 266,70	1.000 25,40	HDSB1	RD	<b>CR 592149</b>	<b>9.620</b> 244,35	12.750 323,85	1.250 31,75	HDSA1	RD	<b>CR 96290</b>		
	10.500 266,70	1.000 25,40	HDSA2	VD	<b>CR 594902</b>								
	10.500 266,70	1.250 31,75	HDSA1	RD	<b>CR 590245</b>	<b>9.625</b> 244,48	11.625 295,28	1.000 25,40	HDSC1	RD	<b>CR 593659</b>		
<b>8.750</b> 222,25	10.250 260,35	0.875 22,23	HDSC1	RD	<b>CR 594333</b>								
	10.750 273,05	0.875 22,23	HDSA1	RD	<b>CR 592492</b>								

# Hřídelové těsnicí kroužky - těsnění HDSA, HDSB a HDSC - palcové rozměry d<sub>1</sub> 9.750 – 14.500 in.

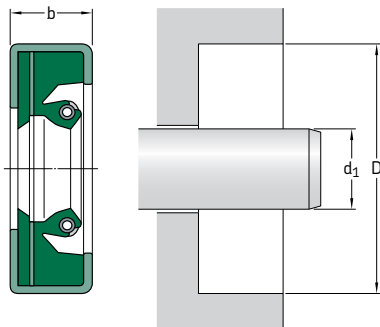

Tabulka uvádí pouze výběr z dostupných velikostí. Obráťte se na prodejního zástupce SKF a vyžádejte si podrobnější informace.

Podívejte se rovněž na **str. 74 až 76**, které uvádějí požadavky na díru tělesa.

Rozměry						Rozměry					
Hřídel	Díra	Jmenovitá sířka těsnění b	Provedení	Materiál bříty	Označení	Hřídel	Díra	Jmenovitá sířka těsnění b	Provedení	Materiál bříty	Označení
d <sub>1</sub>	D	b				d <sub>1</sub>	D	b			
in./mm						in./mm					
<b>9.750</b> 247,65	11.000 279,40	0.875 22,23	HDSA1	RD	<b>CR 593053</b>	<b>10.250</b> 260,35	12.250 311,15	1.250 31,75	HDSC1	RD	<b>CR 1025951</b>
	11.000 279,40	1.000 25,40	HDSA1	DD	<b>CR 593428</b>	<b>10.375</b> 263,53	11.625 295,28	0.875 22,23	HDSA2	DD	<b>CR 1037912</b>
	11.125 282,58	0.875 22,23	HDSA2	DD	<b>CR 594974</b>	<b>10.500</b> 266,70	12.000 304,80	0.875 22,23	HDSC1	RD	<b>CR 1050916</b>
	11.250 285,75	0.875 22,23	HDSA2	DD	<b>CR 595514</b>		12.000 317,50	1.000 25,40	HDSA1	RD	<b>CR 1050956</b>
	11.750 298,45	1.000 25,40	HDSA1	DD	<b>CR 595568</b>		12.500 317,50	1.000 25,40	HDSB1	RD	<b>CR 1050958</b>
<b>9.844</b> 250,04	11.409 289,79	0.875 22,23	HDSC2	RD	<b>CR 595219</b>		12.500 317,50	1.000 25,40	HDSA1	VT	<b>CR 1050966</b>
<b>9.875</b> 250,83	11.875 301,63	1.000 25,40	HDSA2	RD	<b>CR 592847</b>	<b>10.625</b> 269,88	12.500 317,50	0.969 24,61	HDSA1	RD	<b>CR 1062945</b>
<b>10.000</b> 254,00	11.250 285,75	0.875 22,23	HDSA1	RD	<b>CR 1000910</b>		13.000 330,20	1.000 25,40	HDSB1	RD	<b>CR 1063971</b>
	11.250 285,75	0.875 22,23	HDSA2	VD	<b>CR 1000914</b>	<b>10.688</b> 271,48	12.500 317,50	1.000 25,40	HDSA1	RD	<b>CR 1068940</b>
	11.500 292,10	1.250 31,75	HDSA1	RD	<b>CR 1000920</b>	<b>10.750</b> 273,05	12.250 311,15	0.875 22,23	HDSC1	RD	<b>CR 1075928</b>
	11.750 298,45	0.938 23,83	HDSC2	DD	<b>CR 1000943</b>		12.250 311,15	1.025 26,04	HDSC1	RD	<b>CR 1075910</b>
	11.750 298,45	1.000 25,40	HDSC1	RD	<b>CR 1000941</b>		12.500 317,50	0.875 22,23	HDSA2	RD	<b>CR 1075942</b>
	12.000 304,80	0.875 22,23	HDSA1	RD	<b>CR 1000950</b>		13.371 339,62	1.250 31,75	HDSB1	RD	<b>CR 107591</b>
	12.000 304,80	1.250 31,75	HDSA1	RD	<b>CR 1000952</b>						
	12.000 304,80	1.250 31,75	HDSB1	RD	<b>CR 1000953</b>						
	12.000 304,80	1.500 38,10	HDSA1	RD	<b>CR 1000954</b>						
	12.500 317,50	1.000 25,40	HDSA1	RD	<b>CR 1000971</b>						
<b>10.125</b> 257,18	11.750 298,45	0.938 23,83	HDSC1	RD	<b>CR 1013930</b>						



Rozměry		Jmenovitá šířka těsnění b	Provedení	Materiál břítu	Označení
Hřidel	Díra				
d <sub>1</sub>	D				
in./mm			-	-	-
<b>11.000</b> 279,40	12.500 317,50 13.000 330,20 13.000 330,20 13.000 330,20 13.000 330,20 13.000 330,20 13.000 330,20 13.500 342,90	1.250 31,75 0,875 22,23 1.000 25,40 1.250 31,75 1.250 31,75 1.250 31,75 1.250 31,75 1.250 31,75	HDSA1 HDSA1 HDSA1 HDSA1 HDSA1 HDSA1 HDSA1 HDSA1 HDSA1 HDSA1 HDSA1 HDSA1 HDSA1 HDSA1	RD RD RD RD RD RD RD RD RD RD RD RD RD RD RD	<b>CR 1100918</b> <b>CR 1100950</b> <b>CR 1100951</b> <b>CR 1100952</b> <b>CR 1100953</b> <b>CR 1100954</b> <b>CR 1100971</b> <b>CR 1141937</b> <b>CR 1141273</b> <b>CR 115025</b> <b>CR 1150925</b> <b>CR 1150920</b> <b>CR 1175920</b> <b>CR 1175924</b> <b>CR 527709</b> <b>CR 1175952</b> <b>CR 1200920</b> <b>CR 1200962</b> <b>CR 1200958</b> <b>CR 1200952</b> <b>CR 1225928</b> <b>CR 1225920</b> <b>CR 1225588</b> <b>CR 1225960</b> <b>CR 1250912</b> <b>CR 1250272</b> <b>CR 1250922</b> <b>CR 1250950</b> <b>CR 1275950</b> <b>CR 1287912</b>
<b>11.417</b> 290,00	12.994 330,00 13.000 330,20	0,875 22,23 0,875 22,23	HDSA1 HDSA2	VD VD	<b>CR 1141937</b> <b>CR 1141273</b>
<b>11.500</b> 292,10	13.000 330,20 13.000 330,20 13.000 330,20	0,750 19,05 0,875 22,23 1,063 27,00	HDSA1 HDSA1 HDSA1	RD DD RD	<b>CR 115025</b> <b>CR 1150925</b> <b>CR 1150920</b>
<b>11.750</b> 298,45	13.250 336,55 13.250 336,55 13.250 336,55 13.750 349,25	0,875 22,23 0,875 22,23 0,875 22,23 1,250 31,75	HDSC1 HDSA2 HDSA2 HDSB1	RD VD RD RD	<b>CR 1175920</b> <b>CR 1175924</b> <b>CR 527709</b> <b>CR 1175952</b>
<b>12.000</b> 304,80	13.500 342,90 14.000 355,60 14.000 355,60 14.000 355,60	0,875 22,23 0,844 21,44 1,000 25,40 1,250 31,75	HDSA1 HDSA2 HDSB1 HDSB1	RD VD RD RD	<b>CR 1200920</b> <b>CR 1200962</b> <b>CR 1200958</b> <b>CR 1200952</b>
<b>12.250</b> 311,15	13.750 349,25 13.750 349,25 14.250 361,95 14.250 361,95	0,875 22,23 1,105 28,07 1,250 20,65 1,250 31,75	HDSC1 HDSC1 HDSA2 HDSA1	RD RD RD RD	<b>CR 1225928</b> <b>CR 1225920</b> <b>CR 1225588</b> <b>CR 1225960</b>
<b>12.500</b> 317,50	13.750 349,25 14.000 356,60 14.000 355,60 14.500 368,30	0,906 23,00 0,875 22,23 0,875 22,23 1,250 31,75	HDSA2 HDSA2 HDSA2 HDSA1	RD DD DD RD	<b>CR 1250912</b> <b>CR 1250272</b> <b>CR 1250922</b> <b>CR 1250950</b>
<b>12.750</b> 323,85	14.750 374,65	1,250 31,75	HDSB1	RD	<b>CR 1275950</b>
<b>12.875</b> 327,03	14.125 358,78	0,875 22,23	HDSA2	RD	<b>CR 1287912</b>

Rozměry		Jmenovitá šířka těsnění b	Provedení	Materiál břítu	Označení
Hřidel	Díra				
d <sub>1</sub>	D				
in./mm			-	-	-
<b>13.000</b> 330,20	14.500 368,30 14.500 368,30 14.500 368,30	0,875 22,23 0,875 22,23 1,000 25,40	HDSA1 HDSB1 HDSA1	RD RD RD	<b>CR 1300900</b> <b>CR 1300929</b> <b>CR 1300920</b>
<b>13.250</b> 336,55	14.750 374,65 14.750 374,65 14.875 377,83 15.000 381,00 15.250 387,35	0,906 23,00 0,906 23,00 1,000 25,40 1,250 31,75 1,000 25,40	HDSA2 HDSA2 HDSA2 HDSA2 HDSA1 HDSA1	DD VD DD DD RD RD	<b>CR 1325922</b> <b>CR 1325928</b> <b>CR 1325932</b> <b>CR 1325940</b> <b>CR 1325950</b>
<b>13.386</b> 340,00	15.000 381,00	0,875 22,23	HDSA2	VD	<b>CR 1338273</b>
<b>13.500</b> 342,90	15.500 393,70 15.500 393,70 15.500 393,70	0,875 22,23 1,250 31,75 1,250 31,75	HDSA2 HDSB1 HDSB1	RD RD VD	<b>CR 1350954</b> <b>CR 1350970</b> <b>CR 593517</b>
<b>13.750</b> 349,25	15.500 393,70	0,875 22,23	HDSA1	VD	<b>CR 1375418</b>
<b>13.875</b> 352,43	15.125 384,18	0,875 22,23	HDSA2	RD	<b>CR 1387912</b>
<b>13.938</b> 354,03	15.744 399,90	1,250 31,75	HDSA2	RD	<b>CR 1394942</b>
<b>14.000</b> 355,60	15.500 393,70 15.500 393,70 15.500 393,90 16.000 406,40 16.000 406,40 16.250 412,75 16.250 412,75 16.750 425,45	0,875 22,23 0,985 25,02 1,000 25,40 1,000 25,40 1,375 34,93 1,000 25,40 1,000 25,40 0,968 24,59	HDSC1 HDSC1 HDSC1 HDSA1 HDSA1 HDSA2 HDSA2 HDSB2	RD RD RD RD RD RD RD RD RD RD RD RD RD RD	<b>CR 1400928</b> <b>CR 1400910</b> <b>CR 1400925</b> <b>CR 1400957</b> <b>CR 1400950</b> <b>CR 1400965</b> <b>CR 528307</b> <b>CR 1400981</b>
<b>14.250</b> 361,95	15.750 400,05 16.250 412,75	1,000 25,40 1,000 25,40	HDSA1 HDSB1	RD RD	<b>CR 1425920</b> <b>CR 1425950</b>
<b>14.400</b> 365,76	15.587 395,91	0,875 22,23	HDSB1	RD	<b>CR 1440901</b>
<b>14.500</b> 368,30	16.000 406,40	0,870 22,10	HDSC2	DD	<b>CR 1450922</b>

2.16

# Hřídelové těsnící kroužky - těsnění HDSA, HDSB a HDSC - palcové rozměry

## d<sub>1</sub> 15.000 – 46.840 in.

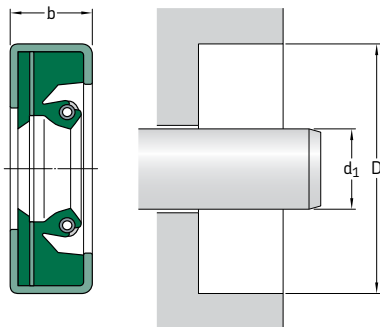

Tabulka uvádí pouze výběr z dostupných velikostí. Obráťte se na prodejního zástupce SKF a vyžádejte si podrobnější informace.

Podívejte se rovněž na **str. 74 až 76**, které uvádějí požadavky na díru tělesa.

Rozměry	Hřídel	Díra	Jmenovitá šířka těsnění b	Provedení	Materiál	Označení	Rozměry	Hřídel	Díra	Jmenovitá šířka těsnění b	Provedení	Materiál	Označení
	d <sub>1</sub>	D			brůtu			d <sub>1</sub>	D				
in./mm				-	-	-	in./mm				-	-	-
<b>15.000</b> 381,00	17.000 431,80	17.000 431,80	0,875 22,23	HDSA1	RD	<b>CR 1500951</b>	<b>17.500</b> 444,50	19.000 482,60	1.250 31,75	HDSA1	RD	<b>CR 1750920</b>	
	17.000 431,80	17.000 431,80	1,250 31,75	HDSA1	RD	<b>CR 1500950</b>		19.500 495,30	1.000 25,40	HDSA2	RD	<b>CR 1750958</b>	
	17.500 444,50	17.500 444,50	1,000 25,40	HDSA1	RD	<b>CR 1500973</b>		19.500 495,30	1.250 31,75	HDSA1	RD	<b>CR 1750952</b>	
<b>15.125</b> 384,18	16.375 415,93	16.375 415,93	0,875 22,23	HDSA2	RD	<b>CR 1512912</b>	<b>18.000</b> 457,20	20.000 508,00	1.500 38,10	HDSA1	RD	<b>CR 1800950</b>	
<b>15.313</b> 388,95	17.313 439,75	17.313 439,75	0,813 20,65	HDSA2	RD	<b>CR 592865</b>		20.250 514,35	1.000 25,40	HDSA2	RD	<b>CR 1800965</b>	
	17.313 439,75	17.313 439,75	0,875 22,23	HDSA1	RD	<b>CR 1531950</b>		20.250 514,35	1.000 25,40	HDSA2	VD	<b>CR 528308</b>	
<b>15.375</b> 390,53	16.625 422,28	16.625 422,28	0,875 22,23	HDSA2	RD	<b>CR 1537142</b>	<b>18.500</b> 469,90	20.500 520,70	0,968 24,59	HDSA2	VD	<b>CR 1850952</b>	
<b>15.750</b> 400,05	17.750 450,85	17.750 450,85	1,250 31,75	HDSA1	RD	<b>CR 1575910</b>	<b>19.000</b> 482,60	21.000 533,40	1,250 31,75	HDSC1	RD	<b>CR 1900950</b>	
<b>16.000</b> 406,40	18.000 457,20	18.000 457,20	0,875 22,23	HDSA1	RD	<b>CR 1600951</b>	<b>19.250</b> 488,95	20.750 527,05	0,875 22,23	HDSA1	RD	<b>CR 1925920</b>	
	18.000 457,20	18.000 457,20	1,000 25,40	HDSA2	RD	<b>CR 1600955</b>	<b>19.500</b> 495,30	21.500 546,10	1,250 31,75	HDSA1	RD	<b>CR 1950950</b>	
	18.000 457,20	18.000 457,20	1,125 28,58	HDSB1	RD	<b>CR 1600940</b>	<b>19.750</b> 501,65	22.125 561,98	1,000 25,40	HDSA1	RD	<b>CR 1975972</b>	
	18.000 457,20	18.000 457,20	1,125 28,58	HDSA1	RD	<b>CR 1600941</b>	<b>20.000</b> 508,00	21.250 539,75	1,375 34,93	HDSA1	RD	<b>CR 2000913</b>	
<b>16.375</b> 415,93	17.562 446,07	17.562 446,07	1,000 25,40	HDSA1	RD	<b>CR 1637901</b>		21.500 546,10	0,875 22,23	HDSA1	VD	<b>CR 593789</b>	
<b>17.000</b> 431,80	18.250 463,55	18.250 463,55	0,875 22,23	HDSA2	RD	<b>CR 1700142</b>	<b>20.438</b> 519,13	22.500 571,50	1,000 25,40	HDSA1	RD	<b>CR 2044580</b>	
	19.000 482,60	19.000 482,60	1,250 31,75	HDSA1	RD	<b>CR 1700950</b>	<b>20.500</b> 520,70	22.500 571,50	1,500 38,10	HDSA2	RD	<b>CR 2050282</b>	
								22.500 571,50	0,875 22,23	HDSA2	VD	<b>CR 2050954</b>	

<b>Rozměry</b>	<b>Hřídél</b>	<b>Díra</b>	<b>Jmenovitá sířka těsnění b</b>	<b>Provedení</b>	<b>Materiál břítu</b>	<b>Označení</b>
$d_1$	D					
<hr/>						
in./mm						
<hr/>						
<b>20.750</b> 527,05	22.750 577,85	1.250 31,75	HDSA1	RD	<b>CR 2075950</b>	
<b>21.000</b> 533,40	22.250 565,15	1.375 34,93	HDSA1	RD	<b>CR 2100913</b>	
	23.000 584,20	0.875 22,23	HDSC2	RD	<b>CR 2100955</b>	
<b>21.250</b> 539,75	23.000 584,20	0.875 22,23	HDSA1	RD	<b>CR 2125940</b>	
<b>21.500</b> 546,10	23.500 596,90	1.000 25,40	HDSA1	RD	<b>CR 594356</b>	
<b>22.000</b> 558,80	23.500 596,90	0.875 22,23	HDSA1	RD	<b>CR 2200920</b>	
<b>23.000</b> 584,20	24.500 622,30	0.875 22,23	HDSB1	RD	<b>CR 2300921</b>	
<b>24.000</b> 609,60	26.250 666,75	0.875 22,23	HDSA2	RD	<b>CR 2400962</b>	
<b>24.250</b> 615,95	26.250 666,75	0.875 22,23	HDSA1	VD	<b>CR 2425950</b>	
<b>25.000</b>	27.500 698,50	1.000 25,40	HDSB1	RD	<b>CR 2500971</b>	
<b>32.000</b> 812,80	34.000 863,60	0.875 22,23	HDSA2	DD	<b>CR 3200958</b>	
<b>45.000</b> 1 143,00	46.627 1 184,33	1.000 25,40	HDSB2	RD	<b>CR 4500930</b>	
<b>46.840</b> 1 189,74	48.000 1 219,20	1.188 30,18	HDSA2	RD	<b>CR 4684912</b>	

## Hřídelové těsnící kroužky - HDSE1 - metrické rozměry

$d_1$  850 mm

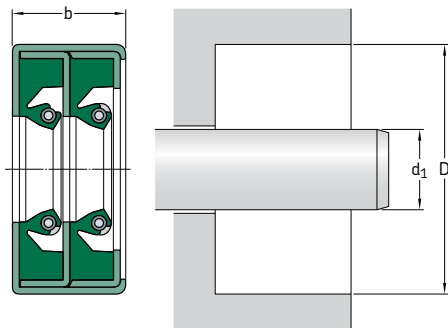

Tabulka uvádí pouze výběr z dostupných velikostí. Obratě se na prodejního zástupce SKF a vyžádejte si podrobnější informace.

Podívejte se rovněž na **str. 74 až 76**, které uvádějí požadavky na díru tělesa.

Rozměry		Jmenovitá šířka těsnění b	Provedení	Materiál bříty	Označení
Hřídel	Díra				
$d_1$	D				
mm			-	-	-
<b>850</b>	910	50	HDSE1	RR	<b>CR 850×910×50 HDSE1 RR</b>



## Hřídelové těsnící kroužky - těsnění HDSD a HDSE - palcové rozměry

$d_1$  18.000 – 63.130 in.

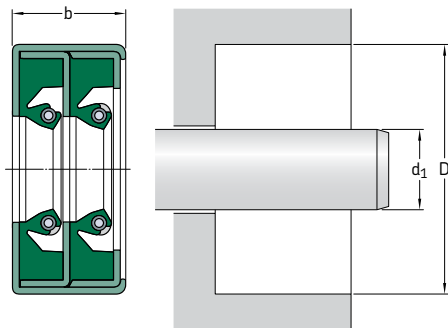

Tabulka uvádí pouze výběr z dostupných velikostí. Obráťte se na prodejního zástupce SKF a vyžádejte si podrobnější informace.

Podívejte se rovněž na **str. 74 až 76**, které uvádějí požadavky na díru tělesa.

Rozměry	Díra	Jmenovitá šířka těsnění	Provedení	Materiál bříty	Označení
Hřídel	D	b			
$d_1$	D	b			
in./mm			–	–	–
<b>18.000</b>	20.000	1.250	HDSD2	RR	<b>CR 1800570</b>
457,20	508,00	31,75			
	20.000	1.500	HDSD1	RR	<b>CR 1800956</b>
	508,00	38,10			
	20.250	1.250	HDSE2	RR	<b>CR 1800966</b>
	514,35	31,75			
<b>18.500</b>	20.000	1.250	HDSD2	RR	<b>CR 1850922</b>
469,90	508,00	31,75			
<b>19.125</b>	21.250	1.750	HDSD1	RR	<b>CR 1913960</b>
485,78	539,75	44,45			
<b>20.000</b>	22.000	1.813	HDSE1	RR	<b>CR 2000951</b>
508,00	558,80	46,05			
<b>21.750</b>	24.750	1.500	HDSD1	RR	<b>CR 2175920</b>
552,45	628,65	38,10			
	24.750	1.500	HDSD2	VV	<b>CR 2175992</b>
	628,65	38,10			
	24.750	1.500	HDSD1	VV	<b>CR 2175997</b>
	628,65	38,10			
	24.750	1.500	HDSE1	VV	<b>CR 2175998</b>
	628,65	38,10			
<b>22.000</b>	24.000	1.250	HDSD1	RR	<b>CR 2200953</b>
558,80	609,60	31,75			
	24.000	1.250	HDSE2	DD	<b>CR 2200958</b>
	609,60	31,75			
	24.000	1.250	HDSD2	DD	<b>CR 2200962</b>
	609,60	31,75			
<b>23.000</b>	24.750	1.250	HDSE1	VV	<b>CR 2300983</b>
584,20	628,65	31,75			
<b>23.500</b>	25.500	1.250	HDSD2	RR	<b>CR 2350955</b>
596,90	647,70	31,75			
<b>25.500</b>	28.500	1.250	HDSD2	RR	<b>CR 2550912</b>
647,70	723,90	31,75			

<b>Rozměry</b>			<b>Provedení</b>	<b>Materiál bříty</b>	<b>Označení</b>
Hřídél	Díra	Jmenovitá šířka těsnění			
d <sub>1</sub>	D	b			
in./mm			–	–	–
<b>27.000</b> 685,80	29.000 736,60	1.875 47,63	HDSE2	DD	<b>CR 2700953</b>
<b>27.688</b> 703,28	29.812 757,23	1.250 31,75	HDSE2	RR	<b>CR 2769915</b>
<b>28.000</b> 711,20	31.000 787,40	1.250 31,75	HDSD2	DD	<b>CR 2800998</b>
<b>29.000</b> 736,60	31.000 787,40	1.750 44,45	HDSD1	RR	<b>CR 2900954</b>
<b>31.000</b> 787,40	34.000 863,60	1.250 31,75	HDSD2	RR	<b>CR 3100992</b>
<b>33.000</b> 838,20	34.500 876,30	1.250 31,75	HDSD1	RR	<b>CR 3300920</b>
	34.500 876,30	1.250 31,75	HDSE1	RR	<b>CR 3300921</b>
<b>33.500</b> 850,90	35.500 901,70	1.750 44,45	HDSE1	RR	<b>CR 3350950</b>
<b>35.500</b> 901,70	38.000 965,20	1.250 31,75	HDSE2	VV	<b>CR 3550974</b>
<b>36.000</b> 914,40	38.000 965,20	1.500 38,10	HDSE2	RR	<b>CR 3600954</b>
<b>38.000</b> 965,20	40.000 1 016,00	1.313 33,35	HDSE1	RR	<b>CR 3800950</b>
<b>63.130</b> 1 603,50	64.625 1 641,48	1.375 34,93	HDSD1	RD	<b>CR 6313922</b>

## Hřídelové těsnící kroužky - SBF - metrické rozměry

$d_1$  175 – 900 mm

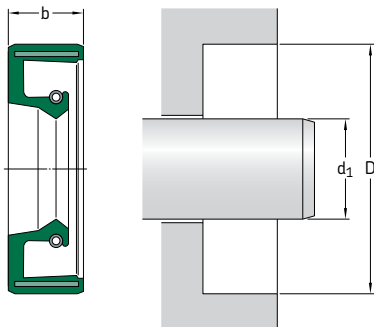

Tabulka uvádí pouze výběr z dostupných velikostí. Obráťte se na prodejního zástupce SKF a vyžádejte si podrobnější informace.

Podívejte se rovněž na **str. 74 až 76**, které uvádějí požadavky na díru tělesa.

Rozměry		Díra	Jmenovitá šířka těsnění b	Označení Materiál bříty R	V
Hřídel	$d_1$				
	mm	D			
<b>175</b>	205	15		<b>CR 175×205×15 SBF R</b>	<b>CR 175×205×15 SBF V</b>
<b>230</b>	260	15		<b>CR 230×260×15 SBF R</b>	<b>CR 230×260×15 SBF V</b>
<b>240</b>	270 280	15 16		<b>CR 240×270×15 SBF R</b> <b>CR 240×280×16 SBF R</b>	<b>CR 240×270×15 SBF V</b> <b>CR 240×280×16 SBF V</b>
<b>245</b>	275	16		<b>CR 245×275×16 SBF R</b>	<b>CR 245×275×16 SBF V</b>
<b>260</b>	290 310	16 16		<b>CR 260×290×16 SBF R</b> <b>CR 260×310×16 SBF R</b>	<b>CR 260×290×16 SBF V</b> <b>CR 260×310×16 SBF V</b>
<b>270</b>	235	16		<b>CR 270×235×16 SBF R</b>	<b>CR 270×235×16 SBF V</b>
<b>290</b>	330 334	18 20		<b>CR 290×330×18 SBF R</b> <b>CR 290×334×20 SBF R</b>	<b>CR 290×330×18 SBF V</b> <b>CR 290×334×20 SBF V</b>
<b>300</b>	344	20		<b>CR 300×344×20 SBF R</b>	<b>CR 300×344×20 SBF V</b>
<b>316</b>	360	20		<b>CR 316×360×20 SBF R</b>	<b>CR 316×360×20 SBF V</b>
<b>325</b>	365	16		<b>CR 325×365×16 SBF R</b>	<b>CR 325×365×16 SBF V</b>
<b>340</b>	380	20		<b>CR 340×380×20 SBF R</b>	<b>CR 340×380×20 SBF V</b>
<b>360</b>	400	20		<b>CR 360×400×20 SBF R</b>	<b>CR 360×400×20 SBF V</b>
<b>385</b>	430	25		<b>CR 385×430×25 SBF R</b>	<b>CR 385×430×25 SBF V</b>
<b>390</b>	430	20		<b>CR 390×430×20 SBF R</b>	<b>CR 390×430×20 SBF V</b>
<b>400</b>	440	20		<b>CR 400×440×20 SBF R</b>	<b>CR 400×440×20 SBF V</b>
<b>430</b>	480	22		<b>CR 430×480×22 SBF R</b>	<b>CR 430×480×22 SBF V</b>
<b>440</b>	490	25		<b>CR 440×490×25 SBF R</b>	<b>CR 440×490×25 SBF V</b>
<b>450</b>	500	25		<b>CR 450×500×25 SBF R</b>	<b>CR 450×500×25 SBF V</b>
<b>900</b>	960	27		<b>CR 900×960×27 SBF R</b>	<b>CR 900×960×27 SBF V</b>



## Hřídelové těsnící kroužky - SBF - palcové rozměry

$d_1$  11.000 – 27.500 in.

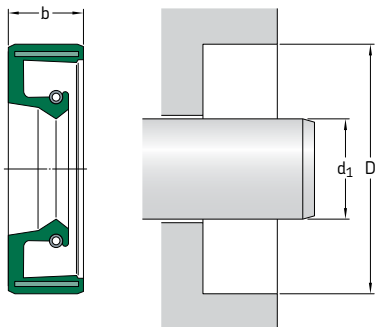

Tabulka uvádí pouze výběr z dostupných velikostí. Obráťte se na prodejního zástupce SKF a vyžádejte si podrobnější informace.

Podívejte se rovněž na **str. 74 až 76**, které uvádějí požadavky na díru tělesa.

Rozměry		Díra	Jmenovitá šířka těsnění b	Označení	V
Hřídel				Materiál bříty R	
$d_1$	D				
in./mm				–	
<b>11.000</b> 279,40	12.500 317,50	0.625 15,88		<b>CR SBF 5809 R</b>	<b>CR SBF 5809 V</b>
<b>20.500</b> 520,70	22.500 571,50	0.875 22,23		<b>CR SBF 7083 R</b>	<b>CR SBF 7083 V</b>
<b>21.500</b> 546,10	23.469 596,10	0.875 22,23		<b>CR SBF 7175 R</b>	<b>CR SBF 7175 V</b>
<b>23.000</b> 584,20	24.500 622,30	0.750 19,05		<b>CR SBF 7270 R</b>	<b>CR SBF 7270 V</b>
<b>27.500</b> 698,50	29.500 749,30	1.000 25,40		<b>CR SBF 7406 R</b>	<b>CR SBF 7406 V</b>

# Hřídelové těsnicí kroužky - HSF1 (dělené) a HSF5 (nedělené) - metrické rozměry d<sub>1</sub> 40 – 215 mm

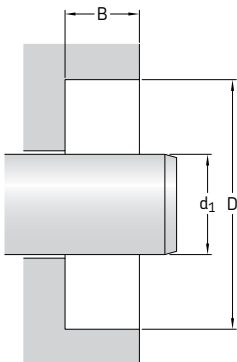

Tabulka uvádí pouze výběr z dostupných velikostí. Obráťte se na prodejního zástupce SKF a vyžádejte si podrobnější informace.

Podívejte se rovněž na **str. 74 až 76**, které uvádějí požadavky na díru tělesa.

Rozměry Průměr hřídele d <sub>1</sub>	Průměr díry D	Hloubka díry B	Označení	Nedělené provedení (HSF5)
			Dělené provedení (HSF1) Materiál bříty R, V	Materiál bříty R, V
mm			–	
40	60	10	CR 40×60×10 HSF1 R	CR 40×60×10 HSF5 R
			CR 40×60×10 HSF1 V	CR 40×60×10 HSF5 V
55	80	12,20	CR 55×80×12 HSF1 R	CR 55×80×12 HSF5 R
			CR 55×80×12 HSF1 V	CR 55×80×12 HSF5 V
60	80	10	CR 60×80×10 HSF1 R CR 60×80×10 HSF1 V	CR 60×80×10 HSF5 R CR 60×80×10 HSF5 V
70	102	12,50	CR 70×102×13 HSF1 R CR 70×102×13 HSF1 V	CR 70×102×13 HSF5 R CR 70×102×13 HSF5 V
80	100	8	CR 80×100×8 HSF1 R	CR 80×100×8 HSF5 R
			CR 80×100×8 HSF1 V	CR 80×100×8 HSF5 V
	112	12,50	CR 80×112×13 HSF1 R CR 80×112×13 HSF1 V	CR 80×112×13 HSF5 R CR 80×112×13 HSF5 V
84	100	8	CR 84×100×8 HSF1 R CR 84×100×8 HSF1 V	CR 84×100×8 HSF5 R CR 84×100×8 HSF5 V
85	101	8	CR 85×101×8 HSF1 R	CR 85×101×8 HSF5 R
			CR 85×101×8 HSF1 V	CR 85×101×8 HSF5 V
	120	12	CR 85×120×12 HSF1 R CR 85×120×12 HSF1 V	CR 85×120×12 HSF5 R CR 85×120×12 HSF5 V
90	110	12	CR 90×110×12 HSF1 R	CR 90×110×12 HSF5 R
			CR 90×110×12 HSF1 V	CR 90×110×12 HSF5 V
100	116	8	CR 100×116×8 HSF1 R	CR 100×116×8 HSF5 R
			CR 100×116×8 HSF1 V	CR 100×116×8 HSF5 V
	130	10	CR 100×130×10 HSF1 R	CR 100×130×10 HSF5 R
			CR 100×130×10 HSF1 V	CR 100×130×10 HSF5 V
110	130	12	CR 110×130×12 HSF1 R	CR 110×130×12 HSF5 R
			CR 110×130×12 HSF1 V	CR 110×130×12 HSF5 V
120	150	13	CR 120×150×13 HSF1 R	CR 120×150×13 HSF5 R
			CR 120×150×13 HSF1 V	CR 120×150×13 HSF5 V

<b>Rozměry</b> Průměr hřídele d <sub>1</sub>	Průměr díry D	Hloubka díry B	<b>Označení</b> Dělené provedení (HSF1) Materiál břítu R, V	Nedělené provedení (HSF5) Materiál břítu R, V
mm			–	
<b>125</b>	155	12,50	CR 125×155×13 HSF1 R CR 125×155×13 HSF1 V CR 125×160×12 HSF1 R CR 125×160×12 HSF1 V	CR 125×155×13 HSF5 R CR 125×155×13 HSF5 V CR 125×160×12 HSF5 R CR 125×160×12 HSF5 V
<b>127</b>	165	16	CR 127×165×16 HSF1 R CR 127×165×16 HSF1 V	CR 127×165×16 HSF5 R CR 127×165×16 HSF5 V
<b>135</b>	160	12	CR 135×160×12 HSF1 R CR 135×160×12 HSF1 V	CR 135×160×12 HSF5 R CR 135×160×12 HSF5 V
<b>140</b>	170	12	CR 140×170×12 HSF1 R CR 140×170×12 HSF1 V	CR 140×170×12 HSF5 R CR 140×170×12 HSF5 V
<b>145</b>	180	14	CR 145×180×14 HSF1 R CR 145×180×14 HSF1 V	CR 145×180×14 HSF5 R CR 145×180×14 HSF5 V
<b>150</b>	180	12	CR 150×180×12 HSF1 R CR 150×180×12 HSF1 V	CR 150×180×12 HSF5 R CR 150×180×12 HSF5 V
<b>160</b>	190	15	CR 160×190×15 HSF1 R CR 160×190×15 HSF1 V	CR 160×190×15 HSF5 R CR 160×190×15 HSF5 V
	200	10	CR 160×200×10 HSF1 R CR 160×200×10 HSF1 V	CR 160×200×10 HSF5 R CR 160×200×10 HSF5 V
<b>170</b>	200	12	CR 170×200×12 HSF1 R CR 170×200×12 HSF1 V	CR 170×200×12 HSF5 R CR 170×200×12 HSF5 V
	200	16	CR 170×200×16 HSF1 R CR 170×200×16 HSF1 V	CR 170×200×16 HSF5 R CR 170×200×16 HSF5 V
	211	16	CR 170×211×16 HSF1 R CR 170×211×16 HSF1 V	CR 170×211×16 HSF5 R CR 170×211×16 HSF5 V
<b>175</b>	200	15	CR 175×200×15 HSF1 R CR 175×200×15 HSF1 V	CR 175×200×15 HSF5 R CR 175×200×15 HSF5 V
<b>180</b>	200	15	CR 180×200×15 HSF1 R CR 180×200×15 HSF1 V	CR 180×200×15 HSF5 R CR 180×200×15 HSF5 V
	222	16	CR 180×222×16 HSF1 R CR 180×222×16 HSF1 V	CR 180×222×16 HSF5 R CR 180×222×16 HSF5 V
<b>185</b>	225	16	CR 185×225×16 HSF1 R CR 185×225×16 HSF1 V	CR 185×225×16 HSF5 R CR 185×225×16 HSF5 V
<b>190</b>	220	15	CR 190×220×15 HSF1 R CR 190×220×15 HSF1 V	CR 190×220×15 HSF5 R CR 190×220×15 HSF5 V
	225	18	CR 190×225×18 HSF1 R CR 190×225×18 HSF1 V	CR 190×225×18 HSF5 R CR 190×225×18 HSF5 V
	230	16	CR 190×230×16 HSF1 R CR 190×230×16 HSF1 V	CR 190×230×16 HSF5 R CR 190×230×16 HSF5 V
<b>200</b>	240	16	CR 200×240×16 HSF1 R CR 200×240×16 HSF1 V	CR 200×240×16 HSF5 R CR 200×240×16 HSF5 V
	250	18	CR 200×250×18 HSF1 R CR 200×250×18 HSF1 V	CR 200×250×18 HSF5 R CR 200×250×18 HSF5 V
<b>210</b>	240	12	CR 210×240×12 HSF1 R CR 210×240×12 HSF1 V	CR 210×240×12 HSF5 R CR 210×240×12 HSF5 V
	250	16	CR 210×250×16 HSF1 R CR 210×250×16 HSF1 V	CR 210×250×16 HSF5 R CR 210×250×16 HSF5 V
<b>215</b>	248	15	CR 215×248×15 HSF1 R CR 215×248×15 HSF1 V	CR 215×248×15 HSF5 R CR 215×248×15 HSF5 V
	250	16	CR 215×250×16 HSF1 R CR 215×250×16 HSF1 V	CR 215×250×16 HSF5 R CR 215×250×16 HSF5 V

## Hřídelové těsnící kroužky - HSF1 (dělené) a HSF5 (nedělené) - metrické rozměry d<sub>1</sub> 220 – 335 mm

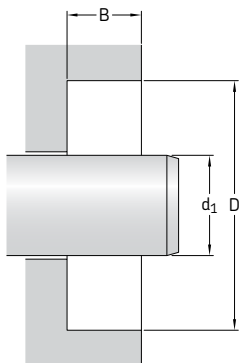

Tabulka uvádí pouze výběr z dostupných velikostí. Obráťte se na prodejního zástupce SKF a vyžádejte si podrobnější informace.

Podívejte se rovněž na **str. 74 až 76**, které uvádějí požadavky na díru tělesa.

Rozměry Průměr hřídele d <sub>1</sub>	Průměr díry D	Hloubka díry B	Označení	Nedělené provedení (HSF5)
			Dělené provedení (HSF1) Materiál bříty R, V	Materiál bříty R, V
mm			–	
220	180	16	CR 220×180×16 HSF1 R CR 220×180×16 HSF1 V	CR 220×180×16 HSF5 R CR 220×180×16 HSF5 V
	260	16	CR 220×260×16 HSF1 R CR 220×260×16 HSF1 V	CR 220×260×16 HSF5 R CR 220×260×16 HSF5 V
226	276	22,22	CR 226×276×22 HSF1 R CR 226×276×22 HSF1 V	CR 226×276×22 HSF5 R CR 226×276×22 HSF5 V
230	260	15	CR 230×260×15 HSF1 R CR 230×260×15 HSF1 V	CR 230×260×15 HSF5 R CR 230×260×15 HSF5 V
	270	16	CR 230×270×16 HSF1 R CR 230×270×16 HSF1 V	CR 230×270×16 HSF5 R CR 230×270×16 HSF5 V
235	265	15	CR 235×265×15 HSF1 R CR 235×265×15 HSF1 V	CR 235×265×15 HSF5 R CR 235×265×15 HSF5 V
	275	20	CR 235×275×20 HSF1 R CR 235×275×20 HSF1 V	CR 235×275×20 HSF5 R CR 235×275×20 HSF5 V
236	276	16	CR 236×276×16 HSF1 R CR 236×276×16 HSF1 V	CR 236×276×16 HSF5 R CR 236×276×16 HSF5 V
240	275	18	CR 240×275×18 HSF1 R CR 240×275×18 HSF1 V	CR 240×275×18 HSF5 R CR 240×275×18 HSF5 V
	280	18	CR 240×280×18 HSF1 R CR 240×280×18 HSF1 V	CR 240×280×18 HSF5 R CR 240×280×18 HSF5 V
	290	25	CR 240×290×25 HSF1 R CR 240×290×25 HSF1 V	CR 240×290×25 HSF5 R CR 240×290×25 HSF5 V
250	280	15	CR 250×280×15 HSF1 R CR 250×280×15 HSF1 V	CR 250×280×15 HSF5 R CR 250×280×15 HSF5 V
	290	16,50	CR 250×290×17 HSF1 R CR 250×290×17 HSF1 V	CR 250×290×17 HSF5 R CR 250×290×17 HSF5 V
260	290	16	CR 260×290×16 HSF1 R CR 260×290×16 HSF1 V	CR 260×290×16 HSF5 R CR 260×290×16 HSF5 V
	304	20	CR 260×304×20 HSF1 R CR 260×304×20 HSF1 V	CR 260×304×20 HSF5 R CR 260×304×20 HSF5 V
270	310	15	CR 270×310×15 HSF1 R CR 270×310×15 HSF1 V	CR 270×310×15 HSF5 R CR 270×310×15 HSF5 V
	314	20	CR 270×314×20 HSF1 R CR 270×314×20 HSF1 V	CR 270×314×20 HSF5 R CR 270×314×20 HSF5 V

<b>Rozměry</b> Průměr hřídele d <sub>1</sub>	Průměr díry D	Hloubka díry B	<b>Označení</b> Dělené provedení (HSF1) Materiál bříty R, V	Nedělené provedení (HSF5) Materiál bříty R, V
mm			–	
<b>275</b>	315	20	CR 275×315×20 HSF1 R CR 275×315×20 HSF1 V	CR 275×315×20 HSF5 R CR 275×315×20 HSF5 V
<b>280</b>	320	16	CR 280×320×16 HSF1 R CR 280×320×16 HSF1 V	CR 280×320×16 HSF5 R CR 280×320×16 HSF5 V
	320	20	CR 280×320×20 HSF1 R CR 280×320×20 HSF1 V	CR 280×320×20 HSF5 R CR 280×320×20 HSF5 V
	324	20	CR 280×324×20 HSF1 R CR 280×324×20 HSF1 V	CR 280×324×20 HSF5 R CR 280×324×20 HSF5 V
<b>285</b>	310	15	CR 285×310×15 HSF1 R CR 285×310×15 HSF1 V	CR 285×310×15 HSF5 R CR 285×310×15 HSF5 V
<b>289</b>	327	19	CR 289×327×19 HSF1 R CR 289×327×19 HSF1 V	CR 289×327×19 HSF5 R CR 289×327×19 HSF5 V
<b>290</b>	330	20	CR 290×330×20 HSF1 R CR 290×330×20 HSF1 V	CR 290×330×20 HSF5 R CR 290×330×20 HSF5 V
	334	20	CR 290×334×20 HSF1 R CR 290×334×20 HSF1 V	CR 290×334×20 HSF5 R CR 290×334×20 HSF5 V
<b>292</b>	330	15,87	CR 292×330×16 HSF1 R CR 292×330×16 HSF1 V	CR 292×330×16 HSF5 R CR 292×330×16 HSF5 V
<b>300</b>	340	16,50	CR 300×340×17 HSF1 R CR 300×340×17 HSF1 V	CR 300×340×17 HSF5 R CR 300×340×17 HSF5 V
	340	20	CR 300×340×20 HSF1 R CR 300×340×20 HSF1 V	CR 300×340×20 HSF5 R CR 300×340×20 HSF5 V
<b>304</b>	348	20	CR 304×348×20 HSF1 R CR 304×348×20 HSF1 V	CR 304×348×20 HSF5 R CR 304×348×20 HSF5 V
<b>308</b>	352	20	CR 308×352×20 HSF1 R CR 308×352×20 HSF1 V	CR 308×352×20 HSF5 R CR 308×352×20 HSF5 V
<b>310</b>	345	18	CR 310×345×18 HSF1 R CR 310×345×18 HSF1 V	CR 310×345×18 HSF5 R CR 310×345×18 HSF5 V
	354	20,50	CR 310×354×21 HSF1 R CR 310×354×21 HSF1 V	CR 310×354×21 HSF5 R CR 310×354×21 HSF5 V
<b>311</b>	345	18,30	CR 311×345×18 HSF1 R CR 311×345×18 HSF1 V	CR 311×345×18 HSF5 R CR 311×345×18 HSF5 V
<b>314</b>	355	20	CR 314×355×20 HSF1 R CR 314×355×20 HSF1 V	CR 314×355×20 HSF5 R CR 314×355×20 HSF5 V
<b>316</b>	360	20	CR 316×360×20 HSF1 R CR 316×360×20 HSF1 V	CR 316×360×20 HSF5 R CR 316×360×20 HSF5 V
<b>320</b>	350	15	CR 320×350×15 HSF1 R CR 320×350×15 HSF1 V	CR 320×350×15 HSF5 R CR 320×350×15 HSF5 V
	360	18	CR 320×360×18 HSF1 R CR 320×360×18 HSF1 V	CR 320×360×18 HSF5 R CR 320×360×18 HSF5 V
<b>328</b>	372	20,20	CR 328×372×20 HSF1 R CR 328×372×20 HSF1 V	CR 328×372×20 HSF5 R CR 328×372×20 HSF5 V
<b>330</b>	370	18	CR 330×370×18 HSF1 R CR 330×370×18 HSF1 V	CR 330×370×18 HSF5 R CR 330×370×18 HSF5 V
	374	20	CR 330×374×20 HSF1 R CR 330×374×20 HSF1 V	CR 330×374×20 HSF5 R CR 330×374×20 HSF5 V
<b>335</b>	373	19	CR 335×373×19 HSF1 R CR 335×373×19 HSF1 V	CR 335×373×19 HSF5 R CR 335×373×19 HSF5 V

2.20

## Hřídelové těsnící kroužky - HSF1 (dělené) a HSF5 (nedělené) - metrické rozměry d<sub>1</sub> 340 – 530 mm

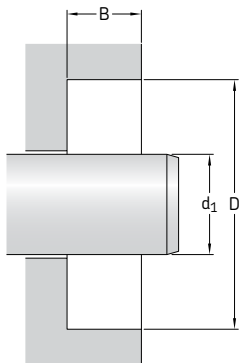

Tabulka uvádí pouze výběr z dostupných velikostí. Obráťte se na prodejního zástupce SKF a vyžádejte si podrobnější informace.

Podívejte se rovněž na **str. 74 až 76**, které uvádějí požadavky na díru tělesa.

Rozměry Průměr hřídele d <sub>1</sub>	Průměr díry D	Hloubka díry B	Označení	Nedělené provedení (HSF5)
			Dělené provedení (HSF1) Materiál bříty R, V	Materiál bříty R, V
mm			–	
340	380	16	CR340×380×16 HSF1 R CR 340×380×16 HSF1 V	CR 340×380×16 HSF5 R CR 340×380×16 HSF5 V
	380	20	CR 340×380×20 HSF1 R CR 340×380×20 HSF1 V	CR 340×380×20 HSF5 R CR 340×380×20 HSF5 V
350	380	17,70	CR 350×380×18 HSF1 R CR 350×380×18 HSF1 V	CR 350×380×18 HSF5 R CR 350×380×18 HSF5 V
	394	20	CR 350×394×20 HSF1 R CR 350×394×20 HSF1 V	CR 350×394×20 HSF5 R CR 350×394×20 HSF5 V
360	404	20	CR 360×404×20 HSF1 R CR 360×404×20 HSF1 V	CR 360×404×20 HSF5 R CR 360×404×20 HSF5 V
	410	20	CR 360×410×20 HSF1 R CR 360×410×20 HSF1 V	CR 360×410×20 HSF5 R CR 360×410×20 HSF5 V
362	400	20	CR 362×400×20 HSF1 R CR 362×400×20 HSF1 V	CR 362×400×20 HSF5 R CR 362×400×20 HSF5 V
	406	22	CR 362×406×22 HSF1 R CR 362×406×22 HSF1 V	CR 362×406×22 HSF5 R CR 362×406×22 HSF5 V
370	410	20	CR 370×410×20 HSF1 R CR 370×410×20 HSF1 V	CR 370×410×20 HSF5 R CR 370×410×20 HSF5 V
	414	20	CR 370×414×20 HSF1 R CR 370×414×20 HSF1 V	CR 370×414×20 HSF5 R CR 370×414×20 HSF5 V
380	420	20	CR 380×420×20 HSF1 R CR 380×420×20 HSF1 V	CR 380×420×20 HSF5 R CR 380×420×20 HSF5 V
	387	431	22,50	CR 387×431×23 HSF1 R CR 387×431×23 HSF1 V
438		25,40	CR 387×438×25 HSF1 R CR 387×438×25 HSF1 V	CR 387×438×25 HSF5 R CR 387×438×25 HSF5 V
390	430	20	CR 390×430×20 HSF1 R CR 390×430×20 HSF1 V	CR 390×430×20 HSF5 R CR 390×430×20 HSF5 V
	395	439	20	CR 395×439×20 HSF1 R CR 395×439×20 HSF1 V
439		20,50	CR 395×439×21 HSF1 R CR 395×439×21 HSF1 V	CR 395×439×21 HSF5 R CR 395×439×21 HSF5 V

<b>Rozměry</b> Průměr hřídele d <sub>1</sub>	Průměr díry D	Hloubka díry B	<b>Označení</b> Dělené provedení (HSF1) Materiál bříty R, V	Nedělené provedení (HSF5) Materiál bříty R, V
mm			–	
<b>400</b>	440	20	CR 400×440×20 HSF1 R	CR 400×440×20 HSF5 R
	450	22	CR 400×440×20 HSF1 V CR 400×450×22 HSF1 R CR 400×450×22 HSF1 V	CR 400×440×20 HSF5 V CR 400×450×22 HSF5 R CR 400×450×22 HSF5 V
<b>420</b>	460	20	CR 420×460×20 HSF1 R	CR 420×460×20 HSF5 R
	470	25	CR 420×460×20 HSF1 V CR 420×470×25 HSF1 R CR 420×470×25 HSF1 V	CR 420×460×20 HSF5 V CR 420×470×25 HSF5 R CR 420×470×25 HSF5 V
<b>430</b>	480	25	CR 430×480×25 HSF1 R CR 430×480×25 HSF1 V	CR 430×480×25 HSF5 R CR 430×480×25 HSF5 V
<b>435</b>	485	22	CR 435×485×22 HSF1 R CR 435×485×22 HSF1 V	CR 435×485×22 HSF5 R CR 435×485×22 HSF5 V
<b>438</b>	476	24	CR 438×476×24 HSF1 R CR 438×476×24 HSF1 V	CR 438×476×24 HSF5 R CR 438×476×24 HSF5 V
<b>440</b>	480	20	CR 440×480×20 HSF1 R	CR 440×480×20 HSF5 R
	490	20	CR 440×480×20 HSF1 V CR 440×490×20 HSF1 R CR 440×490×20 HSF1 V	CR 440×480×20 HSF5 V CR 440×490×20 HSF5 R CR 440×490×20 HSF5 V
<b>446</b>	486	16,50	CR 446×486×17 HSF1 R CR 446×486×17 HSF1 V	CR 446×486×17 HSF5 R CR 446×486×17 HSF5 V
<b>450</b>	490	18	CR 450×490×18 HSF1 R	CR 450×490×18 HSF5 R
	500	22	CR 450×490×18 HSF1 V CR 450×500×22 HSF1 R CR 450×500×22 HSF1 V	CR 450×490×18 HSF5 V CR 450×500×22 HSF5 R CR 450×500×22 HSF5 V
<b>460</b>	510	22	CR 460×510×22 HSF1 R	CR 460×510×22 HSF5 R
	510	25	CR 460×510×22 HSF1 V CR 460×510×25 HSF1 R CR 460×510×25 HSF1 V	CR 460×510×22 HSF5 V CR 460×510×25 HSF5 R CR 460×510×25 HSF5 V
<b>470</b>	520	25	CR 470×520×25 HSF1 R CR 470×520×25 HSF1 V	CR 470×520×25 HSF5 R CR 470×520×25 HSF5 V
<b>480</b>	520	18	CR 480×520×18 HSF1 R	CR 480×520×18 HSF5 R
	530	22	CR 480×520×18 HSF1 V CR 480×530×22 HSF1 R CR 480×530×22 HSF1 V	CR 480×520×18 HSF5 V CR 480×530×22 HSF5 R CR 480×530×22 HSF5 V
	550	25	CR 480×530×22 HSF1 R CR 480×550×25 HSF1 R CR 480×550×25 HSF1 V	CR 480×530×22 HSF5 R CR 480×550×25 HSF5 R CR 480×550×25 HSF5 V
	545	22	CR 495×545×22 HSF1 R CR 495×545×22 HSF1 V	CR 495×545×22 HSF5 R CR 495×545×22 HSF5 V
<b>500</b>	540	10	CR 500×540×10 HSF1 R	CR 500×540×10 HSF5 R
	550	20	CR 500×540×10 HSF1 V CR 500×550×20 HSF1 R CR 500×550×20 HSF1 V	CR 500×540×10 HSF5 V CR 500×550×20 HSF5 R CR 500×550×20 HSF5 V
<b>520</b>	560	18	CR 520×560×18 HSF1 R	CR 520×560×18 HSF5 R
	560	20	CR 520×560×18 HSF1 V CR 520×560×20 HSF1 R CR 520×560×20 HSF1 V	CR 520×560×18 HSF5 V CR 520×560×20 HSF5 R CR 520×560×20 HSF5 V
<b>525</b>	575	22	CR 525×575×22 HSF1 R CR 525×575×22 HSF1 V	CR 525×575×22 HSF5 R CR 525×575×22 HSF5 V
<b>530</b>	580	22	CR 530×580×22 HSF1 R	CR 530×580×22 HSF5 R
	580	25	CR 530×580×22 HSF1 V CR 530×580×25 HSF1 R CR 530×580×25 HSF1 V	CR 530×580×22 HSF5 V CR 530×580×25 HSF5 R CR 530×580×25 HSF5 V

## Hřídelové těsnící kroužky - HSF1 (dělené) a HSF5 (nedělené) - metrické rozměry d<sub>1</sub> 535 – 840 mm

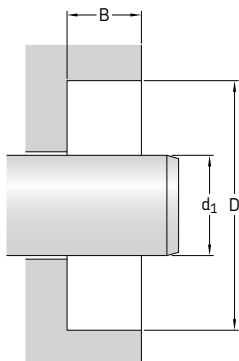
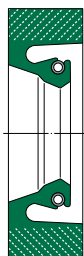

Tabulka uvádí pouze výběr z dostupných velikostí. Obráťte se na prodejního zástupce SKF a vyžádejte si podrobnější informace.

Podívejte se rovněž na **str. 74 až 76**, které uvádějí požadavky na díru tělesa.

Rozměry Průměr hřídele d <sub>1</sub>	Průměr díry D	Hloubka díry B	Označení Dělené provedení (HSF1) Materiál bříty R, V	Nedělené provedení (HSF5) Materiál bříty R, V
mm			–	
<b>535</b>	585	22	<b>CR 535×585×22 HSF1 R</b> <b>CR 535×585×22 HSF1 V</b>	<b>CR 535×585×22 HSF5 R</b> <b>CR 535×585×22 HSF5 V</b>
<b>540</b>	590	22	<b>CR 540×590×22 HSF1 R</b> <b>CR 540×590×22 HSF1 V</b>	<b>CR 540×590×22 HSF5 R</b> <b>CR 540×590×22 HSF5 V</b>
	590	30	<b>CR 540×590×30 HSF1 R</b> <b>CR 540×590×30 HSF1 V</b>	<b>CR 540×590×30 HSF5 R</b> <b>CR 540×590×30 HSF5 V</b>
<b>550</b>	600	22,30	<b>CR 550×600×22 HSF1 R</b> <b>CR 550×600×22 HSF1 V</b>	<b>CR 550×600×22 HSF5 R</b> <b>CR 550×600×22 HSF5 V</b>
<b>560</b>	604	20	<b>CR 560×604×20 HSF1 R</b> <b>CR 560×604×20 HSF1 V</b>	<b>CR 560×604×20 HSF5 R</b> <b>CR 560×604×20 HSF5 V</b>
	610	22,30	<b>CR 560×610×22 HSF1 R</b> <b>CR 560×610×22 HSF1 V</b>	<b>CR 560×610×22 HSF5 R</b> <b>CR 560×610×22 HSF5 V</b>
<b>570</b>	616	19	<b>CR 570×616×19 HSF1 R</b> <b>CR 570×616×19 HSF1 V</b>	<b>CR 570×616×19 HSF5 R</b> <b>CR 570×616×19 HSF5 V</b>
	620	25	<b>CR 570×620×25 HSF1 R</b> <b>CR 570×620×25 HSF1 V</b>	<b>CR 570×620×25 HSF5 R</b> <b>CR 570×620×25 HSF5 V</b>
<b>575</b>	625	22	<b>CR 575×625×22 HSF1 R</b> <b>CR 575×625×22 HSF1 V</b>	<b>CR 575×625×22 HSF5 R</b> <b>CR 575×625×22 HSF5 V</b>
<b>580</b>	630	22	<b>CR 580×630×22 HSF1 R</b> <b>CR 580×630×22 HSF1 V</b>	<b>CR 580×630×22 HSF5 R</b> <b>CR 580×630×22 HSF5 V</b>
<b>600</b>	650	22	<b>CR 600×650×22 HSF1 R</b> <b>CR 600×650×22 HSF1 V</b>	<b>CR 600×650×22 HSF5 R</b> <b>CR 600×650×22 HSF5 V</b>
<b>620</b>	670	22	<b>CR 620×670×22 HSF1 R</b> <b>CR 620×670×22 HSF1 V</b>	<b>CR 620×670×22 HSF5 R</b> <b>CR 620×670×22 HSF5 V</b>
	684	25	<b>CR 620×684×25 HSF1 R</b> <b>CR 620×684×25 HSF1 V</b>	<b>CR 620×684×25 HSF5 R</b> <b>CR 620×684×25 HSF5 V</b>
<b>625</b>	689	25	<b>CR 625×689×25 HSF1 R</b> <b>CR 625×689×25 HSF1 V</b>	<b>CR 625×689×25 HSF5 R</b> <b>CR 625×689×25 HSF5 V</b>
<b>630</b>	690	30	<b>CR 630×690×30 HSF1 R</b> <b>CR 630×690×30 HSF1 V</b>	<b>CR 630×690×30 HSF5 R</b> <b>CR 630×690×30 HSF5 V</b>



<b>Rozměry</b> Průměr hřídele d <sub>1</sub>	Průměr díry D	Hloubka díry B	<b>Označení</b> Dělené provedení (HSF1) Materiál bříty R, V	Nedělené provedení (HSF5) Materiál bříty R, V
mm			–	
<b>635</b>	705	30	CR 635×705×30 HSF1 R CR 635×705×30 HSF1 V	CR 635×705×30 HSF5 R CR 635×705×30 HSF5 V
<b>650</b>	690	18	CR 650×690×18 HSF1 R CR 650×690×18 HSF1 V	CR 650×690×18 HSF5 R CR 650×690×18 HSF5 V
<b>660</b>	724	25	CR 660×724×25 HSF1 R CR 660×724×25 HSF1 V	CR 660×724×25 HSF5 R CR 660×724×25 HSF5 V
<b>670</b>	734	25	CR 670×734×25 HSF1 R CR 670×734×25 HSF1 V	CR 670×734×25 HSF5 R CR 670×734×25 HSF5 V
<b>685</b>	749	25	CR 685×749×25 HSF1 R CR 685×749×25 HSF1 V	CR 685×749×25 HSF5 R CR 685×749×25 HSF5 V
<b>700</b>	760	30	CR 700×760×30 HSF1 R CR 700×760×30 HSF1 V	CR 700×760×30 HSF5 R CR 700×760×30 HSF5 V
<b>710</b>	770 774	30 25	CR 710×770×30 HSF1 R CR 710×770×30 HSF1 V CR 710×774×25 HSF1 R CR 710×774×25 HSF1 V	CR 710×770×30 HSF5 R CR 710×770×30 HSF5 V CR 710×774×25 HSF5 R CR 710×774×25 HSF5 V
<b>730</b>	794	25	CR 730×794×25 HSF1 R CR 730×794×25 HSF1 V	CR 730×794×25 HSF5 R CR 730×794×25 HSF5 V
<b>736</b>	800	25	CR 736×800×25 HSF1 R CR 736×800×25 HSF1 V	CR 736×800×25 HSF5 R CR 736×800×25 HSF5 V
<b>740</b>	785	18	CR 740×785×18 HSF1 R CR 740×785×18 HSF1 V	CR 740×785×18 HSF5 R CR 740×785×18 HSF5 V
<b>744</b>	808	25	CR 744×808×25 HSF1 R CR 744×808×25 HSF1 V	CR 744×808×25 HSF5 R CR 744×808×25 HSF5 V
<b>750</b>	810 814	30 25	CR 750×810×30 HSF1 R CR 750×810×30 HSF1 V CR 750×814×25 HSF1 R CR 750×814×25 HSF1 V	CR 750×810×30 HSF5 R CR 750×810×30 HSF5 V CR 750×814×25 HSF5 R CR 750×814×25 HSF5 V
<b>760</b>	820	30	CR 760×820×30 HSF1 R CR 760×820×30 HSF1 V	CR 760×820×30 HSF5 R CR 760×820×30 HSF5 V
<b>770</b>	834	25	CR 770×834×25 HSF1 R CR 770×834×25 HSF1 V	CR 770×834×25 HSF5 R CR 770×834×25 HSF5 V
<b>780</b>	844	25	CR 780×844×25 HSF1 R CR 780×844×25 HSF1 V	CR 780×844×25 HSF5 R CR 780×844×25 HSF5 V
<b>790</b>	850	30	CR 790×850×30 HSF1 R CR 790×850×30 HSF1 V	CR 790×850×30 HSF5 R CR 790×850×30 HSF5 V
<b>800</b>	860 865	30 25	CR 800×860×30 HSF1 R CR 800×860×30 HSF1 V CR 800×865×25 HSF1 R CR 800×865×25 HSF1 V	CR 800×860×30 HSF5 R CR 800×860×30 HSF5 V CR 800×865×25 HSF5 R CR 800×865×25 HSF5 V
<b>810</b>	860 874	25 22	CR 810×860×25 HSF1 R CR 810×860×25 HSF1 V CR 810×874×22 HSF1 R CR 810×874×22 HSF1 V	CR 810×860×25 HSF5 R CR 810×860×25 HSF5 V CR 810×874×22 HSF5 R CR 810×874×22 HSF5 V
<b>840</b>	904	25	CR 840×904×25 HSF1 R CR 840×904×25 HSF1 V	CR 840×904×25 HSF5 R CR 840×904×25 HSF5 V

## Hřídelové těsnící kroužky - HSF1 (dělené) a HSF5 (nedělené) - metrické rozměry d<sub>1</sub> 850 – 1 110 mm

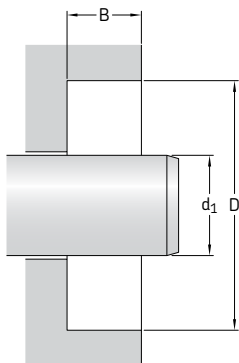
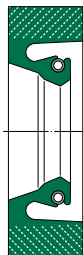

Tabulka uvádí pouze výběr z dostupných velikostí. Obráťte se na prodejního zástupce SKF a vyžádejte si podrobnější informace.

Podívejte se rovněž na **str. 74 až 76**, které uvádějí požadavky na díru tělesa.

Rozměry Průměr hřídele d <sub>1</sub>	Průměr díry D	Hloubka díry B	Označení Dělené provedení (HSF1) Materiál břítu R, V	Nedělené provedení (HSF5) Materiál břítu R, V
mm			–	
<b>850</b>	900	22	CR 850×900×22 HSF1 R CR 850×900×22 HSF1 V	CR 850×900×22 HSF5 R CR 850×900×22 HSF5 V
	904	25	CR 850×904×25 HSF1 R CR 850×904×25 HSF1 V	CR 850×904×25 HSF5 R CR 850×904×25 HSF5 V
	910	30	CR 850×910×30 HSF1 R CR 850×910×30 HSF1 V	CR 850×910×30 HSF5 R CR 850×910×30 HSF5 V
<b>900</b>	960	30	CR 900×960×30 HSF1 R CR 900×960×30 HSF1 V	CR 900×960×30 HSF5 R CR 900×960×30 HSF5 V
	964	32	CR 900×964×32 HSF1 R CR 900×964×32 HSF1 V	CR 900×964×32 HSF5 R CR 900×964×32 HSF5 V
<b>910</b>	974	25	CR 910×974×25 HSF1 R CR 910×974×25 HSF1 V	CR 910×974×25 HSF5 R CR 910×974×25 HSF5 V
	974	25,40	CR 910×974×25 HSF1 R CR 910×974×25 HSF1 V	CR 910×974×25 HSF5 R CR 910×974×25 HSF5 V
<b>920</b>	984	25	CR 920×984×25 HSF1 R CR 920×984×25 HSF1 V	CR 920×984×25 HSF5 R CR 920×984×25 HSF5 V
<b>950</b>	1 000	25	CR 950×1000×25 HSF1 R CR 950×1000×25 HSF1 V	CR 950×1000×25 HSF5 R CR 950×1000×25 HSF5 V
	1 010	30	CR 950×1010×30 HSF1 R CR 950×1010×30 HSF1 V	CR 950×1010×30 HSF5 R CR 950×1010×30 HSF5 V
<b>960</b>	1 024	25	CR 960×1024×25 HSF1 R CR 960×1024×25 HSF1 V	CR 960×1024×25 HSF5 R CR 960×1024×25 HSF5 V
<b>970</b>	1 020	25	CR 970×1020×25 HSF1 R CR 970×1020×25 HSF1 V	CR 970×1020×25 HSF5 R CR 970×1020×25 HSF5 V
	1 034	25	CR 970×1034×25 HSF1 R CR 970×1034×25 HSF1 V	CR 970×1034×25 HSF5 R CR 970×1034×25 HSF5 V
<b>1 000</b>	1 064	25	CR 1000×1064×25 HSF1 R CR 1000×1064×25 HSF1 V	CR 1000×1064×25 HSF5 R CR 1000×1064×25 HSF5 V
<b>1 016</b>	1 043,10	13,70	CR 1016×1043×14 HSF1 R CR 1016×1043×14 HSF1 V	CR 1016×1043×14 HSF5 R CR 1016×1043×14 HSF5 V
<b>1 110</b>	1 174	25	CR 1110×1174×25 HSF1 R CR 1110×1174×25 HSF1 V	CR 1110×1174×25 HSF5 R CR 1110×1174×25 HSF5 V

## Hřídelové těsnící kroužky - HSF1 (dělené) a HSF5 (nedělené) - palcové rozměry d<sub>1</sub> 1.000 – 5.874 in.

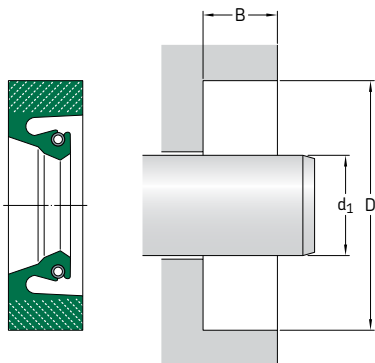

Tabulka uvádí pouze výběr z dostupných velikostí. Obráťte se na prodejního zástupce SKF a vyžádejte si podrobnější informace.

Podívejte se rovněž na **str. 74 až 76**, které uvádějí požadavky na díru tělesa.

Rozměry Průměr hřídele d <sub>1</sub>	Průměr díry D	Hloubka díry B	Označení		Nedělené provedení (HSF5)	
			Dělené provedení (HSF1) Materiál bříty R	V	Materiál bříty R	V
in./mm			-			
<b>1.000</b> 25,40	1.874 47,60	0.375 9,53	<b>CR HSF1 5001 R</b>	<b>CR HSF1 5001 V</b>	<b>CR HSF5 5001 R</b>	<b>CR HSF5 5001 V</b>
<b>2.750</b> 69,85	3.375 85,73	0.313 7,95	<b>CR HSF1 5156 R</b>	<b>CR HSF1 5156 V</b>	<b>CR HSF5 5156 R</b>	<b>CR HSF5 5156 V</b>
<b>3.248</b> 82,50	4.500 114,30	0.500 12,70	<b>CR HSF1 5225 R</b>	<b>CR HSF1 5225 V</b>	<b>CR HSF5 5225 R</b>	<b>CR HSF5 5225 V</b>
<b>3.500</b> 88,90	4.500 114,30	0.500 12,70	<b>CR HSF1 5252 R</b>	<b>CR HSF1 5252 V</b>	<b>CR HSF5 5252 R</b>	<b>CR HSF5 5252 V</b>
<b>3.874</b> 98,40	4.878 123,90	0.500 12,70	<b>CR HSF1 5265 R</b>	<b>CR HSF1 5265 V</b>	<b>CR HSF5 5265 R</b>	<b>CR HSF5 5265 V</b>
<b>4.000</b> 101,60	5.000 127,00	0.500 12,70	<b>CR HSF1 5310 R</b>	<b>CR HSF1 5310 V</b>	<b>CR HSF5 5310 R</b>	<b>CR HSF5 5310 V</b>
<b>4.425</b> 112,40	5.500 139,70	0.562 14,27	<b>CR HSF1 5353 R</b>	<b>CR HSF1 5353 V</b>	<b>CR HSF5 5353 R</b>	<b>CR HSF5 5353 V</b>
<b>4.437</b> 112,70	5.465 138,81	0.583 14,81	<b>CR HSF1 5351 R</b>	<b>CR HSF1 5351 V</b>	<b>CR HSF5 5351 R</b>	<b>CR HSF5 5351 V</b>
<b>4.874</b> 123,80	5.874 149,20	0.500 12,70	<b>CR HSF1 5391 R</b>	<b>CR HSF1 5391 V</b>	<b>CR HSF5 5391 R</b>	<b>CR HSF5 5391 V</b>
<b>5.205</b> 132,21	6.504 165,20	0.591 15,01	<b>CR HSF1 5431 R</b>	<b>CR HSF1 5431 V</b>	<b>CR HSF5 5431 R</b>	<b>CR HSF5 5431 V</b>
<b>5.622</b> 142,80	6.622 168,20	0.625 15,88	<b>CR HSF1 5471 R</b>	<b>CR HSF1 5471 V</b>	<b>CR HSF5 5471 R</b>	<b>CR HSF5 5471 V</b>
<b>5.750</b> 146,05	7.000 177,80	0.625 15,88	<b>CR HSF1 5489 R</b>	<b>CR HSF1 5489 V</b>	<b>CR HSF5 5489 R</b>	<b>CR HSF5 5489 V</b>
<b>5.874</b> 149,20	7.000 177,80	0.492 12,50	<b>CR HSF1 5498 R</b>	<b>CR HSF1 5498 V</b>	<b>CR HSF5 5498 R</b>	<b>CR HSF5 5498 V</b>

## Hřídelové těsnící kroužky - HSF1 (dělené) a HSF5 (nedělené) - palcové rozměry d<sub>1</sub> 6.000 – 17.000 in.

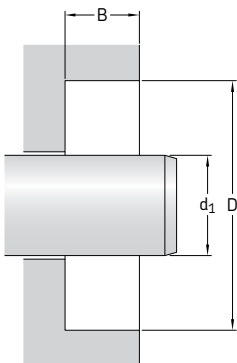

Tabulka uvádí pouze výběr z dostupných velikostí. Obráťte se na prodejního zástupce SKF a vyžádejte si podrobnější informace.

Podívejte se rovněž na **str. 74 až 76**, které uvádějí požadavky na díru tělesa.

Rozměry Průměr hřídele d <sub>1</sub>	Průměr D	Hloubka díry B	Označení		Nedělené provedení (HSF5)	
			Dělené provedení (HSF1) Materiál bříty R	V	Materiál bříty R	V
in./mm			-			
<b>6.000</b> 152,40	7.126 181,00	0.630 16,00	<b>CR HSF1 5509 R</b>	<b>CR HSF1 5509 V</b>	<b>CR HSF5 5509 R</b>	<b>CR HSF5 5509 V</b>
	7.500 190,50	0.625 15,88	<b>CR HSF1 5510 R</b>	<b>CR HSF1 5510 V</b>	<b>CR HSF5 5510 R</b>	<b>CR HSF5 5510 V</b>
<b>6.500</b> 165,10	8.000 203,20	0.750 19,05	<b>CR HSF1 5570 R</b>	<b>CR HSF1 5570 V</b>	<b>CR HSF5 5570 R</b>	<b>CR HSF5 5570 V</b>
<b>6.748</b> 171,40	7.750 196,85	0.750 19,05	<b>CR HSF1 5585 R</b>	<b>CR HSF1 5585 V</b>	<b>CR HSF5 5585 R</b>	<b>CR HSF5 5585 V</b>
<b>7.000</b> 177,80	8.000 203,20	0.437 11,10	<b>CR HSF1 5587 R</b>	<b>CR HSF1 5587 V</b>	<b>CR HSF5 5587 R</b>	<b>CR HSF5 5587 V</b>
	8.250 209,55	0.750 19,05	<b>CR HSF1 5600 R</b>	<b>CR HSF1 5600 V</b>	<b>CR HSF5 5600 R</b>	<b>CR HSF5 5600 V</b>
<b>7.250</b> 184,15	8.500 215,90	0.625 15,88	<b>CR HSF1 5624 R</b>	<b>CR HSF1 5624 V</b>	<b>CR HSF5 5624 R</b>	<b>CR HSF5 5624 V</b>
<b>7.500</b> 190,50	8.500 215,90	0.625 15,88	<b>CR HSF1 5662 R</b>	<b>CR HSF1 5662 V</b>	<b>CR HSF5 5662 R</b>	<b>CR HSF5 5662 V</b>
<b>7.677</b> 195,00	8.677 220,40	0.500 12,70	<b>CR HSF1 5667 R</b>	<b>CR HSF1 5667 V</b>	<b>CR HSF5 5667 R</b>	<b>CR HSF5 5667 V</b>
<b>8.598</b> 218,39	9.843 250,01	0.591 15,01	<b>CR HSF1 5764 R</b>	<b>CR HSF1 5764 V</b>	<b>CR HSF5 5764 R</b>	<b>CR HSF5 5764 V</b>
<b>8.750</b> 222,25	10.000 254,00	0.625 15,88	<b>CR HSF1 5790 R</b>	<b>CR HSF1 5790 V</b>	<b>CR HSF5 5790 R</b>	<b>CR HSF5 5790 V</b>
<b>9.625</b> 244,48	11.635 295,53	1.000 25,40	<b>CR HSF1 5878 R</b>	<b>CR HSF1 5878 V</b>	<b>CR HSF5 5878 R</b>	<b>CR HSF5 5878 V</b>
<b>9.843</b> 250,01	10.843 275,41	0.500 12,70	<b>CR HSF1 5885 R</b>	<b>CR HSF1 5885 V</b>	<b>CR HSF5 5885 R</b>	<b>CR HSF5 5885 V</b>
<b>10.000</b> 254,00	11.250 285,75	0.625 15,88	<b>CR HSF1 5910 R</b>	<b>CR HSF1 5910 V</b>	<b>CR HSF5 5910 R</b>	<b>CR HSF5 5910 V</b>
<b>10.250</b> 260,35	12.250 311,15	0.750 19,05	<b>CR HSF1 5950 R</b>	<b>CR HSF1 5950 V</b>	<b>CR HSF5 5950 R</b>	<b>CR HSF5 5950 V</b>

Rozměry Průměr hřídele d <sub>1</sub>	Průměr díry D	Hloubka díry B	Označení		Netělené provedení (HSF5)	
			Dělené provedení (HSF1) Materiál břítu R	V	Materiál břítu R	V
in./mm			-			
<b>11.000</b> 279,40	12.181 309,40	0.591 15,01	<b>CR HSF1 6000 R</b>	<b>CR HSF1 6000 V</b>	<b>CR HSF5 6000 R</b>	<b>CR HSF5 6000 V</b>
<b>11.250</b> 285,75	12.500 317,50	0.625 15,88	<b>CR HSF1 6040 R</b>	<b>CR HSF1 6040 V</b>	<b>CR HSF5 6040 R</b>	<b>CR HSF5 6040 V</b>
<b>11.260</b> 286,00	13.250 336,55	0.591 15,01	<b>CR HSF1 6049 R</b>	<b>CR HSF1 6049 V</b>	<b>CR HSF5 6049 R</b>	<b>CR HSF5 6049 V</b>
<b>11.417</b> 289,99	12.417 315,39	0.500 12,70	<b>CR HSF1 6055 R</b>	<b>CR HSF1 6055 V</b>	<b>CR HSF5 6055 R</b>	<b>CR HSF5 6055 V</b>
<b>12.250</b> 311,15	14.250 361,95	0.813 20,65	<b>CR HSF1 6150 R</b>	<b>CR HSF1 6150 V</b>	<b>CR HSF5 6150 R</b>	<b>CR HSF5 6150 V</b>
<b>12.484</b> 317,09	14.000 355,60	0.630 16,00	<b>CR HSF1 6172 R</b>	<b>CR HSF1 6172 V</b>	<b>CR HSF5 6172 R</b>	<b>CR HSF5 6172 V</b>
<b>12.500</b> 317,50	14.000 355,60	0.750 19,05	<b>CR HSF1 6173 R</b>	<b>CR HSF1 6173 V</b>	<b>CR HSF5 6173 R</b>	<b>CR HSF5 6173 V</b>
<b>12.504</b> 317,60	14.000 355,60	0.687 17,45	<b>CR HSF1 6175 R</b>	<b>CR HSF1 6175 V</b>	<b>CR HSF5 6175 R</b>	<b>CR HSF5 6175 V</b>
<b>12.746</b> 323,75	14.248 361,90	0.687 17,45	<b>CR HSF1 6192 R</b>	<b>CR HSF1 6192 V</b>	<b>CR HSF5 6192 R</b>	<b>CR HSF5 6192 V</b>
	14.750 374,65	1.000 25,40	<b>CR HSF1 6195 R</b>	<b>CR HSF1 6195 V</b>	<b>CR HSF5 6195 R</b>	<b>CR HSF5 6195 V</b>
<b>13.000</b> 330,20	14.500 368,30	0.687 17,45	<b>CR HSF1 6230 R</b>	<b>CR HSF1 6230 V</b>	<b>CR HSF5 6230 R</b>	<b>CR HSF5 6230 V</b>
	14.500 368,30	0.687 17,45	<b>CR HSF1 6230 R</b>	<b>CR HSF1 6230 V</b>	<b>CR HSF5 6230 R</b>	<b>CR HSF5 6230 V</b>
<b>13.500</b> 342,90	15.000 381,00	0.750 19,05	<b>CR HSF1 6271 R</b>	<b>CR HSF1 6271 V</b>	<b>CR HSF5 6271 R</b>	<b>CR HSF5 6271 V</b>
<b>14.370</b> 365,00	16.118 409,40	0.750 19,05	<b>CR HSF1 6350 R</b>	<b>CR HSF1 6350 V</b>	<b>CR HSF5 6350 R</b>	<b>CR HSF5 6350 V</b>
<b>14.500</b> 368,30	16.250 412,75	0.625 15,88	<b>CR HSF1 6370 R</b>	<b>CR HSF1 6370 V</b>	<b>CR HSF5 6370 R</b>	<b>CR HSF5 6370 V</b>
<b>14.961</b> 380,01	16.961 430,81	0.813 20,65	<b>CR HSF1 6425 R</b>	<b>CR HSF1 6425 V</b>	<b>CR HSF5 6425 R</b>	<b>CR HSF5 6425 V</b>
<b>15.250</b> 387,35	17.250 438,15	0.875 22,23	<b>CR HSF1 6460 R</b>	<b>CR HSF1 6460 V</b>	<b>CR HSF5 6460 R</b>	<b>CR HSF5 6460 V</b>
<b>15.992</b> 406,20	17.500 444,50	0.687 17,45	<b>CR HSF1 6550 R</b>	<b>CR HSF1 6550 V</b>	<b>CR HSF5 6550 R</b>	<b>CR HSF5 6550 V</b>
<b>16.000</b> 406,40	18.000 457,20	0.750 19,05	<b>CR HSF1 6560 R</b>	<b>CR HSF1 6560 V</b>	<b>CR HSF5 6560 R</b>	<b>CR HSF5 6560 V</b>
	18.000 457,20	0.813 20,65	<b>CR HSF1 6565 R</b>	<b>CR HSF1 6565 V</b>	<b>CR HSF5 6565 R</b>	<b>CR HSF5 6565 V</b>
	18.000 457,20	0.906 23,01	<b>CR HSF1 6575 R</b>	<b>CR HSF1 6575 V</b>	<b>CR HSF5 6575 R</b>	<b>CR HSF5 6575 V</b>
<b>16.226</b> 412,14	17.750 450,85	0.687 17,45	<b>CR HSF1 6590 R</b>	<b>CR HSF1 6590 V</b>	<b>CR HSF5 6590 R</b>	<b>CR HSF5 6590 V</b>
<b>16.500</b> 419,10	17.750 450,85	0.750 19,05	<b>CR HSF1 6600 R</b>	<b>CR HSF1 6600 V</b>	<b>CR HSF5 6600 R</b>	<b>CR HSF5 6600 V</b>
<b>17.000</b> 431,80	19.000 482,60	0.813 20,65	<b>CR HSF1 6645 R</b>	<b>CR HSF1 6645 V</b>	<b>CR HSF5 6645 R</b>	<b>CR HSF5 6645 V</b>

# Hřídelové těsnící kroužky - HSF1 (dělené) a HSF5 (nedělené) - palcové rozměry d<sub>1</sub> 17.248 – 48.000 in.

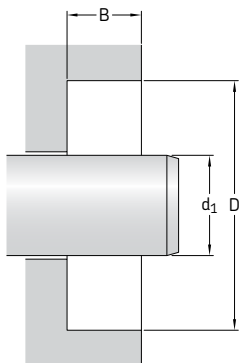

Tabulka uvádí pouze výběr z dostupných velikostí. Obráťte se na prodejního zástupce SKF a vyžádejte si podrobnější informace.

Podívejte se rovněž na **str. 74 až 76**, které uvádějí požadavky na díru tělesa.

Rozměry Průměr hřídele d <sub>1</sub>	Průměr díry D	Hloubka díry B	Označení		Nedělené provedení (HSF5)	
			Dělené provedení (HSF1) Materiál bříty R	V	Materiál bříty R	V
in./mm			-			
<b>17.248</b> 438,10	18.748 476,20	0.750 19,05	<b>CR HSF1 6656 R</b>	<b>CR HSF1 6656 V</b>	<b>CR HSF5 6656 R</b>	<b>CR HSF5 6656 V</b>
<b>18.169</b> 461,49	21.260 540,00	1.220 30,99	<b>CR HSF1 6734 R</b>	<b>CR HSF1 6734 V</b>	<b>CR HSF5 6734 R</b>	<b>CR HSF5 6734 V</b>
<b>20.500</b> 520,70	22.500 571,50	1.000 25,40	<b>CR HSF1 6890 R</b>	<b>CR HSF1 6890 V</b>	<b>CR HSF5 6890 R</b>	<b>CR HSF5 6890 V</b>
<b>21.000</b> 533,40	23.000 584,20	0.875 22,23	<b>CR HSF1 6930 R</b>	<b>CR HSF1 6930 V</b>	<b>CR HSF5 6930 R</b>	<b>CR HSF5 6930 V</b>
<b>22.000</b> 558,80	24.000 609,60	0.875 22,23	<b>CR HSF1 7000 R</b>	<b>CR HSF1 7000 V</b>	<b>CR HSF5 7000 R</b>	<b>CR HSF5 7000 V</b>
<b>23.248</b> 590,50	25.250 641,35	0.813 20,65	<b>CR HSF1 7100 R</b>	<b>CR HSF1 7100 V</b>	<b>CR HSF5 7100 R</b>	<b>CR HSF5 7100 V</b>
<b>23.501</b> 596,93	22.001 558,83	0.750 19,05	<b>CR HSF1 6990 R</b>	<b>CR HSF1 6990 V</b>	<b>CR HSF5 6990 R</b>	<b>CR HSF5 6990 V</b>
<b>30.000</b> 762,00	32.500 825,50	1.000 25,40	<b>CR HSF1 7520 R</b>	<b>CR HSF1 7520 V</b>	<b>CR HSF5 7520 R</b>	<b>CR HSF5 7520 V</b>
<b>30.461</b> 773,71	32.500 825,50	0.906 23,01	<b>CR HSF1 7525 R</b>	<b>CR HSF1 7525 V</b>	<b>CR HSF5 7525 R</b>	<b>CR HSF5 7525 V</b>
<b>31.000</b> 787,40	33.000 838,20	0.906 23,01	<b>CR HSF1 7570 R</b>	<b>CR HSF1 7570 V</b>	<b>CR HSF5 7570 R</b>	<b>CR HSF5 7570 V</b>
<b>31.250</b> 793,75	33.250 844,55	0.750 19,05	<b>CR HSF1 7580 R</b>	<b>CR HSF1 7580 V</b>	<b>CR HSF5 7580 R</b>	<b>CR HSF5 7580 V</b>
<b>32.500</b> 825,50	34.500 876,30	0.875 22,23	<b>CR HSF1 7700 R</b>	<b>CR HSF1 7700 V</b>	<b>CR HSF5 7700 R</b>	<b>CR HSF5 7700 V</b>
	34.500 876,30	1.000 25,40	<b>CR HSF1 7710 R</b>	<b>CR HSF1 7710 V</b>	<b>CR HSF5 7710 R</b>	<b>CR HSF5 7710 V</b>
<b>33.000</b> 838,20	35.000 889,00	0.906 23,01	<b>CR HSF1 7730 R</b>	<b>CR HSF1 7730 V</b>	<b>CR HSF5 7730 R</b>	<b>CR HSF5 7730 V</b>

Rozměry Průměr hřídele d <sub>1</sub>	Průměr díry D	Hloubka díry B	Označení		Nedělené provedení(HSF5)	
			Dělené provedení (HSF1) Materiál bříty R	V	Materiál bříty R	V
in./mm			-			
<b>34.375</b> 873,13	36.875 936,63	1.250 31,75	<b>CR HSF1 7810 R</b>	<b>CR HSF1 7810 V</b>	<b>CR HSF5 7810 R</b>	<b>CR HSF5 7810 V</b>
<b>36.500</b> 927,10	39.000 990,60	1.250 31,75	<b>CR HSF1 7895 R</b>	<b>CR HSF1 7895 V</b>	<b>CR HSF5 7895 R</b>	<b>CR HSF5 7895 V</b>
<b>36.748</b> 933,40	38.749 984,22	0.875 22,23	<b>CR HSF1 7900 R</b>	<b>CR HSF1 7900 V</b>	<b>CR HSF5 7900 R</b>	<b>CR HSF5 7900 V</b>
<b>38.000</b> 965,20	40.000 1016,00	0.875 22,23	<b>CR HSF1 7990 R</b>	<b>CR HSF1 7990 V</b>	<b>CR HSF5 7990 R</b>	<b>CR HSF5 7990 V</b>
<b>39.118</b> 993,60	40.000 1016,00	0.500 12,70	<b>CR HSF1 8170 R</b>	<b>CR HSF1 8170 V</b>	<b>CR HSF5 8170 R</b>	<b>CR HSF5 8170 V</b>
<b>48.000</b> 1219,20	49.000 1244,60	1.260 32,00	<b>CR HSF1 8400 R</b>	<b>CR HSF1 8400 V</b>	<b>CR HSF5 8400 R</b>	<b>CR HSF5 8400 V</b>

2.20

## Hřídelové těsnící kroužky - HSF2 (dělené) a HSF6 (nedělené) - metrické rozměry d<sub>1</sub> 127 – 800 mm

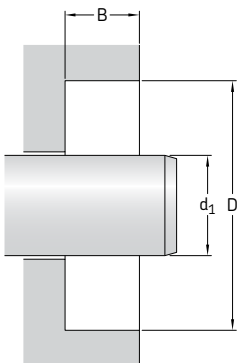
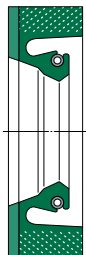

Tabulka uvádí pouze výběr z dostupných velikostí. Obráťte se na prodejního zástupce SKF a vyžádejte si podrobnější informace.

Podívejte se rovněž na **str. 74 až 76**, které uvádějí požadavky na díru tělesa.

<b>Rozměry</b>		Hloubka díry B	<b>Označení</b>	Nedělené provedení (HSF6) Materiál bříty R, V
Průměr hřídele d <sub>1</sub>	Průměr díry D		Dělené provedení (HSF2) Materiál bříty R, V	
mm				
<b>127</b>	158,80	12,30	<b>CR 127×159×12 HSF2 R</b> <b>CR 127×159×12 HSF2 V</b>	<b>CR 127×159×12 HSF6 R</b> <b>CR 127×159×12 HSF6 V</b>
<b>275</b>	319,50	19	<b>CR 275×320×19 HSF2 R</b> <b>CR 275×320×19 HSF2 V</b>	<b>CR 275×320×19 HSF6 R</b> <b>CR 275×320×19 HSF6 V</b>
<b>320</b>	364	18	<b>CR 320×364×18 HSF2 R</b> <b>CR 320×364×18 HSF2 V</b>	<b>CR 320×364×18 HSF6 R</b> <b>CR 320×364×18 HSF6 V</b>
<b>800</b>	864	21,60	<b>CR 800×864×22 HSF2 R</b> <b>CR 800×864×22 HSF2 V</b>	<b>CR 800×864×22 HSF6 R</b> <b>CR 800×864×22 HSF6 V</b>



## Hřídelové těsnicí kroužky - HSF2 (dělené) a HSF6 (nedělené) - palcové rozměry d<sub>1</sub> 21.000 in.

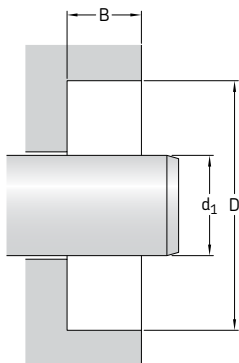
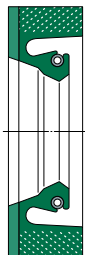

Tabulka uvádí pouze výběr z dostupných velikostí. Obráťte se na prodejního zástupce SKF a vyžádejte si podrobnější informace.

2.21

Podívejte se rovněž na **str. 74 až 76**, které uvádějí požadavky na díru tělesa.

<b>Rozměry</b>		<b>Označení</b>				
Průměr hřídele d <sub>1</sub>	Průměr díry D	Hloubka díry B	Dělené provedení (HSF2) Materiál bříty R	V	Nedělené provedení (HSF6) Materiál bříty R, V	V
in./mm			-			
<b>21.000</b> 533,40	23.000 584,20	0.875 22,23	<b>CR HSF2 6930 R</b>	<b>CR HSF2 6930 V</b>	<b>CR HSF6 6930 R</b>	<b>CR HSF6 6930 V</b>

## Hřídelové těsnicí kroužky - HSF3 (dělené) a HSF7 (nedělené) - metrické rozměry d<sub>1</sub> 80 – 380 mm

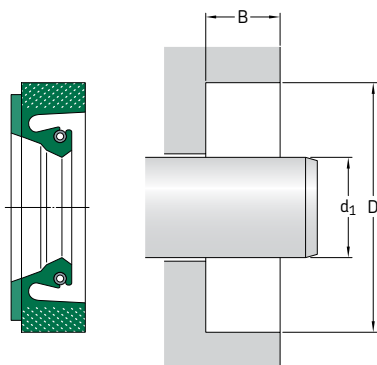

Tabulka uvádí pouze výběr z dostupných velikostí. Obráťte se na prodejního zástupce SKF a vyžádejte si podrobnější informace.

Podívejte se rovněž na **str. 74 až 76**, které uvádějí požadavky na díru tělesa.

Rozměry Průměr hřídele d <sub>1</sub>	Průměr díry D	Hloubka díry B	Označení	Nedělené provedení (HSF7)
			Dělené provedení (HSF3) Materiál bříty R, V	Materiál bříty R, V
mm			–	
80	95	10	CR 80×95×10 HSF3 R	CR 80×95×10 HSF7 R
			CR 80×95×10 HSF3 V	CR 80×95×10 HSF7 V
100	130	12,50	CR 100×130×13 HSF3 R	CR 100×130×13 HSF7 R
			CR 100×130×13 HSF3 V	CR 100×130×13 HSF7 V
140	180	16	CR 140×180×16 HSF3 R	CR 140×180×16 HSF7 R
			CR 140×180×16 HSF3 V	CR 140×180×16 HSF7 V
150	190	16	CR 150×190×16 HSF3 R	CR 150×190×16 HSF7 R
			CR 150×190×16 HSF3 V	CR 150×190×16 HSF7 V
160	200	16	CR 160×200×16 HSF3 R	CR 160×200×16 HSF7 R
			CR 160×200×16 HSF3 V	CR 160×200×16 HSF7 V
165	195	15	CR 165×195×15 HSF3 R	CR 165×195×15 HSF7 R
			CR 165×195×15 HSF3 V	CR 165×195×15 HSF7 V
220	250	15	CR 220×250×15 HSF3 R	CR 220×250×15 HSF7 R
			CR 220×250×15 HSF3 V	CR 220×250×15 HSF7 V
	260	18	CR 220×260×18 HSF3 R	CR 220×260×18 HSF7 R
			CR 220×260×18 HSF3 V	CR 220×260×18 HSF7 V
230	270	16	CR 230×270×16 HSF3 R	CR 230×270×16 HSF7 R
			CR 230×270×16 HSF3 V	CR 230×270×16 HSF7 V
235	265	15,30	CR 235×265×15 HSF3 R	CR 235×265×15 HSF7 R
			CR 235×265×15 HSF3 V	CR 235×265×15 HSF7 V
240	280	18	CR 240×280×18 HSF3 R	CR 240×280×18 HSF7 R
			CR 240×280×18 HSF3 V	CR 240×280×18 HSF7 V
	290	25	CR 240×290×25 HSF3 R	CR 240×290×25 HSF7 R
			CR 240×290×25 HSF3 V	CR 240×290×25 HSF7 V
245	285	16	CR 245×285×16 HSF3 R	CR 245×285×16 HSF7 R
			CR 245×285×16 HSF3 V	CR 245×285×16 HSF7 V
250	280	16	CR 250×280×16 HSF3 R	CR 250×280×16 HSF7 R
			CR 250×280×16 HSF3 V	CR 250×280×16 HSF7 V
	290	16,50	CR 250×290×17 HSF3 R	CR 250×290×17 HSF7 R
			CR 250×290×17 HSF3 V	CR 250×290×17 HSF7 V

<b>Rozměry</b> Průměr hřídele d <sub>1</sub>	Průměr díry D	Hloubka díry B	<b>Označení</b> Dělené provedení (HSF3) Materiál bříty R, V	Nedělené provedení (HSF7) Materiál bříty R, V
mm			–	
<b>270</b>	310	18	CR 270×310×18 HSF3 R CR 270×310×18 HSF3 V	CR 270×310×18 HSF7 R CR 270×310×18 HSF7 V
<b>280</b>	320	18	CR 280×320×18 HSF3 R CR 280×320×18 HSF3 V	CR 280×320×18 HSF7 R CR 280×320×18 HSF7 V
<b>285</b>	325	18	CR 285×325×18 HSF3 R CR 285×325×18 HSF3 V	CR 285×325×18 HSF7 R CR 285×325×18 HSF7 V
<b>290</b>	334	20,30	CR 290×334×20 HSF3 R CR 290×334×20 HSF3 V	CR 290×334×20 HSF7 R CR 290×334×20 HSF7 V
<b>300</b>	340	16,50	CR 300×340×17 HSF3 R CR 300×340×17 HSF3 V	CR 300×340×17 HSF7 R CR 300×340×17 HSF7 V
	340	18	CR 300×340×18 HSF3 R CR 300×340×18 HSF3 V	CR 300×340×18 HSF7 R CR 300×340×18 HSF7 V
	344	20	CR 300×344×20 HSF3 R CR 300×344×20 HSF3 V	CR 300×344×20 HSF7 R CR 300×344×20 HSF7 V
<b>310</b>	353	20	CR 310×353×20 HSF3 R CR 310×353×20 HSF3 V	CR 310×353×20 HSF7 R CR 310×353×20 HSF7 V
	354	20	CR 310×354×20 HSF3 R CR 310×354×20 HSF3 V	CR 310×354×20 HSF7 R CR 310×354×20 HSF7 V
<b>315</b>	360	20	CR 315×360×20 HSF3 R CR 315×360×20 HSF3 V	CR 315×360×20 HSF7 R CR 315×360×20 HSF7 V
<b>320</b>	350	15	CR 320×350×15 HSF3 R CR 320×350×15 HSF3 V	CR 320×350×15 HSF7 R CR 320×350×15 HSF7 V
	360	17,70	CR 320×360×18 HSF3 R CR 320×360×18 HSF3 V	CR 320×360×18 HSF7 R CR 320×360×18 HSF7 V
<b>325</b>	365	16	CR 325×365×16 HSF3 R CR 325×365×16 HSF3 V	CR 325×365×16 HSF7 R CR 325×365×16 HSF7 V
<b>330</b>	370	20	CR 330×370×20 HSF3 R CR 330×370×20 HSF3 V	CR 330×370×20 HSF7 R CR 330×370×20 HSF7 V
	374	20	CR 330×374×20 HSF3 R CR 330×374×20 HSF3 V	CR 330×374×20 HSF7 R CR 330×374×20 HSF7 V
<b>340</b>	372	16	CR 340×372×16 HSF3 R CR 340×372×16 HSF3 V	CR 340×372×16 HSF7 R CR 340×372×16 HSF7 V
<b>345</b>	389	20	CR 345×389×20 HSF3 R CR 345×389×20 HSF3 V	CR 345×389×20 HSF7 R CR 345×389×20 HSF7 V
<b>350</b>	390	18	CR 350×390×18 HSF3 R CR 350×390×18 HSF3 V	CR 350×390×18 HSF7 R CR 350×390×18 HSF7 V
	394	20	CR 350×394×20 HSF3 R CR 350×394×20 HSF3 V	CR 350×394×20 HSF7 R CR 350×394×20 HSF7 V
	394	22	CR 350×394×22 HSF3 R CR 350×394×22 HSF3 V	CR 350×394×22 HSF7 R CR 350×394×22 HSF7 V
<b>360</b>	404	20	CR 360×404×20 HSF3 R CR 360×404×20 HSF3 V	CR 360×404×20 HSF7 R CR 360×404×20 HSF7 V
<b>365</b>	409,40	19,05	CR 365×409×19 HSF3 R CR 365×409×19 HSF3 V	CR 365×409×19 HSF7 R CR 365×409×19 HSF7 V
<b>366</b>	410	20	CR 366×410×20 HSF3 R CR 366×410×20 HSF3 V	CR 366×410×20 HSF7 R CR 366×410×20 HSF7 V
<b>370</b>	410	18	CR 370×410×18 HSF3 R CR 370×410×18 HSF3 V	CR 370×410×18 HSF7 R CR 370×410×18 HSF7 V
<b>380</b>	419	24	CR 380×419×24 HSF3 R CR 380×419×24 HSF3 V	CR 380×419×24 HSF7 R CR 380×419×24 HSF7 V
	424	20	CR 380×424×20 HSF3 R CR 380×424×20 HSF3 V	CR 380×424×20 HSF7 R CR 380×424×20 HSF7 V

## Hřídelové těsnící kroužky - HSF3 (dělené) a HSF7 (nedělené) - metrické rozměry d<sub>1</sub> 385 – 750 mm

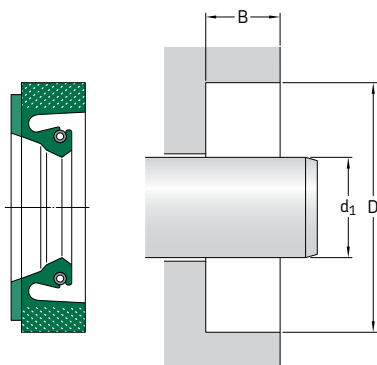

Tabulka uvádí pouze výběr z dostupných velikostí. Obráťte se na prodejního zástupce SKF a vyžádejte si podrobnější informace.

Podívejte se rovněž na **str. 74 až 76**, které uvádějí požadavky na díru tělesa.

Rozměry Průměr hřídele d <sub>1</sub>	Průměr díry D	Hloubka díry B	Označení	Nedělené provedení (HSF7)
			Dělené provedení (HSF3) Materiál bříty R, V	Materiál bříty R, V
mm			–	
385	425	18,30	CR 385×425×18 HSF3 R	CR 385×425×18 HSF7 R
			CR 385×425×18 HSF3 V	CR 385×425×18 HSF7 V
387	431	22,50	CR 387×431×23 HSF3 R	CR 387×431×23 HSF7 R
			CR 387×431×23 HSF3 V	CR 387×431×23 HSF7 V
390	430	18	CR 390×430×18 HSF3 R	CR 390×430×18 HSF7 R
			CR 390×430×18 HSF3 V	CR 390×430×18 HSF7 V
400	440	18	CR 400×440×18 HSF3 R	CR 400×440×18 HSF7 R
			CR 400×440×18 HSF3 V	CR 400×440×18 HSF7 V
		22	CR 400×440×22 HSF3 R	CR 400×440×22 HSF7 R
			CR 400×440×22 HSF3 V	CR 400×440×22 HSF7 V
		20	CR 400×444×20 HSF3 R	CR 400×444×20 HSF7 R
			CR 400×444×20 HSF3 V	CR 400×444×20 HSF7 V
22	CR 400×450×22 HSF3 R	CR 400×450×22 HSF7 R		
CR 400×450×22 HSF3 V	CR 400×450×22 HSF7 V			
420	470	22	CR 420×470×22 HSF3 R	CR 420×470×22 HSF7 R
			CR 420×470×22 HSF3 V	CR 420×470×22 HSF7 V
430	480	22	CR 430×480×22 HSF3 R	CR 430×480×22 HSF7 R
			CR 430×480×22 HSF3 V	CR 430×480×22 HSF7 V
440	490	22	CR 440×490×22 HSF3 R	CR 440×490×22 HSF7 R
			CR 440×490×22 HSF3 V	CR 440×490×22 HSF7 V
450	494	20	CR 450×494×20 HSF3 R	CR 450×494×20 HSF7 R
			CR 450×494×20 HSF3 V	CR 450×494×20 HSF7 V
460	510	22	CR 460×510×22 HSF3 R	CR 460×510×22 HSF7 R
			CR 460×510×22 HSF3 V	CR 460×510×22 HSF7 V
480	530	22	CR 480×530×22 HSF3 R	CR 480×530×22 HSF7 R
			CR 480×530×22 HSF3 V	CR 480×530×22 HSF7 V
500	544	20	CR 500×544×20 HSF3 R	CR 500×544×20 HSF7 R
			CR 500×544×20 HSF3 V	CR 500×544×20 HSF7 V
515	555	20	CR 515×555×20 HSF3 R	CR 515×555×20 HSF7 R
			CR 515×555×20 HSF3 V	CR 515×555×20 HSF7 V

Rozměry Průměr hřídele d <sub>1</sub>	Průměr díry D	Hloubka díry B	Označení	Nedělené provedení (HSF7)
			Dělené provedení (HSF3) Materiál bříty R, V	Materiál bříty R, V
mm			–	
520	564	20	CR 520×564×20 HSF3 R	CR 520×564×20 HSF7 R
	570	22	CR 520×564×20 HSF3 V CR 520×570×22 HSF3 R CR 520×570×22 HSF3 V	CR 520×564×20 HSF7 V CR 520×570×22 HSF7 R CR 520×570×22 HSF7 V
530	580	22	CR 530×580×22 HSF3 R	CR 530×580×22 HSF7 R
			CR 530×580×22 HSF3 V	CR 530×580×22 HSF7 V
540	590	22	CR 540×590×22 HSF3 R	CR 540×590×22 HSF7 R
	590	25	CR 540×590×22 HSF3 V CR 540×590×25 HSF3 R CR 540×590×25 HSF3 V	CR 540×590×22 HSF7 V CR 540×590×25 HSF7 R CR 540×590×25 HSF7 V
545	596,90	19,05	CR 545×597×19 HSF3 R CR 545×597×19 HSF3 V	CR 545×597×19 HSF7 R CR 545×597×19 HSF7 V
550	600	22	CR 550×600×22 HSF3 R	CR 550×600×22 HSF7 R
			CR 550×600×22 HSF3 V	CR 550×600×22 HSF7 V
560	603	20	CR 560×603×20 HSF3 R	CR 560×603×20 HSF7 R
	604	20	CR 560×603×20 HSF3 V CR 560×604×20 HSF3 R CR 560×604×20 HSF3 V	CR 560×603×20 HSF7 V CR 560×604×20 HSF7 R CR 560×604×20 HSF7 V
580	630	22	CR 580×630×22 HSF3 R	CR 580×630×22 HSF7 R
			CR 580×630×22 HSF3 V	CR 580×630×22 HSF7 V
590	640	22	CR 590×640×22 HSF3 R	CR 590×640×22 HSF7 R
			CR 590×640×22 HSF3 V	CR 590×640×22 HSF7 V
600	640	18	CR 600×640×18 HSF3 R	CR 600×640×18 HSF7 R
			CR 600×640×18 HSF3 V	CR 600×640×18 HSF7 V
614	658	20	CR 614×658×20 HSF3 R	CR 614×658×20 HSF7 R
			CR 614×658×20 HSF3 V	CR 614×658×20 HSF7 V
620	670	22	CR 620×670×22 HSF3 R	CR 620×670×22 HSF7 R
			CR 620×670×22 HSF3 V	CR 620×670×22 HSF7 V
640	680	20	CR 640×680×20 HSF3 R	CR 640×680×20 HSF7 R
			CR 640×680×20 HSF3 V	CR 640×680×20 HSF7 V
650	700	22	CR 650×700×22 HSF3 R	CR 650×700×22 HSF7 R
			CR 650×700×22 HSF3 V	CR 650×700×22 HSF7 V
660	700	18	CR 660×700×18 HSF3 R	CR 660×700×18 HSF7 R
			CR 660×700×18 HSF3 V	CR 660×700×18 HSF7 V
665	715	22	CR 665×715×22 HSF3 R	CR 665×715×22 HSF7 R
			CR 665×715×22 HSF3 V	CR 665×715×22 HSF7 V
670	714	22	CR 670×714×22 HSF3 R	CR 670×714×22 HSF7 R
			CR 670×714×22 HSF3 V	CR 670×714×22 HSF7 V
700	764	25	CR 700×764×25 HSF3 R	CR 700×764×25 HSF7 R
			CR 700×764×25 HSF3 V	CR 700×764×25 HSF7 V
710	774	25	CR 710×774×25 HSF3 R	CR 710×774×25 HSF7 R
			CR 710×774×25 HSF3 V	CR 710×774×25 HSF7 V
724	775	22	CR 724×775×22 HSF3 R	CR 724×775×22 HSF7 R
			CR 724×775×22 HSF3 V	CR 724×775×22 HSF7 V
740	780	16,50	CR 740×780×17 HSF3 R	CR 740×780×17 HSF7 R
			CR 740×780×17 HSF3 V	CR 740×780×17 HSF7 V
750	814	28	CR 750×814×28 HSF3 R	CR 750×814×28 HSF7 R
			CR 750×814×28 HSF3 V	CR 750×814×28 HSF7 V

## Hřídelové těsnící kroužky - HSF3 (dělené) a HSF7 (nedělené) - metrické rozměry d<sub>1</sub> 775 – 985 mm

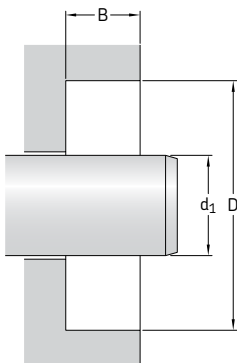
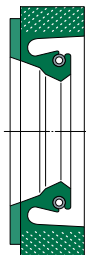

Tabulka uvádí pouze výběr z dostupných velikostí. Obráťte se na prodejního zástupce SKF a vyžádejte si podrobnější informace.

Podívejte se rovněž na **str. 74 až 76**, které uvádějí požadavky na díru tělesa.

Rozměry Průměr hřídele d <sub>1</sub>	Průměr díry D	Hloubka díry B	Označení	Nedělené provedení (HSF7)
			Dělené provedení (HSF3) Materiál bříty R, V	Materiál bříty R, V
mm			–	
775	839	25	CR 775×839×25 HSF3 R	CR 775×839×25 HSF7 R
			CR 775×839×25 HSF3 V	CR 775×839×25 HSF7 V
790	834	25	CR 790×834×25 HSF3 R	CR 790×834×25 HSF7 R
			CR 790×834×25 HSF3 V	CR 790×834×25 HSF7 V
	854	25	CR 790×854×25 HSF3 R	CR 790×854×25 HSF7 R
			CR 790×854×25 HSF3 V	CR 790×854×25 HSF7 V
800	864	25	CR 800×864×25 HSF3 R	CR 800×864×25 HSF7 R
			CR 800×864×25 HSF3 V	CR 800×864×25 HSF7 V
840	880	18	CR 840×880×18 HSF3 R	CR 840×880×18 HSF7 R
			CR 840×880×18 HSF3 V	CR 840×880×18 HSF7 V
880	944	25,40	CR 880×944×25,4 HSF3 R	CR 880×944×25,4 HSF7 R
			CR 880×944×25,4 HSF3 V	CR 880×944×25,4 HSF7 V
890	930	18	CR 890×930×18 HSF3 R	CR 890×930×18 HSF7 R
			CR 890×930×18 HSF3 V	CR 890×930×18 HSF7 V
910	974	25	CR 910×974×25 HSF3 R	CR 910×974×25 HSF7 R
			CR 910×974×25 HSF3 V	CR 910×974×25 HSF7 V
970	1 034	25	CR 970×1034×25 HSF3 R	CR 970×1034×25 HSF7 R
			CR 970×1034×25 HSF3 V	CR 970×1034×25 HSF7 V
985	1 045	25	CR 985×1045×25 HSF3 R	CR 985×1045×25 HSF7 R
			CR 985×1045×25 HSF3 V	CR 985×1045×25 HSF7 V

## Hřídelové těsnící kroužky - HSF3 (dělené) a HSF7 (nedělené) - palcové rozměry d<sub>1</sub> 8.500 – 45.500 in.

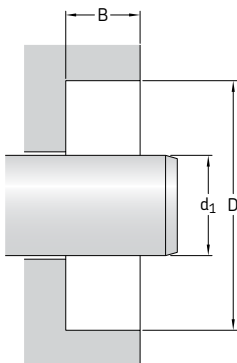
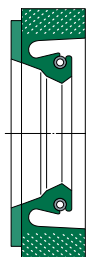

Tabulka uvádí pouze výběr z dostupných velikostí. Obráťte se na prodejního zástupce SKF a vyžádejte si podrobnější informace.

Podívejte se rovněž na **str. 74 až 76**, které uvádějí požadavky na díru tělesa.

Rozměry		Hloubka díry B	Označení		Nedělené provedení (HSF7)	
Průměr hřídele d <sub>1</sub>	Průměr díry D		Dělené provedení (HSF3) Materiál bříty R	V	Materiál bříty R	V
in./mm			-			
<b>8.500</b> 215,90	9,750 247,65	0,813 20,65	<b>CR HSF3 5766 R</b>	<b>CR HSF3 5766 V</b>	<b>CR HSF7 5766 R</b>	<b>CR HSF7 5766 V</b>
<b>10.000</b> 254,00	11,500 292,10	0,630 16,00	<b>CR HSF3 5920 R</b>	<b>CR HSF3 5920 V</b>	<b>CR HSF7 5920 R</b>	<b>CR HSF7 5920 V</b>
<b>11.500</b> 292,10	13,780 350,01	0,630 16,00	<b>CR HSF3 6075 R</b>	<b>CR HSF3 6075 V</b>	<b>CR HSF7 6075 R</b>	<b>CR HSF7 6075 V</b>
<b>12.250</b> 311,15	14,250 361,95	0,813 20,65	<b>CR HSF3 6150 R</b>	<b>CR HSF3 6150 V</b>	<b>CR HSF7 6150 R</b>	<b>CR HSF7 6150 V</b>
<b>14.500</b> 368,30	16,500 419,10	0,813 20,65	<b>CR HSF3 6370 R</b>	<b>CR HSF3 6370 V</b>	<b>CR HSF7 6370 R</b>	<b>CR HSF7 6370 V</b>
	16,500 419,10	1,152 29,26	<b>CR HSF3 6375 R</b>	<b>CR HSF3 6375 V</b>	<b>CR HSF7 6375 R</b>	<b>CR HSF7 6375 V</b>
<b>14.750</b> 374,65	16,500 419,10	0,875 22,23	<b>CR HSF3 6395 R</b>	<b>CR HSF3 6395 V</b>	<b>CR HSF7 6395 R</b>	<b>CR HSF7 6395 V</b>
<b>15.250</b> 387,35	17,250 438,15	1,000 25,40	<b>CR HSF3 6465 R</b>	<b>CR HSF3 6465 V</b>	<b>CR HSF7 6465 R</b>	<b>CR HSF7 6465 V</b>
<b>16.500</b> 419,10	18,000 457,20	0,750 19,05	<b>CR HSF3 6611 R</b>	<b>CR HSF3 6611 V</b>	<b>CR HSF7 6611 R</b>	<b>CR HSF7 6611 V</b>
<b>35.500</b> 901,70	37,500 952,50	0,875 22,23	<b>CR HSF3 7860 R</b>	<b>CR HSF3 7860 V</b>	<b>CR HSF7 7860 R</b>	<b>CR HSF7 7860 V</b>
<b>36.000</b> 914,40	38,500 977,90	0,875 22,23	<b>CR HSF3 7890 R</b>	<b>CR HSF3 7890 V</b>	<b>CR HSF7 7890 R</b>	<b>CR HSF7 7890 V</b>
<b>45.500</b> 1 155,70	47,000 1 193,80	0,813 20,65	<b>CR HSF3 9000 R</b>	<b>CR HSF3 9000 V</b>	<b>CR HSF7 9000 R</b>	<b>CR HSF7 9000 V</b>

## Hřídelové těsnící kroužky - HSF4 (dělené) a HSF8 (nedělené) - metrické rozměry d<sub>1</sub> 75 – 660 mm

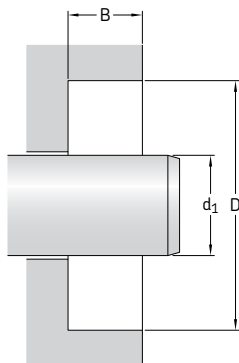

Tabulka uvádí pouze výběr z dostupných velikostí. Obráťte se na prodejního zástupce SKF a vyžádejte si podrobnější informace.

Podívejte se rovněž na **str. 74 až 76**, které uvádějí požadavky na díru tělesa.

<b>Rozměry</b>	<b>Průměr díry D</b>	<b>Hloubka díry B</b>	<b>Označení</b> Dělené provedení (HSF4) Materiál bříty R, V	Nedělené provedení (HSF8) Materiál bříty R, V
mm			–	
<b>75</b>	107	12,50	<b>CR 75×107×13 HSF4 R</b> <b>CR 75×107×13 HSF4 V</b>	<b>CR 75×107×13 HSF8 R</b> <b>CR 75×107×13 HSF8 V</b>
<b>105</b>	145	16	<b>CR 105×145×16 HSF4 R</b> <b>CR 105×145×16 HSF4 V</b>	<b>CR 105×145×16 HSF8 R</b> <b>CR 105×145×16 HSF8 V</b>
<b>215</b>	250	16	<b>CR 215×250×16 HSF4 R</b> <b>CR 215×250×16 HSF4 V</b>	<b>CR 215×250×16 HSF8 R</b> <b>CR 215×250×16 HSF8 V</b>
<b>300</b>	340	16	<b>CR 300×340×16 HSF4 R</b> <b>CR 300×340×16 HSF4 V</b>	<b>CR 300×340×16 HSF8 R</b> <b>CR 300×340×16 HSF8 V</b>
<b>330</b>	374	20	<b>CR 330×374×20 HSF4 R</b> <b>CR 330×374×20 HSF4 V</b>	<b>CR 330×374×20 HSF8 R</b> <b>CR 330×374×20 HSF8 V</b>
<b>370</b>	410	15	<b>CR 370×410×15 HSF4 R</b> <b>CR 370×410×15 HSF4 V</b>	<b>CR 370×410×15 HSF8 R</b> <b>CR 370×410×15 HSF8 V</b>
	420	20	<b>CR 380×420×20 HSF4 R</b> <b>CR 380×420×20 HSF4 V</b>	<b>CR 380×420×20 HSF8 R</b> <b>CR 380×420×20 HSF8 V</b>
<b>380</b>	420	22	<b>CR 380×420×22 HSF4 R</b> <b>CR 380×420×22 HSF4 V</b>	<b>CR 380×420×22 HSF8 R</b> <b>CR 380×420×22 HSF8 V</b>
	490	20	<b>CR 440×490×20 HSF4 R</b> <b>CR 440×490×20 HSF4 V</b>	<b>CR 440×490×20 HSF8 R</b> <b>CR 440×490×20 HSF8 V</b>
<b>440</b>	490	22	<b>CR 440×490×22 HSF4 R</b> <b>CR 440×490×22 HSF4 V</b>	<b>CR 440×490×22 HSF8 R</b> <b>CR 440×490×22 HSF8 V</b>
<b>450</b>	500	22	<b>CR 450×500×22 HSF4 R</b> <b>CR 450×500×22 HSF4 V</b>	<b>CR 450×500×22 HSF8 R</b> <b>CR 450×500×22 HSF8 V</b>
<b>460</b>	500	16	<b>CR 460×500×16 HSF4 R</b> <b>CR 460×500×16 HSF4 V</b>	<b>CR 460×500×16 HSF8 R</b> <b>CR 460×500×16 HSF8 V</b>
<b>500</b>	540	22	<b>CR 500×540×22 HSF4 R</b> <b>CR 500×540×22 HSF4 V</b>	<b>CR 500×540×22 HSF8 R</b> <b>CR 500×540×22 HSF8 V</b>
<b>660</b>	704	20	<b>CR 660×704×20 HSF4 R</b> <b>CR 660×704×20 HSF4 V</b>	<b>CR 660×704×20 HSF8 R</b> <b>CR 660×704×20 HSF8 V</b>



## Hřídelové těsnící kroužky - HSF4 (dělené) a HSF8 (nedělené) - palcové rozměry d<sub>1</sub> 38.000 in.

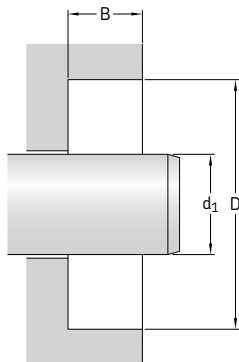

Tabulka uvádí pouze výběr z dostupných velikostí. Obráťte se na prodejního zástupce SKF a vyžádejte si podrobnější informace.

2.23

Podívejte se rovněž na **str. 74 až 76**, které uvádějí požadavky na díru tělesa.

<b>Rozměry</b>		<b>Označení</b>				
Průměr hřídele d <sub>1</sub>	Průměr díry D	Hloubka díry B	Dělené provedení (HSF4) Materiál bříty R	V	Nedělené provedení (HSF8) Materiál bříty R	V
in./mm			-			
<b>38.000</b> 965,20	40,000 1 016,00	0,875 22,23	<b>CR HSF4 7990 R</b>	<b>CR HSF4 7990 V</b>	<b>CR HSF8 7990 R</b>	<b>CR HSF8 7990 V</b>

## Hřidelové těsnicí kroužky - HSF9 - metrické rozměry

$d_1$  200 – 860 mm

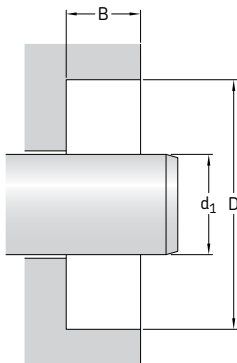

Tabulka uvádí pouze výběr z dostupných velikostí. Obráťte se na prodejního zástupce SKF a vyžádejte si podrobnější informace.

Podívejte se rovněž na **str. 74 až 76**, které uvádějí požadavky na díru tělesa.

Rozměry Průměr hřídele $d_1$	Průměr díry D	Hloubka díry B	Označení	
			Materiál bříty R	V
mm			–	
200	240	16,50	CR 200×240×17 HSF9 R	CR 200×240×17 HSF9 V
335	379	20	CR 335×379×20 HSF9 R	CR 335×379×20 HSF9 V
346	390	18	CR 346×390×18 HSF9 R	CR 346×390×18 HSF9 V
360	404	17,45	CR 360×404×17 HSF9 R	CR 360×404×17 HSF9 V
480	530	22	CR 480×530×22 HSF9 R	CR 480×530×22 HSF9 V
500	540	20	CR 500×540×20 HSF9 R	CR 500×540×20 HSF9 V
515	555	20	CR 515×555×20 HSF9 R	CR 515×555×20 HSF9 V
600	644	20	CR 600×644×20 HSF9 R	CR 600×644×20 HSF9 V
700	750	25	CR 700×750×25 HSF9 R	CR 700×750×25 HSF9 V
751	814	25,40	CR 751×814×25 HSF9 R	CR 751×814×25 HSF9 V
840	904	25	CR 840×904×25 HSF9 R	CR 840×904×25 HSF9 V
860	924	25	CR 860×924×25 HSF9 R	CR 860×924×25 HSF9 V

## Hřídelové těsnící kroužky - HSF9 - palcové rozměry

$d_1$  17.875 – 25.996 in.

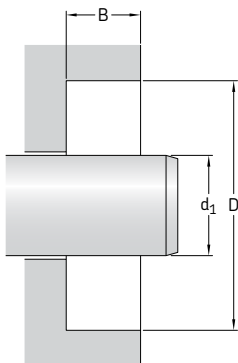

Tabulka uvádí pouze výběr z dostupných velikostí. Obráťte se na prodejního zástupce SKF a vyžádejte si podrobnější informace.

Podívejte se rovněž na **str. 74 až 76**, které uvádějí požadavky na díru tělesa.

Rozměry		Označení		
Průměr hřídele $d_1$	Průměr díry D	Hloubka díry B	Materiál břitu	
			R	V
in./mm		-		
<b>17.875</b> 454,03	19.850 504,19	0.813 20,65	<b>CR HSF9 6715 R</b>	<b>CR HSF9 6715 V</b>
<b>25.996</b> 660,30	28.000 711,20	1.000 25,40	<b>CR HSF9 7233 R</b>	<b>CR HSF9 7233 V</b>

## Hřídelové těsnicí kroužky - HS4 a HS5 - metrické rozměry

$d_1$  230 – 1 055 mm

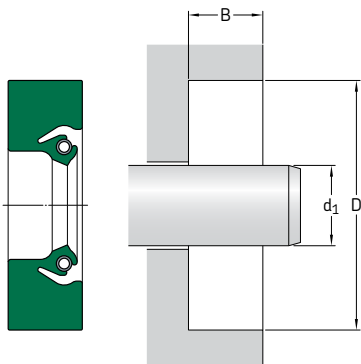

Tabulka uvádí pouze výběr z dostupných velikostí. Obráťte se na prodejního zástupce SKF a vyžádejte si podrobnější informace.

Podívejte se rovněž na **str. 74 až 76**, které uvádějí požadavky na díru tělesa.

Rozměry	Průměr hřídele $d_1$	Průměr díry D	Hloubka díry B	Provedení	Materiál bříty	Označení
mm				–	–	–
<b>230</b>	269	22		HS5	R	<b>CR 230x269x22 HS5 R</b>
<b>240</b>	279	22		HS5	R	<b>CR 240x279x22 HS5 R</b>
<b>245</b>	290	15		HS4	V	<b>CR 245x290x15 HS4 V</b>
<b>260</b>	285,40	12,70		HS5	R	<b>CR 260x285x13 HS5 R</b>
<b>280</b>	325	24		HS5	R	<b>CR 280x325x24 HS5 R</b>
<b>310</b>	354	20		HS5	R	<b>CR 310x354x20 HS5 R</b>
<b>315</b>	355	16		HS4	V	<b>CR 315x355x16 HS4 V</b>
<b>325</b>	368	20		HS5	R	<b>CR 325x368x20 HS5 R</b>
<b>350</b>	400	25,40		HS5	R	<b>CR 350x400x25 HS5 R</b>
<b>360</b>	390	18		HS5	H	<b>CR 360x390x18 HS5 H</b>
<b>390</b>	434	20		HS5	R	<b>CR 390x434x20 HS5 R</b>
<b>400</b>	444	20		HS5	R	<b>CR 400x444x20 HS5 R</b>
	447	20		HS5	R	<b>CR 400x447x20 HS5 R</b>
	450	25		HS5	R	<b>CR 400x450x25 HS5 R</b>
<b>410</b>	454	20		HS5	R	<b>CR 410x454x20 HS5 R</b>
<b>470</b>	520	20,70		HS4	R	<b>CR 470x520x21 HS4 R</b>
<b>475</b>	525	25		HS4	R	<b>CR 475x525x25 HS4 R</b>
<b>480</b>	530	25		HS5	R	<b>CR 480x530x25 HS5 R</b>
<b>490</b>	530	20,50		HS5	D	<b>CR 490x530x21 HS5 D</b>
<b>515</b>	555	20		HS5	R	<b>CR 515x555x20 HS5 R</b>
<b>519</b>	560	25		HS5	D	<b>CR 519x560x25 HS5 D</b>
<b>520</b>	570	24		HS5	R	<b>CR 520x570x24 HS5 R</b>

<b>Rozměry</b> Průměr hřídele d <sub>1</sub>	<b>Průměr díry D</b>	<b>Hloubka díry B</b>	<b>Provedení</b>	<b>Materiál bříty</b>	<b>Označení</b>
mm			–	–	–
<b>525</b>	575	20,70	HS4	R	<b>CR 525×575×21 HS4 R</b>
<b>530</b>	575	20	HS5	R	<b>CR 530×575×20 HS5 R</b>
<b>540</b>	584	20	HS4	R	<b>CR 540×584×20 HS4 R</b>
<b>700</b>	740	20	HS5	D	<b>CR 700×740×20 HS5 D</b>
<b>710</b>	760	25	HS5	D	<b>CR 710×760×25 HS5 D</b>
<b>712</b>	757	20,50	HS5	D	<b>CR 712×757×21 HS5 D</b>
<b>778</b>	818	20,50	HS5	D	<b>CR 778×818×21 HS5 D</b>
<b>780</b>	830	22	HS5	R	<b>CR 780×830×22 HS5 R</b>
<b>910</b>	966	17,86	HS5	R	<b>CR 910×966×18 HS5 R</b>
<b>978</b>	1 018	18	HS5	R	<b>CR 978×1018×18 HS5 R</b>
<b>1 055</b>	1 100	25	HS5	R	<b>CR 1055×1100×25 HS5 R</b>
	1 100	25	HS5	D	<b>CR 1055×1100×25 HS5 D</b>

## Hřídelové těsnící kroužky - HS4 a HS5 - palcové rozměry

$d_1$  6.438– 72.750 in.

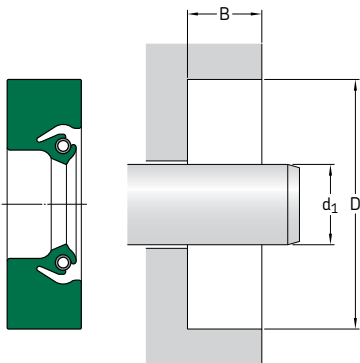

Tabulka uvádí pouze výběr z dostupných velikostí. Obráťte se na prodejního zástupce SKF a vyžádejte si podrobnější informace.

Podívejte se rovněž na **str. 74 až 76**, které uvádějí požadavky na díru tělesa.

<b>Rozměry</b>			<b>Provedení</b>	<b>Materiál bříty</b>	<b>Označení</b>
Průměr hřídele $d_1$	Průměr díry D	Hloubka díry B			
in./mm			–	–	–
<b>6.438</b> 163,53	7.688 195,28	0.625 15,88	HS5	R	<b>CR 596043</b>
<b>7.125</b> 180,98	8.125 206,38	0.500 12,70	HS5	R	<b>CR 595761</b>
<b>7.188</b> 182,58	8.640 219,46	0.625 15,88	HS5	R	<b>CR 595643</b>
<b>7.500</b> 190,50	8.750 222,25	0.625 15,88	HS5	D	<b>CR 595822</b>
<b>7.750</b> 196,85	8.750 222,25	0.625 15,88	HS5	D	<b>CR 595813</b>
<b>8.000</b> 203,20	9.500 241,30	0.625 15,88	HS5	R	<b>CR 595404</b>
<b>8.625</b> 219,08	10.125 257,18	0.609 15,47	HS5	R	<b>CR 595566</b>
<b>9.000</b> 228,60	10.500 266,70	0.625 15,88	HS5	R	<b>CR 594641</b>
<b>10.250</b> 260,35	12.017 305,23	0.750 19,05	HS5	R	<b>CR 1025435</b>
<b>11.250</b> 285,75	12.750 323,85	0.625 15,88	HS5	R	<b>CR 1125235</b>
<b>11.500</b> 292,10	13.250 336,55	0.750 19,05	HS5	R	<b>CR 594850</b>
<b>12.000</b> 304,80	13.000 330,20	0.500 12,70	HS5	R	<b>CR 1200015</b>
<b>12.250</b> 311,15	13.750 349,25	0.750 19,05	HS5	R	<b>CR 1225125</b>
<b>13.375</b> 339,73	14.875 377,83	0.625 15,88	HS5	R	<b>CR 1338235</b>

<b>Rozměry</b> Průměr hřídele d <sub>1</sub>	Průměr díry D	Hloubka díry B	<b>Provedení</b>	<b>Materiál bříty</b>	<b>Označení</b>
in./mm			–	–	–
<b>13.500</b> 342,90	15,000 381,00	0,625 15,88	HS5	D	<b>CR 1350235</b>
<b>13.985</b> 355,22	15,500 393,70	0,625 15,88	HS4	R	<b>CR 526447</b>
<b>14.361</b> 364,77	15,748 400,00	0,709 18,01	HS4	R	<b>CR 595175</b>
<b>15.748</b> 400,00	17,717 450,01	0,890 22,61	HS4	R	<b>CR 1574443</b>
<b>16.000</b> 406,40	17,000 431,80	0,500 12,70	HS4	R	<b>CR 1600014</b>
<b>20.000</b> 508,00	22,000 558,80	0,500 12,70	HS5	R	<b>CR 595044</b>
<b>21.000</b> 533,40	23,000 584,20	0,813 20,65	HS4	R	<b>CR 526719</b>
<b>21.750</b> 552,45	23,250 590,55	0,625 15,88	HS5	R	<b>CR 593520</b>
<b>24.000</b> 609,60	25,500 647,70	0,750 19,05	HS5	R	<b>CR 593519</b>
<b>25.000</b> 635,00	27,000 685,80	0,875 22,23	HS5	R	<b>CR 593183</b>
<b>27.000</b> 685,80	29,000 736,60	0,813 20,65	HS5	R	<b>CR 2700555</b>
<b>33.000</b> 838,20	34,250 869,95	0,625 15,88	HS5	D	<b>CR 530414</b>
<b>53.000</b> 1346,20	54,875 1393,83	0,813 20,65	HS4	R	<b>CR 595881</b>
<b>72.750</b> 1847,85	74,000 1879,60	0,719 18,26	HS5	R	<b>CR 7275135</b>

## Hřídelové těsnicí kroužky - HS6, HS7 a HS8 - metrické rozměry

$d_1$  145 – 460 mm

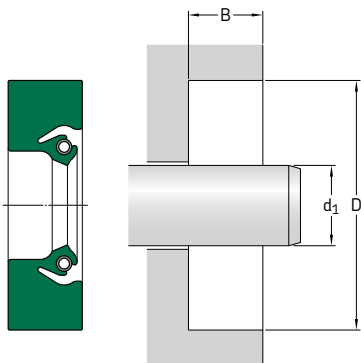

Tabulka uvádí pouze výběr z dostupných velikostí. Obráťte se na prodejního zástupce SKF a vyžádejte si podrobnější informace.

Podívejte se rovněž na **str. 74 až 76**, které uvádějí požadavky na díru tělesa.

Rozměry Průměr hřídele $d_1$	Průměr díry D	Hloubka díry B	Provedení	Materiál bříty	Označení
mm			–	–	–
<b>145</b>	175	14	HS8	R	<b>CR 145×175×14 HS8 R</b>
<b>150</b>	180	15,88	HS8	R	<b>CR 150×180×16 HS8 R</b>
<b>160</b>	200	15,88	HS8	D	<b>CR 160×200×16 HS8 D</b>
<b>170</b>	200	16	HS8	V	<b>CR 170×200×16 HS8 V</b>
<b>180</b>	222	16	HS7	R	<b>CR 180×222×16 HS7 R</b>
<b>185</b>	220	12,70	HS8	R	<b>CR 185×220×13 HS8 R</b>
<b>186</b>	226	16	HS8	R	<b>CR 186×226×16 HS8 R</b>
<b>190</b>	220	16	HS8	R	<b>CR 190×220×16 HS8 R</b>
	230	16	HS8	R	<b>CR 190×230×16 HS8 R</b>
<b>200</b>	238	19	HS6	R	<b>CR 200×238×19 HS6 R</b>
	238,10	19,10	HS8	R	<b>CR 200×238×19 HS8 R</b>
<b>220</b>	250	15	HS8	R	<b>CR 220×250×15 HS8 R</b>
	250	16	HS8	D	<b>CR 220×250×16 HS8 D</b>
	260	14,27	HS8	R	<b>CR 220×260×14 HS8 R</b>
	260	15	HS8	R	<b>CR 220×260×15 HS8 R</b>
	260	16	HS8	R	<b>CR 220×260×16 HS8 R</b>
<b>230</b>	260	15	HS8	R	<b>CR 230×260×15 HS8 R</b>
<b>240</b>	270	15	HS8	R	<b>CR 240×270×15 HS8 R</b>
	275	15	HS8	R	<b>CR 240×275×15 HS8 R</b>
	280	20	HS7	R	<b>CR 240×280×20 HS7 R</b>
<b>250</b>	280	15	HS8	R	<b>CR 250×280×15 HS8 R</b>
	290	15,88	HS8	R	<b>CR 250×290×16 HS8 R</b>
<b>260</b>	290	16	HS8	R	<b>CR 260×290×16 HS8 R</b>
	300	20	HS8	R	<b>CR 260×300×20 HS8 R</b>
	304	20	HS8	R	<b>CR 260×304×20 HS8 R</b>
<b>265</b>	310	22	HS7	R	<b>CR 265×310×22 HS7 R</b>



<b>Rozměry</b> Průměr hřídele d <sub>1</sub>	<b>Průměr díry D</b>	<b>Hloubka díry B</b>	<b>Provedení</b>	<b>Materiál bříty</b>	<b>Označení</b>
mm			–	–	–
<b>266</b>	310	20	HS8	R	<b>CR 266x310x20 HS8 R</b>
<b>270</b>	310	20	HS8	R	<b>CR 270x310x20 HS8 R</b>
<b>280</b>	310	15	HS8	R	<b>CR 280x310x15 HS8 R</b>
	310	16	HS8	R	<b>CR 280x310x16 HS8 R</b>
	320	19,05	HS8	R	<b>CR 280x320x19 HS8 R</b>
	324	20	HS8	R	<b>CR 280x324x20 HS8 R</b>
	325	22	HS8	H	<b>CR 280x325x22 HS8 H</b>
<b>290</b>	330	20	HS8	R	<b>CR 290x330x20 HS8 R</b>
	335	24	HS7	R	<b>CR 290x335x24 HS7 R</b>
<b>300</b>	340	20	HS8	R	<b>CR 300x340x20 HS8 R</b>
	345	22	HS7	R	<b>CR 300x345x22 HS7 R</b>
<b>310</b>	340	15	HS8	V	<b>CR 310x340x15 HS8 V</b>
	340	15	HS8	R	<b>CR 310x340x15 HS8 R</b>
	350	20	HS8	D	<b>CR 310x350x20 HS8 D</b>
<b>320</b>	360	20	HS8	R	<b>CR 320x360x20 HS8 R</b>
	368,10	19,05	HS6	R	<b>CR 320x368x19 HS6 R</b>
<b>330</b>	380	22	HS8	H	<b>CR 330x380x22 HS8 H</b>
<b>340</b>	372	18	HS8	R	<b>CR 340x372x18 HS8 R</b>
	380	20	HS8	R	<b>CR 340x380x20 HS8 R</b>
<b>345</b>	390	25	HS8	R	<b>CR 345x390x25 HS8 R</b>
<b>350</b>	390	18	HS8	R	<b>CR 350x390x18 HS8 R</b>
<b>355</b>	393	20	HS8	R	<b>CR 355x393x20 HS8 R</b>
<b>360</b>	400	18	HS8	R	<b>CR 360x400x18 HS8 R</b>
	405	25	HS8	H	<b>CR 360x405x25 HS8 H</b>
	410,80	22,26	HS8	R	<b>CR 360x411x22 HS8 R</b>
<b>380</b>	418	19	HS7	R	<b>CR 380x418x19 HS7 R</b>
	418	19	HS8	R	<b>CR 380x418x19 HS8 R</b>
	420	19,05	HS8	V	<b>CR 380x420x19 HS8 V</b>
	420	20	HS8	D	<b>CR 380x420x20 HS8 D</b>
	420	20	HS7	R	<b>CR 380x420x20 HS7 R</b>
	420	20	HS8	H	<b>CR 380x420x20 HS8 H</b>
	420	20	HS8	D	<b>CR 380x420x20 HS8 D</b>
	430	20	HS8	R	<b>CR 380x430x20 HS8 R</b>
<b>400</b>	440	20	HS7	R	<b>CR 400x440x20 HS7 R</b>
	444	13,50	HS8	R	<b>CR 400x444x14 HS8 R</b>
	450	25	HS8	R	<b>CR 400x450x25 HS8 R</b>
	451	22,23	HS8	R	<b>CR 400x451x22 HS8 R</b>
<b>410</b>	454	19	HS8	R	<b>CR 410x454x19 HS8 R</b>
<b>420</b>	460	20	HS7	R	<b>CR 420x460x20 HS7 R</b>
<b>430</b>	480	22	HS8	R	<b>CR 430x480x22 HS8 R</b>
<b>440</b>	480	20	HS8	R	<b>CR 440x480x20 HS8 R</b>
	480	21	HS8	H	<b>CR 440x480x21 HS8 H</b>
<b>450</b>	500	25	HS8	R	<b>CR 450x500x25 HS8 R</b>
<b>452</b>	503	20,65	HS8	R	<b>CR 452x503x21 HS8 R</b>
<b>460</b>	510	22	HS8	R	<b>CR 460x510x22 HS8 R</b>

## Hřídelové těsnící kroužky - HS6, HS7 a HS8 - metrické rozměry

$d_1$  480 – 3 000 mm

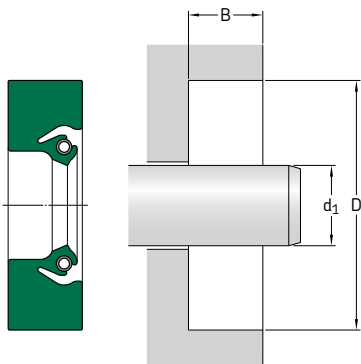

Tabulka uvádí pouze výběr z dostupných velikostí. Obráťte se na prodejního zástupce SKF a vyžádejte si podrobnější informace.

Podívejte se rovněž na **str. 74 až 76**, které uvádějí požadavky na díru tělesa.

Rozměry	Průměr dřívy D	Hloubka dřívy B	Provedení	Materiál bříty	Označení
$d_1$					
mm			–	–	–
<b>480</b>	530	20	HS8	R	<b>CR 480×530×20 HS8 R</b>
<b>490</b>	530	20	HS8	R	<b>CR 490×530×20 HS8 R</b>
	540	25	HS8	R	<b>CR 490×540×25 HS8 R</b>
	541	20,70	HS6	R	<b>CR 490×541×21 HS6 R</b>
<b>500</b>	550	25	HS8	R	<b>CR 500×550×25 HS8 R</b>
<b>510</b>	548	24,50	HS8	R	<b>CR 510×548×25 HS8 R</b>
<b>515</b>	555	20	HS8	R	<b>CR 515×555×20 HS8 R</b>
<b>519</b>	560	25	HS8	D	<b>CR 519×560×25 HS8 D</b>
<b>530</b>	576	21	HS8	R	<b>CR 530×576×21 HS8 R</b>
	580	20	HS8	R	<b>CR 530×580×20 HS8 R</b>
	580	22	HS8	R	<b>CR 530×580×22 HS8 R</b>
	580	25	HS8	R	<b>CR 530×580×25 HS8 R</b>
<b>550</b>	590	20	HS8	R	<b>CR 550×590×20 HS8 R</b>
<b>556</b>	610	25,40	HS7	R	<b>CR 556×610×25 HS7 R</b>
<b>560</b>	604	20	HS8	R	<b>CR 560×604×20 HS8 R</b>
<b>590</b>	640	25	HS8	R	<b>CR 590×640×25 HS8 R</b>
<b>600</b>	640	20	HS8	R	<b>CR 600×640×20 HS8 R</b>
<b>615</b>	665	24	HS8	R	<b>CR 615×665×24 HS8 R</b>
<b>620</b>	670	22	HS8	D	<b>CR 620×670×22 HS8 D</b>
<b>625</b>	676	19	HS8	D	<b>CR 625×676×19 HS8 D</b>
<b>630</b>	670	20	HS8	R	<b>CR 630×670×20 HS8 R</b>
<b>650</b>	700	20	HS8	R	<b>CR 650×700×20 HS8 R</b>
<b>690</b>	730	20	HS8	R	<b>CR 690×730×20 HS8 R</b>

<b>Rozměry</b> Průměr hřídele d <sub>1</sub>	Průměr díry D	Hloubka díry B	<b>Provedení</b>	<b>Materiál bříty</b>	<b>Označení</b>
mm			–	–	–
<b>700</b>	750 765	20 25	HS8 HS8	R R	<b>CR 700×750×20 HS8 R</b> <b>CR 700×765×25 HS8 R</b>
<b>720</b>	771,10	21	HS8	D	<b>CR 720×771×21 HS8 D</b>
<b>737</b>	790	15,88	HS6	R	<b>CR 737×790×16 HS6 R</b>
<b>740</b>	790 790	15,88 25	HS8 HS8	R R	<b>CR 740×790×16 HS8 R</b> <b>CR 740×790×25 HS8 R</b>
<b>760</b>	800 810 820	20,60 20,60 17,50	HS8 HS8 HS8	R R R	<b>CR 760×800×21 HS8 R</b> <b>CR 760×810×21 HS8 R</b> <b>CR 760×820×18 HS8 R</b>
<b>780</b>	820	18	HS8	R	<b>CR 780×820×18 HS8 R</b>
<b>800</b>	850	25,40	HS8	R	<b>CR 800×850×25 HS8 R</b>
<b>810</b>	860	20,65	HS7	R	<b>CR 810×860×21 HS7 R</b>
<b>840</b>	892	18	HS6	R	<b>CR 840×892×18 HS6 R</b>
<b>850</b>	900	22	HS8	R	<b>CR 850×900×22 HS8 R</b>
<b>865</b>	911	18	HS8	R	<b>CR 865×911×18 HS8 R</b>
<b>867</b>	920	15,88	HS6	R	<b>CR 867×920×16 HS6 R</b>
<b>870</b>	920	15,88	HS8	R	<b>CR 870×920×16 HS8 R</b>
<b>910</b>	966	17,86	HS6	R	<b>CR 910×966×18 HS6 R</b>
<b>925</b>	975	22	HS8	D	<b>CR 925×975×22 HS8 D</b>
<b>930</b>	982	22,23	HS6	R	<b>CR 930×982×22 HS6 R</b>
<b>1 055</b>	1 100	25	HS8	D	<b>CR 1055×1100×25 HS8 D</b>
<b>1 070</b>	1 120	20	HS6	R	<b>CR 1070×1120×20 HS6 R</b>
<b>1 105</b>	1 151	17,50	HS8	R	<b>CR 1105×1151×18 HS8 R</b>
<b>1 180</b>	1 230	20	HS6	R	<b>CR 1180×1230×20 HS6 R</b>
<b>1 248</b>	1 298	20,70	HS8	R	<b>CR 1248×1298×21 HS8 R</b>
<b>1 370</b>	1 420	19,83	HS8	H	<b>CR 1370×1420×20 HS8 H</b>
<b>1 380</b>	1 420	18	HS8	R	<b>CR 1380×1420×18 HS8 R</b>
<b>1 675</b>	1 725 1 725	20 20,62	HS8 HS8	R D	<b>CR 1675×1725×20 HS8 R</b> <b>CR 1675×1725×21 HS8 D</b>
<b>1 810</b>	1 860 1 860	20 20,62	HS8 HS8	R D	<b>CR 1810×1860×20 HS8 R</b> <b>CR 1810×1860×21 HS8 D</b>
<b>2 850</b>	2 900	20,63	HS8	D	<b>CR 2850×2900×21 HS8 D</b>
<b>2 900</b>	2 959	17,33	HS6	R	<b>CR 2900×2959×17 HS6 R</b>
<b>3 000</b>	3 050	20,63	HS8	D	<b>CR 3000×3050×21 HS8 D</b>

## Hřídelové těsnící kroužky - HS6, HS7 a HS8 - palcové rozměry

$d_1$  5.500 – 10.250 in.

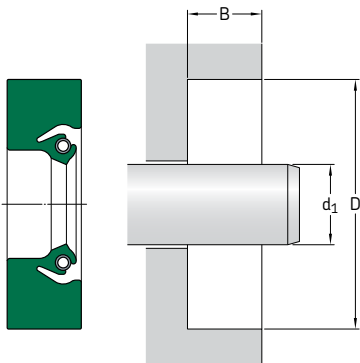

Tabulka uvádí pouze výběr z dostupných velikostí. Obráťte se na prodejního zástupce SKF a vyžádejte si podrobnější informace.

Podívejte se rovněž na **str. 74 až 76**, které uvádějí požadavky na díru tělesa.

Rozměry	Průměr hřídele $d_1$	Průměr díry D	Hloubka díry B	Provedení	Materiál bříty	Označení
in./mm				–	–	–
<b>5.500</b>	6.500	0.500	HS8	V	<b>CR 597548</b>	
139,70	165,10	12,70				
<b>6.000</b>	7.250	0.625	HS8	R	<b>CR 592986</b>	
152,40	184,15	15,88				
	7.500	0.535	HS8	R	<b>CR 60037</b>	
	190,50	13,59				
<b>6.300</b>	7.874	0.596	HS8	D	<b>CR 595052</b>	
160,00	200,00	15,14				
<b>6.438</b>	7.688	0.625	HS7	R	<b>CR 594760</b>	
163,53	195,28	15,88				
<b>7.000</b>	8.000	0.500	HS8	D	<b>CR 70008</b>	
177,80	203,20	12,70				
<b>7.250</b>	8.250	0.500	HS8	R	<b>CR 595012</b>	
184,15	209,55	12,70				
	8.250	0.500	HS7	R	<b>CR 528377</b>	
	209,55	12,70				
<b>7.625</b>	8.875	0.625	HS8	R	<b>CR 595207</b>	
193,68	225,43	15,88				
<b>7.750</b>	8.750	0.500	HS8	R	<b>CR 529601</b>	
196,85	222,25	12,70				
<b>8.000</b>	9.000	0.625	HS8	V	<b>CR 594935</b>	
203,20	228,60	15,88				
	9.250	0.625	HS8	R	<b>CR 592376</b>	
	234,95	15,88				
	10.000	0.750	HS7	R	<b>CR 590326</b>	
	254,00	19,05				
<b>8.250</b>	9.500	0.625	HS7	R	<b>CR 592180</b>	
209,55	241,30	15,88				
	10.250	0.750	HS7	R	<b>CR 591929</b>	
	260,35	19,05				

<b>Rozměry</b> Průměr hřídele d <sub>1</sub>	Průměr díry D	Hloubka díry B	<b>Provedení</b>	<b>Materiál bříty</b>	<b>Označení</b>
in./mm			–	–	–
<b>8.500</b> 215,90	9.500 241,30	0.500 12,70	HS8	V	<b>CR 594745</b>
	10.000 254,00	0.625 15,88	HS8	R	<b>CR 594318</b>
<b>8.750</b> 222,25	9.750 247,65	0.500 12,70	HS8	V	<b>CR 87440</b>
	10.000 254,00	0.625 15,88	HS8	R	<b>CR 592627</b>
	10.750 273,05	0.750 19,05	HS7	R	<b>CR 597553</b>
<b>8.938</b> 227,03	9.938 254,43	0.625 15,88	HS7	R	<b>CR 595004</b>
<b>9.000</b> 228,60	10.250 260,35	0.625 15,88	HS7	R	<b>CR 592581</b>
	10.500 266,70	0.750 19,05	HS8	R	<b>CR 592600</b>
	10.674 271,12	0.703 17,86	HS8	R	<b>CR 592779</b>
<b>9.250</b> 234,95	11.250 285,75	0.625 15,88	HS7	R	<b>CR 593625</b>
	11.250 285,75	0.750 19,05	HS8	R	<b>CR 592858</b>
<b>9.438</b> 239,73	10.688 271,48	0.625 15,88	HS7	R	<b>CR 592126</b>
<b>9.500</b> 241,30	11.000 279,40	0.625 15,88	HS8	R	<b>CR 531331</b>
	11.500 292,10	0.625 15,88	HS8	R	<b>CR 597507</b>
<b>9.750</b> 247,65	10.750 273,05	0.500 12,70	HS7	R	<b>CR 592988</b>
	11.250 285,75	0.625 15,88	HS7	R	<b>CR 593385</b>
<b>9.938</b> 252,43	11.188 284,18	0.625 15,88	HS8	R	<b>CR 594753</b>
	11.438 290,53	0.750 19,05	HS8	R	<b>CR 592731</b>
<b>10.000</b> 254,00	11.000 279,40	0.562 14,28	HS8	R	<b>CR 1000018</b>
	11.250 285,75	0.625 15,88	HS7	R	<b>CR 1000117</b>
	11.500 292,10	0.750 19,05	HS7	R	<b>CR 1000257</b>
	12.000 304,80	0.625 15,88	HS7	R	<b>CR 1000527</b>
	12.000 304,80	0.625 15,88	HS7	V	<b>CR 1000025</b>
<b>10.125</b> 257,18	11.750 298,45	0.750 19,05	HS8	R	<b>CR 1012338</b>
<b>10.188</b> 258,78	11.188 284,18	0.500 12,70	HS7	R	<b>CR 1019017</b>
<b>10.250</b> 260,35	11.250 285,75	0.625 15,88	HS7	R	<b>CR 1025017</b>
	12.000 304,80	0.625 15,88	HS8	R	<b>CR 1025368</b>

## Hřídelové těsnící kroužky - HS6, HS7 a HS8 - palcové rozměry d<sub>1</sub> 10.438 – 14.000 in.

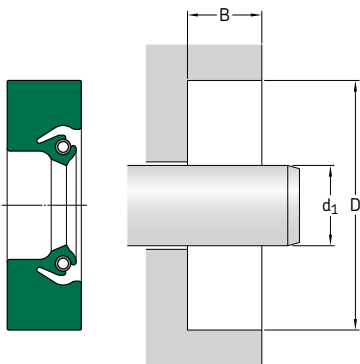

Tabulka uvádí pouze výběr z dostupných velikostí. Obráťte se na prodejního zástupce SKF a vyžádejte si podrobnější informace.

Podívejte se rovněž na **str. 74 až 76**, které uvádějí požadavky na díru tělesa.

<b>Rozměry</b>			<b>Provedení</b>	<b>Materiál bříty</b>	<b>Označení</b>
Průměr hřídele d <sub>1</sub>	Průměr díry D	Hloubka díry B			
in./mm			-	-	-
<b>10.438</b> 265,13	11.688 296,88	0.875 22,23	HS8	R	<b>CR 1043148</b>
<b>10.500</b> 266,70	11.500 292,10	0.500 12,70	HS8	R	<b>CR 1050018</b>
	12.000 304,80	0.750 19,05	HS8	R	<b>CR 1050258</b>
	12.000 304,80	0.750 19,05	HS7	R	<b>CR 1050257</b>
<b>10.710</b> 272,03	12.511 317,78	0.625 15,88	HS8	R	<b>CR 1071448</b>
<b>10.875</b> 276,23	12.875 327,03	0.578 14,68	HS6	R	<b>CR 527099</b>
<b>11.000</b> 279,40	12.000 304,80	0.625 15,88	HS7	R	<b>CR 1100027</b>
	12.500 317,50	0.750 19,05	HS8	R	<b>CR 1100258</b>
	12.500 317,50	0.750 19,05	HS7	R	<b>CR 1100257</b>
	13.000 330,20	0.750 19,05	HS8	R	<b>CR 1100538</b>
<b>11.125</b> 282,58	12.375 314,33	0.625 15,88	HS8	R	<b>CR 1113118</b>
<b>11.250</b> 285,75	12.750 323,85	0.750 19,05	HS7	R	<b>CR 1125257</b>
<b>11.375</b> 288,93	12.375 314,33	0.500 12,70	HS7	R	<b>CR 1138017</b>
<b>11.422</b> 290,12	12.922 328,22	0.750 19,05	HS7	R	<b>CR 1142257</b>
<b>11.500</b> 292,10	12.500 317,50	0.500 12,70	HS8	R	<b>CR 1150018</b>
	13.000 330,20	0.750 19,05	HS8	R	<b>CR 1150258</b>

<b>Rozměry</b> Průměr hřídele d <sub>1</sub>	Průměr díry D	Hloubka díry B	<b>Provedení</b>	<b>Materiál bříty</b>	<b>Označení</b>
in./mm			–	–	–
<b>11.750</b> 298,45	13.250 336,55	0.750 19,05	HS7	R	<b>CR 1175257</b>
<b>11.875</b> 301,63	13.125 333,38	0.625 15,88	HS8	R	<b>CR 1188118</b>
<b>12.000</b> 304,80	13.000 330,20	0.500 12,70	HS8	D	<b>CR 1200028</b>
	13.500 342,90	0.750 19,05	HS8	R	<b>CR 1200258</b>
	14.000 355,60	0.813 20,65	HS8	R	<b>CR 1200558</b>
<b>12.375</b> 314,33	13.875 352,43	0.750 19,05	HS7	R	<b>CR 1238257</b>
<b>12.500</b> 317,50	13.500 342,90	0.500 12,70	HS8	R	<b>CR 1250018</b>
	14.000 355,60	0.750 19,05	HS7	R	<b>CR 1250257</b>
<b>12.625</b> 320,68	14.125 358,78	0.750 19,05	HS7	R	<b>CR 1263237</b>
<b>12.750</b> 323,85	14.250 361,95	0.625 15,88	HS8	R	<b>CR 1275238</b>
	14.250 361,95	0.750 19,05	HS7	R	<b>CR 1275257</b>
<b>13.000</b> 330,20	14.500 368,30	0.625 15,88	HS7	R	<b>CR 1300237</b>
	14.500 368,30	0.750 19,05	HS8	R	<b>CR 1300258</b>
	15.000 381,00	0.750 19,05	HS8	R	<b>CR 1300548</b>
<b>13.125</b> 333,38	15.125 384,18	0.750 19,05	HS8	R	<b>CR 592920</b>
<b>13.250</b> 336,55	14.750 374,65	0.625 15,88	HS7	R	<b>CR 1325237</b>
<b>13.375</b> 339,73	14.875 377,83	0.625 15,88	HS8	R	<b>CR 594057</b>
<b>13.500</b> 342,90	15.000 381,00	0.750 19,05	HS8	R	<b>CR 1350258</b>
	15.500 393,70	0.625 15,88	HS7	R	<b>CR 1350527</b>
<b>13.750</b> 349,25	15.250 387,35	0.750 19,05	HS7	R	<b>CR 1375257</b>
<b>13.875</b> 352,43	15.375 390,53	0.750 19,05	HS7	R	<b>CR 1388257</b>
<b>14.000</b> 355,60	15.000 381,00	0.500 12,70	HS8	R	<b>CR 1400018</b>
	15.500 393,70	0.750 19,05	HS8	R	<b>CR 1400258</b>
	15.500 393,70	0.750 19,05	HS7	R	<b>CR 1400257</b>
	15.500 393,70	0.750 19,05	HS8	V	<b>CR 594261</b>
	16.000 406,40	0.813 20,65	HS7	R	<b>CR 1400557</b>
	16.000 406,40	1.000 25,40	HS8	R	<b>CR 1400588</b>

## Hřídelové těsnící kroužky - HS6, HS7 a HS8 - palcové rozměry

$d_1$  14.250 – 20.000 in.

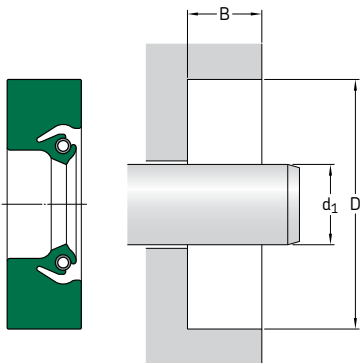

Tabulka uvádí pouze výběr z dostupných velikostí. Obráťte se na prodejního zástupce SKF a vyžádejte si podrobnější informace.

Podívejte se rovněž na **str. 74 až 76**, které uvádějí požadavky na díru tělesa.

Rozměry Průměr hřídele $d_1$	Průměr díry D	Hloubka díry B	Provedení	Materiál bříty	Označení
in./mm			–	–	–
<b>14.250</b> 361,95	16.250 412,75	1.000 25,40	HS7	R	<b>CR 1425587</b>
<b>14.500</b> 368,30	15.500 393,70	0.500 12,70	HS8	R	<b>CR 1450018</b>
<b>14.625</b> 371,48	16.125 409,58	0.750 19,05	HS7	R	<b>CR 1463257</b>
<b>15.000</b> 381,00	16.500 419,10	0.750 19,05	HS7	R	<b>CR 1500257</b>
	17.000 431,80	0.813 20,65	HS8	R	<b>CR 1500558</b>
<b>15.250</b> 387,35	16.625 422,28	0.500 12,70	HS8	R	<b>CR 1525158</b>
	16.750 425,45	0.750 19,05	HS7	R	<b>CR 1525257</b>
<b>15.500</b> 393,70	17.000 431,80	0.750 19,05	HS7	R	<b>CR 1550257</b>
	17.500 444,50	0.813 20,65	HS7	R	<b>CR 1550557</b>
<b>15.750</b> 400,05	17.250 438,15	0.685 19,05	HS8	R	<b>CR 1575248</b>
<b>16.000</b> 406,40	17.000 431,80	0.500 12,70	HS8	R	<b>CR 1600018</b>
	17.000 431,80	0.500 12,70	HS8	D	<b>CR 1600019</b>
	17.500 444,50	0.750 19,05	HS8	R	<b>CR 1600258</b>
	18.000 457,20	0.750 19,05	HS8	R	<b>CR 1600578</b>
	18.000 457,20	0.813 20,65	HS8	R	<b>CR 1600558</b>
<b>16.500</b> 419,10	17.500 444,50	0.500 12,70	HS7	R	<b>CR 1650017</b>
	18.500 469,90	0.813 20,65	HS7	R	<b>CR 1650557</b>



<b>Rozměry</b> Průměr hřídele d <sub>1</sub>	Průměr díry D	Hloubka díry B	<b>Provedení</b>	<b>Materiál bříty</b>	<b>Označení</b>
in./mm			-	-	-
<b>16.750</b> 425,45	18.250 463,55	0.750 19,05	HS7	R	<b>CR 1675257</b>
<b>16.875</b> 428,63	18.375 466,73	0.500 12,70	HS7	R	<b>CR 1688217</b>
<b>17.500</b> 444,50	19.500 495,30	1.000 25,40	HS7	R	<b>CR 1750587</b>
<b>17.716</b> 449,99	19.716 500,79	0.813 20,65	HS7	R	<b>CR 1771557</b>
<b>17.750</b> 450,85	19.750 501,65	0.813 20,65	HS7	R	<b>CR 1775557</b>
<b>18.000</b> 457,20	19.000 482,60	0.500 12,70	HS8	R	<b>CR 1800018</b>
	19.500 495,30	0.750 19,05	HS7	R	<b>CR 1800257</b>
	20.000 508,00	0.813 20,65	HS8	R	<b>CR 1800558</b>
<b>18.250</b> 463,55	19.750 501,65	0.750 19,05	HS7	R	<b>CR 1825257</b>
	20.250 514,35	0.813 20,65	HS7	R	<b>CR 1825557</b>
<b>18.375</b> 466,73	20.375 517,53	0.813 20,65	HS8	R	<b>CR 1838558</b>
	20.500 520,70	0.875 22,23	HS8	R	<b>CR 1837608</b>
<b>18.500</b> 469,90	20.000 508,00	0.750 19,05	HS8	D	<b>CR 1850248</b>
	20.500 520,70	1.000 25,40	HS7	R	<b>CR 1850587</b>
<b>18.750</b> 476,25	20.250 514,35	0.750 19,05	HS7	R	<b>CR 1875257</b>
<b>18.937</b> 481,00	20.937 531,80	0.813 20,65	HS7	R	<b>CR 1894557</b>
<b>19.000</b> 482,60	20.500 520,70	0.750 19,05	HS8	R	<b>CR 1900258</b>
	21.000 533,40	0.813 20,65	HS7	R	<b>CR 1900557</b>
<b>19.500</b> 495,30	21.500 546,10	0.813 20,65	HS7	R	<b>CR 1950557</b>
	21.500 546,10	0.813 20,65	HS8	R	<b>CR 1950518</b>
<b>19.750</b> 501,65	21.750 552,45	0.625 15,88	HS8	R	<b>CR 1975528</b>
<b>20.000</b> 508,00	21.500 546,10	0.625 15,88	HS8	R	<b>CR 2000238</b>
	21.500 546,10	0.750 19,05	HS8	R	<b>CR 2000258</b>
	22.000 558,80	0.625 15,88	HS7	R	<b>CR 2000527</b>
	22.000 558,80	1.000 25,40	HS7	R	<b>CR 2000587</b>
	22.125 561,98	0.916 23,27	HS8	R	<b>CR 2000648</b>
	22.125 561,98	0.916 23,27	HS8	D	<b>CR 2000649</b>

## Hřídelové těsnící kroužky - HS6, HS7 a HS8 - palcové rozměry

$d_1$  20.500 – 33.125 in.

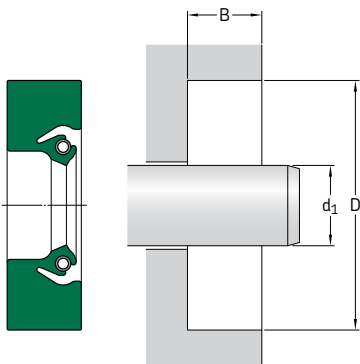

Tabulka uvádí pouze výběr z dostupných velikostí. Obráťte se na prodejního zástupce SKF a vyžádejte si podrobnější informace.

Podívejte se rovněž na **str. 74 až 76**, které uvádějí požadavky na díru tělesa.

Rozměry Průměr hřídele $d_1$	Průměr díry D	Hloubka díry B	Provedení	Materiál bříty	Označení
in./mm					
<b>20.500</b> 520,70	22.500 571,50	0,875 22,23	HS8	R	<b>CR 2050568</b>
<b>20.625</b> 523,88	22.625 574,68	0,813 20,65	HS7	R	<b>CR 2063557</b>
<b>21.000</b> 533,40	22.580 573,53	0,578 14,68	HS8	R	<b>CR 2100228</b>
	23.000 584,20	0,750 19,05	HS8	R	<b>CR 2100518</b>
	23.000 584,20	0,813 20,65	HS8	V	<b>CR 594201</b>
	23.000 584,20	0,813 20,65	HS7	R	<b>CR 2100557</b>
	23.500 596,90	0,750 19,05	HS8	R	<b>CR 2200218</b>
<b>22.000</b> 558,80	24.000 609,60	0,813 20,65	HS8	V	<b>CR 2200555</b>
	24.000 609,60	0,813 20,65	HS8	D	<b>CR 2200558</b>
	24.000 609,60	0,813 20,65	HS7	R	<b>CR 2200557</b>
	24.250 615,95	0,813 20,65	HS7	R	<b>CR 2225557</b>
	24.500 622,30	0,813 20,65	HS7	R	<b>CR 2250557</b>
<b>22.638</b> 575,00	24.638 625,80	0,750 19,00	HS8	D	<b>CR 2263548</b>
<b>22.750</b> 577,85	24.750 628,65	0,813 20,65	HS7	R	<b>CR 2275557</b>
<b>22.875</b> 581,03	24.875 631,83	0,813 20,65	HS7	R	<b>CR 2288557</b>

<b>Rozměry</b> Průměr hřídele d <sub>1</sub>	Průměr díry D	Hloubka díry B	<b>Provedení</b>	<b>Materiál bříty</b>	<b>Označení</b>
in./mm			–	–	–
<b>23.000</b> 584,20	25.000 635,00	0.813 20,65	HS8	R	<b>CR 2300558</b>
	25.000 635,00	0.813 20,65	HS8	D	<b>CR 2300559</b>
<b>23.208</b> 589,48	25.208 640,28	0.813 20,65	HS8	R	<b>CR 2320558</b>
<b>23.750</b> 603,25	25.750 654,05	0.813 20,65	HS8	R	<b>CR 2575558</b>
<b>24.000</b> 609,60	25.500 647,70	0.750 19,05	HS8	R	<b>CR 2400258</b>
	25.500 647,70	0.750 19,05	HS7	R	<b>CR 2400257</b>
	26.000 660,40	1.000 25,40	HS8	D	<b>CR 2400598</b>
<b>24.500</b> 622,30	26.000 660,40	0.750 19,05	HS7	R	<b>CR 2450257</b>
<b>25.000</b> 635,00	26.500 673,10	0.750 19,05	HS7	D	<b>CR 2500247</b>
	27.000 685,80	0.813 20,65	HS7	R	<b>CR 2500557</b>
<b>26.000</b> 660,40	28.125 714,38	0.916 23,27	HS8	R	<b>CR 2600648</b>
<b>26.375</b> 669,93	27.627 701,73	0.625 15,88	HS8	R	<b>CR 2637118</b>
<b>27.000</b> 685,80	29.000 736,60	0.813 20,65	HS8	R	<b>CR 2700558</b>
<b>27.500</b> 698,50	28.750 730,25	0.625 15,88	HS7	R	<b>CR 2750117</b>
<b>28.000</b> 711,20	30.000 762,00	0.813 20,65	HS8	R	<b>CR 2800558</b>
<b>28.875</b> 733,43	30.875 784,23	0.813 20,65	HS7	R	<b>CR 2888557</b>
<b>29.000</b> 736,60	31.000 787,40	0.813 20,65	HS7	V	<b>CR 2900556</b>
<b>29.750</b> 755,65	31.750 806,45	0.813 20,65	HS8	R	<b>CR 2975558</b>
<b>30.000</b> 762,00	31.250 793,75	0.625 15,88	HS8	R	<b>CR 3000118</b>
	32.000 812,80	1.000 25,40	HS8	H	<b>CR 3000519</b>
<b>30.750</b> 781,05	31.750 806,45	0.500 12,70	HS7	R	<b>CR 3075017</b>
<b>32.375</b> 822,33	34.375 873,13	1.000 25,40	HS8	H	<b>CR 3237519</b>
<b>32.500</b> 825,50	34.500 876,30	0.916 23,27	HS7	R	<b>CR 3250577</b>
<b>33.125</b> 841,38	35.125 892,18	0.813 20,65	HS8	R	<b>CR 3312558</b>

## Hřídelové těsnící kroužky - HS6, HS7 a HS8 - palcové rozměry

$d_1$  34.500 – 171.900 in.

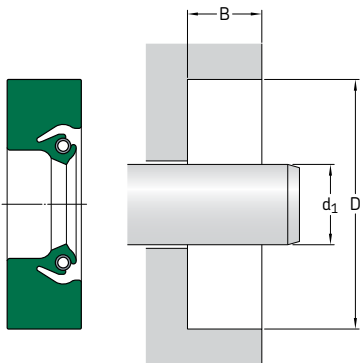

Tabulka uvádí pouze výběr z dostupných velikostí. Obráťte se na prodejního zástupce SKF a vyžádejte si podrobnější informace.

Podívejte se rovněž na **str. 74 až 76**, které uvádějí požadavky na díru tělesa.

<b>Rozměry</b>			<b>Provedení</b>	<b>Materiál bříty</b>	<b>Označení</b>
Průměr hřídele $d_1$	Průměr díry D	Hloubka díry B			
in./mm			–	–	–
<b>34.500</b> 876,30	36.500 927,10	0.813 20,65	HS7	R	<b>CR 3450557</b>
<b>38.000</b> 965,20	40.000 1 016,00	0.813 20,65	HS7	R	<b>CR 3800557</b>
<b>38.500</b> 977,90	40.500 1 028,70	0.813 20,65	HS7	R	<b>CR 3850557</b>
<b>40.250</b> 1 022,35	41.750 1 060,45	0.750 19,05	HS8	R	<b>CR 4025258</b>
<b>48.000</b> 1 219,20	50.000 1 270,00	0.813 20,65	HS8	R	<b>CR 4800518</b>
<b>51.000</b> 1 295,40	53.000 1 346,20	0.813 20,65	HS8	R	<b>CR 5100558</b>
<b>53.000</b> 1 346,20	54.875 1 393,83	0.813 20,65	HS8	R	<b>CR 5300488</b>
<b>54.000</b> 1 371,60	56.000 1 422,40	0.813 20,65	HS7	R	<b>CR 5400557</b>
<b>58.500</b> 1 485,90	60.500 1 536,70	0.813 20,65	HS8	R	<b>CR 5850518</b>
<b>60.250</b> 1 530,35	62.313 1 582,75	0.750 19,05	HS8	R	<b>CR 531572</b>
<b>62.598</b> 1 589,99	64.598 1 640,79	0.813 20,65	HS7	R	<b>CR 6259557</b>
<b>69.000</b> 1 752,60	71.000 1 803,40	0.813 20,65	HS8	R	<b>CR 6900558</b>
<b>72.500</b> 1 841,50	74.500 1 892,30	0.813 20,65	HS8	R	<b>CR 7250558</b>
<b>75.000</b> 1 905,00	77.000 1 955,80	0.815 20,70	HS8	R	<b>CR 7500518</b>

<b>Rozměry</b> Průměr hřídele d <sub>1</sub>	Průměr díry D	Hloubka díry B	<b>Provedení</b>	<b>Materiál bříty</b>	<b>Označení</b>
in./mm			–	–	–
<b>76.000</b> 1 930,40	78,000 1 981,20	0,813 20,65	HS8	R	<b>CR 594316</b>
<b>81.000</b> 2 057,40	83,000 2 108,20	0,813 20,65	HS8	R	<b>CR 8100558</b>
<b>87.750</b> 2 228,85	89,750 2 279,65	0,813 20,65	HS8	R	<b>CR 8775558</b>
<b>94.750</b> 2 406,65	97,000 2 463,80	0,688 17,48	HS8	R	<b>CR 9475658</b>
<b>98.625</b> 2 505,08	100,625 2 555,88	0,813 20,65	HS8	R	<b>CR 9862568</b>
<b>106.000</b> 2 692,40	107,000 2 717,80	0,500 12,70	HS8	R	<b>CR 594926</b>
<b>125.000</b> 3 175,00	126,250 3 206,75	0,625 15,88	HS8	R	<b>CR 595208</b>
<b>171.900</b> 4 366,26	173,876 4 416,45	0,813 20,65	HS8	R	<b>CR 595214</b>



# Kazetová těsnění

<b>Základní údaje</b> .....	<b>326</b>
<b>Vlastnosti provedení</b> .....	<b>327</b>
<b>Testování</b> .....	<b>327</b>
<b>Montáž</b> .....	<b>327</b>
<b>Provedení těsnění SKF Mudblock MUD5 a MUD7</b> .....	<b>328</b>

# Kazetová těsnění

## Základní údaje

Provedení kazetových těsnění SKF Mudblock byla optimalizována s ohledem na vynikající zadržování plastického maziva nebo oleje a zajištění nejvyšší ochrany proti kapalným nebo pevným nečistotám (→ obr. 1). Těsnění jsou vyráběna na zakázku podle požadavků každé konkrétní aplikace.

Těsnění SKF Mudblock jsou používána především v uloženíh kol, např. předních a zadních náprav pro:

- traktory
- zemědělské stroje
- stavební stroje
- lesní stroje
- terénní nákladní vozidla

Obr. 1

### Provedení SKF Mudblock pro aplikace mazané olejem

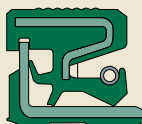

MUD1



MUD2

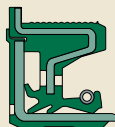

MUD4

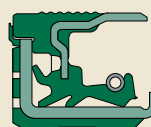

MUD5

### Provedení SKF Mudblock pro aplikace mazané plastickým mazivem

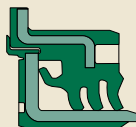

MUD3



MUD6

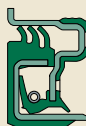

MUD7



## Vlastnosti provedení

Všechna těsnění SKF Mudblock jsou opatřena pouzdrem pro opravu poškozeného povrchu hřídele a vnitřním průměrem z elastomeru, ale mohou mít konstrukci z jednoho nebo několika těsnících a přidavných břitů. Jako materiál se obvykle používá nitrilkaučuk, ale těsnění jsou rovněž nabízena z jiných materiálů včetně fluor-kaučukové pryže, hydrogenované nitrilové pryže nebo polyakrylátu, které splňují požadavky různých provozních podmínek. Podrobnější informace uvádí odstavec *Materiály těsnících břitů* začínající na **str. 30**.

## Testování

SKF testuje těsnění SKF Mudblock v klimatických komorách ve zkušebních laboratořích v USA, Evropě a Asii. Testy jsou prováděny podle vlastní metodiky SKF i podle specifikací zákazníka. Těsnění SKF Mudblock jsou navržena metodou konečných prvků (FEA), která zajišťuje optimální konstrukční řešení. Metoda konečných prvků vyhodnocuje:

- chování při tlakovém/tahovém namáhání těsnícího břítu ve zdeformovaném stavu
- síly působící v místě styku těsnících břitů
- otevírací tlak těsnícího břítu
- posunutí těsnících břitů
- simulace sestavy těsnění a pouzdra

## Montáž

Správná montáž je důležitá pro zajištění optimální funkce těsnění SKF Mudblock. Další informace a podporu pro konstrukci montážních přípravek pro těsnění SKF Mudblock vám sdělí SKF.

# Provedení těsnění SKF Mudblock MUD5 a MUD7

Provedení těsnění SKF Mudblock MUD5 a MUD7 představují novou generaci hřídelových těsnících jednotek, které byly speciálně vyvinuty pro náročné provozní prostředí a podmínky.

Těsnění SKF Mudblock MUD5 (→ **obr. 2**) jsou navržena pro aplikace mazané olejem a vyznačují se následujícími vlastnostmi:

- vnější průměr z ocele/elastomeru zajišťuje spolehlivé upevnění těsnění v díře a také zlepšenou těsnicí výkonnost
- hlavní těsnící břit předepjatý pružinou v provedení SKF WAVE pro obousměrný čerpací účinek
- axiální a přídatné radiální břity pro zabránění průniku nečistot
- integrované pouzdro pro opravu poškozeného povrchu hřídele, ohnuté pro spolehlivé unifikované řešení, které usnadňuje montáž a zabráňuje poškození břitů při přepravě, manipulaci a montáži
- odstředivá klapka pro zabránění průniku nečistot
- nárazník, který vymezuje relativní polohu mezi těsněním a pouzdem a dále působí jako bariéra proti nečistotám
- vnitřní průměr pokrytý elastomerem zaručuje vysokou účinnost utěsnění a snadnou montáž

Těsnění SKF Mudblock MUD7 (→ **obr. 3**) jsou navržena pro aplikace mazané plastickým mazivem a vyznačují se následujícími vlastnostmi:

- vnější průměr z ocele/elastomeru zajišťuje spolehlivé upevnění těsnění v díře a také zlepšenou těsnicí výkonnost
- vnitřní průměr pokrytý elastomerem zaručuje zlepšenou výkonnost utěsnění a snadnou montáž
- integrované pouzdro pro opravu poškozeného povrchu hřídele
- patentovaná konstrukce břitu SKF přispívá k delší provozní trvanlivosti ložiska
- nárazník, který vymezuje relativní polohu mezi těsněním a pouzdem a dále působí jako bariéra proti nečistotám
- přídatné radiální břity pro zabránění průniku nečistot

Patentovaná konstrukce břitu SKF se vyznačuje speciální geometrií spojující předepjatý radiální břit a axiální břit. Provedení umožňuje unik nadměrného tlaku uvnitř uložení ložiska přes břit. Z toho důvodu ložisko pracuje s nižší teplotou, a tedy se prodlužuje jeho provozní trvanlivost.

## Těsnění SKF Mudblock MUD5

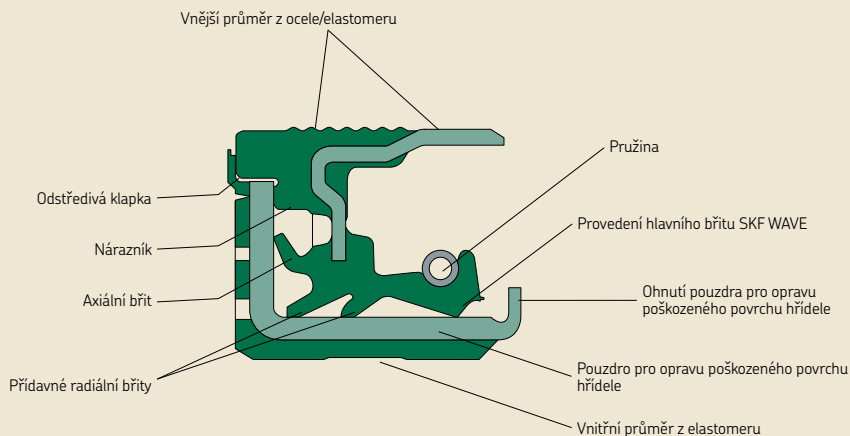

3

## Těsnění SKF Mudblock MUD7

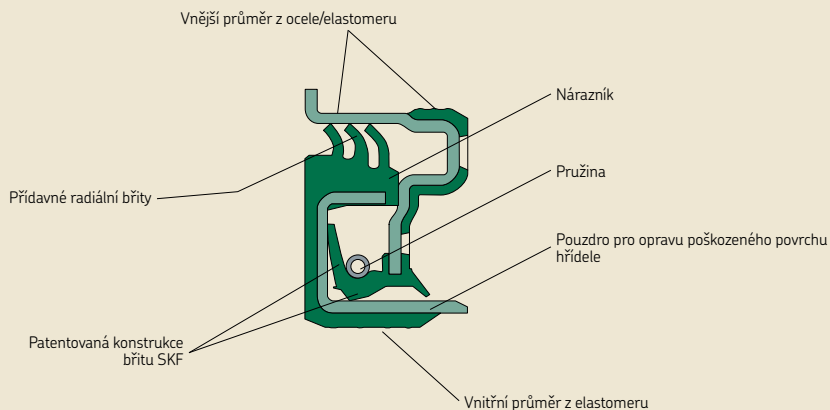



# Pouzdra pro opravu poškozeného povrchu hřídele

Základní údaje .....	332
<b>SKF SPEEDI-SLEEVE .....</b>	<b>333</b>
Vlastnosti .....	333
Rozsah velikostí .....	333
SKF SPEEDI-SLEEVE Gold .....	334
Volba správné velikosti .....	334
Montáž SKF SPEEDI-SLEEVE .....	335
Demontáž SKF SPEEDI-SLEEVE .....	337
<b>4.1 Tabulková část: SKF SPEEDI-SLEEVE .....</b>	<b>338</b>
<b>Pouzdra pro opravu poškozeného povrchu hřídele pro použití v těžkém průmyslu (LDSL) .....</b>	<b>360</b>
Základní údaje .....	360
Provedení a vlastnosti .....	361
Použití pouzder LDSLV .....	362
Montáž .....	362
Demontáž .....	362
<b>4.2 Tabulková část: LDSLV3 a LDSLV4 .....</b>	<b>364</b>

# Pouzdra pro opravu poškozeného povrchu hřídele

## Základní údaje

Hřídelové těsnicí kroužky musí být v kontaktu s hladkou a kruhovou stykovou plochou, aby bylo zajištěno účinné utěsnění. Dojde-li k opotřebení stykové plochy, těsnění už nebude dále schopno plnit svou funkci, kterou je zadržet mazivo a zabránit průniku nečistot.

K poškrábání stykové plochy obvykle dojde tehdy, když je částice nečistoty zachycena pod těsnícím břitem a při otáčení hřídele v něm vybrousí drážku. Postupem času bude těsnění umožňovat průchod částic nebo zachycení dalších částic pod břitem, jeho účinnost bude klesat a to nakonec povede k poškození komponenty, kterou mělo těsnění chránit. Pro nápravu je pak potřeba opravit povrch hřídele, protože pouhá výměna těsnění nestačí. Při opravě hřídele je zpravidla nutné rozebrat stroj, aby bylo možné vyměnit hřídel nebo přebrousit stykovou plochu tak, aby hřídel znovu splňovala specifikaci.

SKF SPEEDI-SLEEVE (→ obr. 1) je ověřené řešení, které odstraňuje problémy s opotřebo-

vanou hřídelí bez její demontáže nebo použití těsnění jiných rozměrů, přičemž současně nabízí vynikající těsnicí povrch. V současné době SKF vyvinula novou generaci pouzder SKF SPEEDI-SLEEVE s vlastnostmi, které dále zlepšují výkonnost těsnicího systému. Použitím pouzdra SKF SPEEDI-SLEEVE ve spojení s hřídelovým těsnícím kroužkem SKF nabízí zákazníkům trvalejší a odolnější těsnicí systém. Umožňuje tedy plánovat stabilnější údržbu se zlepšenou předvídatelností provozní životnosti. Pouzdro SKF SPEEDI-SLEEVE je nabízeno pro hřídele o průměru až do cca 203 mm (8 in.). Pro hřídele větších průměrů nabízí SKF pouzdra pro opravu poškozeného povrchu hřídele pro použití v těžkém průmyslu LDSLV3 a LDSLV4 (→ obr. 2 a 3) - viz str. 360, která uvádí informace o provedení pouzder LDSLV.

Obr. 1

SKF SPEEDI-SLEEVE

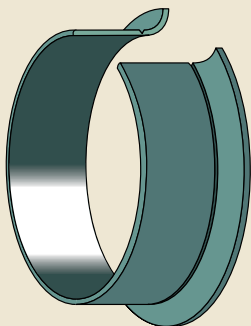

Obr. 2

Pouzdro LDSLV3

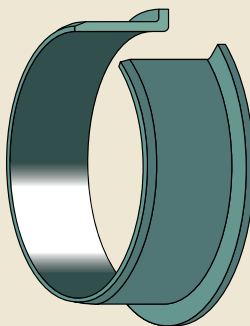

## SKF SPEEDI-SLEEVE

Tenkostěnná pouzdra [0,28 mm (0.011 in.)] vyvinutá SKF lze jednoduše nasunout do provozní polohy na opotřebovaný povrch, a tak vytvořit optimální stykovou plochu pro hřídelové těsnící kroužky.

Není nutné demontovat hřídel ani ji obrábět, a tedy lze omezit nákladnou odstávku na nejkratší možnou dobu. Vzhledem k tomu, že je možné používat těsnění stejné velikosti, jakou má původní těsnění, není třeba hledat nová těsnění ani skladovat těsnění různých velikostí.

Montáž nevyžaduje zvláštní vybavení, protože montážní přípravek je součástí dodávky pouzdra. K montáži potřebujete pouze palici a kleště.

### Vlastnosti

Pouzdra SKF SPEEDI-SLEEVE nové generace jsou vyráběna z nerezové ocele patentovaným výrobním procesem, který zaručuje vznik optimálního povrchu těsnící plochy omezující opotřebení pouzdra a těsnícího břitu. Značkový materiál se vyznačuje vyšší pevností a vynikající tažností pouzdra. Nepostřehnutelné mazací kapsy umožňují usazení maziva na pouzdru, a tedy zabraňují běhu těsnícího břitu na sucho, který by jinak vyvolal nadměrné opotřebení. Styková těsnící plocha je odolná proti opotřebení a je obrobena tak, aby byla minimalizována směrová orientace ( $0^\circ \pm 0,05$ ) a kvalita povrchu  $R_a$  byla 0,25 až 0,5  $\mu\text{m}$  (10 až 20  $\mu\text{in.}$ ). Nabízí

tak kvalitnější povrch stykové plochy, než jaké může být často dosaženo na hřídeli.

Pouzdro SKF SPEEDI-SLEEVE má odlomitelnou přírubu, která usnadňuje montáž ( $\rightarrow$  obr. 4). Příruba se může na pouzdru často ponechat, ale v aplikacích, kde by příruba byla v kolizi s dalšími komponenty systému, by měla být odломena, aby se zamezilo vzniku tepla od tření a opotřebovaných částic. Příruba by měla být také odломena v aplikacích, kde by mohla omezit přístup maziva k těsnění. To by způsobilo zmenšení odvodu tepla mazivem, což by mělo za následek zvýšení teploty pod břitem a předčasné stárnutí materiálu těsnění.

V případě, že je potřeba přírubu odломit, je nutné ji před montáží v jednom místě nastříhnout od vnějšího průměru až k vyznačené drážce. Přírubou se potom po montáži může kroutit a hýbat, uchopit úzkými plochými kleštěmi a zkroutit do cívky.

### Rozsah velikostí

Rozsah standardních velikostí zahrnuje průměry hřídelů od 11,99 do 203,33 mm (0.472 až 8 in.). V závislosti na množství mohou být vyráběny i nestandardní velikosti. Každé pouzdro je navrženo pro určitý rozsah průměrů hřídele, zpravidla menší a větší než jmenovitý průměr hřídele. Tím je zajištěna určitá flexibilita potřebná ke kompenzaci úchylek skutečného průměru hřídele.

Obr. 3

Pouzdro LDSLV4

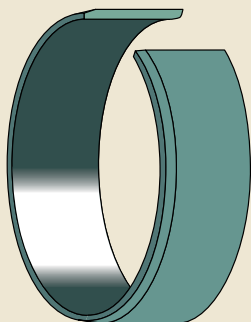

Obr. 4

Odlomitelná příruba SKF SPEEDI-SLEEVE

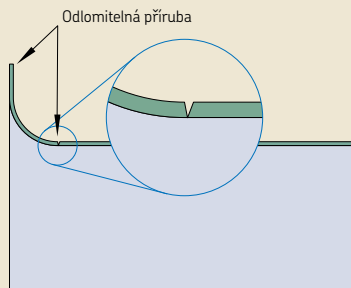

### SKF SPEEDI-SLEEVE Gold

SKF SPEEDI-SLEEVE Gold je zdokonalená verze standardního pouzdra SKF SPEEDI-SLEEVE, která se vyznačuje vyšší odolností proti abrazivnímu opotřebením. Pouzdra SKF SPEEDI-SLEEVE Gold, určená pro aplikace s vyššími nároky na životnost těsního systému, představují přechod mezi standardním pouzdem a nákladnou úpravou hřídele podle požadavků zákazníka. Tenká kovová vrstva nanosená na základní nerezové oceli dodává pouzdru zlatou barvu a výrazně zvyšuje jeho odolnost. Pouzdro SKF SPEEDI-SLEEVE Gold je obzvláště účinné v prostředích, v nichž se vyskytují abrazivní částice nečistot, především ve spojení s těsněním z fluorkaučukové pryže SKF Duralife.

Postup montáže se shoduje s montáží standardního pouzdra SKF SPEEDI-SLEEVE a může být rovněž použito těsnění původní velikosti.

### Výsledky zkoušek

Pouzdro SKF SPEEDI-SLEEVE Gold bylo důkladně testováno, aby se stanovila velikost jeho odolnosti proti abrazivnímu opotřebením v silně znečištěných prostředích. K tomu účelu byl používán hrubý a jemný písek. Zkoušky byly prováděny při teplotách až do 110 °C (225 °F) a obvodových rychlostech hřídele až do 8,6 m/s (1 700 ft/min). Za těchto podmínek vydržela těsnění na pouzdrech SKF SPEEDI-SLEEVE Gold v průměru 2 500 hodin.

Při jiných zkouškách bylo zjištěno, že při trvalém postřiku solným roztokem při teplotě 35 °C (95 °F) nevznikly stopy koroze ani po 600 hodinách.

### Rozsah velikostí a dostupnost

Pouzdra SKF SPEEDI-SLEEVE Gold jsou nabízena ve stejných velikostech jako standardní pouzdra SKF SPEEDI-SLEEVE.

### Volba správné velikosti

Pro stanovení odpovídajícího rozměru pouzdra je nejdříve nutno pečlivě očistit hřídel. Průměr nepoškozené části stykové plochy je třeba změřit alespoň ve třech různých rovinách. Aritmetický průměr těchto měření určuje velikost pouzdra SKF SPEEDI-SLEEVE. Jestliže se tato hodnota nachází v přípustném rozsahu, který je uveden v tabulkové části pro průměr hřídele  $d_1$ , pouzdro SKF SPEEDI-SLEEVE bude namontováno s pevným uložením na hřídeli a nemusí být zajištěno lepením.

V případě, že v tabulkové části nenajdete vhodné pouzdro, je nutné obrobít hřídel na odpovídající průměr. To však také znamená, že musí být použito i těsnění jiného rozměru. V případě dostatečného množství může SKF nabídnout pouzdro SKF SPEEDI-SLEEVE ve speciálním rozměru nebo jiné řešení pouzdra pro opravu hřídele.



## Montáž SKF SPEEDI-SLEEVE

Ačkoli je montáž jednoduchá, je třeba ji provést pečlivě, protože jen v takovém případě je dosaženo nejlepších výsledků. Vzhledem k tomu, že tenkostěnné pouzdro je uloženo s přesahem, jakékoli nerovnosti na povrchu hřídele mohou vytvořit podobné nerovnosti na povrchu pouzdra, a tedy způsobit netěsnost těsnění. Z toho důvodu by měla být těsnicí plocha na hřídeli před montáží pouzdra pečlivě očištěna a veškeré otřepy a drsná místa odstraněny pilníkem. Hluboké drážky vzniklé opotřebením, rýhy nebo části povrchu s vysokou drsností by měly být vyplněny vhodným kovovým epoxidovým tmelem. Pouzdro musí být namontováno na hřídel dříve, než tmel vytvrdne.

Pouzdro SKF SPEEDI-SLEEVE nesmí být montováno přes drážky pro pero, příčné díry, drážkování nebo závit, protože tyto úpravy hřídele mohou způsobit deformaci pouzdra a těsnění by nemohlo za chodu dokonale následovat novou stykovou plochu.

Pouzdro SKF SPEEDI-SLEEVE se nesmí před montáží ohřívat. Ohřev způsobí roztahení pouzdra, ale během ochlazování se nemusí vrátit zpět na původní velikost, což má za následek ztrátu přesahu uložení na hřídeli.

Viz **obr. 5**, který ukazuje různé montáže pouzdra SKF SPEEDI-SLEEVE.

Příklady montáže pouzdra SKF SPEEDI-SLEEVE

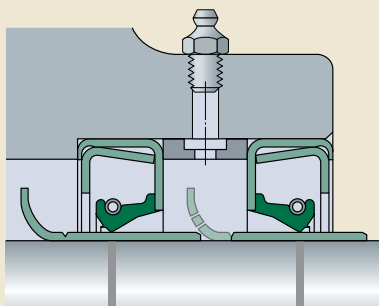
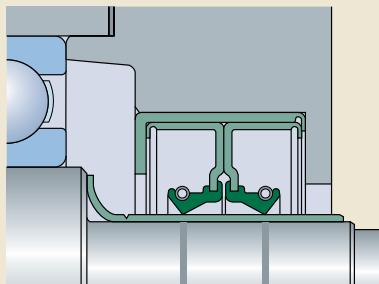
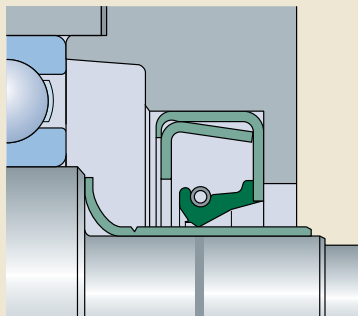

4

Obr. 6

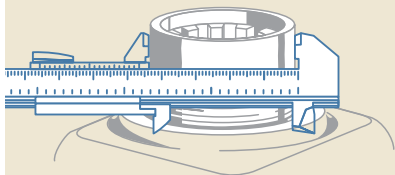

Obr. 7

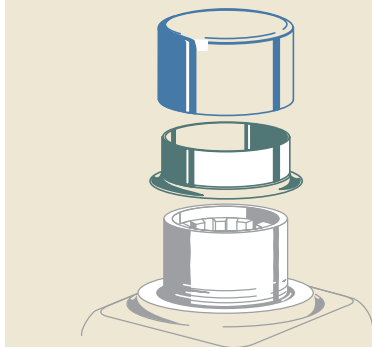

Obr. 8

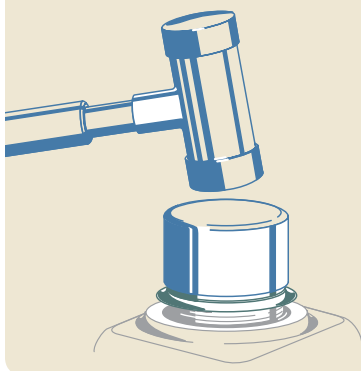

### Postup montáže

- 1 Očistěte stykovou těsnicí plochu na hřídeli. Pilníkem odstraňte otřepy nebo drsná místa a přesvědčte se, zda pouzdro nebude montováno přes drážky pro pero, příčné díry, drážkování apod.
- 2 Změřte průměr na neopotřebované části hřídele, kde bude pouzdro umístěno (→ obr. 6). Měření proveďte ve třech rovinách a vypočítejte aritmetický průměr, abyste mohli zkontrolovat, zda hřídel splňuje stanovené požadavky. Jestliže střední průměr leží v požadovaném rozsahu pro příslušnou velikost pouzdra, pouzdro bude uloženo s dostatečným přesahem, který zabrání posunutí nebo protáčení bez použití lepidla.
- 3 Určete, kam musí být pouzdro umístěno, aby překrylo opotřebovanou plochu. Změřte přesně polohu nebo udělejte značku přímo na povrchu. Pouzdro musí překrývat opotřebovanou plochu, a tedy nestačí ho posunout k hraně opotřebované plochy nebo ho ponechat v rovině s koncem hřídele.
- 4 Mělké drážky není nutné vyplnit. Alternativně lze nanést tenkou vrstvu trvale pružné těsnicí pasty, která nevytvrzuje, na vnitřní průměr pouzdra. Odstraňte těsnicí pastu, která se dostala na hřídel nebo vnější povrch pouzdra.
- 5 Došlo-li k vydrhnutí hřídele do hloubky, vyplňte poškozená místa kovovým epoxidovým tmelem. Pouzdro namontujte ještě před vytvrzením tmelu, aby se mohl setřít přebytečný tmel. Setřete jakýkoliv zbytek tmelu z vnějšího povrchu pouzdra.
- 6 Je nutné znovu zdůraznit: Nikdy neohřívejte pouzdro SKF SPEEDI-SLEEVE kvůli montáži.
- 7 Pokud je třeba po montáži přírubu odstranit, nastříhnete ji v jednom místě ve směru od vnějšího průměru až k drážce. Na hřídel nasuňte nejdříve konec pouzdra s přírubou a poté nasadte na pouzdro montážní přípravek (→ obr. 7).
- 8 Jemně klepejte na střed montážního přípravku, dokud pouzdro neprekryje opotřebovaný povrch hřídele (→ obr. 8). Pokud je montážní přípravek příliš krátký, lze použít trubku s kolmým čelem, s neostrými hranami a bez otřepů. Zkontrolujte, zda vnitřní průměr trubky odpovídá průměru montážního přípravku. Dbejte, abyste nepoškrábali přesně broušený vnější povrch pouzdra.

- 9** Pouzdro SKF SPEEDI-SLEEVE by vždy mělo být namontováno tak, aby se vnější hrana pouzdra dotýkala hřídele po celém obvodu. Nesmí ležet nebo přesahovat přes sraženou hranu, protože ostrá hrana může poškodit těsnící břit v průběhu montáže těsnění.
- 10** Jestliže byla příruba nastřížena, uchopte přírubu pomocí úzkých plochých kleští a ohněte ji pryč od pouzdra a zkrutěte ji do cívy. Přitom dbejte, abyste konec pouzdra nezvedli od hřídele, protože by mohla vzniknout hrubá hrana. Příruba musí být odlomena opatrně, abyste nepoškodili vnější povrch pouzdra.
- 11** Po montáži pouzdra zkontrolujte, zda na pouzdru není otřep, který by mohl poškodit těsnění.
- 12** Před montáží těsnění potřete povrch pouzdra médiem, které bude použito k mazání.
- 13** Pokračujte s montáží těsnění.

## Demontáž SKF SPEEDI-SLEEVE

Pouzdro SKF SPEEDI-SLEEVE lze demontovat ohřevem, a to pomocí elektrické horkovzdušné pistole. Pouzdro se roztáhne natolik, aby je bylo možné stáhnout bez poškození hřídele.

Alternativně lze pouzdro demontovat některým z následujících způsobů, avšak vždy postupujte s nejvyšší opatrností, aby nedošlo k poškození povrchu hřídele:

- uvolněním v uložení s přesahem pomocí malého kladiva, kterým se bude poklepávat na pouzdro po celé šířce
- proříznutím pomocí plochého sekáče
- kombinovanými kleštěmi sevřete přírubu pouzdra nebo část pouzdra v blízkosti příruby a kroucením pouzdro uvolněte

Upozorňujeme, že pouzdro SKF SPEEDI-SLEEVE nelze znovu použít.

**SKF SPEEDI-SLEEVE - metrické rozměry** (přepočteno z palcových rozměrů)  
 $d_1$  **11,99 – 35,99** mm

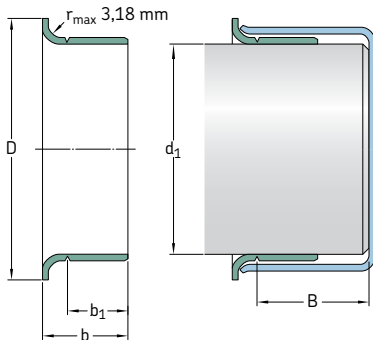

Rozsah průměrů hřídele		Jmenovité rozměry					Označení
$d_1$ min	max	$d_1$	D $\pm 1,6$	$b_1$ $\pm 0,8$	b $\pm 0,8$	$B^{1)}$	
mm		mm					–
<b>11,99</b>	<b>12,07</b>	11,99	15,49	5,99	8,41	47,63	<b>CR 99049</b>
<b>12,65</b>	<b>12,75</b>	12,70	15,49	6,35	8,74	50,80	<b>CR 99050</b>
<b>13,89</b>	<b>14,00</b>	14,00	19,05	6,35	9,93	46,51	<b>CR 99055</b>
<b>14,22</b>	<b>14,38</b>	14,30	19,05	6,35	9,93	46,51	<b>CR 99056</b>
<b>14,96</b>	<b>15,06</b>	15,01	19,05	5,00	8,99	47,29	<b>CR 99059</b>
<b>15,82</b>	<b>15,93</b>	15,88 15,88	19,05 19,05	7,95 7,95	10,31 10,31	50,80 50,80	<b>CR 99810<sup>2)</sup></b> <b>CR 99062</b>
<b>15,90</b>	<b>16,00</b>	16,00	18,24	7,95	11,13	50,80	<b>CR 99058</b>
<b>16,94</b>	<b>17,04</b>	16,99	22,23	8,00	11,00	50,80	<b>CR 99068</b>
<b>17,32</b>	<b>17,42</b>	17,37	22,86	7,95	11,13	50,80	<b>CR 99060</b>
<b>17,88</b>	<b>18,01</b>	18,01	24,43	8,00	11,00	46,00	<b>CR 99082</b>
<b>19,00</b>	<b>19,10</b>	19,05 19,05	24,00 24,00	7,95 7,95	11,13 11,13	50,80 50,80	<b>CR 99811<sup>2)</sup></b> <b>CR 99076</b>
<b>19,28</b>	<b>19,33</b>	19,30	23,83	7,95	11,13	50,80	<b>CR 99081</b>
<b>19,81</b>	<b>19,91</b>	19,84	23,75	7,95	11,13	50,80	<b>CR 99080</b>
<b>19,94</b>	<b>20,04</b>	19,99	23,62	8,00	11,00	50,80	<b>CR 99078</b>
<b>20,62</b>	<b>20,70</b>	20,65	30,18	9,53	14,30	76,20	<b>CR 99083</b>
<b>21,77</b>	<b>21,87</b>	21,82	29,34	6,35	9,53	50,80	<b>CR 99086</b>
<b>21,87</b>	<b>22,00</b>	22,00 22,00	30,18 30,18	6,58 8,00	9,12 11,99	47,14 46,02	<b>CR 99084</b> <b>CR 99085</b>
<b>22,17</b>	<b>22,28</b>	22,23 22,23	27,79 27,79	7,95 7,95	11,13 11,13	50,80 50,80	<b>CR 99812<sup>2)</sup></b> <b>CR 99087</b>

<sup>1)</sup> Max. možná vzdálenost zadní drážky od konce hřídele při použití montážního přípravku dodávaného s pouzdem

<sup>2)</sup> SKF SPEEDI-SLEEVE Gold

Rozsah průměrů hřídele		Jmenovité rozměry					Označení
d <sub>1</sub> min	max	d <sub>1</sub>	D ±1,6	b <sub>1</sub> ±0,8	b ±0,8	B <sup>1)</sup>	
mm		mm					–
<b>23,06</b>	<b>23,16</b>	23,11	30,94	7,95	11,13	46,91	<b>CR 99860</b> <sup>2)</sup>
		23,11	30,94	7,95	11,13	46,91	<b>CR 99091</b>
<b>23,88</b>	<b>24,00</b>	24,00	28,70	7,95	11,13	50,80	<b>CR 99092</b>
<b>24,54</b>	<b>24,64</b>	24,61	28,70	7,95	11,13	50,80	<b>CR 99094</b>
		24,61	28,70	15,88	18,26	50,80	<b>CR 99096</b>
<b>24,94</b>	<b>25,04</b>	24,99	33,02	7,95	11,00	50,80	<b>CR 99813</b> <sup>2)</sup>
		24,99	33,02	7,95	11,00	50,80	<b>CR 99098</b>
<b>25,35</b>	<b>25,45</b>	25,40	30,96	7,95	11,13	50,80	<b>CR 99814</b> <sup>2)</sup>
		25,40	30,96	7,95	11,13	50,80	<b>CR 99100</b>
<b>25,88</b>	<b>26,01</b>	26,01	33,35	8,00	11,99	46,05	<b>CR 99103</b>
<b>26,92</b>	<b>27,03</b>	27,00	33,53	7,95	11,13	46,81	<b>CR 99815</b> <sup>2)</sup>
		27,00	33,53	7,95	11,13	46,81	<b>CR 99106</b>
<b>27,61</b>	<b>27,71</b>	27,66	35,71	7,95	11,13	15,88	<b>CR 99108</b>
<b>27,94</b>	<b>28,04</b>	27,99	34,93	9,53	12,70	46,81	<b>CR 99866</b> <sup>3)</sup>
		27,99	34,93	9,53	12,70	46,81	<b>CR 99111</b>
<b>28,52</b>	<b>28,63</b>	28,58	38,10	7,95	11,13	17,48	<b>CR 99816</b> <sup>2)</sup>
		28,58	38,10	7,95	11,13	17,48	<b>CR 99112</b>
		28,58	38,10	9,53	12,70	17,48	<b>CR 99116</b>
<b>29,31</b>	<b>29,41</b>	29,36	34,29	9,53	12,70	17,48	<b>CR 99865</b> <sup>3)</sup>
		29,36	34,29	9,53	12,70	17,48	<b>CR 99120</b>
<b>29,79</b>	<b>29,92</b>	29,85	35,56	7,95	11,13	17,48	<b>CR 99122</b>
<b>29,95</b>	<b>30,07</b>	30,00	35,56	8,00	11,00	17,48	<b>CR 99114</b>
<b>30,10</b>	<b>30,23</b>	30,18	35,56	7,95	11,13	17,48	<b>CR 99118</b>
<b>30,89</b>	<b>31,04</b>	30,96	39,70	7,95	11,00	15,88	<b>CR 99123</b>
<b>31,42</b>	<b>31,57</b>	31,50	39,12	8,00	11,13	17,48	<b>CR 99141</b>
<b>31,67</b>	<b>31,83</b>	31,75	38,10	7,95	11,13	17,48	<b>CR 99817</b> <sup>2)</sup>
		31,75	38,10	7,95	11,13	17,48	<b>CR 99125</b>
<b>31,93</b>	<b>32,08</b>	32,00	38,10	8,00	11,13	17,48	<b>CR 99128</b>
<b>32,94</b>	<b>33,05</b>	32,99	40,49	15,01	18,01	25,40	<b>CR 99121</b>
<b>33,22</b>	<b>33,38</b>	33,35	40,64	6,35	9,53	20,65	<b>CR 99129</b>
<b>33,27</b>	<b>33,43</b>	33,35	40,49	12,70	15,88	20,65	<b>CR 99818</b> <sup>3)</sup>
		33,35	40,49	12,70	15,88	20,65	<b>CR 99131</b>
<b>33,86</b>	<b>34,01</b>	34,01	41,28	12,70	15,88	20,65	<b>CR 99134</b>
<b>34,82</b>	<b>34,98</b>	34,93	41,61	7,95	11,13	20,65	<b>CR 99133</b>
		34,93	41,61	12,70	15,88	20,65	<b>CR 99819</b> <sup>2)</sup>
		34,93	41,61	12,70	15,88	20,65	<b>CR 99138</b>
<b>34,93</b>	<b>35,08</b>	34,93	41,61	13,00	16,00	20,65	<b>CR 99820</b> <sup>2)</sup>
		34,93	41,61	13,00	16,00	20,65	<b>CR 99139</b>
<b>35,84</b>	<b>35,99</b>	35,99	45,24	13,00	16,99	24,99	<b>CR 99146</b>

<sup>1)</sup> Max. možná vzdálenost zadní drážky od konce hřídele při použití montážního přípravku dodávaného s pouzdrzem

<sup>2)</sup> SKF SPEEDI-SLEEVE Gold

<sup>3)</sup> SKF SPEEDI-SLEEVE Gold - informujte se u SKF na dostupnost.

**SKF SPEEDI-SLEEVE - metrické rozměry** (přepočteno z palcových rozměrů)  
**d<sub>1</sub> 36,37 – 54,10 mm**

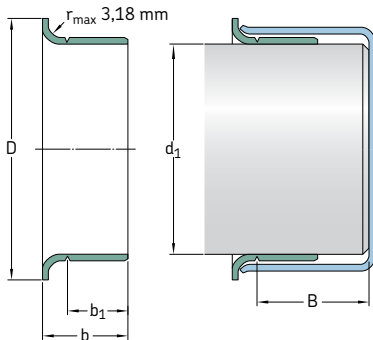

Rozsah průměrů hřídele		Jmenovité rozměry					Označení
d <sub>1</sub> min	max	d <sub>1</sub>	D ±1,6	b <sub>1</sub> ±0,8	b ±0,8	B <sup>1)</sup>	
mm		mm					–
<b>36,37</b>	<b>36,53</b>	36,53 36,53	45,24 45,24	14,30 14,30	17,48 17,48	25,81 25,81	<b>CR 99821<sup>2)</sup></b> <b>CR 99143</b>
<b>36,45</b>	<b>36,60</b>	36,53	45,24	9,53	12,70	25,81	<b>CR 99144</b>
<b>37,85</b>	<b>38,00</b>	38,00	45,24	13,00	16,99	24,99	<b>CR 99147</b>
<b>38,02</b>	<b>38,18</b>	38,10 38,10 38,10 38,10	45,24 45,24 45,24 45,24	9,53 9,53 14,30 14,30	12,70 12,70 17,48 17,48	25,81 25,81 25,81 25,81	<b>CR 99823<sup>2)</sup></b> <b>CR 99150</b> <b>CR 99822<sup>2)</sup></b> <b>CR 99149</b>
<b>38,61</b>	<b>38,76</b>	38,68	47,22	11,13	14,30	25,81	<b>CR 99152</b>
<b>39,34</b>	<b>39,50</b>	39,42	47,22	11,13	14,30	25,81	<b>CR 99155</b>
<b>39,60</b>	<b>39,75</b>	39,67 39,67	47,22 47,22	14,30 14,30	17,48 17,48	25,81 25,81	<b>CR 99824<sup>2)</sup></b> <b>CR 99156</b>
<b>39,78</b>	<b>39,93</b>	39,85	47,22	15,88	19,05	25,81	<b>CR 99159</b>
<b>39,85</b>	<b>40,01</b>	40,01	46,99	9,91	12,93	25,40	<b>CR 99153</b>
<b>39,93</b>	<b>40,08</b>	40,08 40,08	46,99 46,99	13,00 13,00	16,00 16,00	25,98 25,98	<b>CR 99825<sup>2)</sup></b> <b>CR 99157</b>
<b>40,69</b>	<b>40,84</b>	40,77	49,23	12,70	16,28	25,40	<b>CR 99160</b>
<b>40,84</b>	<b>41,00</b>	41,00	49,23	12,70	15,88	25,81	<b>CR 99163</b>
<b>41,20</b>	<b>41,35</b>	41,28 41,28 41,28	47,63 47,63 47,63	7,95 14,30 14,30	11,13 17,48 17,48	25,81 20,65 20,65	<b>CR 99161</b> <b>CR 99826<sup>2)</sup></b> <b>CR 99162</b>
<b>41,83</b>	<b>42,01</b>	41,91 41,91 42,01	53,01 53,01 53,01	11,30 14,30 14,30	14,50 17,50 17,50	21,49 21,01 21,01	<b>CR 99166</b> <b>CR 99169</b> <b>CR 99873<sup>3)</sup></b>

<sup>1)</sup> Max. možná vzdálenost zadní drážky od konce hřídele při použití montážního přípravku dodávaného s pouzdem

<sup>2)</sup> SKF SPEEDI-SLEEVE Gold

<sup>3)</sup> SKF SPEEDI-SLEEVE Gold - informujte se u SKF na dostupnost.

Rozsah průměrů hřídele		Jmenovité rozměry					Označení
d <sub>1</sub> min	max	d <sub>1</sub>	D ±1,6	b <sub>1</sub> ±0,8	b ±0,8	B <sup>1)</sup>	
mm		mm					–
<b>41,99</b>	<b>42,14</b>	42,06	53,01	13,97	17,50	21,01	<b>CR 99165</b>
<b>42,77</b>	<b>42,93</b>	42,88	48,41	14,30	17,48	22,23	<b>CR 99168</b>
<b>42,80</b>	<b>42,95</b>	42,88	48,41	7,95	11,13	22,23	<b>CR 99167</b>
<b>42,85</b>	<b>43,00</b>	43,00	48,41	12,70	15,88	21,44	<b>CR 99182</b>
<b>43,56</b>	<b>43,71</b>	43,66	51,59	14,30	17,48	20,65	<b>CR 99171</b>
<b>44,09</b>	<b>44,25</b>	44,17	52,40	9,53	12,70	20,65	<b>CR 99170</b>
<b>44,37</b>	<b>44,53</b>	44,45	52,20	9,53	12,70	20,65	<b>CR 99172</b>
		44,45	52,40	13,49	15,88	22,30	<b>CR 99180</b>
		44,45	52,40	14,30	17,48	20,65	<b>CR 99827<sup>2)</sup></b>
		44,45	52,40	14,30	17,48	20,65	<b>CR 99174</b>
		44,45	52,40	19,05	22,23	20,65	<b>CR 99828<sup>2)</sup></b>
		44,45	52,40	19,05	22,23	20,65	<b>CR 99175</b>
<b>44,73</b>	<b>44,88</b>	44,86	52,40	14,30	17,48	20,65	<b>CR 99829<sup>2)</sup></b>
		44,86	52,40	14,30	17,48	20,65	<b>CR 99176</b>
<b>44,93</b>	<b>45,09</b>	45,01	53,01	14,00	16,99	20,62	<b>CR 99830<sup>2)</sup></b>
		45,01	53,01	14,00	16,99	20,62	<b>CR 99177</b>
<b>45,16</b>	<b>45,31</b>	45,24	53,98	16,94	20,32	26,97	<b>CR 99179</b>
<b>45,95</b>	<b>46,10</b>	46,05	53,09	14,30	17,48	25,40	<b>CR 99831<sup>3)</sup></b>
		46,05	53,09	14,30	17,48	25,40	<b>CR 99181</b>
<b>47,17</b>	<b>47,32</b>	47,22	54,76	14,30	17,48	25,40	<b>CR 99185</b>
<b>47,40</b>	<b>47,55</b>	47,45	55,58	22,58	26,04	25,40	<b>CR 99186</b>
<b>47,55</b>	<b>47,70</b>	47,63	55,96	4,45	7,49	18,90	<b>CR 99190</b>
		47,63	55,96	7,49	10,54	18,90	<b>CR 99188</b>
		47,63	55,96	9,53	13,11	26,67	<b>CR 99184</b>
		47,63	55,96	14,30	17,48	25,40	<b>CR 99832<sup>2)</sup></b>
		47,63	55,96	14,30	17,48	25,40	<b>CR 99187</b>
<b>47,93</b>	<b>48,08</b>	48,03	56,01	14,00	16,97	24,99	<b>CR 99189</b>
<b>48,49</b>	<b>48,64</b>	48,56	56,36	9,53	12,70	25,40	<b>CR 99192</b>
<b>49,12</b>	<b>49,28</b>	49,23	56,36	14,30	17,48	25,40	<b>CR 99833<sup>2)</sup></b>
		49,23	56,36	14,30	17,48	25,40	<b>CR 99193</b>
<b>49,91</b>	<b>50,06</b>	50,01	57,00	14,00	16,97	24,99	<b>CR 99196</b>
<b>50,22</b>	<b>50,37</b>	50,29	58,75	14,30	17,88	26,67	<b>CR 99198</b>
<b>50,72</b>	<b>50,88</b>	50,80	61,11	14,30	17,48	25,55	<b>CR 99834<sup>2)</sup></b>
		50,80	61,11	14,30	17,48	25,40	<b>CR 99199</b>
		50,80	61,11	22,23	25,40	25,40	<b>CR 99835<sup>2)</sup></b>
		50,80	61,11	22,23	25,40	25,40	<b>CR 99200</b>
<b>51,82</b>	<b>51,99</b>	51,99	62,71	12,70	15,88	34,52	<b>CR 99204</b>
<b>52,25</b>	<b>52,40</b>	52,40	62,71	19,84	23,83	34,93	<b>CR 99205</b>
<b>53,92</b>	<b>54,05</b>	53,98	61,52	12,70	19,05	32,54	<b>CR 99210</b>
<b>53,95</b>	<b>54,10</b>	53,98	61,52	19,84	23,83	34,93	<b>CR 99836<sup>2)</sup></b>
		53,98	61,52	19,84	23,83	34,93	<b>CR 99212</b>

1) Max. možná vzdálenost zadní drážky od konce hřídele při použití montážního přípravku dodávaného s pouzdrům.

2) SKF SPEEDI-SLEEVE Gold

3) SKF SPEEDI-SLEEVE Gold - informujte se u SKF na dostupnost.

**SKF SPEEDI-SLEEVE - metrické rozměry** (přepočteno z palcových rozměrů)  
**d<sub>1</sub> 54,91 – 74,75 mm**

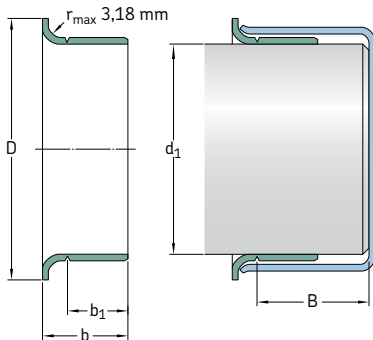

Rozsah průměrů hřídele		Jmenovité rozměry					Označení
d <sub>1</sub> min	max	d <sub>1</sub>	D ±1,6	b <sub>1</sub> ±0,8	b ±0,8	B <sup>1)</sup>	
mm		mm					-
<b>54,91</b>	<b>55,07</b>	54,99	62,00	19,99	22,99	31,75	<b>CR 99863<sup>2)</sup></b> <b>CR 99215</b>
		54,99	62,00	19,99	22,99	31,75	
<b>55,52</b>	<b>55,68</b>	55,58	63,50	19,84	23,83	33,35	<b>CR 99218</b>
<b>55,83</b>	<b>56,01</b>	56,01	64,29	12,70	15,88	33,35	<b>CR 99220</b> <b>CR 99224</b>
		56,01	64,29	19,79	23,77	80,01	
<b>56,57</b>	<b>56,72</b>	56,64	64,29	12,70	15,88	33,35	<b>CR 99861<sup>3)</sup></b> <b>CR 99229</b> <b>CR 99230</b>
		56,64	64,29	12,70	15,88	33,35	
		56,64	64,29	19,84	23,01	31,75	
<b>56,82</b>	<b>56,97</b>	56,90	65,10	19,41	22,86	31,75	<b>CR 99226</b>
<b>57,12</b>	<b>57,28</b>	57,15	64,29	7,95	11,13	33,35	<b>CR 99838<sup>3)</sup></b> <b>CR 99227</b> <b>CR 99837<sup>2)</sup></b> <b>CR 99225</b>
		57,15	64,29	7,95	11,13	33,35	
		57,15	64,29	19,84	23,83	33,35	
		57,15	64,29	19,84	23,83	33,35	
<b>57,91</b>	<b>58,06</b>	57,99	65,99	19,99	23,83	34,93	<b>CR 99219</b>
<b>58,65</b>	<b>58,80</b>	58,75	68,28	19,84	23,83	34,93	<b>CR 99231</b>
<b>59,11</b>	<b>59,26</b>	59,13	69,85	19,05	22,23	38,10	<b>CR 99233</b>
<b>59,92</b>	<b>60,07</b>	59,99	70,74	9,40	11,43	37,36	<b>CR 99241</b> <b>CR 99869<sup>3)</sup></b> <b>CR 99235</b>
		59,99	70,74	19,99	22,99	34,93	
		59,99	70,74	19,99	22,99	34,93	
<b>60,25</b>	<b>60,40</b>	60,33	69,85	15,09	19,05	34,93	<b>CR 99238</b>
<b>60,30</b>	<b>60,45</b>	60,33	69,85	13,36	17,35	34,93	<b>CR 99240</b> <b>CR 99839<sup>2)</sup></b> <b>CR 99237</b>
		60,33	69,85	19,84	23,83	34,93	
		60,33	69,85	19,84	23,83	34,93	
<b>61,82</b>	<b>62,00</b>	61,93	71,83	19,84	23,83	35,38	<b>CR 99243</b> <b>CR 99244</b>
		62,00	71,83	12,70	15,88	36,20	

<sup>1)</sup> Max. možná vzdálenost zadní drážky od konce hřídele při použití montážního přípravku dodávaného s pouzdem

<sup>2)</sup> SKF SPEEDI-SLEEVE Gold

<sup>3)</sup> SKF SPEEDI-SLEEVE Gold - informujte se u SKF na dostupnost.



Rozsah průměrů hřídele		Jmenovité rozměry					Označení
d <sub>1</sub> min	max	d <sub>1</sub>	D ±1,6	b <sub>1</sub> ±0,8	b ±0,8	B <sup>1)</sup>	
mm		mm					–
<b>61,85</b>	<b>62,00</b>	61,93	71,83	12,70	15,88	36,20	<b>CR 99242</b>
<b>63,22</b>	<b>63,37</b>	63,30	73,03	19,84	23,83	35,38	<b>CR 99249</b>
<b>63,42</b>	<b>63,58</b>	63,50	71,63	14,10	16,51	22,61	<b>CR 99253</b>
<b>63,50</b>	<b>63,65</b>	63,50	71,83	12,70	16,66	35,38	<b>CR 99248</b>
		63,50	71,63	19,84	23,83	34,93	<b>CR 99840<sup>2)</sup></b>
		63,50	71,63	19,84	23,83	34,93	<b>CR 99250</b>
<b>63,75</b>	<b>63,91</b>	63,91	71,83	19,84	23,01	36,53	<b>CR 99251</b>
<b>64,92</b>	<b>65,07</b>	65,00	72,39	19,99	22,99	34,93	<b>CR 99841<sup>2)</sup></b>
		65,00	72,39	19,99	22,99	34,93	<b>CR 99254</b>
<b>65,02</b>	<b>65,18</b>	65,10	73,43	19,84	23,83	34,93	<b>CR 99256</b>
<b>65,91</b>	<b>66,07</b>	65,99	75,95	19,84	23,83	31,75	<b>CR 99259</b>
<b>66,50</b>	<b>66,65</b>	66,57	77,39	19,84	23,83	34,93	<b>CR 99261</b>
<b>66,57</b>	<b>66,73</b>	66,68	77,39	19,84	23,01	34,93	<b>CR 99264</b>
<b>66,60</b>	<b>66,75</b>	66,68	77,39	12,70	15,88	34,93	<b>CR 99260</b>
<b>66,68</b>	<b>66,83</b>	66,68	77,39	19,84	23,83	34,93	<b>CR 99842<sup>2)</sup></b>
		66,68	77,39	19,84	23,83	34,93	<b>CR 99262</b>
<b>67,82</b>	<b>68,00</b>	68,00	79,38	19,05	22,23	42,88	<b>CR 99266</b>
<b>69,27</b>	<b>69,42</b>	69,34	79,38	19,84	23,01	33,35	<b>CR 99268</b>
<b>69,60</b>	<b>69,75</b>	69,67	77,85	19,84	23,83	31,75	<b>CR 99273</b>
<b>69,72</b>	<b>69,88</b>	69,85	79,38	19,84	23,83	31,75	<b>CR 99843<sup>2)</sup></b>
		69,85	79,38	19,84	23,83	31,75	<b>CR 99274</b>
<b>69,77</b>	<b>69,93</b>	69,85	78,11	36,53	41,28	41,28	<b>CR 99267</b>
<b>69,85</b>	<b>70,00</b>	69,85	79,38	10,31	14,30	31,75	<b>CR 99272</b>
		69,85	79,38	19,84	23,83	31,75	<b>CR 99844<sup>2)</sup></b>
		69,85	79,38	19,84	23,83	31,75	<b>CR 99275</b>
		69,85	79,38	28,58	31,75	33,32	<b>CR 99269</b>
<b>69,93</b>	<b>70,08</b>	70,00	79,38	19,99	24,00	31,75	<b>CR 99276</b>
<b>71,35</b>	<b>71,50</b>	71,45	80,98	15,09	17,48	31,75	<b>CR 99281</b>
<b>71,83</b>	<b>72,01</b>	72,01	81,92	19,05	22,23	34,11	<b>CR 99870<sup>3)</sup></b>
		72,01	81,92	19,05	22,23	34,11	<b>CR 99284</b>
<b>72,09</b>	<b>72,24</b>	72,09	81,92	12,70	16,66	31,75	<b>CR 99845<sup>2)</sup></b>
		72,09	81,92	12,70	16,66	31,75	<b>CR 99282</b>
<b>72,80</b>	<b>72,95</b>	72,87	80,98	19,84	23,83	31,75	<b>CR 99286</b>
<b>72,97</b>	<b>73,13</b>	73,03	81,76	19,84	23,83	31,75	<b>CR 99846<sup>2)</sup></b>
		73,03	81,76	19,84	23,83	31,75	<b>CR 99287</b>
<b>74,60</b>	<b>74,75</b>	74,63	84,94	12,70	16,28	33,81	<b>CR 99290</b>
		74,63	84,94	19,84	23,83	33,35	<b>CR 99847<sup>2)</sup></b>
		74,68	84,94	19,84	23,83	33,35	<b>CR 99293</b>

<sup>1)</sup> Max. možná vzdálenost zadní drážky od konce hřídele při použití montážního přípravku dodávaného s pouzdrům

<sup>2)</sup> SKF SPEEDI-SLEEVE Gold

<sup>3)</sup> SKF SPEEDI-SLEEVE Gold - informujte se u SKF na dostupnost.

**SKF SPEEDI-SLEEVE - metrické rozměry** (přepočteno z palcových rozměrů)  
 $d_1$  **74,93 – 98,53** mm

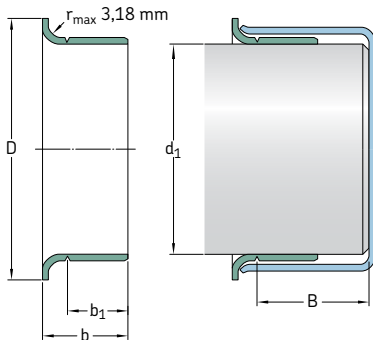

Rozsah průměrů hřídele		Jmenovité rozměry					Označení	
$d_1$ min	max	$d_1$	D $\pm 1,6$	$b_1$ $\pm 0,8$	b $\pm 0,8$	$B^1)$		
mm		mm						–
<b>74,93</b>	<b>75,08</b>	75,01	83,13	15,09	17,53	27,51	<b>CR 99289</b>	
		75,01	83,95	22,00	26,01	33,35	<b>CR 99875<sup>3)</sup></b>	
		75,01	83,95	22,00	26,01	33,35	<b>CR 99294</b>	
<b>75,49</b>	<b>75,59</b>	75,54	82,17	20,65	25,40	31,75	<b>CR 99292</b>	
<b>75,95</b>	<b>76,10</b>	76,02	85,32	12,29	15,88	33,81	<b>CR 99291</b>	
		76,02	85,32	14,30	17,48	34,93	<b>CR 99298</b>	
		76,02	85,09	20,65	25,40	32,54	<b>CR 99299</b>	
<b>76,12</b>	<b>76,28</b>	76,20	82,30	20,65	23,83	34,93	<b>CR 99296</b>	
<b>76,20</b>	<b>76,35</b>	76,20	84,96	15,88	20,65	32,51	<b>CR 99303</b>	
		76,20	82,17	20,65	25,40	32,54	<b>CR 99848<sup>2)</sup></b>	
		76,20	82,17	20,65	25,40	32,54	<b>CR 99300</b>	
<b>76,40</b>	<b>76,56</b>	76,48	85,22	12,70	15,88	50,80	<b>CR 99301</b>	
<b>77,83</b>	<b>78,00</b>	78,00	88,09	19,05	22,23	52,22	<b>CR 99306</b>	
<b>79,25</b>	<b>79,40</b>	79,38	89,69	17,48	20,65	50,80	<b>CR 99311</b>	
		79,38	89,69	20,65	25,40	50,80	<b>CR 99849<sup>2)</sup></b>	
		79,38	89,69	20,65	25,40	50,80	<b>CR 99312</b>	
<b>79,35</b>	<b>79,55</b>	79,38	89,54	14,00	18,01	51,59	<b>CR 99307</b>	
<b>79,81</b>	<b>80,01</b>	80,01	89,92	19,05	22,50	34,93	<b>CR 99313</b>	
<b>79,91</b>	<b>80,09</b>	80,01	89,99	11,00	15,01	34,93	<b>CR 99317</b>	
		80,01	89,99	21,01	24,00	34,93	<b>CR 99315</b>	
<b>81,92</b>	<b>82,07</b>	81,99	91,06	16,76	21,54	44,45	<b>CR 99328</b>	
<b>82,47</b>	<b>82,63</b>	82,55	91,29	20,65	25,40	34,93	<b>CR 99322</b>	

<sup>1)</sup> Max. možná vzdálenost zadní drážky od konce hřídele při použití montážního přípravku dodávaného s pouzdem

<sup>2)</sup> SKF SPEEDI-SLEEVE Gold

<sup>3)</sup> SKF SPEEDI-SLEEVE Gold - informujte se u SKF na dostupnost.

Rozsah průměrů hřídele		Jmenovité rozměry					Označení
d <sub>1</sub> min	max	d <sub>1</sub>	D ±1,6	b <sub>1</sub> ±0,8	b ±0,8	B <sup>1)</sup>	
mm		mm					–
<b>82,55</b>	<b>82,70</b>	82,55	90,81	15,11	18,26	34,93	<b>CR 99850<sup>2)</sup></b>
		82,55	90,81	15,11	18,26	34,93	<b>CR 99324</b>
		82,55	91,06	17,48	22,23	31,75	<b>CR 99326</b>
		82,55	91,06	20,65	25,40	34,93	<b>CR 99851<sup>2)</sup></b>
		82,55	91,06	20,65	25,40	34,93	<b>CR 99325</b>
<b>84,00</b>	<b>84,15</b>	84,07	93,68	20,65	25,40	34,93	<b>CR 99331</b>
<b>84,76</b>	<b>85,01</b>	84,89	93,98	16,99	21,01	35,00	<b>CR 99332</b>
		84,89	93,98	21,01	24,99	35,00	<b>CR 99872<sup>2)</sup></b>
		84,89	93,98	21,01	24,99	35,00	<b>CR 99333</b>
<b>84,79</b>	<b>85,01</b>	85,01	90,93	10,13	12,67	36,35	<b>CR 99334</b>
<b>85,67</b>	<b>85,83</b>	85,73	93,68	9,53	12,70	35,81	<b>CR 99338</b>
		85,73	93,85	20,65	25,40	34,93	<b>CR 99337</b>
<b>87,25</b>	<b>87,40</b>	87,33	97,64	19,84	23,01	35,71	<b>CR 99339</b>
<b>87,80</b>	<b>88,00</b>	88,00	95,28	29,21	34,27	42,50	<b>CR 99481</b>
<b>88,32</b>	<b>88,47</b>	88,39	97,41	19,84	23,01	35,71	<b>CR 99340</b>
<b>88,82</b>	<b>88,98</b>	88,90	97,64	15,88	20,65	34,21	<b>CR 99346</b>
<b>88,90</b>	<b>89,05</b>	88,90	97,16	7,95	12,70	34,21	<b>CR 99347</b>
		88,90	97,64	20,65	25,40	34,21	<b>CR 99852<sup>2)</sup></b>
		88,90	97,64	20,65	25,40	34,21	<b>CR 99350</b>
<b>88,93</b>	<b>89,08</b>	89,00	97,64	15,88	20,65	34,24	<b>CR 99349</b>
<b>89,92</b>	<b>90,07</b>	89,99	101,60	11,13	13,67	46,05	<b>CR 99352</b>
		89,99	101,60	13,36	16,94	44,45	<b>CR 99353</b>
		89,99	101,60	18,03	23,01	46,05	<b>CR 99351</b>
		89,99	101,60	23,01	27,99	44,45	<b>CR 99354</b>
<b>90,42</b>	<b>90,58</b>	90,50	99,06	20,65	25,40	44,45	<b>CR 99356</b>
<b>91,90</b>	<b>92,05</b>	91,97	102,39	20,65	25,40	44,45	<b>CR 99360</b>
<b>92,02</b>	<b>92,18</b>	92,08	102,24	12,70	15,88	44,45	<b>CR 99363</b>
		92,08	102,39	20,65	25,40	44,45	<b>CR 99362</b>
<b>93,57</b>	<b>93,73</b>	93,68	102,39	7,95	11,13	22,23	<b>CR 99368</b>
<b>93,60</b>	<b>93,75</b>	93,68	102,24	20,65	23,83	45,72	<b>CR 99365</b>
<b>94,67</b>	<b>94,82</b>	94,74	102,01	11,91	15,09	45,72	<b>CR 99359</b>
		94,74	102,24	19,84	23,01	45,72	<b>CR 99366</b>
<b>94,92</b>	<b>95,07</b>	95,00	102,24	21,01	24,00	45,72	<b>CR 99369</b>
<b>95,00</b>	<b>95,15</b>	95,07	102,39	8,74	12,70	45,72	<b>CR 99374</b>
		95,07	102,49	11,91	15,09	45,72	<b>CR 99364</b>
<b>95,15</b>	<b>95,30</b>	95,22	102,24	14,30	17,48	45,72	<b>CR 99376</b>
<b>95,25</b>	<b>95,40</b>	95,25	102,11	17,48	22,23	45,72	<b>CR 99853<sup>2)3)</sup></b>
		95,33	102,24	8,74	12,70	45,72	<b>CR 99367</b>
		95,33	102,11	17,48	22,23	45,72	<b>CR 99372<sup>2)</sup></b>
<b>98,25</b>	<b>98,40</b>	98,32	106,30	20,65	25,40	47,63	<b>CR 99386</b>
<b>98,37</b>	<b>98,53</b>	98,43	107,16	20,65	25,40	47,63	<b>CR 99387</b>

1) Max. možná vzdálenost zadní drážky od konce hřídele při použití montážního přípravku dodávaného s pouzdem

2) SKF SPEEDI-SLEEVE Gold

3) Přejmenované CR 99372

**SKF SPEEDI-SLEEVE - metrické rozměry** (přepočteno z palcových rozměrů)  
 $d_1$  **99,95 – 152,48** mm

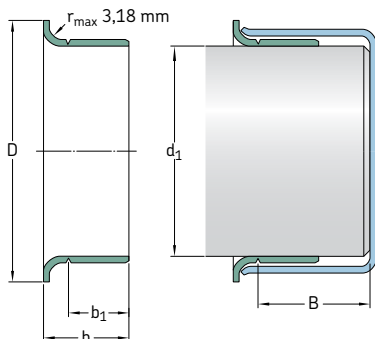

Rozsah průměrů hřídele		Jmenovité rozměry					Označení
$d_1$ min	max	$d_1$	D $\pm 1,6$	$b_1$ $\pm 0,8$	b $\pm 0,8$	$B^1)$	
mm		mm					–
<b>99,95</b>	<b>100,10</b>	100,03	109,55	20,65	25,40	52,07	<b>CR 99854<sup>2)</sup></b> <b>CR 99393</b>
		100,03	109,55	20,65	25,40	52,07	
<b>101,55</b>	<b>101,75</b>	101,60	111,13	12,70	15,88	52,48	<b>CR 99401</b> <b>CR 99395</b> <b>CR 99400</b> <b>CR 99855<sup>2)</sup></b> <b>CR 99399</b>
		101,60	111,13	15,24	18,42	52,07	
		101,60	111,13	16,51	19,69	34,93	
		101,60	111,13	20,65	25,40	52,07	
		101,60	111,13	20,65	25,40	52,07	
<b>103,89</b>	<b>104,09</b>	103,99	112,73	19,99	24,00	35,99	<b>CR 99409</b>
<b>104,70</b>	<b>104,90</b>	104,78	113,54	20,65	25,40	34,93	<b>CR 99412</b>
<b>104,90</b>	<b>105,11</b>	105,00	113,54	19,99	23,19	35,00	<b>CR 99413</b>
<b>106,25</b>	<b>106,45</b>	106,38	114,30	20,65	25,40	34,93	<b>CR 99418</b>
<b>107,34</b>	<b>107,54</b>	107,54	117,09	19,84	23,01	36,53	<b>CR 99423</b>
<b>107,90</b>	<b>108,10</b>	107,95	117,09	20,65	25,40	36,53	<b>CR 99424</b>
<b>109,78</b>	<b>110,01</b>	110,01	124,99	11,38	14,96	32,94	<b>CR 99434</b>
<b>109,91</b>	<b>110,11</b>	109,93	124,99	12,93	16,51	31,75	<b>CR 99435</b>
<b>111,00</b>	<b>111,20</b>	111,13	120,65	20,65	25,40	41,91	<b>CR 99437</b>
<b>111,79</b>	<b>111,99</b>	111,99	120,65	19,05	22,50	33,02	<b>CR 99438</b>
<b>112,62</b>	<b>112,83</b>	112,73	122,25	25,40	29,01	33,35	<b>CR 99439</b>
<b>114,20</b>	<b>114,40</b>	114,30	123,19	20,65	25,40	31,75	<b>CR 99856<sup>2)</sup></b> <b>CR 99450</b>
		114,30	124,46	20,65	25,40	31,75	
<b>114,88</b>	<b>115,09</b>	115,01	127,00	20,65	23,83	31,75	<b>CR 99452</b>
<b>117,37</b>	<b>117,58</b>	117,48	127,00	11,13	15,88	34,93	<b>CR 99465</b> <b>CR 99463</b>
		117,48	128,60	25,40	31,75	34,93	

<sup>1)</sup> Max. možná vzdálenost zadní drážky od konce hřídele při použití montážního přípravku dodávaného s pouzdem

<sup>2)</sup> SKF SPEEDI-SLEEVE Gold

Rozsah průměrů hřídele		Jmenovité rozměry					Označení
d <sub>1</sub> min	max	d <sub>1</sub>	D ±1,6	b <sub>1</sub> ±0,8	b ±0,8	B <sup>1)</sup>	
mm		mm					–
<b>119,00</b>	<b>119,20</b>	119,08	128,60	20,65	25,40	34,93	<b>CR 99468</b>
<b>119,89</b>	<b>120,09</b>	119,99 119,99	129,79 129,79	8,00 19,99	11,00 24,99	33,60 32,00	<b>CR 99471</b> <b>CR 99473</b>
<b>120,55</b>	<b>120,75</b>	120,65	127,00	12,70	19,05	38,10	<b>CR 99475</b>
<b>121,89</b>	<b>122,10</b>	122,00	131,50	19,99	24,00	32,00	<b>CR 99472</b>
<b>122,91</b>	<b>123,11</b>	123,01	132,82	19,99	24,99	31,60	<b>CR 99484</b>
<b>123,72</b>	<b>123,93</b>	123,83	133,35	15,88	19,05	36,53	<b>CR 99487</b>
<b>124,89</b>	<b>125,10</b>	124,99 124,99	137,16 137,16	10,01 26,01	14,00 32,00	36,53 36,53	<b>CR 99490</b> <b>CR 99492</b>
<b>126,95</b>	<b>127,15</b>	127,00 127,00 127,00 127,00 127,00	137,16 137,16 137,16 136,91 136,91	13,72 17,48 17,48 20,65 20,65	17,30 22,23 22,23 25,40 25,40	36,53 36,53 36,53 36,53 36,53	<b>CR 99501</b> <b>CR 99857<sup>2)</sup></b> <b>CR 99498</b> <b>CR 99858<sup>2)</sup></b> <b>CR 99499</b>
<b>127,80</b>	<b>128,00</b>	128,00	135,26	29,21	34,27	40,30	<b>CR 99482</b>
<b>129,79</b>	<b>130,00</b>	129,90	139,52	19,05	23,83	30,00	<b>CR 99494</b>
<b>129,97</b>	<b>130,18</b>	130,00 130,18	139,52 139,52	22,00 22,00	25,30 25,30	32,51 32,51	<b>CR 99874<sup>3)</sup></b> <b>CR 99491</b>
<b>130,05</b>	<b>130,25</b>	130,18	139,70	20,65	25,40	31,75	<b>CR 99513</b>
<b>133,25</b>	<b>133,45</b>	133,35	141,22	20,65	25,40	31,75	<b>CR 99525</b>
<b>134,80</b>	<b>135,00</b>	134,90	145,67	20,50	25,40	31,75	<b>CR 99533</b>
<b>136,42</b>	<b>136,63</b>	136,53	149,23	20,65	25,40	31,75	<b>CR 99537</b>
<b>138,02</b>	<b>138,23</b>	138,13	146,05	38,10	42,88	47,63	<b>CR 99548</b>
<b>138,99</b>	<b>139,19</b>	139,09	149,86	14,30	19,05	31,34	<b>CR 99547</b>
<b>139,65</b>	<b>139,85</b>	139,70 139,70 139,70	150,83 150,83 150,83	13,16 20,65 20,65	17,91 25,40 25,40	31,75 31,75 31,75	<b>CR 99550</b> <b>CR 99859<sup>3)</sup></b> <b>CR 99549</b>
<b>139,90</b>	<b>140,11</b>	140,00	151,00	20,50	25,40	31,75	<b>CR 99552</b>
<b>142,77</b>	<b>142,98</b>	142,88	157,18	22,23	25,40	46,02	<b>CR 99560</b>
<b>144,75</b>	<b>145,01</b>	145,01	154,94	19,05	22,23	46,02	<b>CR 99571</b>
<b>145,44</b>	<b>145,64</b>	145,64	154,94	14,30	19,05	49,23	<b>CR 99562</b>
<b>145,95</b>	<b>146,15</b>	146,05	156,97	20,65	25,40	44,45	<b>CR 99575</b>
<b>149,12</b>	<b>149,33</b>	149,23 149,23	157,18 157,18	25,40 25,40	31,75 31,75	33,35 33,35	<b>CR 99862<sup>2)</sup></b> <b>CR 99587</b>
<b>149,76</b>	<b>150,01</b>	149,99	159,00	26,01	30,00	32,51	<b>CR 99595</b>
<b>150,72</b>	<b>150,93</b>	150,83	161,93	25,40	28,58	47,63	<b>CR 99596</b>
<b>152,27</b>	<b>152,48</b>	152,40 152,40	161,54 161,93	12,70 25,40	19,05 31,75	44,45 44,45	<b>CR 99601</b> <b>CR 99599</b>

<sup>1)</sup> Max. možná vzdálenost zadní drážky od konce hřídele při použití montážního přípravku dodávaného s pouzdem

<sup>2)</sup> SKF SPEEDI-SLEEVE Gold

<sup>3)</sup> SKF SPEEDI-SLEEVE Gold - informujte se u SKF na dostupnost.

# SKF SPEEDI-SLEEVE - metrické rozměry (přepočteno z palcových rozměrů)

$d_1$  153,87 – 203,33 mm

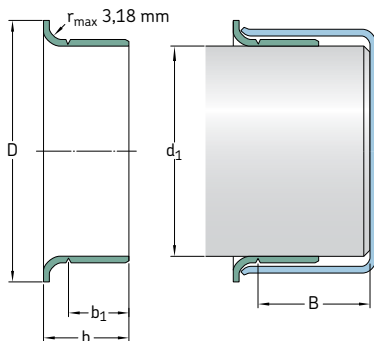

Rozsah průměrů hřídele		Jmenovité rozměry					Označení	
$d_1$ min	max	$d_1$	D $\pm 1,6$	$b_1$ $\pm 0,8$	b $\pm 0,8$	B <sup>1)</sup>		
mm		mm						–
153,87	154,13	154,00	161,93	26,01	30,00	32,99	CR 99605	
154,74	154,99	154,86	167,01	26,01	30,00	32,99	CR 99606	
157,43	157,68	157,56	168,28	20,65	27,00	44,45	CR 99620	
158,62	158,88	158,75	168,28	26,19	31,75	44,45	CR 99625	
159,74	159,99	159,99	171,45	25,40	31,75	34,93	CR 99630	
164,97	165,23	165,10	177,80	25,40	31,75	34,93	CR 99650	
169,75	170,00	169,88	182,58	31,75	38,00	44,45	CR 99640	
171,32	171,58	171,45	180,98	20,65	27,00	44,45	CR 99675	
174,75	175,01	175,01	186,99	27,99	32,00	35,00	CR 99687	
177,67	177,93	177,80 177,80	189,87 189,87	25,40 25,40	31,75 31,75	42,88 42,88	CR 99864 <sup>2)</sup> CR 99700	
179,76	180,01	180,01	190,50	32,99	38,00	44,50	CR 99721	
184,00	184,25	184,15	197,10	31,75	38,10	55,25	CR 99725	
184,73	184,99	184,86	197,10	32,00	38,00	54,99	CR 99726	
189,08	189,33	189,31	199,64	20,65	25,40	31,75	CR 99745	
190,37	190,63	190,50	200,03	20,65	25,40	31,75	CR 99750	
196,72	196,98	196,85	210,06	25,40	33,35	47,63	CR 99775	
199,87	200,13	200,03	212,73	34,52	38,10	44,45	CR 99787	
201,50	201,75	201,63	212,73	25,40	31,75	44,45	CR 99799	
203,07	203,33	203,20	212,73	25,40	31,75	44,45	CR 99800	

<sup>1)</sup> Max. možná vzdálenost zadní drážky od konce hřídele při použití montážního přípravku dodávaného s pouzdem

<sup>2)</sup> SKF SPEEDI-SLEEVE Gold - informujte se u SKF na dostupnost.

# SKF SPEEDI-SLEEVE - palcové rozměry

$d_1$  0.472 – 0.877 in.

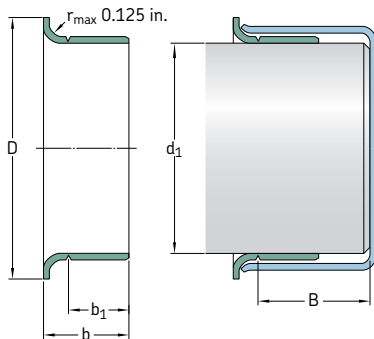

Rozsah průměrů hřídele		Jmenovité rozměry				Označení	
$d_1$ min	max	$d_1$	D $\pm 0.063$	$b_1$ $\pm 0.031$	b $\pm 0.031$	$B^{1)}$	
in.		in.				–	
<b>0.472</b>	<b>0.475</b>	0.472	0.610	0.236	0.331	1.875	<b>CR 99049</b>
<b>0.498</b>	<b>0.502</b>	0.500	0.610	0.250	0.344	2.000	<b>CR 99050</b>
<b>0.547</b>	<b>0.551</b>	0.551	0.750	0.250	0.391	1.831	<b>CR 99055</b>
<b>0.560</b>	<b>0.566</b>	0.563	0.750	0.250	0.391	1.831	<b>CR 99056</b>
<b>0.589</b>	<b>0.593</b>	0.591	0.750	0.197	0.354	1.862	<b>CR 99059</b>
<b>0.623</b>	<b>0.627</b>	0.625	0.750	0.313	0.406	2.000	<b>CR 99810<sup>2)</sup></b>
		0.625	0.750	0.313	0.406	2.000	<b>CR 99062</b>
<b>0.626</b>	<b>0.630</b>	0.630	0.718	0.313	0.438	2.000	<b>CR 99058</b>
<b>0.667</b>	<b>0.671</b>	0.669	0.875	0.315	0.433	2.000	<b>CR 99068</b>
<b>0.682</b>	<b>0.686</b>	0.684	0.900	0.313	0.438	2.000	<b>CR 99060</b>
<b>0.704</b>	<b>0.709</b>	0.709	0.962	0.315	0.433	1.811	<b>CR 99082</b>
<b>0.748</b>	<b>0.752</b>	0.750	0.945	0.313	0.438	2.000	<b>CR 99811<sup>2)</sup></b>
		0.750	0.945	0.313	0.438	2.000	<b>CR 99076</b>
<b>0.759</b>	<b>0.761</b>	0.760	0.938	0.313	0.438	2.000	<b>CR 99081</b>
<b>0.780</b>	<b>0.784</b>	0.781	0.935	0.313	0.438	2.000	<b>CR 99080</b>
<b>0.785</b>	<b>0.789</b>	0.787	0.930	0.315	0.433	2.000	<b>CR 99078</b>
<b>0.812</b>	<b>0.815</b>	0.813	1.188	0.375	0.563	3.000	<b>CR 99083</b>
<b>0.857</b>	<b>0.861</b>	0.859	1.155	0.250	0.375	2.000	<b>CR 99086</b>
<b>0.861</b>	<b>0.866</b>	0.866	1.188	0.259	0.359	1.856	<b>CR 99084</b>
		0.866	1.188	0.315	0.472	1.812	<b>CR 99085</b>
<b>0.873</b>	<b>0.877</b>	0.875	1.094	0.313	0.438	2.000	<b>CR 99812<sup>2)</sup></b>
		0.875	1.094	0.313	0.438	2.000	<b>CR 99087</b>

<sup>1)</sup> Max. možná vzdálenost zadní drážky od konce hřídele při použití montážního přípravku dodávaného s pouzdem

<sup>2)</sup> SKF SPEEDI-SLEEVE Gold

# SKF SPEEDI-SLEEVE - palcové rozměry

$d_1$  0.908 – 1.659 in.

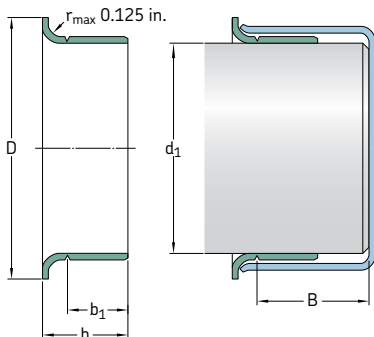

Rozsah průměrů hřídele		Jmenovité rozměry				Označení	
$d_1$ min	max	$d_1$	D $\pm 0.063$	$b_1$ $\pm 0.031$	b $\pm 0.031$	B <sup>1)</sup>	
in.		in.				–	
<b>0.908</b>	<b>0.912</b>	0.910 0.910	1.218 1.218	0.313 0.313	0.438 0.438	1.847 1.847	<b>CR 99860</b> <sup>2)</sup> <b>CR 99091</b>
<b>0.940</b>	<b>0.945</b>	0.945	1.130	0.313	0.438	2.000	<b>CR 99092</b>
<b>0.966</b>	<b>0.970</b>	0.969 0.969	1.130 1.130	0.313 0.625	0.438 0.719	2.000 2.000	<b>CR 99094</b> <b>CR 99096</b>
<b>0.982</b>	<b>0.986</b>	0.984 0.984	1.300 1.300	0.313 0.313	0.433 0.433	2.000 2.000	<b>CR 99813</b> <sup>2)</sup> <b>CR 99098</b>
<b>0.998</b>	<b>1.002</b>	1.000 1.000	1.219 1.219	0.313 0.313	0.438 0.438	2.000 2.000	<b>CR 99814</b> <sup>2)</sup> <b>CR 99100</b>
<b>1.019</b>	<b>1.024</b>	1.024	1.313	0.315	0.472	1.813	<b>CR 99103</b>
<b>1.060</b>	<b>1.064</b>	1.063 1.063	1.320 1.320	0.313 0.313	0.438 0.438	1.843 1.843	<b>CR 99815</b> <sup>2)</sup> <b>CR 99106</b>
<b>1.087</b>	<b>1.091</b>	1.089	1.406	0.313	0.438	0.625	<b>CR 99108</b>
<b>1.100</b>	<b>1.104</b>	1.102 1.102	1.375 1.375	0.375 0.375	0.500 0.500	1.843 1.843	<b>CR 99866</b> <sup>3)</sup> <b>CR 99111</b>
<b>1.123</b>	<b>1.127</b>	1.125 1.125 1.125	1.500 1.500 1.500	0.313 0.313 0.375	0.438 0.438 0.500	0.688 0.688 0.688	<b>CR 99816</b> <sup>2)</sup> <b>CR 99112</b> <b>CR 99116</b>
<b>1.154</b>	<b>1.158</b>	1.156 1.156	1.350 1.350	0.375 0.375	0.500 0.500	0.688 0.688	<b>CR 99865</b> <sup>3)</sup> <b>CR 99120</b>
<b>1.173</b>	<b>1.178</b>	1.175	1.400	0.313	0.438	0.688	<b>CR 99122</b>
<b>1.179</b>	<b>1.184</b>	1.181	1.400	0.315	0.433	0.688	<b>CR 99114</b>
<b>1.185</b>	<b>1.190</b>	1.188	1.400	0.313	0.438	0.688	<b>CR 99118</b>
<b>1.216</b>	<b>1.222</b>	1.219	1.563	0.313	0.433	0.625	<b>CR 99123</b>

<sup>1)</sup> Max. možná vzdálenost zadní drážky od konce hřídele při použití montážního přípravku dodávaného s pouzdem

<sup>2)</sup> SKF SPEEDI-SLEEVE Gold

<sup>3)</sup> SKF SPEEDI-SLEEVE Gold - informujte se u SKF na dostupnost.



Rozsah průměrů hřídele		Jmenovité rozměry					Označení
d <sub>1</sub> min	max	d <sub>1</sub>	D ±0.063	b <sub>1</sub> ±0.031	b ±0.031	B <sup>1)</sup>	
in.		in.					–
<b>1.237</b>	<b>1.243</b>	1.240	1.540	0.315	0.438	0.688	<b>CR 99141</b>
<b>1.247</b>	<b>1.253</b>	1.250 1.250	1.500 1.500	0.313 0.313	0.438 0.438	0.688 0.688	<b>CR 99817<sup>2)</sup></b> <b>CR 99125</b>
<b>1.257</b>	<b>1.263</b>	1.260	1.500	0.315	0.438	0.688	<b>CR 99128</b>
<b>1.297</b>	<b>1.301</b>	1.299	1.594	0.591	0.709	1.000	<b>CR 99121</b>
<b>1.308</b>	<b>1.314</b>	1.313	1.600	0.250	0.375	0.813	<b>CR 99129</b>
<b>1.310</b>	<b>1.316</b>	1.313 1.313	1.594 1.594	0.500 0.500	0.625 0.625	0.813 0.813	<b>CR 99818<sup>3)</sup></b> <b>CR 99131</b>
<b>1.333</b>	<b>1.339</b>	1.339	1.625	0.500	0.625	0.813	<b>CR 99134</b>
<b>1.371</b>	<b>1.377</b>	1.375 1.375 1.375	1.638 1.638 1.638	0.313 0.500 0.500	0.438 0.625 0.625	0.813 0.813 0.813	<b>CR 99133</b> <b>CR 99819<sup>2)</sup></b> <b>CR 99138</b>
<b>1.375</b>	<b>1.381</b>	1.375 1.375	1.638 1.638	0.512 0.512	0.630 0.630	0.813 0.813	<b>CR 99820<sup>2)</sup></b> <b>CR 99139</b>
<b>1.411</b>	<b>1.417</b>	1.417	1.781	0.512	0.669	0.984	<b>CR 99146</b>
<b>1.432</b>	<b>1.438</b>	1.438 1.438	1.781 1.781	0.563 0.563	0.688 0.688	1.016 1.016	<b>CR 99821<sup>2)</sup></b> <b>CR 99143</b>
<b>1.435</b>	<b>1.441</b>	1.438	1.781	0.375	0.500	1.016	<b>CR 99144</b>
<b>1.490</b>	<b>1.496</b>	1.496	1.781	0.512	0.669	0.984	<b>CR 99147</b>
<b>1.497</b>	<b>1.503</b>	1.500 1.500 1.500 1.500	1.781 1.781 1.781 1.781	0.375 0.375 0.563 0.563	0.500 0.500 0.688 0.688	1.016 1.016 1.016 1.016	<b>CR 99823<sup>2)</sup></b> <b>CR 99150</b> <b>CR 99822<sup>2)</sup></b> <b>CR 99149</b>
<b>1.520</b>	<b>1.526</b>	1.523	1.859	0.438	0.563	1.016	<b>CR 99152</b>
<b>1.549</b>	<b>1.555</b>	1.552	1.859	0.438	0.563	1.016	<b>CR 99155</b>
<b>1.559</b>	<b>1.565</b>	1.562 1.562	1.859 1.859	0.563 0.563	0.688 0.688	1.016 1.016	<b>CR 99824<sup>2)</sup></b> <b>CR 99156</b>
<b>1.566</b>	<b>1.572</b>	1.569	1.859	0.625	0.750	1.016	<b>CR 99159</b>
<b>1.569</b>	<b>1.575</b>	1.575	1.850	0.390	0.509	1.000	<b>CR 99153</b>
<b>1.572</b>	<b>1.578</b>	1.578 1.578	1.850 1.850	0.512 0.512	0.630 0.630	1.023 1.023	<b>CR 99825<sup>2)</sup></b> <b>CR 99157</b>
<b>1.602</b>	<b>1.608</b>	1.605	1.938	0.500	0.641	1.000	<b>CR 99160</b>
<b>1.608</b>	<b>1.614</b>	1.614	1.938	0.500	0.625	1.016	<b>CR 99163</b>
<b>1.622</b>	<b>1.628</b>	1.625 1.625 1.625	1.875 1.875 1.875	0.313 0.563 0.563	0.438 0.688 0.688	1.016 0.813 0.813	<b>CR 99161</b> <b>CR 99826<sup>2)</sup></b> <b>CR 99162</b>
<b>1.647</b>	<b>1.654</b>	1.650 1.650 1.654	2.087 2.087 2.087	0.445 0.563 0.563	0.571 0.689 0.689	0.846 0.827 0.827	<b>CR 99166</b> <b>CR 99169</b> <b>CR 99873<sup>3)</sup></b>
<b>1.653</b>	<b>1.659</b>	1.656	2.087	0.550	0.689	0.827	<b>CR 99165</b>

1) Max. možná vzdálenost zadní drážky od konce hřídele při použití montážního přípravku dodávaného s pouzdem

2) SKF SPEEDI-SLEEVE Gold

3) SKF SPEEDI-SLEEVE Gold - informujte se u SKF na dostupnost.

# SKF SPEEDI-SLEEVE - palcové rozměry

$d_1$  1.684 – 2.441 in.

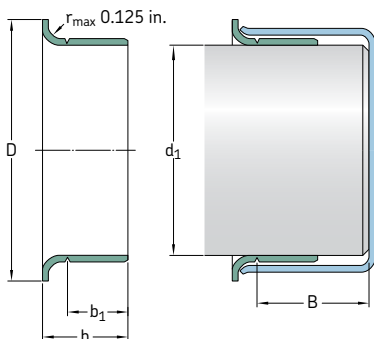

## Rozsah průměrů hřídele

## Jmenovité rozměry

## Označení

$d_1$		$d_1$	D $\pm 0.063$	$b_1$ $\pm 0.031$	b $\pm 0.031$	B <sup>1)</sup>	Označení
min	max						
in.		in.					
<b>1.684</b>	<b>1.690</b>	1.688	1.906	0.563	0.688	0.875	<b>CR 99168</b>
<b>1.685</b>	<b>1.691</b>	1.688	1.906	0.313	0.438	0.875	<b>CR 99167</b>
<b>1.687</b>	<b>1.693</b>	1.693	1.906	0.500	0.625	0.844	<b>CR 99182</b>
<b>1.715</b>	<b>1.721</b>	1.719	2.031	0.563	0.688	0.813	<b>CR 99171</b>
<b>1.736</b>	<b>1.742</b>	1.739	2.063	0.375	0.500	0.813	<b>CR 99170</b>
<b>1.747</b>	<b>1.753</b>	1.750	2.055	0.375	0.500	0.813	<b>CR 99172</b>
		1.750	2.063	0.531	0.625	0.878	<b>CR 99180</b>
		1.750	2.063	0.563	0.688	0.813	<b>CR 99827<sup>2)</sup></b>
		1.750	2.063	0.563	0.688	0.813	<b>CR 99174</b>
		1.750	2.063	0.750	0.875	0.813	<b>CR 99828<sup>2)</sup></b>
		1.750	2.063	0.750	0.875	0.813	<b>CR 99175</b>
<b>1.761</b>	<b>1.767</b>	1.766	2.063	0.563	0.688	0.813	<b>CR 99829<sup>2)</sup></b>
		1.766	2.063	0.563	0.688	0.813	<b>CR 99176</b>
<b>1.769</b>	<b>1.775</b>	1.772	2.087	0.551	0.669	0.812	<b>CR 99830<sup>2)</sup></b>
		1.772	2.087	0.551	0.669	0.812	<b>CR 99177</b>
<b>1.778</b>	<b>1.784</b>	1.781	2.125	0.667	0.800	1.062	<b>CR 99179</b>
<b>1.809</b>	<b>1.815</b>	1.813	2.090	0.563	0.688	1.000	<b>CR 99831<sup>3)</sup></b>
		1.813	2.090	0.563	0.688	1.000	<b>CR 99181</b>
<b>1.857</b>	<b>1.863</b>	1.859	2.156	0.563	0.688	1.000	<b>CR 99185</b>
<b>1.866</b>	<b>1.872</b>	1.868	2.188	0.889	1.025	1.000	<b>CR 99186</b>
<b>1.872</b>	<b>1.878</b>	1.875	2.203	0.175	0.295	0.744	<b>CR 99190</b>
		1.875	2.203	0.295	0.415	0.744	<b>CR 99188</b>
		1.875	2.203	0.375	0.516	1.050	<b>CR 99184</b>
		1.875	2.203	0.563	0.688	1.000	<b>CR 99832<sup>2)</sup></b>
		1.875	2.203	0.563	0.688	1.000	<b>CR 99187</b>

<sup>1)</sup> Max. možná vzdálenost zadní drážky od konce hřídele při použití montážního přípravku dodávaného s pouzdem

<sup>2)</sup> SKF SPEEDI-SLEEVE Gold

<sup>3)</sup> SKF SPEEDI-SLEEVE Gold - informujte se u SKF na dostupnost.

Rozsah průměrů hřídele		Jmenovité rozměry					Označení
d <sub>1</sub> min	max	d <sub>1</sub> in.	D ±0.063	b <sub>1</sub> ±0.031	b ±0.031	B <sup>1)</sup>	
in.		in.					–
<b>1.887</b>	<b>1.893</b>	1.891	2.205	0.551	0.668	0.984	<b>CR 99189</b>
<b>1.909</b>	<b>1.915</b>	1.912	2.219	0.375	0.500	1.000	<b>CR 99192</b>
<b>1.934</b>	<b>1.940</b>	1.938 1.938	2.219 2.219	0.563 0.563	0.688 0.688	1.000 1.000	<b>CR 99833<sup>2)</sup></b> <b>CR 99193</b>
<b>1.965</b>	<b>1.971</b>	1.969	2.244	0.551	0.668	0.984	<b>CR 99196</b>
<b>1.977</b>	<b>1.983</b>	1.980	2.313	0.563	0.704	1.050	<b>CR 99198</b>
<b>1.997</b>	<b>2.003</b>	2.000 2.000 2.000 2.000	2.406 2.406 2.406 2.406	0.563 0.563 0.875 0.875	0.688 0.688 1.000 1.000	1.006 1.000 1.000 1.000	<b>CR 99834<sup>2)</sup></b> <b>CR 99199</b> <b>CR 99835<sup>2)</sup></b> <b>CR 99200</b>
<b>2.040</b>	<b>2.047</b>	2.047	2.469	0.500	0.625	1.359	<b>CR 99204</b>
<b>2.057</b>	<b>2.063</b>	2.063	2.469	0.781	0.938	1.375	<b>CR 99205</b>
<b>2.123</b>	<b>2.128</b>	2.125	2.422	0.500	0.750	1.281	<b>CR 99210</b>
<b>2.124</b>	<b>2.130</b>	2.125 2.125	2.422 2.422	0.781 0.781	0.938 0.938	1.375 1.375	<b>CR 99836<sup>2)</sup></b> <b>CR 99212</b>
<b>2.162</b>	<b>2.168</b>	2.165 2.165	2.441 2.441	0.787 0.787	0.905 0.905	1.250 1.250	<b>CR 99863<sup>2)</sup></b> <b>CR 99215</b>
<b>2.186</b>	<b>2.192</b>	2.188	2.500	0.781	0.938	1.313	<b>CR 99218</b>
<b>2.198</b>	<b>2.205</b>	2.205 2.205	2.531 2.531	0.500 0.779	0.625 0.936	1.313 3.150	<b>CR 99220</b> <b>CR 99224</b>
<b>2.227</b>	<b>2.233</b>	2.230 2.230 2.230	2.531 2.531 2.531	0.500 0.500 0.781	0.625 0.625 0.906	1.313 1.313 1.250	<b>CR 99861<sup>3)</sup></b> <b>CR 99229</b> <b>CR 99230</b>
<b>2.237</b>	<b>2.243</b>	2.240	2.563	0.764	0.900	1.250	<b>CR 99226</b>
<b>2.249</b>	<b>2.255</b>	2.250 2.250 2.250 2.250	2.531 2.531 2.531 2.531	0.313 0.313 0.781 0.781	0.438 0.438 0.938 0.938	1.313 1.313 1.313 1.313	<b>CR 99838<sup>3)</sup></b> <b>CR 99227</b> <b>CR 99837<sup>2)</sup></b> <b>CR 99225</b>
<b>2.280</b>	<b>2.286</b>	2.283	2.598	0.787	0.938	1.375	<b>CR 99219</b>
<b>2.309</b>	<b>2.315</b>	2.313	2.688	0.781	0.938	1.375	<b>CR 99231</b>
<b>2.327</b>	<b>2.333</b>	2.328	2.750	0.750	0.875	1.500	<b>CR 99233</b>
<b>2.359</b>	<b>2.365</b>	2.362 2.362 2.362	2.785 2.785 2.785	0.370 0.787 0.787	0.450 0.905 0.905	1.471 1.375 1.375	<b>CR 99241</b> <b>CR 99869<sup>3)</sup></b> <b>CR 99235</b>
<b>2.372</b>	<b>2.378</b>	2.375	2.750	0.594	0.750	1.375	<b>CR 99238</b>
<b>2.374</b>	<b>2.380</b>	2.375 2.375 2.375	2.750 2.750 2.750	0.526 0.781 0.781	0.683 0.938 0.938	1.375 1.375 1.375	<b>CR 99240</b> <b>CR 99839<sup>2)</sup></b> <b>CR 99237</b>
<b>2.434</b>	<b>2.441</b>	2.438 2.441	2.828 2.828	0.781 0.500	0.938 0.625	1.393 1.425	<b>CR 99243</b> <b>CR 99244</b>
<b>2.435</b>	<b>2.441</b>	2.438	2.828	0.500	0.625	1.425	<b>CR 99242</b>

<sup>1)</sup> Max. možná vzdálenost zadní drážky od konce hřídele při použití montážního přípravku dodávaného s pouzdem

<sup>2)</sup> SKF SPEEDI-SLEEVE Gold

<sup>3)</sup> SKF SPEEDI-SLEEVE Gold - informujte se u SKF na dostupnost.

# SKF SPEEDI-SLEEVE - palcové rozměry

$d_1$  2.489 – 3.256 in.

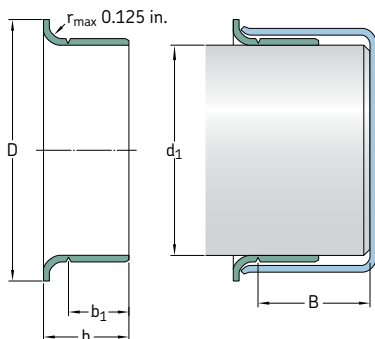

Rozsah průměrů hřídele		Jmenovité rozměry					Označení
$d_1$ min	max	$d_1$	D $\pm 0.063$	$b_1$ $\pm 0.031$	b $\pm 0.031$	B <sup>1)</sup>	
in.		in.					–
<b>2.489</b>	<b>2.495</b>	2.492	2.875	0.781	0.938	1.393	<b>CR 99249</b>
<b>2.497</b>	<b>2.503</b>	2.500	2.820	0.555	0.650	0.890	<b>CR 99253</b>
<b>2.500</b>	<b>2.506</b>	2.500	2.828	0.500	0.656	1.393	<b>CR 99248</b>
		2.500	2.820	0.781	0.938	1.375	<b>CR 99840<sup>2)</sup></b>
		2.500	2.820	0.781	0.938	1.375	<b>CR 99250</b>
<b>2.510</b>	<b>2.516</b>	2.516	2.828	0.781	0.906	1.438	<b>CR 99251</b>
<b>2.556</b>	<b>2.562</b>	2.559	2.850	0.787	0.905	1.375	<b>CR 99841<sup>2)</sup></b>
		2.559	2.850	0.787	0.905	1.375	<b>CR 99254</b>
<b>2.560</b>	<b>2.566</b>	2.563	2.891	0.781	0.938	1.375	<b>CR 99256</b>
<b>2.595</b>	<b>2.601</b>	2.598	2.990	0.781	0.938	1.250	<b>CR 99259</b>
<b>2.618</b>	<b>2.624</b>	2.621	3.047	0.781	0.938	1.375	<b>CR 99261</b>
<b>2.621</b>	<b>2.627</b>	2.625	3.047	0.781	0.906	1.375	<b>CR 99264</b>
<b>2.622</b>	<b>2.628</b>	2.625	3.047	0.500	0.625	1.375	<b>CR 99260</b>
<b>2.625</b>	<b>2.631</b>	2.625	3.047	0.781	0.938	1.375	<b>CR 99842<sup>2)</sup></b>
		2.625	3.047	0.781	0.938	1.375	<b>CR 99262</b>
<b>2.670</b>	<b>2.677</b>	2.677	3.125	0.750	0.875	1.688	<b>CR 99266</b>
<b>2.727</b>	<b>2.733</b>	2.730	3.125	0.781	0.906	1.313	<b>CR 99268</b>
<b>2.740</b>	<b>2.746</b>	2.743	3.065	0.781	0.938	1.250	<b>CR 99273</b>
<b>2.745</b>	<b>2.751</b>	2.750	3.125	0.781	0.938	1.250	<b>CR 99843<sup>2)</sup></b>
		2.750	3.125	0.781	0.938	1.250	<b>CR 99274</b>
<b>2.747</b>	<b>2.753</b>	2.750	3.075	1.438	1.625	1.625	<b>CR 99267</b>

<sup>1)</sup> Max. možná vzdálenost zadní drážky od konce hřídele při použití montážního přípravku dodávaného s pouzdem

<sup>2)</sup> SKF SPEEDI-SLEEVE Gold

Rozsah průměrů hřídele		Jmenovité rozměry					Označení
d <sub>1</sub> min	max	d <sub>1</sub>	D ±0.063	b <sub>1</sub> ±0.031	b ±0.031	B <sup>1)</sup>	
in.		in.					–
<b>2.750</b>	<b>2.756</b>	2.750	3.125	0.406	0.563	1.250	<b>CR 99272</b>
		2.750	3.125	0.781	0.938	1.250	<b>CR 99844<sup>2)</sup></b>
		2.750	3.125	0.781	0.938	1.250	<b>CR 99275</b>
		2.750	3.125	1.125	1.250	1.312	<b>CR 99269</b>
<b>2.753</b>	<b>2.759</b>	2.756	3.125	0.787	0.945	1.250	<b>CR 99276</b>
<b>2.809</b>	<b>2.815</b>	2.813	3.188	0.594	0.688	1.250	<b>CR 99281</b>
<b>2.828</b>	<b>2.835</b>	2.835	3.225	0.750	0.875	1.343	<b>CR 99870<sup>3)</sup></b>
		2.835	3.225	0.750	0.875	1.343	<b>CR 99284</b>
<b>2.838</b>	<b>2.844</b>	2.838	3.225	0.500	0.656	1.250	<b>CR 99845<sup>2)</sup></b>
		2.838	3.225	0.500	0.656	1.250	<b>CR 99282</b>
<b>2.866</b>	<b>2.872</b>	2.869	3.188	0.781	0.938	1.250	<b>CR 99286</b>
<b>2.873</b>	<b>2.879</b>	2.875	3.219	0.781	0.938	1.250	<b>CR 99846<sup>2)</sup></b>
		2.875	3.219	0.781	0.938	1.250	<b>CR 99287</b>
<b>2.937</b>	<b>2.943</b>	2.938	3.344	0.500	0.641	1.331	<b>CR 99290</b>
		2.938	3.344	0.781	0.938	1.313	<b>CR 99847<sup>2)</sup></b>
		2.940	3.344	0.781	0.938	1.313	<b>CR 99293</b>
<b>2.950</b>	<b>2.956</b>	2.953	3.273	0.594	0.690	1.083	<b>CR 99289</b>
		2.953	3.305	0.866	1.024	1.313	<b>CR 99875<sup>3)</sup></b>
		2.953	3.305	0.866	1.024	1.313	<b>CR 99294</b>
<b>2.972</b>	<b>2.976</b>	2.974	3.235	0.813	1.000	1.250	<b>CR 99292</b>
<b>2.990</b>	<b>2.996</b>	2.993	3.359	0.484	0.625	1.331	<b>CR 99291</b>
		2.993	3.359	0.563	0.688	1.375	<b>CR 99298</b>
		2.993	3.350	0.813	1.000	1.281	<b>CR 99299</b>
<b>2.997</b>	<b>3.003</b>	3.000	3.240	0.813	0.938	1.375	<b>CR 99296</b>
<b>3.000</b>	<b>3.006</b>	3.000	3.345	0.625	0.813	1.280	<b>CR 99303</b>
		3.000	3.235	0.813	1.000	1.281	<b>CR 99848<sup>2)</sup></b>
		3.000	3.235	0.813	1.000	1.281	<b>CR 99300</b>
<b>3.008</b>	<b>3.014</b>	3.011	3.355	0.500	0.625	2.000	<b>CR 99301</b>
<b>3.064</b>	<b>3.071</b>	3.071	3.468	0.750	0.875	2.056	<b>CR 99306</b>
<b>3.120</b>	<b>3.126</b>	3.125	3.531	0.688	0.813	2.000	<b>CR 99311</b>
		3.125	3.531	0.813	1.000	2.000	<b>CR 99849<sup>2)</sup></b>
		3.125	3.531	0.813	1.000	2.000	<b>CR 99312</b>
<b>3.124</b>	<b>3.132</b>	3.125	3.525	0.551	0.709	2.031	<b>CR 99307</b>
<b>3.142</b>	<b>3.150</b>	3.150	3.540	0.750	0.886	1.375	<b>CR 99313</b>
<b>3.146</b>	<b>3.153</b>	3.150	3.543	0.433	0.591	1.375	<b>CR 99317</b>
		3.150	3.543	0.827	0.945	1.375	<b>CR 99315</b>
<b>3.225</b>	<b>3.231</b>	3.228	3.585	0.660	0.848	1.750	<b>CR 99328</b>
<b>3.247</b>	<b>3.253</b>	3.250	3.594	0.813	1.000	1.375	<b>CR 99322</b>
<b>3.250</b>	<b>3.256</b>	3.250	3.575	0.595	0.719	1.375	<b>CR 99850<sup>2)</sup></b>
		3.250	3.575	0.595	0.719	1.375	<b>CR 99324</b>
		3.250	3.585	0.688	0.875	1.250	<b>CR 99326</b>
		3.250	3.585	0.813	1.000	1.375	<b>CR 99851<sup>2)</sup></b>
		3.250	3.585	0.813	1.000	1.375	<b>CR 99325</b>

<sup>1)</sup> Max. možná vzdálenost zadní drážky od konce hřídele při použití montážního přípravku dodávaného s pouzdem

<sup>2)</sup> SKF SPEEDI-SLEEVE Gold

<sup>3)</sup> SKF SPEEDI-SLEEVE Gold - informujte se u SKF na dostupnost.

# SKF SPEEDI-SLEEVE - palcové rozměry

$d_1$  3.307 – 4.728 in.

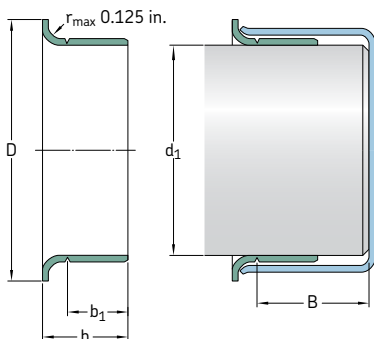

Rozsah průměrů hřídele		Jmenovité rozměry					Označení
$d_1$ min	max	$d_1$	D $\pm 0.063$	$b_1$ $\pm 0.031$	b $\pm 0.031$	$B^1)$	
in.		in.					–
<b>3.307</b>	<b>3.313</b>	3.310	3.688	0.813	1.000	1.375	<b>CR 99331</b>
<b>3.337</b>	<b>3.347</b>	3.342	3.700	0.669	0.827	1.378	<b>CR 99332</b>
		3.342	3.700	0.827	0.984	1.378	<b>CR 99872<sup>2)</sup></b>
		3.342	3.700	0.827	0.984	1.378	<b>CR 99333</b>
<b>3.338</b>	<b>3.347</b>	3.347	3.580	0.399	0.499	1.431	<b>CR 99334</b>
<b>3.373</b>	<b>3.379</b>	3.375	3.688	0.375	0.500	1.410	<b>CR 99338</b>
		3.375	3.695	0.813	1.000	1.375	<b>CR 99337</b>
<b>3.435</b>	<b>3.441</b>	3.438	3.844	0.781	0.906	1.406	<b>CR 99339</b>
<b>3.457</b>	<b>3.465</b>	3.465	3.751	1.150	1.349	1.673	<b>CR 99481</b>
<b>3.477</b>	<b>3.483</b>	3.480	3.835	0.781	0.906	1.406	<b>CR 99340</b>
<b>3.497</b>	<b>3.503</b>	3.500	3.844	0.625	0.813	1.347	<b>CR 99346</b>
<b>3.500</b>	<b>3.506</b>	3.500	3.825	0.313	0.500	1.347	<b>CR 99347</b>
		3.500	3.844	0.813	1.000	1.347	<b>CR 99852<sup>2)</sup></b>
		3.500	3.844	0.813	1.000	1.347	<b>CR 99350</b>
<b>3.501</b>	<b>3.507</b>	3.504	3.844	0.625	0.813	1.348	<b>CR 99349</b>
<b>3.540</b>	<b>3.546</b>	3.543	4.000	0.438	0.538	1.813	<b>CR 99352</b>
		3.543	4.000	0.526	0.667	1.750	<b>CR 99353</b>
		3.543	4.000	0.710	0.906	1.813	<b>CR 99351</b>
		3.543	4.000	0.906	1.102	1.750	<b>CR 99354</b>
<b>3.560</b>	<b>3.566</b>	3.563	3.900	0.813	1.000	1.750	<b>CR 99356</b>
<b>3.618</b>	<b>3.624</b>	3.621	4.031	0.813	1.000	1.750	<b>CR 99360</b>
<b>3.623</b>	<b>3.629</b>	3.625	4.025	0.500	0.625	1.750	<b>CR 99363</b>
		3.625	4.031	0.813	1.000	1.750	<b>CR 99362</b>
<b>3.684</b>	<b>3.690</b>	3.688	4.031	0.313	0.438	0.875	<b>CR 99368</b>

<sup>1)</sup> Max. možná vzdálenost zadní drážky od konce hřídele při použití montážního přípravku dodávaného s pouzdem

<sup>2)</sup> SKF SPEEDI-SLEEVE Gold - informujte se u SKF na dostupnost.

Rozsah průměrů hřídele		Jmenovité rozměry					Označení
d <sub>1</sub> min	max	d <sub>1</sub>	D ±0.063	b <sub>1</sub> ±0.031	b ±0.031	B <sup>1)</sup>	
in.		in.					–
<b>3.685</b>	<b>3.691</b>	3.688	4.025	0.813	0.938	1.800	<b>CR 99365</b>
<b>3.727</b>	<b>3.733</b>	3.730 3.730	4.016 4.025	0.469 0.781	0.594 0.906	1.800 1.800	<b>CR 99359</b> <b>CR 99366</b>
<b>3.737</b>	<b>3.743</b>	3.740	4.025	0.827	0.945	1.800	<b>CR 99369</b>
<b>3.740</b>	<b>3.746</b>	3.743 3.743	4.031 4.035	0.344 0.469	0.500 0.594	1.800 1.800	<b>CR 99374</b> <b>CR 99364</b>
<b>3.746</b>	<b>3.752</b>	3.749	4.025	0.563	0.688	1.800	<b>CR 99376</b>
<b>3.750</b>	<b>3.756</b>	3.750 3.753 3.753	4.020 4.025 4.020	0.688 0.344 0.688	0.875 0.500 0.875	1.800 1.800 1.800	<b>CR 99853<sup>2)3)</sup></b> <b>CR 99367</b> <b>CR 99372<sup>2)</sup></b>
<b>3.868</b>	<b>3.874</b>	3.871	4.185	0.813	1.000	1.875	<b>CR 99386</b>
<b>3.873</b>	<b>3.879</b>	3.875	4.219	0.813	1.000	1.875	<b>CR 99387</b>
<b>3.935</b>	<b>3.941</b>	3.938 3.938	4.313 4.313	0.813 0.813	1.000 1.000	2.050 2.050	<b>CR 99854<sup>2)</sup></b> <b>CR 99393</b>
<b>3.998</b>	<b>4.006</b>	4.000 4.000 4.000 4.000 4.000	4.375 4.375 4.375 4.375 4.375	0.500 0.600 0.650 0.813 0.813	0.625 0.725 0.775 1.000 1.000	2.066 2.050 1.375 2.050 2.050	<b>CR 99401</b> <b>CR 99395</b> <b>CR 99400</b> <b>CR 99855<sup>2)</sup></b> <b>CR 99399</b>
<b>4.090</b>	<b>4.098</b>	4.094	4.438	0.787	0.945	1.417	<b>CR 99409</b>
<b>4.122</b>	<b>4.130</b>	4.125	4.470	0.813	1.000	1.375	<b>CR 99412</b>
<b>4.130</b>	<b>4.138</b>	4.134	4.470	0.787	0.913	1.378	<b>CR 99413</b>
<b>4.183</b>	<b>4.191</b>	4.188	4.500	0.813	1.000	1.375	<b>CR 99418</b>
<b>4.226</b>	<b>4.234</b>	4.234	4.610	0.781	0.906	1.438	<b>CR 99423</b>
<b>4.248</b>	<b>4.256</b>	4.250	4.610	0.813	1.000	1.438	<b>CR 99424</b>
<b>4.322</b>	<b>4.331</b>	4.331	4.921	0.448	0.589	1.297	<b>CR 99434</b>
<b>4.327</b>	<b>4.335</b>	4.328	4.921	0.509	0.650	1.250	<b>CR 99435</b>
<b>4.370</b>	<b>4.378</b>	4.375	4.750	0.813	1.000	1.650	<b>CR 99437</b>
<b>4.401</b>	<b>4.409</b>	4.409	4.750	0.750	0.886	1.300	<b>CR 99438</b>
<b>4.434</b>	<b>4.442</b>	4.438	4.813	1.000	1.142	1.313	<b>CR 99439</b>
<b>4.496</b>	<b>4.504</b>	4.500 4.500	4.850 4.900	0.813 0.813	1.000 1.000	1.250 1.250	<b>CR 99856<sup>2)</sup></b> <b>CR 99450</b>
<b>4.523</b>	<b>4.531</b>	4.528	5.000	0.813	0.938	1.250	<b>CR 99452</b>
<b>4.621</b>	<b>4.629</b>	4.625 4.625	5.000 5.063	0.438 1.000	0.625 1.250	1.375 1.375	<b>CR 99465</b> <b>CR 99463</b>
<b>4.685</b>	<b>4.693</b>	4.688	5.063	0.813	1.000	1.375	<b>CR 99468</b>
<b>4.720</b>	<b>4.728</b>	4.724 4.724	5.110 5.110	0.315 0.787	0.433 0.984	1.323 1.260	<b>CR 99471</b> <b>CR 99473</b>

<sup>1)</sup> Max. možná vzdálenost zadní drážky od konce hřídele při použití montážního přípravku dodávaného s pouzdrům

<sup>2)</sup> SKF SPEEDI-SLEEVE Gold

<sup>3)</sup> Přejmenované CR 99372

# SKF SPEEDI-SLEEVE - palcové rozměry

$d_1$  4.746 – 8.005 in.

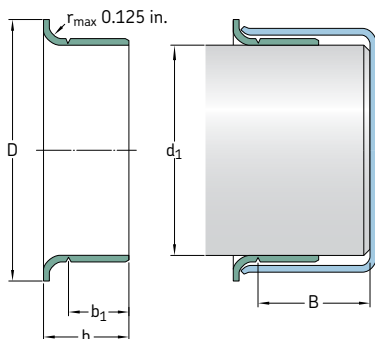

Rozsah průměrů hřídele		Jmenovité rozměry				Označení	
$d_1$ min	max	$d_1$	D $\pm 0.063$	$b_1$ $\pm 0.031$	b $\pm 0.031$	B <sup>1)</sup>	
in.		in.				–	
<b>4.746</b>	<b>4.754</b>	4.750	5.000	0.500	0.750	1.500	<b>CR 99475</b>
<b>4.799</b>	<b>4.807</b>	4.803	5.177	0.787	0.945	1.260	<b>CR 99472</b>
<b>4.839</b>	<b>4.847</b>	4.843	5.229	0.787	0.984	1.244	<b>CR 99484</b>
<b>4.871</b>	<b>4.879</b>	4.875	5.250	0.625	0.750	1.438	<b>CR 99487</b>
<b>4.917</b>	<b>4.925</b>	4.921	5.400	0.394	0.551	1.438	<b>CR 99490</b>
		4.921	5.400	1.024	1.260	1.438	<b>CR 99492</b>
<b>4.998</b>	<b>5.006</b>	5.000	5.400	0.540	0.681	1.438	<b>CR 99501</b>
		5.000	5.400	0.688	0.875	1.438	<b>CR 99857<sup>2)</sup></b>
		5.000	5.400	0.688	0.875	1.438	<b>CR 99498</b>
		5.000	5.390	0.813	1.000	1.438	<b>CR 99858<sup>2)</sup></b>
		5.000	5.390	0.813	1.000	1.438	<b>CR 99499</b>
<b>5.032</b>	<b>5.039</b>	5.039	5.325	1.150	1.349	1.587	<b>CR 99482</b>
<b>5.110</b>	<b>5.118</b>	5.114	5.493	0.750	0.938	1.181	<b>CR 99494</b>
<b>5.117</b>	<b>5.125</b>	5.118	5.493	0.866	0.996	1.280	<b>CR 99874<sup>3)</sup></b>
		5.125	5.493	0.866	0.996	1.280	<b>CR 99491</b>
<b>5.120</b>	<b>5.128</b>	5.125	5.500	0.813	1.000	1.250	<b>CR 99513</b>
<b>5.246</b>	<b>5.254</b>	5.250	5.560	0.813	1.000	1.250	<b>CR 99525</b>
<b>5.307</b>	<b>5.315</b>	5.311	5.735	0.807	1.000	1.250	<b>CR 99533</b>
<b>5.371</b>	<b>5.379</b>	5.375	5.875	0.813	1.000	1.250	<b>CR 99537</b>
<b>5.434</b>	<b>5.442</b>	5.438	5.750	1.500	1.688	1.875	<b>CR 99548</b>
<b>5.472</b>	<b>5.480</b>	5.476	5.900	0.563	0.750	1.234	<b>CR 99547</b>

<sup>1)</sup> Max. možná vzdálenost zadní drážky od konce hřídele při použití montážního přípravku dodávaného s pouzdrům

<sup>2)</sup> SKF SPEEDI-SLEEVE Gold

<sup>3)</sup> SKF SPEEDI-SLEEVE Gold - informujte se u SKF na dostupnost.



Rozsah průměrů hřídele		Jmenovité rozměry					Označení
d <sub>1</sub> min	max	d <sub>1</sub>	D ±0.063	b <sub>1</sub> ±0.031	b ±0.031	B <sup>1)</sup>	
in.		in.					–
<b>5.498</b>	<b>5.506</b>	5.500	5.938	0.518	0.705	1.250	<b>CR 99550</b>
		5.500	5.938	0.813	1.000	1.250	<b>CR 99859<sup>3)</sup></b>
		5.500	5.938	0.813	1.000	1.250	<b>CR 99549</b>
<b>5.508</b>	<b>5.516</b>	5.512	5.945	0.807	1.000	1.250	<b>CR 99552</b>
<b>5.621</b>	<b>5.629</b>	5.625	6.188	0.875	1.000	1.812	<b>CR 99560</b>
<b>5.699</b>	<b>5.709</b>	5.709	6.100	0.750	0.875	1.812	<b>CR 99571</b>
<b>5.726</b>	<b>5.734</b>	5.734	6.100	0.563	0.750	1.938	<b>CR 99562</b>
<b>5.746</b>	<b>5.754</b>	5.750	6.180	0.813	1.000	1.750	<b>CR 99575</b>
<b>5.871</b>	<b>5.879</b>	5.875	6.188	1.000	1.250	1.313	<b>CR 99862<sup>2)</sup></b>
		5.875	6.188	1.000	1.250	1.313	<b>CR 99587</b>
<b>5.896</b>	<b>5.906</b>	5.905	6.260	1.024	1.181	1.280	<b>CR 99595</b>
<b>5.934</b>	<b>5.942</b>	5.938	6.375	1.000	1.125	1.875	<b>CR 99596</b>
<b>5.995</b>	<b>6.003</b>	6.000	6.360	0.500	0.750	1.750	<b>CR 99601</b>
		6.000	6.375	1.000	1.250	1.750	<b>CR 99599</b>
<b>6.058</b>	<b>6.068</b>	6.063	6.375	1.024	1.181	1.299	<b>CR 99605</b>
<b>6.092</b>	<b>6.102</b>	6.097	6.575	1.024	1.181	1.299	<b>CR 99606</b>
<b>6.198</b>	<b>6.208</b>	6.203	6.625	0.813	1.063	1.750	<b>CR 99620</b>
<b>6.245</b>	<b>6.255</b>	6.250	6.625	1.031	1.250	1.750	<b>CR 99625</b>
<b>6.289</b>	<b>6.299</b>	6.299	6.750	1.000	1.250	1.375	<b>CR 99630</b>
<b>6.495</b>	<b>6.505</b>	6.500	7.000	1.000	1.250	1.375	<b>CR 99650</b>
<b>6.683</b>	<b>6.693</b>	6.688	7.188	1.250	1.496	1.750	<b>CR 99640</b>
<b>6.745</b>	<b>6.755</b>	6.750	7.125	0.813	1.063	1.750	<b>CR 99675</b>
<b>6.880</b>	<b>6.890</b>	6.890	7.362	1.102	1.260	1.378	<b>CR 99687</b>
<b>6.995</b>	<b>7.005</b>	7.000	7.475	1.000	1.250	1.688	<b>CR 99864<sup>3)</sup></b>
		7.000	7.475	1.000	1.250	1.688	<b>CR 99700</b>
<b>7.077</b>	<b>7.087</b>	7.087	7.500	1.299	1.496	1.752	<b>CR 99721</b>
<b>7.244</b>	<b>7.254</b>	7.250	7.760	1.250	1.500	2.175	<b>CR 99725</b>
<b>7.273</b>	<b>7.283</b>	7.278	7.760	1.260	1.496	2.165	<b>CR 99726</b>
<b>7.444</b>	<b>7.454</b>	7.453	7.860	0.813	1.000	1.250	<b>CR 99745</b>
<b>7.495</b>	<b>7.505</b>	7.500	7.875	0.813	1.000	1.250	<b>CR 99750</b>
<b>7.745</b>	<b>7.755</b>	7.750	8.270	1.000	1.313	1.875	<b>CR 99775</b>
<b>7.869</b>	<b>7.879</b>	7.875	8.375	1.359	1.500	1.750	<b>CR 99787</b>
<b>7.933</b>	<b>7.943</b>	7.938	8.375	1.000	1.250	1.750	<b>CR 99799</b>
<b>7.995</b>	<b>8.005</b>	8.000	8.375	1.000	1.250	1.750	<b>CR 99800</b>

<sup>1)</sup> Max. možná vzdálenost zadní drážky od konce hřídele při použití montážního přípravku dodávaného s pouzdrzem

<sup>2)</sup> SKF SPEEDI-SLEEVE Gold

<sup>3)</sup> SKF SPEEDI-SLEEVE Gold - informujte se u SKF na dostupnost.

## Pouzdra pro opravu poškozeného povrchu hřídele pro použití v těžkém průmyslu (LDSL3)

### Základní údaje

Částice nečistot z okolí a tření mezi rotující hřídelí a těsněním způsobí v průběhu doby závažné poškození hřídele. Místo opravy nebo výměny poškozené hřídele doporučuje SKF použít pouzdra pro opravu poškozeného povrchu hřídelů pro použití v těžkém průmyslu (LDSL3), pro hřídele o průměru od 211,15 do 1143 mm (8.313 až 45 in.). Tato pouzdra jsou vyráběna na zakázku pro průměry hřídelí uvedené v **tabulkách 1 a 2**. Výběr velikostí obsahuje tabulková část, která začíná na **str. 364**.

Pouzdra LDSLV3 a LDSLV4 jsou doporučena pro aplikace, kde provozní podmínky kladou velké nároky na těsnění, především v případě, že pevné částice mohou proniknout k těsnění, jako

např. ve válcovnách, v metalurgických a chemických závodech a závodech na zpracování nerostů.

V aplikacích, v nichž lze očekávat opotřebení těsnění a poškození hřídele, SKF doporučuje namontovat pouzdra před uvedením stroje do provozu. V takovém případě nebude nutné opravovat hřídel před montáží náhradního pouzdra a při výměně může být použito těsnění původních rozměrů.

Tabulka 1

#### Základní rozsah rozměrů LDSLV3

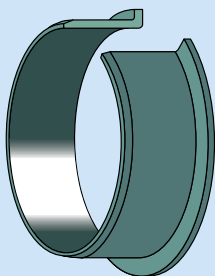

Rozsah průměrů hřídelí přes		Šířka <sup>1)</sup>	
včetně		min	max
mm/in.		mm/in.	
211,15 8.313	736,60 29.000	17,48 0.688	63,50 2.500
736,60 29.000	1 143,00 45.000	25,40 1.000	63,50 2.500

<sup>1)</sup> Celková šířka (b), 38,10 až 50,80 mm (1.5 až 2 in.) při průměru hřídele 1 143,00 mm (45 in.)

Informujte se u SKF na možnost dodání pouzder LDSLV3 mimo základní rozsah velikostí.

Tabulka 2

#### Základní rozsah rozměrů LDSLV4

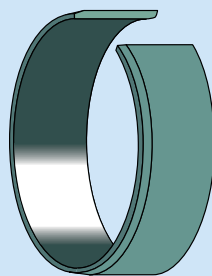

Rozsah průměrů hřídelí přes		Šířka <sup>1)</sup>	
včetně		min	max
mm/in.		mm/in.	
211,15 8.313	736,60 29.000	12,70 0.500	63,50 2.500
736,60 29.000	1 143,00 45.000	19,05 0.750	63,50 2.500

<sup>1)</sup> Celková šířka (b), 38,10 až 50,80 mm (1.5 až 2 in.) při průměru hřídele 1 143,00 mm (45 in.)

Informujte se u SKF na možnost dodání pouzder LDSLV4 mimo základní rozsah velikostí.

## Provedení a vlastnosti

Pouzdra SKF pro opravu poškozeného povrchu hřídele pro použití v těžkém průmyslu jsou nabízena ve dvou provedeních: LDSLV3 s přírubou (→ obr. 9) a LDSLV4 bez přírubby (→ obr. 10). Obě provedení jsou vyrobena z pochromované uhlíkové ocele SAE 1008, která zajišťuje vyšší odolnost proti opotřebení a korozi. Pro požadavky specifických aplikací mohou být dodána pouzdra z jiných materiálů. Vnější povrch pouzdra je speciálně broušený a tvoří přesnou stykovou plochu pro těsnění. Tloušťka stěny standardních pouzder je 2,39 mm (0,094 in.).

Pouzdro LDSLV3 je opatřeno přírubou, která usnadňuje nastavení konečné polohy pouzdra. Šířka těsnicí plochy pro těsnění je 6,35 mm (0,25 in.) užší než celková šířka pouzdra. Příruba zvětší průměr hřídele o jmenovitý rozměr 25,4 mm (1 in.). Výška přírubby je 12,7 mm (0,5 in.) pro všechny velikosti. Upozorňujeme, že montážní síla by neměla působit přímo na přírubu při montáži pouzdra LDSLV3.

Pouzdro LDSLV4 má stejné vlastnosti jako LDSLV3, avšak nemá přírubu. Pouzdro LDSLV4 je určeno pro aplikace, v nichž by příruba mohla vadit jiným dílům při montáži, nebo jestliže je požadována širší styková plocha.

Obr. 9

LDSLV3

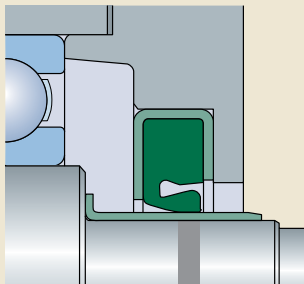

Obr. 10

LDSLV4

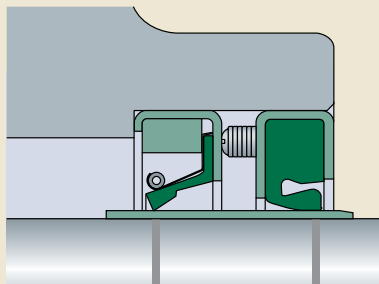

### Použití pouzder LDSLV

Pouzdra SKF pro opravu poškozeného povrchu hřídele pro použití v těžkém průmyslu lze použít dvěma způsoby (→ obr. 11):

- 1 Pouzdro je umístěno na hřídel, aby překrylo celou poškozenou část, a poté je použito nové těsnění, které je větší o 4,78 mm (0.188 in.) než průměr hřídele.
- 2 Hřídel je obroben na průměr menší o 4,78 mm (0.188 in.). Po montáži pouzdra na hřídel je použito těsnění původní velikosti.

Opracovaný povrch hřídele pro pouzdro by měl mít drsnost  $R_a$  2,5 až 3,2  $\mu\text{m}$  (100 až 125  $\mu\text{in.}$ ).

**POZNÁMKA:** Tolerance hřídele pro pouzdra LDSLV se liší od tolerancí pro hřídelové těsnicí kroužky, protože pouzdra jsou montována za tepla. Obratě se na SKF v případě, že pouzdra mají být používána v aplikacích, na něž působí teplota vyšší než 75 °C (165 °F) a obvodová rychlost je větší než 20 m/s (3 900 ft/min).

### Montáž

Pouzdra SKF pro opravu poškozeného povrchu hřídelů pro použití v těžkém průmyslu jsou určena pro montáž s přesahem za tepla, a tedy je nutné je rovnoměrně ohřát před montáží. Teplota pouzdra by měla být cca 180 °C (355 °F). Za žádných okolností nesmí být pouzdro ohříváno na teplotu vyšší než 200 °C (390 °F). Vhodná je jakákoliv metoda, která se obvykle používá pro ložiska, jako např. indukční ohřev nebo ohřívací boxy.

Pouzdra by měla být namontována bezprostředně po ohřátí, protože rychle chladnou a mohla by se na hřídeli zachytit dřívě, než jsou nasunuta do správné polohy. Je-li nutné opravit polohu pouzdra, použijte kladivo s měkkým čelem a dřevěný trámek. Jakmile je pouzdro v požadované poloze, zkontrolujte, zda při montáži nedošlo k poškození sražené náběžné hrany.

### Demontáž

Pouzdra pro opravu poškozeného povrchu hřídele lze demontovat buď ohřevem, nebo rozklápáním lehkými údery kladiva. Před demontáží je třeba přírubu pouzdra LDSLV3 nastříhnout v jednom místě, přičemž dbejte, aby nedošlo k poškození povrchu hřídele.

Obr. 11

Použití pouzder LDSLV

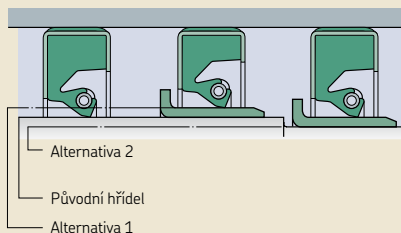



# Pouzdra pro opravu poškozeného povrchu hřídele pro použití v těžkém průmyslu - LDSLV3 a LDSLV4 - metrické rozměry

$d_1$  215,00 – 1 100,23 mm

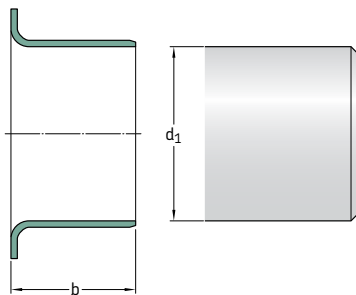

LDSLV3

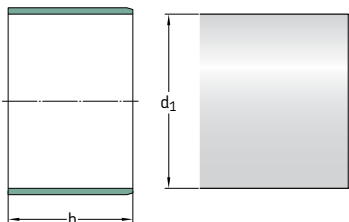

LDSLV4

Průměr hřídele	Šířka pouzdra	Referenční vnější průměr namontovaného pouzdra	Provedení	Označení
$d_1$	b			
mm	mm	mm	–	–
215,00	25,40	220	LDSLV3	CR 90179
215,20	35	220	LDSLV3	CR 87831
220,00	25 40 50,80	225 225 225	LDSLV3 LDSLV3 LDSLV3	CR 90806 CR 87914 CR 87915
235,23	18	240	LDSLV4	CR 90952
240,00	17,50	250	LDSLV3	CR 90156
240,21	44	245	LDSLV4	CR 87911
245,20	63,50	250	LDSLV3	CR 90766
275,00	22	280	LDSLV4	CR 90546
280,00	45	285	LDSLV4	CR 90437
285,22	63,50	290	LDSLV4	CR 90238
295,20	32	300	LDSLV3	CR 90114
315,19	63,50	320	LDSLV4	CR 90155
320,00	63,50	325	LDSLV4	CR 90198
325,22	63,50	330	LDSLV4	CR 90239
335,22	39 50	340 340	LDSLV4 LDSLV4	CR 90777 CR 90792
340,00	18 50 50	340 340 345	LDSLV4 LDSLV4 LDSLV3	CR 87901 CR 90801 CR 90113
355,20	25,40 50	360 360	LDSLV4 LDSLV4	CR 90778 CR 90785
360,00	44	365	LDSLV4	CR 87500

Průměr hřídele $d_1$	Šířka pouzdra b	Referenční vnější průměr namontovaného pouzdra	Provedení	Označení
mm	mm	mm	–	–
<b>360,22</b>	45	365	LDSL4	<b>CR 90788</b>
<b>365,20</b>	20	370	LDSL4	<b>CR 87531</b>
<b>395,22</b>	63,50	400	LDSL4	<b>CR 87461</b>
<b>405,23</b>	50	410	LDSL4	<b>CR 90042</b>
<b>419,99</b>	63,50	425	LDSL3	<b>CR 97064</b>
<b>435,20</b>	63,50	440	LDSL4	<b>CR 87916</b>
<b>455,00</b>	30	460	LDSL4	<b>CR 90347</b>
<b>455,20</b>	50	460	LDSL4	<b>CR 87504</b>
<b>475,18</b>	20	480	LDSL4	<b>CR 87921</b>
<b>494,44</b>	24	500	LDSL4	<b>CR 90259</b>
<b>495,20</b>	30	500	LDSL4	<b>CR 87503</b>
<b>503,25</b>	24	508	LDSL4	<b>CR 90149</b>
<b>530,00</b>	20	535	LDSL4	<b>CR 87783</b>
<b>535,23</b>	63	540	LDSL4	<b>CR 90802</b>
<b>555,20</b>	63,50	560	LDSL4	<b>CR 90075</b>
<b>575,23</b>	63,50	580	LDSL4	<b>CR 90951</b>
<b>585,22</b>	55	590	LDSL4	<b>CR 90292</b>
<b>595,20</b>	58,20 63,50	600 600	LDSL3 LDSL4	<b>CR 90120</b> <b>CR 89997</b>
<b>595,22</b>	50	600	LDSL3	<b>CR 90241</b>
<b>645,20</b>	64	650	LDSL4	<b>CR 90004</b>
<b>645,24</b>	63,50	650	LDSL3	<b>CR 87817</b>
<b>665,20</b>	45	670	LDSL4	<b>CR 90799</b>
<b>685,22</b>	63,50	690	LDSL4	<b>CR 90953</b>
<b>714,81</b>	50	720	LDSL4	<b>CR 87820</b>
<b>735,23</b>	63	740	LDSL4	<b>CR 89949</b>
<b>755,19</b>	63,50	760	LDSL3	<b>CR 87981</b>
<b>865,23</b>	63,50	870	LDSL4	<b>CR 90221</b>
<b>875,18</b>	63,50	880	LDSL4	<b>CR 90103</b>
<b>1 015,20</b>	25	1 020	LDSL4	<b>CR 90786</b>
<b>1 049,33</b>	60	1 054	LDSL4	<b>CR 89947</b>
<b>1 100,23</b>	63	1 105	LDSL4	<b>CR 89946</b>

**Pouzdra pro opravu poškozeného povrchu hřídele pro použití v těžkém průmyslu - LDSLV3 a LDSLV4 - palcové rozměry**

$d_1$  8.313 – 10.441 in.

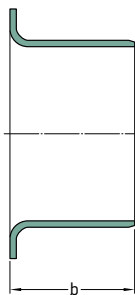

LDSLV3

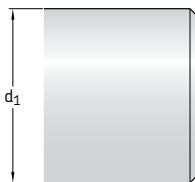

LDSLV4



Průměr hřídele	Šířka pouzdra	Referenční vnější průměr namontovaného pouzdra	Provedení	Označení
$d_1$	b			
in./mm	in./mm	in./mm	–	–
<b>8.313</b> 211,15	1.250 31,75	8.501 215,93	LDSLV4	<b>CR 85885</b>
<b>8.353</b> 212,17	1.500 38,10	8.541 216,94	LDSLV4	<b>CR 86907</b>
<b>8.500</b> 215,90	1.000 25,40	8.688 220,68	LDSLV3	<b>CR 85158</b>
<b>8.625</b> 219,08	2.750 69,85	8.813 223,85	LDSLV3	<b>CR 85643</b>
<b>8.661</b> 220,00	1.000 25,40	8.849 224,76	LDSLV4	<b>CR 87319</b>
<b>8.687</b> 220,65	2.250 57,15	8.875 225,43	LDSLV3	<b>CR 86543</b>
<b>8.750</b> 222,25	1.500 38,10	8.938 227,03	LDSLV3	<b>CR 87196</b>
<b>8.812</b> 223,82	2.000 50,80	9.000 228,60	LDSLV4	<b>CR 86551</b>
<b>8.813</b> 223,85	1.000 25,40	9.001 228,63	LDSLV3	<b>CR 85688</b>
<b>8.866</b> 225,20	2.500 63,50	9.054 229,97	LDSLV4	<b>CR 87166</b>
<b>8.867</b> 225,22	1.000 25,40	9.055 230,00	LDSLV4	<b>CR 87462</b>
<b>8.875</b> 225,43	1.250 31,75	9.063 230,20	LDSLV3	<b>CR 85973</b>
	1.250 31,75	9.063 230,20	LDSLV4	<b>CR 87526</b>
<b>8.938</b> 227,03	2.500 63,50	9.126 231,80	LDSLV4	<b>CR 86546</b>



Průměr hřídele $d_1$	Šířka pouzdra b	Referenční vnější průměr namontovaného pouzdra	Provedení	Označení
in./mm	in./mm	in./mm	–	–
<b>9.000</b> 228,60	1.000 25,40	9.188 233,38	LD SLV3	<b>CR 87555</b>
<b>9.055</b> 230,00	1.000 25,40	9.243 234,77	LD SLV3	<b>CR 89943</b>
<b>9.063</b> 230,20	1.500 38,10	9.251 234,98	LD SLV4	<b>CR 85931</b>
<b>9.125</b> 231,78	1.000 25,40	9.313 236,55	LD SLV4	<b>CR 86547</b>
	1.500 38,10	9.313 236,55	LD SLV4	<b>CR 90130</b>
<b>9.250</b> 234,95	0.875 22,23	9.438 239,73	LD SLV4	<b>CR 84643</b>
<b>9.260</b> 235,20	1.102 27,99	9.448 239,98	LD SLV4	<b>CR 87789</b>
<b>9.313</b> 236,55	1.500 38,10	9.501 241,33	LD SLV3	<b>CR 85377</b>
<b>9.449</b> 240,00	1.181 30,00	9.637 244,78	LD SLV4	<b>CR 87144</b>
<b>9.500</b> 241,30	2.500 63,50	9.688 246,08	LD SLV4	<b>CR 86562</b>
	1.000 25,40	9.688 246,08	LD SLV3	<b>CR 86633</b>
<b>9.563</b> 242,90	1.000 25,40	9.751 247,68	LD SLV4	<b>CR 85073</b>
	2.000 50,80	9.751 247,68	LD SLV4	<b>CR 85397</b>
<b>9.750</b> 247,65	1.438 36,53	9.938 252,43	LD SLV4	<b>CR 84965</b>
	2.250 57,15	9.938 252,43	LD SLV4	<b>CR 85045</b>
<b>9.813</b> 249,25	1.125 28,58	10.001 254,03	LD SLV4	<b>CR 86413</b>
	2.000 50,80	10.001 254,03	LD SLV3	<b>CR 84156</b>
<b>9.835</b> 249,81	1.575 40,01	10.023 254,58	LD SLV4	<b>CR 90773</b>
<b>10.000</b> 254,00	1.000 25,40	10.188 258,78	LD SLV3	<b>CR 90070</b>
<b>10.063</b> 255,60	2.250 57,15	10.251 260,38	LD SLV4	<b>CR 86000</b>
<b>10.188</b> 258,78	1.125 28,58	10.376 263,55	LD SLV4	<b>CR 84962</b>
<b>10.240</b> 260,00	1.970 50,00	10.424 264,77	LD SLV3	<b>CR 87738</b>
<b>10.313</b> 261,95	2.000 50,80	10.501 266,73	LD SLV4	<b>CR 85629</b>
	2.250 57,15	10.501 266,73	LD SLV3	<b>CR 85191</b>
<b>10.441</b> 265,20	2.165 54,99	10.629 269,98	LD SLV4	<b>CR 86798</b>

## Pouzdra pro opravu poškozeného povrchu hřídele pro použití v těžkém průmyslu - LDSLV3 a LDSLV4 - palcové rozměry

$d_1$  10.500 – 12.598 in.

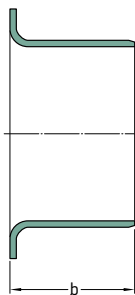

LDSLV3

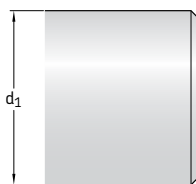

LDSLV4

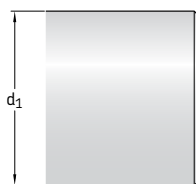

Průměr hřídele	Šířka pouzdra	Referenční vnější průměr namontovaného pouzdra	Provedení	Označení
$d_1$	b			
in./mm	in./mm	in./mm	–	–
<b>10.500</b> 266,70	2.750 69,85	10.688 271,48	LDSLV4	<b>CR 86013</b>
<b>10.557</b> 268,15	2.250 57,15	10.745 272,92	LDSLV4	<b>CR 85491</b>
<b>10.562</b> 268,27	0.984 24,99	10.750 273,05	LDSLV4	<b>CR 90800</b>
	1.750 44,45	10.750 273,05	LDSLV4	<b>CR 86468</b>
	1.813 46,05	10.750 273,05	LDSLV4	<b>CR 86544</b>
<b>10.563</b> 268,30	1.500 38,10	10.751 273,08	LDSLV4	<b>CR 87768</b>
<b>10.750</b> 273,05	2.500 63,50	10.938 277,83	LDSLV4	<b>CR 86435</b>
<b>10.813</b> 274,65	1.000 25,40	11.001 279,43	LDSLV3	<b>CR 81389</b>
	2.000 50,80	11.001 279,43	LDSLV4	<b>CR 85033</b>
<b>10.846</b> 275,49	0.709 18,01	11.034 280,26	LDSLV4	<b>CR 86601</b>
<b>10.875</b> 276,23	2.000 50,80	11.063 281,00	LDSLV4	<b>CR 84510</b>
<b>11.000</b> 279,40	1.500 38,10	11.188 284,18	LDSLV4	<b>CR 86486</b>
	2.500 63,50	11.188 284,18	LDSLV4	<b>CR 86454</b>
<b>11.024</b> 280,00	1.181 30,00	11.212 284,78	LDSLV4	<b>CR 87142</b>
<b>11.031</b> 280,19	1.260 32,00	11.219 284,96	LDSLV4	<b>CR 87525</b>

Průměr hřídele $d_1$	Šířka pouzdra b	Referenční vnější průměr namontovaného pouzdra	Provedení	Označení
in./mm	in./mm	in./mm	–	–
<b>11.062</b> 280,97	1.750 44,45	11.250 285,75	LDSL4	<b>CR 85469</b>
<b>11.187</b> 284,15	1.250 31,75	11.375 288,93	LDSL4	<b>CR 86269</b>
<b>11.188</b> 284,18	2.250 57,15	11.376 288,95	LDSL4	<b>CR 85212</b>
<b>11.190</b> 284,23	2.250 57,15	11.378 289,00	LDSL4	<b>CR 87566</b>
<b>11.313</b> 287,35	1.500 38,10	11.501 292,13	LDSL4	<b>CR 84094</b>
<b>11.375</b> 288,93	2.250 57,15	11.563 293,70	LDSL4	<b>CR 86145</b>
<b>11.417</b> 290,00	1.750 44,45	11.605 294,77	LDSL4	<b>CR 86441</b>
<b>11.500</b> 292,10	0.750 19,05	11.688 296,88	LDSL4	<b>CR 90761</b>
<b>11.562</b> 293,67	1.000 25,40	11.750 298,45	LDSL4	<b>CR 90333</b>
<b>11.623</b> 295,22	1.417 35,99	11.811 300,00	LDSL3	<b>CR 87875</b>
<b>11.750</b> 298,45	2.375 60,33	11.938 303,23	LDSL3	<b>CR 87872</b>
<b>11.812</b> 300,02	1.125 28,58	12.000 304,80	LDSL4	<b>CR 86687</b>
<b>11.813</b> 300,05	1.500 38,10	12.001 304,83	LDSL4	<b>CR 85979</b>
	2.250 57,15	12.001 304,83	LDSL3	<b>CR 84819</b>
	2.750 69,85	12.001 304,83	LDSL4	<b>CR 85844</b>
<b>11.969</b> 304,00	0.709 18,00	12.157 308,79	LDSL4	<b>CR 86600</b>
<b>12.000</b> 304,80	2.250 57,15	12.188 309,58	LDSL4	<b>CR 85577</b>
	2.250 57,15	12.188 309,58	LDSL3	<b>CR 87406</b>
<b>12.063</b> 306,40	0.625 15,88	12.251 311,18	LDSL4	<b>CR 85418</b>
	2.500 63,50	12.251 311,18	LDSL3	<b>CR 86404</b>
<b>12.312</b> 312,72	1.500 38,10	12.500 317,50	LDSL4	<b>CR 90174</b>
<b>12.313</b> 312,75	0.750 19,05	12.501 317,53	LDSL4	<b>CR 83760</b>
<b>12.500</b> 317,50	2.125 53,98	12.688 322,28	LDSL3	<b>CR 86169</b>
<b>12.598</b> 320,00	0.984 25,00	12.786 324,76	LDSL3	<b>CR 87434</b>

# Pouzdra pro opravu poškozeného povrchu hřídele pro použití v těžkém průmyslu - LDSLV3 a LDSLV4 - palcové rozměry

$d_1$  12.750 – 16.813 in.

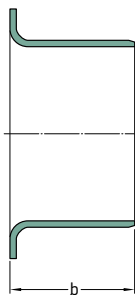

LDSLV3

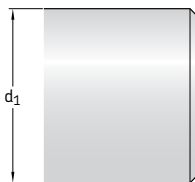

LDSLV4



Průměr hřídele	Šířka pouzdra	Referenční vnější průměr namontovaného pouzdra	Provedení	Označení
$d_1$	b			
in./mm	in./mm	in./mm	–	–
<b>12.750</b> 323,85	0.688 17,48 1.125 28,58 1.500 38,10	12.938 328,63 12.938 328,63 12.938 328,63	LDSLV4  LDSLV3  LDSLV3	<b>CR 87513</b>  <b>CR 82099</b>  <b>CR 90143</b>
<b>12.813</b> 325,45	1.000 25,40 1.375 34,93 2.000 50,80 2.500 63,50	13.001 330,23 13.001 330,23 13.001 330,23 13.001 330,23	LDSLV4  LDSLV4  LDSLV3  LDSLV4	<b>CR 86258</b>  <b>CR 84263</b>  <b>CR 84390</b>  <b>CR 86722</b>
<b>13.000</b> 330,20	1.750 44,45	13.188 334,98	LDSLV4	<b>CR 85535</b>
<b>13.063</b> 331,80	1.125 28,58	13.251 336,53	LDSLV4	<b>CR 84963</b>
<b>13.313</b> 338,15	0.813 20,65 1.500 38,10 2.000 50,80	13.501 342,93 13.501 342,93 13.501 342,93	LDSLV4  LDSLV4  LDSLV3	<b>CR 86688</b>  <b>CR 87463</b>  <b>CR 85852</b>
<b>13.813</b> 350,85	1.500 38,10 2.000 50,80	14.001 355,63 14.001 355,63	LDSLV3  LDSLV4	<b>CR 81390</b>  <b>CR 85179</b>
<b>14.000</b> 355,60	1.375 34,93 1.500 38,10	14.188 360,38 14.188 360,38	LDSLV3  LDSLV3	<b>CR 89951</b>  <b>CR 81352</b>
<b>14.173</b> 359,99	1.000 25,40	14.361 364,77	LDSLV4	<b>CR 87445</b>

Průměr hřídele d <sub>1</sub>	Šířka pouzdra b	Referenční vnější průměr namontovaného pouzdra	Provedení	Označení
in./mm	in./mm	in./mm	–	–
<b>14.313</b> 363,55	1.500 38,10	14.501 368,33	LDSL4	<b>CR 86429</b>
<b>14.438</b> 366,73	2.500 63,50	14.626 371,50	LDSL3	<b>CR 86403</b>
<b>14.500</b> 368,30	1.000 25,40	14.688 373,08	LDSL4	<b>CR 85914</b>
<b>14.813</b> 376,25	1.500 38,10	15.001 381,03	LDSL4	<b>CR 87723</b>
	2.125 53,98	15.001 381,03	LDSL3	<b>CR 81391</b>
<b>15.000</b> 381,00	1.000 25,40	15.188 385,78	LDSL4	<b>CR 87247</b>
	<b>15.062</b> 382,57	0.750 19,05	15.250 387,35	LDSL4
<b>15.066</b> 382,68	1.000 25,40	15.254 387,45	LDSL3	<b>CR 87871</b>
	<b>15.188</b> 385,78	2.500 63,50	15.376 390,55	LDSL4
<b>15.250</b> 387,35	0.750 19,05	15.438 392,13	LDSL3	<b>CR 84964</b>
	<b>15.560</b> 395,22	0.906 23,01	15.748 400,00	LDSL4
<b>15.812</b> 401,62	2.500 63,50	16.000 406,40	LDSL3	<b>CR 87634</b>
	<b>15.813</b> 401,65	2.000 50,80	16.001 406,43	LDSL4
2.000 50,80		16.001 406,43	LDSL3	<b>CR 87446</b>
<b>15.998</b> 406,35	2.500 63,50	16.001 406,43	LDSL4	<b>CR 86407</b>
	2.250 57,15	16.186 411,12	LDSL3	<b>CR 85908</b>
<b>16.000</b> 406,40	2.000 50,80	16.188 411,18	LDSL3	<b>CR 81354</b>
	<b>16.063</b> 408,00	0.500 12,70	16.251 412,78	LDSL4
1.250 31,75		16.251 412,78	LDSL4	<b>CR 86175</b>
<b>16.313</b> 414,35	1.300 33,02	16.251 412,78	LDSL4	<b>CR 86426</b>
	2.000 50,80	16.251 412,78	LDSL4	<b>CR 86575</b>
<b>16.750</b> 425,45	2.000 50,80	16.501 419,13	LDSL4	<b>CR 84697</b>
	1.500 38,10	16.938 430,23	LDSL4	<b>CR 87585</b>
<b>16.812</b> 427,02	1.000 25,40	17.000 431,80	LDSL4	<b>CR 86737</b>
	<b>16.813</b> 427,05	2.250 57,15	17.001 431,83	LDSL4

# Pouzdra pro opravu poškozeného povrchu hřídele pro použití v těžkém průmyslu - LDSLV3 a LDSLV4 - palcové rozměry

$d_1$  17.250 – 25.000 in.

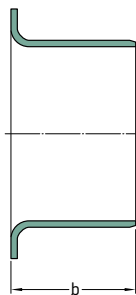

LDSLV3

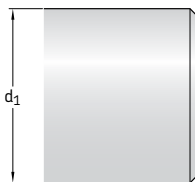

LDSLV4

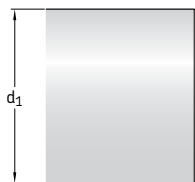

Průměr hřídele	Šířka pouzdra	Referenční vnější průměr namontovaného pouzdra	Provedení	Označení
$d_1$	b			
in./mm	in./mm	in./mm	–	–
<b>17.250</b> 438,15	1.000 25,40	17.438 442,93	LDSLV4	<b>CR 90779</b>
	2.000 50,80	17.438 442,93	LDSLV4	<b>CR 84576</b>
<b>17.313</b> 439,75	1.500 38,10	17.501 444,53	LDSLV4	<b>CR 86430</b>
<b>17.449</b> 443,20	2.000 50,80	17.637 447,98	LDSLV4	<b>CR 85762</b>
<b>17.500</b> 444,50	1.250 31,75	17.688 449,28	LDSLV4	<b>CR 90770</b>
<b>17.543</b> 445,59	2.362 59,99	17.731 450,37	LDSLV4	<b>CR 86799</b>
<b>17.750</b> 450,85	1.250 31,75	17.938 455,63	LDSLV4	<b>CR 90774</b>
	2.500 63,50	17.938 455,63	LDSLV3	<b>CR 86631</b>
<b>17.812</b> 452,42	2.125 53,98	18.000 457,20	LDSLV4	<b>CR 87271</b>
<b>17.813</b> 452,45	2.500 63,50	18.001 457,23	LDSLV3	<b>CR 86405</b>
<b>18.163</b> 461,34	2.000 50,80	18.351 466,12	LDSLV4	<b>CR 86343</b>
<b>18.312</b> 465,12	1.191 30,25	18.500 469,90	LDSLV4	<b>CR 90790</b>
<b>18.813</b> 477,85	1.750 44,45	19.001 482,63	LDSLV4	<b>CR 86563</b>
	2.250 57,15	19.001 482,63	LDSLV4	<b>CR 87015</b>
	2.500 63,50	19.001 482,63	LDSLV4	<b>CR 86716</b>

<b>Průměr hřídele</b> d <sub>1</sub>	<b>Šířka pouzdra</b> b	<b>Referenční vnější průměr namontovaného pouzdra</b>	<b>Provedení</b>	<b>Označení</b>
in./mm	in./mm	in./mm	–	–
<b>19.496</b> 495,20	2.362 59,99	19.684 499,97	LD SLV4	<b>CR 87631</b>
<b>19.497</b> 495,22	1.575 40,01	19.685 500,00	LD SLV4	<b>CR 87785</b>
<b>19.500</b> 495,30	1.250 31,75	19.688 500,08	LD SLV4	<b>CR 90769</b>
<b>19.563</b> 496,90	2.750 69,85	19.751 501,68	LD SLV4	<b>CR 85654</b>
<b>19.813</b> 503,25	1.250 31,75	20.001 508,03	LD SLV4	<b>CR 84781</b>
<b>20.312</b> 515,92	1.000 25,40	20.500 520,70	LD SLV4	<b>CR 86739</b>
<b>20.813</b> 528,65	1.250 31,75	21.001 533,43	LD SLV3	<b>CR 85800</b>
	2.125 53,98	21.001 533,43	LD SLV4	<b>CR 85367</b>
	2.500 63,50	21.001 533,43	LD SLV4	<b>CR 87298</b>
<b>20.865</b> 529,97	2.250 57,15	21.053 534,75	LD SLV4	<b>CR 90805</b>
<b>20.990</b> 533,15	2.250 57,15	21.178 537,92	LD SLV3	<b>CR 84579</b>
<b>21.000</b> 533,40	2.250 57,15	21.188 538,18	LD SLV4	<b>CR 87090</b>
<b>21.803</b> 553,80	2.362 59,99	21.991 558,57	LD SLV4	<b>CR 87069</b>
<b>21.813</b> 554,05	2.250 57,15	22.001 558,83	LD SLV4	<b>CR 84590</b>
<b>22.250</b> 565,15	1.000 25,40	22.438 569,93	LD SLV3	<b>CR 85691</b>
<b>22.303</b> 566,50	2.362 59,99	22.491 571,27	LD SLV4	<b>CR 87070</b>
<b>22.313</b> 566,75	1.250 31,75	22.501 571,53	LD SLV4	<b>CR 85907</b>
<b>22.812</b> 579,42	2.000 50,80	23.000 584,20	LD SLV4	<b>CR 90163</b>
<b>23.000</b> 584,20	2.000 50,80	23.188 588,98	LD SLV4	<b>CR 90146</b>
<b>23.434</b> 595,22	0.984 24,99	23.622 600,00	LD SLV4	<b>CR 87777</b>
<b>23.687</b> 601,65	1.950 49,53	23.875 606,43	LD SLV4	<b>CR 87907</b>
<b>23.812</b> 604,82	0.750 19,05	24.000 609,60	LD SLV4	<b>CR 87922</b>
	2.500 63,50	24.000 609,60	LD SLV4	<b>CR 87960</b>
<b>25.000</b> 635,00	2.500 63,50	25.188 639,78	LD SLV4	<b>CR 86567</b>

# Pouzdra pro opravu poškozeného povrchu hřídele pro použití v těžkém průmyslu - LDSLV3 a LDSLV4 - palcové rozměry

$d_1$  25.312 – 42.500 in.

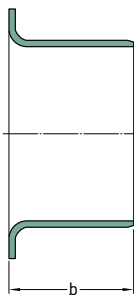

LDSLV3

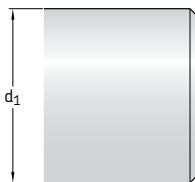

LDSLV4



Průměr hřídele	Šířka pouzdra	Referenční vnější průměr namontovaného pouzdra	Provedení	Označení
$d_1$	b			
in./mm	in./mm	in./mm	–	–
<b>25.312</b> 642,92	2.000 50,80	25.500 647,70	LDSLV4	<b>CR 86091</b>
<b>25.313</b> 642,95	2.500 63,50	25.501 647,73	LDSLV4	<b>CR 87802</b>
<b>26.000</b> 660,40	2.250 57,15	26.188 665,18	LDSLV3	<b>CR 86640</b>
<b>26.312</b> 668,32	1.375 34,93	26.500 673,10	LDSLV4	<b>CR 90809</b>
<b>26.813</b> 681,05	1.250 31,75	27.001 685,83	LDSLV4	<b>CR 85384</b>
	2.250 57,15	27.001 685,83	LDSLV4	<b>CR 85531</b>
<b>27.000</b> 685,80	2.000 50,80	27.188 690,58	LDSLV4	<b>CR 86841</b>
<b>27.063</b> 687,40	2.250 57,15	27.251 692,18	LDSLV4	<b>CR 84764</b>
<b>27.313</b> 693,75	2.250 57,15	27.501 698,53	LDSLV4	<b>CR 85011</b>
<b>27.500</b> 698,50	2.250 57,15	27.688 703,28	LDSLV4	<b>CR 84711</b>
<b>27.812</b> 706,42	2.500 63,50	28.000 711,20	LDSLV4	<b>CR 87421</b>
<b>28.312</b> 719,12	2.313 58,75	28.500 723,90	LDSLV3	<b>CR 87623</b>
<b>28.813</b> 731,85	2.250 57,15	29.001 736,63	LDSLV4	<b>CR 84641</b>
<b>29.813</b> 757,25	2.250 57,15	30.001 762,03	LDSLV4	<b>CR 84642</b>



Průměr hřídele $d_1$	Šířka pouzdra b	Referenční vnější průměr namontovaného pouzdra	Provedení	Označení
in./mm	in./mm	in./mm	–	–
<b>30.000</b> 762,00	2.500 63,50	30.188 766,78	LDSL3	<b>CR 86641</b>
<b>30.309</b> 769,85	1.375 34,93	30.497 774,62	LDSL4	<b>CR 87530</b>
<b>30.312</b> 769,92	2.500 63,50	30.500 774,70	LDSL3	<b>CR 87842</b>
<b>30.813</b> 782,65	2.000 50,80	31.001 787,43	LDSL4	<b>CR 85039</b>
<b>31.812</b> 808,02	2.500 63,50	32.000 812,80	LDSL4	<b>CR 90810</b>
<b>32.313</b> 820,75	2.000 50,80	32.501 825,53	LDSL4	<b>CR 86090</b>
<b>32.812</b> 833,42	2.220 56,39	33.000 838,20	LDSL4	<b>CR 87850</b>
<b>33.313</b> 846,15	2.625 66,68	33.501 850,93	LDSL4	<b>CR 84730</b>
<b>34.312</b> 871,52	1.750 44,45	34.500 876,30	LDSL4	<b>CR 87529</b>
<b>35.313</b> 896,95	2.500 63,50	35.501 901,73	LDSL4	<b>CR 85814</b>
<b>35.812</b> 909,62	1.500 38,10	36.000 914,40	LDSL4	<b>CR 90332</b>
<b>36.375</b> 923,93	2.500 63,50	36.563 928,70	LDSL4	<b>CR 86111</b>
<b>36.813</b> 935,05	2.500 63,50	37.001 939,83	LDSL4	<b>CR 86458</b>
<b>37.813</b> 960,45	1.500 38,10	38.001 965,23	LDSL4	<b>CR 86973</b>
<b>38.000</b> 965,20	1.500 38,10	38.188 969,98	LDSL4	<b>CR 86840</b>
<b>38.500</b> 977,90	1.500 38,10	38.688 982,68	LDSL4	<b>CR 81753</b>
<b>38.813</b> 985,85	2.125 53,98	39.001 990,63	LDSL4	<b>CR 85123</b>
<b>39.813</b> 1011,25	2.125 53,98	40.001 1016,03	LDSL4	<b>CR 81826</b>
<b>41.312</b> 1049,32	1.968 49,99	41.500 1054,10	LDSL4	<b>CR 89948</b>
<b>42.063</b> 1068,40	2.125 53,98	42.251 1073,18	LDSL4	<b>CR 85038</b>
<b>42.125</b> 1069,98	2.125 53,98	42.313 1074,75	LDSL4	<b>CR 87054</b>
<b>42.312</b> 1074,72	1.250 31,75	42.500 1079,50	LDSL4	<b>CR 87379</b>
<b>42.500</b> 1079,50	1.250 31,75	42.688 1084,28	LDSL4	<b>CR 87392</b>

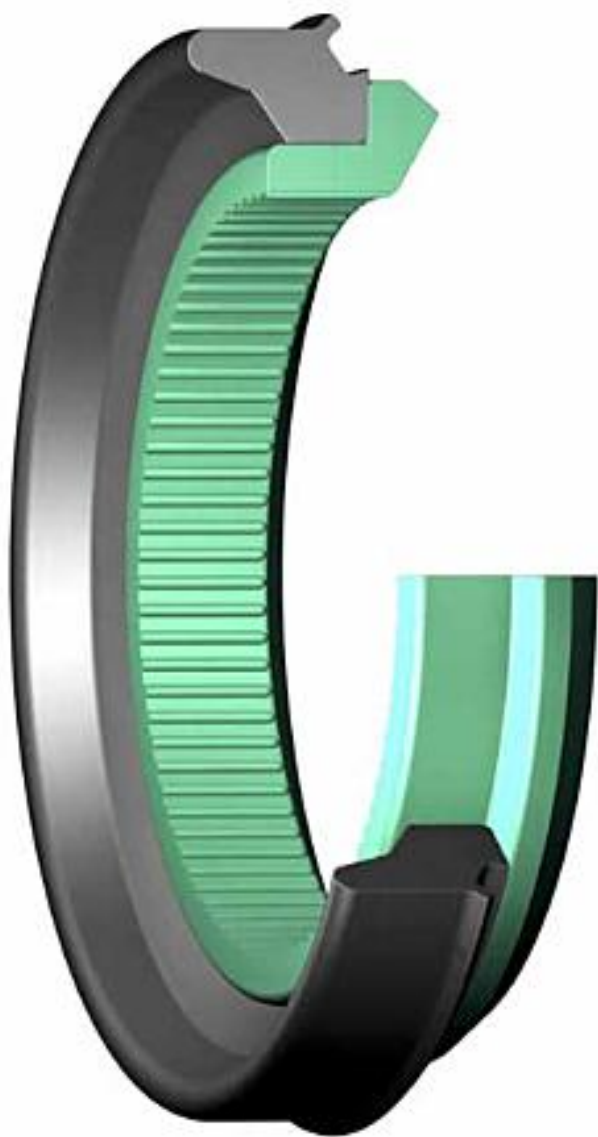

# Těsnění čepů pásu

Základní údaje .....	378
Vlastnosti a přednosti .....	378
5.1 Tabulková část: TP a TPM.....	380

# Těsnění čepů pásu

## Základní údaje

Těsnění čepů pásů SKF Trackstar jsou speciálně navržena přímo pro pásové řetězy mazané olejem v terénních aplikacích. Těsnění jsou namontována na čep, který spojuje dvojici článků řetězu pásu (→ obr. 1).

## Vlastnosti a přednosti

Základní provedení těsnění SKF Trackstar se skládá z polyuretanového těsnícího kroužku a pružného kroužku (budiče) z nitrilkaučuku (→ obr. 2). Těsnící kroužek zadržuje olej mezi čepem a pouzdem a zabráňuje průniku nečistot. Pružný kroužek zajišťuje statické utěsnění. Žebra na vnitřním průměru těsnění umožňují průtok mazacího oleje pro zajištění potřebného mazání.

Nabídka obsahuje rovněž provedení pro náročné provozní podmínky, které je opatřeno ocelovým výztužným kroužkem zalisovaným do polyuretanového těsnícího kroužku, který zvyšuje tuhost v náročných provozních podmínkách (→ obr. 3).

Obě provedení SKF Trackstar jsou namontována na rozpěrném kroužku, který dodává výrobce podvozku. Rozpěrný kroužek zajišťuje potřebný prostor pro těsnění v případě sevření mezi článkem a pouzdem a je opatřen drážkami, které umožňují průtok oleje, a tedy přispívají k optimálnímu mazání hlavního těsnícího řítu.

Obr. 1

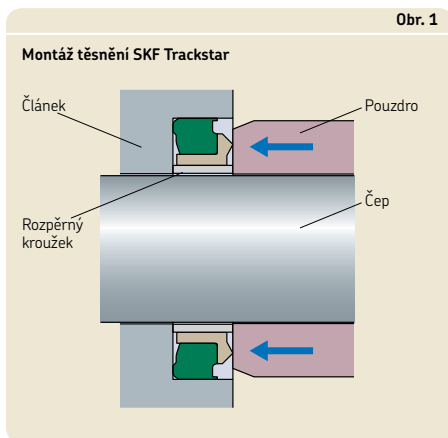

Obr. 2

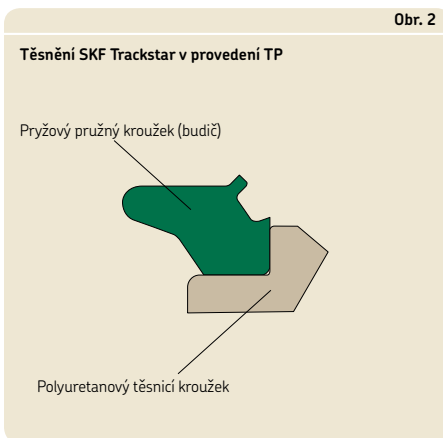

Těsnění SKF Trackstar má několik důležitých předností:

- delší provozní životnost podvozku
- menší vnitřní opotřebení pouzdra a čepu
- snadná montáž
- zaměnitelnost s nejběžněji používanými utěsněnými a mazanými těsněními čepů pásů

Obr. 3

**Těsnění SKF Trackstar v provedení TPM**

Přyzový pružný kroužek (budič)

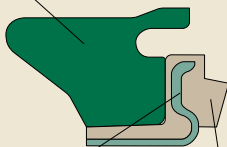

Ocelový výztužný kroužek

Polyuretanový těsnicí kroužek

## Těsnění SKF Trackstar - TP a TPM - metrické rozměry

d<sub>1</sub> 33,22 – 80,72 mm

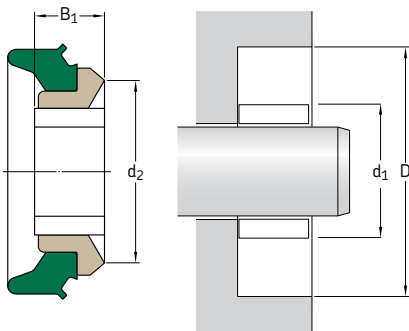

Rozměry		Jmenovitý průměr díry D		Provozní šířka B <sub>1</sub>		Průměr bříty		Označení
Vnější průměr rozpěrného kroužku d <sub>1</sub> max						d <sub>2</sub> max		
mm/in.								-
<b>33,22</b> 1.308	47,88 1.885	± 0,25 ± 0.010	8,38 0.330	± 0,25 ± 0.010	40,01 1.575	<b>CR 33.2×47.3×11.8 TP</b>		
<b>36,47</b> 1.436	51,99 2.047	± 0,25 ± 0.010	8,31 0.327	± 0,25 ± 0.010	44,45 1.750	<b>CR 36.5×51.4×11.7 TP</b>		
<b>38,05</b> 1.498	55,04 2.167	± 0,25 ± 0.010	9,60 0.378	± 0,25 ± 0.010	46,99 1.850	<b>CR 38.1×54.4×12.8 TP</b>		
<b>41,86</b> 1.648	59,77 2.353	± 0,25 ± 0.010	9,25 0.364	± 0,25 ± 0.010	50,04 1.970	<b>CR 42.0×59.1×12.8 TP</b>		
<b>42,52</b> 1.674	59,79 2.354	± 0,03 ± 0.001	10,69 0.421	± 0,25 ± 0.010	51,05 2.010	<b>CR 43.1×59.4×14.3 TPM</b>		
<b>44,60</b> 1.756	63,04 2.482	± 0,25 ± 0.010	10,69 0.421	± 0,25 ± 0.010	53,70 2.114	<b>CR 44.7×62.7×14.2 TP</b>		
<b>46,20</b> 1.819	64,64 2.545	± 0,15 ± 0.006	10,80 0.425	± 0,25 ± 0.010	56,41 2.221	<b>CR 46.1×64.1×14.1 TP</b>		
<b>45,69</b> 1.799	62,99 2.480	± 0,03 ± 0.001	10,69 0.421	± 0,25 ± 0.010	54,71 2.154	<b>CR 46.3×62.3×14.3 TPM</b>		
<b>50,29</b> 1.980	67,59 2.661	± 0,25 ± 0.010	10,80 0.425	± 0,25 ± 0.010	58,42 2.300	<b>CR 50.3×67.0×14.7 TP</b>		
<b>52,60</b> 2.071	70,79 2.787	± 0,25 ± 0.010	10,80 0.425	± 0,25 ± 0.010	61,34 2.415	<b>CR 52.7×70.5×14.2 TP</b>		
<b>52,43</b> 2.064	70,10 2.760	± 0,03 ± 0.001	10,80 0.425	± 0,25 ± 0.010	61,11 2.406	<b>CR 53.0×69.3×14.2 TPM</b>		
<b>54,99</b> 2.165	72,75 2.864	± 0,25 ± 0.010	10,80 0.425	± 0,25 ± 0.010	64,19 2.527	<b>CR 54.9×72.4×14.8 TP</b>		
<b>58,19</b> 2.291	75,54 2.974	± 0,25 ± 0.010	10,67 0.420	± 0,25 ± 0.010	67,03 2.639	<b>CR 58.1×75.0×14.7 TP</b>		
<b>58,90</b> 2.319	77,65 3.057	± 0,25 ± 0.010	11,10 0.437	± 0,25 ± 0.010	67,59 2.661	<b>CR 58.8×77.1×15.2 TP</b>		

<b>Rozměry</b> Vnější průměr rozpěrného kroužku d <sub>1</sub> max	Jmenovitý průměr díry D		Provozní šířka B <sub>1</sub>		Průměr bříty d <sub>2</sub> max	Označení
mm/in.						-
<b>61,09</b> 2.405	82,55 3.250	± 0,13 ± 0.005	11,10 0.437	± 0,25 ± 0.010	70,00 2.756	<b>CR 61.1×82.0×16.0 TP</b>
<b>63,14</b> 2.486	83,74 3.297	± 0,25 ± 0.010	15,49 0.610	± 0,25 ± 0.010	73,66 2.900	<b>CR 63.2×83.1×19.3 TP</b>
<b>63,60</b> 2.504	83,49 3.287	± 0,25 ± 0.010	11,13 0.438	± 0,25 ± 0.010	74,22 2.922	<b>CR 63.6×82.5×15.0 TP</b>
<b>67,21</b> 2.646	87,25 3.435	± 0,25 ± 0.010	11,13 0.438	± 0,25 ± 0.010	77,14 3.037	<b>CR 67.1×86.7×15.4 TP</b>
<b>76,71</b> 3.020	99,80 3.929	± 0,13 ± 0.005	11,10 0.437	± 0,25 ± 0.010	89,08 3.507	<b>CR 76.7×99.3×15.1 TP</b>
<b>80,72</b> 3.178	106,20 4.181	± 0,13 ± 0.005	11,10 0.437	± 0,25 ± 0.010	92,53 3.643	<b>CR 80.8×105.8×15.9 TP</b>





# Mechanická těsnění

Základní údaje .....	384
Vlastnosti provedení .....	384
Požadavky na mazivo .....	385
Přípustné provozní podmínky .....	386
Nečistoty .....	386
<b>Montáž těsnění HDDF .....</b>	<b>386</b>
Základní údaje .....	386
Příprava tělesa a těsnění .....	386
Postup montáže .....	387
<b>6.1 Tabulková část: HDDF</b> .....	<b>388</b>

# Mechanická těsnění

## Základní údaje

Mechanická těsnění SKF typu HDDDF (→ **obr. 1**) jsou navržena pro provoz v náročných podmínkách při poměrně nízkých obvodových rychlostech. Těsnění zajišťují spolehlivou ochranu proti průniku pevných a kapalných nečistot jakož i zadržení maziva. Tato těsnění byla původně vyvinuta pro terénní a pásová vozidla, avšak jsou stejně vhodná pro celou řadu dalších aplikací, která vyžadují účinnou ochranu proti písku, zemině, blátu, vodě apod. (→ **obr. 2**). Nacházejí uplatnění především v následujících zařízeních:

- všechny typy míchačů
- zařízení pro úpravu písku
- dopravníky a jiné stavební stroje
- zemědělské stroje
- mycí zařízení
- kolové mlýny a další drtící zařízení
- zařízení na zpracování rudy
- důlní zařízení

## Vlastnosti provedení

Těsnění HDDDF se skládá ze dvou stejných kovových těsnících kroužků a dvou podobných talířových pružin z nitrilkaučuku nebo fluorkaučukové pryže, které jsou vyvinuty pro tato těsnění (→ **obr. 3** na **str. 387**). Těsnící kroužky jsou vyrobeny z nerezové slitiny odolné proti opotřebení a mají jemně obrobenou kluznou a stykovou plochu.

Talířové pružiny z nitrilkaučuku nebo fluorkaučukové pryže vyvozuji potřebnou stejnoměrnou přítlačnou sílu a účinné utěsnění díry a vnějšího průměru. Vnější průměr pružin se přizpůsobí tvaru díry, do níž jsou namontovány. Průměr a hloubka díry musí bezpodmínečně odpovídat rozměrům uvedeným v tabulkové části na **str. 388 až 391**. Odpovídající tolerance mezi těsněním a souvisejícím dílem mají zásadní vliv na zajištění správné výkonnosti těsnění.

Obr. 1

Těsnění HDDDF

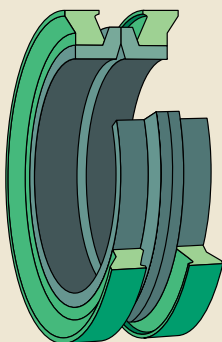

## Požadavky na mazivo

Mazivo by mělo být naneseno na dynamické stykové těsnicí plochy mechanických těsnění, aby nedošlo k poškrábání. Mazivo musí pokrývat min. 30 % těsnicí plochy, aby bylo zajištěno správné mazání a chlazení těsnicích kroužků. Mazivem může být buď řídký olej, jako např. SAE 10W-40, nebo minerální olej 10 WT až 90 WT v závislosti na okolní teplotě. Je třeba poznamenat, že některé oleje obsahují aditiva, která nejsou slučitelná s elastomery a mohou vyvolat degradaci talířových pružin především při působení vyšších teplot.

Ačkoliv pro mazání jsou vždy doporučovány minerální oleje, v některých aplikacích může být rovněž používáno plastické mazivo, pokud pracují s nízkými otáčkami nebo oscilačními pohyby, přičemž obvodová rychlost čelní plochy těsnění není vyšší než 0,5 m/s (100 ft/min). Při vyšších obvodových rychlostech je nutno používat olej nejen z důvodů mazání čelních ploch těsnění, ale také kvůli chlazení těsnicích kroužků.

Obr. 2

Aplikace HDDF

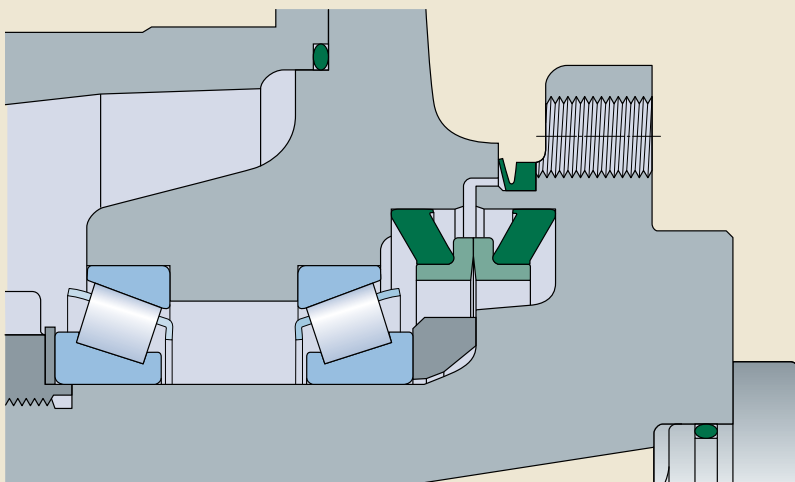

6

## Přípustné provozní podmínky

V závislosti na jejich provedení vydrží mechanická těsnění rozdílné vnitřní tlaky. Musí být však nižší než 0,25 MPa (35 psi). Další doporučení týkající se provozních podmínek mechanických těsnění, jako např. teploty a obvodové rychlosti, jsou uvedeny v **tabulce 1**.

Chemickou odolností nitrilkaučuku a fluorkaučukové pryže se zabývá část *Chemická odolnost* na **str. 35**.

## Nečistoty

Mechanická těsnění jsou často používána v hodně znečištěných prostředích, v nichž může dojít k nahromadění nečistot v dutině mezi tělesem, těsnicími kroužky a talířovými pružinami. Nahromaděné nečistoty mohou nakonec vytlačit talířové pružiny z provozní polohy, což se projeví nesprávným zatížením čel nebo pronikáním nečistot kolem talířových pružin.

Nečistoty mohou rovněž způsobit abrazi talířových pružin a následně zhoršení vlastností elastomeru. Je bezpodmínečně nutné vybrat pro příslušnou aplikaci vhodný materiál talířových pružin, aby se snížilo riziko selhání těsnění z důvodů zhoršení vlastností materiálu.

## Montáž těsnění HDDF

### Základní údaje

Opatrná manipulace a pečlivá montáž mechanických těsnění mají zásadní význam, protože nesmí dojít k prostříhnutí nebo roztržení elastomerových talířových pružin či poškození kovových těsnicích kroužků, které se může projevit předčasným selháním těsnění a okamžitou netěsností. Je rovněž bezpodmínečně nutné zbavit těsnicí styková čela nečistot nebo vláken. Vždy pečlivě dodržujte montážní návod, který je uveden na **str. 387**.

### Příprava tělesa a těsnění

Všechny díly tělesa, které se dotýkají talířových pružin, musí být při montáži bez nečistot (olej, plastické mazivo, prach, částice vláken atd.). SKF doporučuje používat k očištění těchto dílů před montáží bezropné rozpouštědlo a hadřík bez vlasů.

Se všemi díly těsnění je nutno zacházet opatrně, aby nedošlo k jejich poškození nebo poškrábání.

Tabulka 1

#### Přípustné provozní podmínky

Provozní podmínky	Doporučená hodnota	
<b>Max. teplota</b>		
Nepřetržitý provoz		
Nitrilkaučuk (NBR)	-25 až +100 °C	(-15 až +210 °F)
Fluorkaučuková pryž (FKM)	-10 až +190 °C	(15 až 375 °F)
<b>Max. obvodová rychlost</b>		
Nepřetržitý provoz	1,8 m/s	(350 ft/min)
Krátkodobě	3,8 m/s	(750 ft/min)
<b>Max. tlak</b>		
Nepřetržitý provoz	0,25 MPa	(35 psi)
Krátkodobě	0,35 MPa	(50 psi)

## Postup montáže

- 1 Namontujte talířové pružiny tak, aby se opíraly o vnitřní osazení kovových těsnících kroužků (→ **obr. 4a**).
- 2 Opatrně vtlačte každou polovinu těsnění (talířovou pružinu a kovový těsnící kroužek) do provozní polohy v tělese. Zkontrolujte, zda těsnění není namontováno šikmo a zda pružiny jsou rovnoměrně opřeny ve spodní části díry tělesa. Nesprávné namontování těsnění se projeví nerovnoměrným zatížením čel po obvodu čelních stykových ploch těsnění, což vyvolá oděr nebo oddělení těsnících kroužků a následný únik oleje.
- 3 Očistěte obě čela kovových těsnících kroužků hadříkem bez vlasu a potřete lehce olejem. Zajistěte, aby olej zůstal pouze na čelech těsnících kroužků (→ **obr. 4b**).
- 4 Zkontrolujte, zda jsou obě tělesa soustředná a správně ustavená. Talířové pružiny se musí stále dotýkat spodní části díry tělesa.
- 5 Opatrně stlačte obě tělesa k sobě, přičemž působící síla nesmí být příliš vysoká, aby nedošlo k poškrábání nebo poškození dílů těsnění.
- 6 Nakonec pevně uchopte jednu polovinu sestavy a druhou polovinou otočte alespoň o 10 otáček.

**POZNÁMKA:** Při tomto postupu může montér kontrolovat, zda je správně vyrovnáno těleso a talířové pružiny. Pokud se sestava těsnění houpe, je nutné ji rozebrat a přesvědčit se, zda jsou talířové pružiny správně uloženy v tělese.

Obr. 3

### Vlastnosti provedení

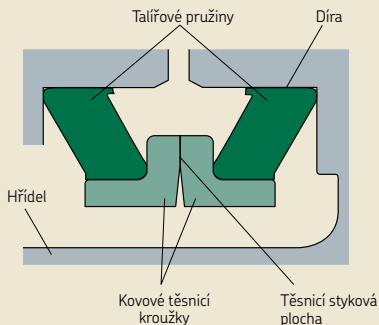

Obr. 4

### Montážní postup

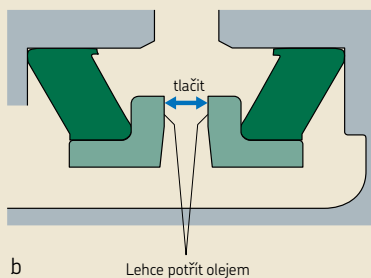
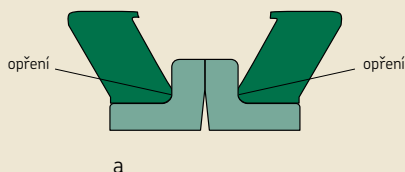

# Mechanická těsnění - HDDF - palcové a metrické rozměry

$d_1$  **1.688 – 7.800** in.

$d_1$  **42,88 – 198,12** mm

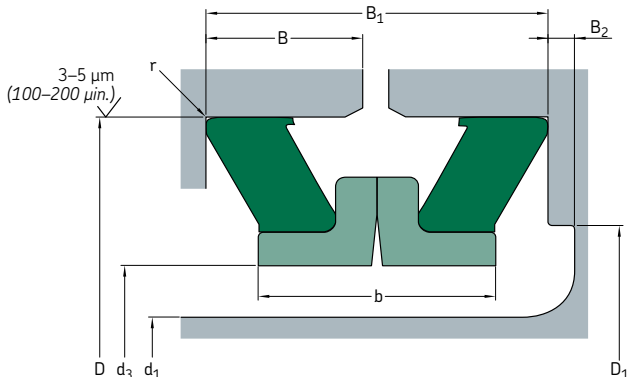

Označení	Mat. talíř. pruž.	Palcové rozměry		Provozní šířka $B_1$	Vnitřní prům. těsnění <sup>1)</sup> $d_3$ min	Hloubka díry B	Doporučený průměr osazení $D_1$ max min <sup>2)</sup>	Zápich $B_2$ min	Šířka těs. kroužku b max	Poloměr r max
-	-	in.								
CR 16904	R	1.688	2.760 ±0.002	0.974 ±0.038	1.760	0.453	2.282 -	-	0.846	0.037
CR 18259	R	1.812	3.003 ±0.002	0.892 ±0.031	1.910	0.416	2.475 -	-	0.790	0.042
CR 21306	R	2.125	3.250 ±0.002	0.900 ±0.033	2.215	0.418	2.759 -	-	0.812	0.045
CR 25096	R	2.500	3.762 ±0.002	0.907 ±0.033	2.580	0.422	3.188 -	-	0.840	0.042
CR 27536	R	2.750	4.030 ±0.002	0.918 ±0.035	2.830	0.426	3.480 -	-	0.810	0.042
CR 30651	R	3.063	4.500 ±0.002	1.016 ±0.035	3.170	0.475	3.833 -	-	0.912	0.042
CR 35076	R	3.500	4.953 ±0.002	1.096 ±0.043	3.620	0.511	4.296 -	-	0.962	0.035
CR 38740	R	3.875	5.312 ±0.003	1.102 ±0.024	4.040	0.524	4.750 -	-	1.002	0.042
CR 38751	R	3.875	5.562 ±0.003	1.267 ±0.050	4.040	0.594	4.791 -	-	1.110	0.051
CR 43135	R	4.312	5.823 ±0.003	1.102 ±0.024	4.420	0.524	5.125 -	-	1.002	0.042
CR 43150	R	4.312	6.000 ±0.003	1.320 ±0.040	4.420	0.625	5.173 -	-	1.090	0.051
CR 46975	R	4.688	6.400 ±0.003	1.525 ±0.050	4.795	0.722	5.583 -	-	1.254	0.047
CR 50655	R	5.062	6.750 ±0.003	1.280 ±0.040	5.170	0.605	5.975 -	-	1.150	0.057
CR 54000	R	5.400	6.990 ±0.003	1.310 ±0.030	5.625	0.625	6.625 -	-	1.182	0.057
CR 56170	R	5.625	7.250 ±0.003	1.366 ±0.031	5.825	0.650	6.486 6.174	0.032	1.300	0.057
CR 58775	R	5.875	7.641 ±0.003	1.510 ±0.031	6.000	0.724	6.868 6.548	0.056	1.490	0.073
CR 63796	R	6.375	8.120 ±0.003	1.265 ±0.040	6.570	0.598	7.555 7.505	0.125	1.350	0.042
CR 67560	R	6.750	8.620 ±0.004	1.375 ±0.030	6.920	0.656	7.750 -	-	1.260	0.042
CR 74310	R	7.438	9.400 ±0.004	1.656 ±0.040	7.540	0.793	8.431 -	-	1.344	0.073
CR 78020	R	7.800	10.000 ±0.004	1.750 ±0.050	7.940	0.835	8.910 -	-	1.500	0.058

<sup>1)</sup> Referenční rozměr

<sup>2)</sup> Platí, pokud b je větší než B, je třeba vyrobít zápich  $B_2$

Označení	Mat. talíř. pruž.	Metrické rozměry	Průměr díry D	Provozní šířka B <sub>1</sub>	Vnitřní prům. těsnění <sup>1)</sup> d <sub>3</sub> min	Hloubka díry B	Doporučený průměr osazení D <sub>1</sub> max min <sup>2)</sup>	Zápich B <sub>2</sub> min	Šířka těs. kroužku b max	Poměry r max
-	-	mm								
<b>CR 16904</b>	R	<b>42,88</b>	70,10 ±0,06	24,74 ±0,97	44,70	11,51	57,96 -	-	21,49	0,94
<b>CR 18259</b>	R	<b>46,03</b>	76,28 ±0,06	22,66 ±0,79	48,51	10,57	62,87 -	-	20,07	1,07
<b>CR 21306</b>	R	<b>53,98</b>	82,55 ±0,06	22,86 ±0,84	56,26	10,62	70,08 -	-	20,62	1,14
<b>CR 25096</b>	R	<b>63,50</b>	95,54 ±0,06	23,04 ±0,84	65,53	10,72	80,98 -	-	21,34	1,07
<b>CR 27536</b>	R	<b>69,85</b>	102,36 ±0,06	23,32 ±0,89	71,88	10,82	88,39 -	-	20,57	1,07
<b>CR 30651</b>	R	<b>77,80</b>	114,30 ±0,06	25,81 ±0,89	80,52	12,07	97,36 -	-	23,16	1,07
<b>CR 35076</b>	R	<b>88,90</b>	125,81 ±0,06	27,84 ±1,09	91,95	12,98	109,12 -	-	24,43	0,89
<b>CR 38740</b>	R	<b>98,43</b>	134,92 ±0,08	27,99 ±0,61	102,62	13,31	120,65 -	-	25,45	1,07
<b>CR 38751</b>	R	<b>98,43</b>	141,27 ±0,08	32,18 ±1,27	102,62	15,09	121,69 -	-	28,19	1,30
<b>CR 43135</b>	R	<b>109,52</b>	147,90 ±0,08	27,99 ±0,61	112,27	13,31	130,18 -	-	25,45	1,07
<b>CR 43150</b>	R	<b>109,52</b>	152,40 ±0,08	33,53 ±1,02	112,27	15,88	131,39 -	-	27,69	1,30
<b>CR 46975</b>	R	<b>119,08</b>	162,56 ±0,08	38,74 ±1,27	121,79	18,34	141,81 -	-	31,85	1,19
<b>CR 50655</b>	R	<b>128,57</b>	171,45 ±0,08	32,51 ±1,02	131,32	15,37	151,77 -	-	29,21	1,45
<b>CR 54000</b>	R	<b>137,16</b>	177,55 ±0,08	33,27 ±0,76	142,88	15,88	168,28 -	-	30,02	1,45
<b>CR 56170</b>	R	<b>142,88</b>	184,15 ±0,08	34,70 ±0,79	147,96	16,51	164,74 156,82	0,81	33,02	1,45
<b>CR 58775</b>	R	<b>149,23</b>	194,08 ±0,08	38,35 ±0,79	152,40	18,39	174,45 166,32	1,42	37,85	1,85
<b>CR 63796</b>	R	<b>161,93</b>	206,25 ±0,08	32,13 ±1,02	166,88	15,19	191,90 190,63	3,18	34,29	1,07
<b>CR 67560</b>	R	<b>171,45</b>	218,95 ±0,10	34,93 ±0,76	175,77	16,66	196,85 -	-	32,00	1,07
<b>CR 74310</b>	R	<b>188,93</b>	238,76 ±0,10	42,06 ±1,02	191,52	20,14	214,15 -	-	34,14	1,85
<b>CR 78020</b>	R	<b>198,12</b>	254,00 ±0,10	44,45 ±1,27	201,68	21,21	226,31 -	-	38,10	1,47

1) Referenční rozměr

2) Platí, pokud b je větší než B, je třeba vyrobít zápich B<sub>2</sub>

## Mechanická těsnění – HDDF – palcové a metrické rozměry

$d_1$  8.250 – 29.000 in.

$d_1$  209,55 – 736,60 mm

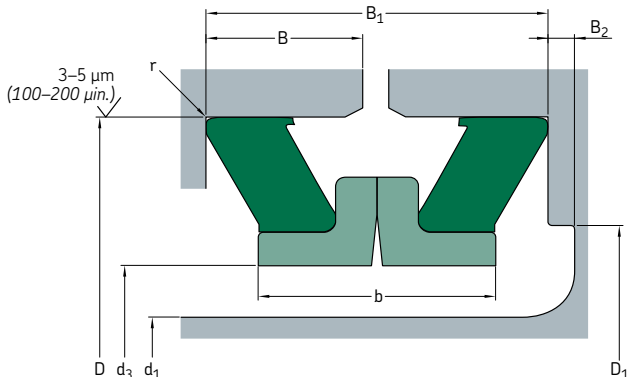

Označení	Mat. talíř. pruž.	Palcové rozměry		Provozní šířka $B_1$	Vnitřní prům. těsnění <sup>1)</sup> $d_3$ min	Hloubka díry B	Doporučený průměr osazení $D_1$ max min <sup>2)</sup>		Zápich $B_2$ min	Šířka těs. kroužku b max	Poloměr r max
–	–	in.									
CR 82540	R	8.250	10.062 ±0.004	1.560 ±0.040	8.358	0.745	9.280	9.220	0.071	1.562	0.058
CR 86850	R	8.688	10.911 ±0.005	1.924 ±0.030	8.790	0.932	9.754	–	–	1.642	0.058
CR 93115	R	9.312	11.000 ±0.005	1.437 ±0.032	9.410	0.687	10.360	10.260	0.090	1.510	0.050
CR 93125	R	9.312	11.625 ±0.005	1.754 ±0.050	9.410	0.837	10.750	–	–	1.510	0.089
CR 95620	R	9.562	11.859 ±0.005	1.949 ±0.069	9.660	0.925	10.703	–	–	1.700	0.074
CR 108710	R	10.875	12.969 ±0.005	1.540 ±0.050	11.060	0.730	12.100	12.000	0.143	1.670	0.043
CR 116500	R	11.625	13.250 ±0.005	1.290 ±0.030	11.780	0.615	12.780	–	–	1.210	0.450
CR 124020	R	12.400	14.375 ±0.005	1.656 ±0.050	12.500	0.788	13.530	13.470	0.060	1.610	0.057
CR 137570	R	13.750	15.817 ±0.005	1.875 ±0.032	13.910	0.906	14.985	–	–	1.670	0.089
CR 806715	R	14.750	16.695 ±0.005	1.875 ±0.032	14.950	0.906	15.863	–	–	1.670	0.620
CR 807115	V	14.750	16.695 ±0.005	1.875 ±0.032	14.950	0.906	15.863	–	–	1.670	0.062
CR 171025	R	17.125	19.240 ±0.006	1.531 ±0.053	17.280	0.724	18.400	18.300	0.140	1.659	0.043
CR 191022	R	19.125	21.500 ±0.006	1.640 ±0.042	19.250	0.784	20.950	20.850	0.175	1.832	0.057
CR 238020	R	23.875	26.875 ±0.006	2.125 ±0.040	24.280	1.018	25.550	–	–	1.851	0.089
CR 807199	V	23.875	26.875 ±0.006	2.125 ±0.040	24.280	1.018	25.550	–	–	1.851	0.089
CR 807149	V	29.000	32.000 ±0.006	2.125 ±0.040	29.512	1.028	30.672	–	–	1.851	0.089

<sup>1)</sup> Referenční rozměr

<sup>2)</sup> Platí, pokud b je větší než B, je třeba vyrobít zápich  $B_2$



Označení	Mat. talíř. pruž.	Metrické rozměry	Průměr díry D	Provozní šířka B <sub>1</sub>	Vnitřní prům. těsnění <sup>1)</sup> d <sub>3</sub> min	Hloubka díry B	Doporučený průměr osazení D <sub>1</sub> max min <sup>2)</sup>	Zápich B <sub>2</sub> min	Šířka těs. kroužku b max	Potměř r max
-	-	mm								
<b>CR 82540</b>	R	<b>209,55</b>	255,57 ±0,10	39,62 ±1,02	212,29	18,92	235,71 234,19	1,80	39,67	1,47
<b>CR 86850</b>	R	<b>220,68</b>	277,14 ±0,13	48,87 ±0,76	223,27	23,67	247,75 -	-	41,71	1,47
<b>CR 93115</b>	R	<b>236,52</b>	279,40 ±0,13	36,50 ±0,81	239,01	17,45	263,14 260,60	2,29	38,35	1,27
<b>CR 93125</b>	R	<b>236,52</b>	295,28 ±0,13	44,55 ±1,27	239,01	21,26	273,05 -	-	38,35	2,26
<b>CR 95620</b>	R	<b>242,87</b>	301,22 ±0,13	49,50 ±1,75	245,36	23,50	271,86 -	-	43,18	1,88
<b>CR 108710</b>	R	<b>276,23</b>	329,41 ±0,13	39,12 ±1,27	280,92	18,54	307,34 304,80	3,63	42,42	1,09
<b>CR 116500</b>	R	<b>295,28</b>	336,55 ±0,13	32,77 ±0,76	299,21	15,62	324,61 -	-	30,73	11,43
<b>CR 124020</b>	R	<b>314,96</b>	365,13 ±0,13	42,06 ±1,27	317,50	20,02	343,66 342,14	1,52	40,89	1,45
<b>CR 137570</b>	R	<b>349,25</b>	401,75 ±0,13	47,63 ±0,81	353,31	23,01	380,62 -	-	42,42	2,26
<b>CR 806715</b>	R	<b>374,65</b>	424,05 ±0,13	47,63 ±0,81	379,73	23,01	402,92 -	-	42,42	15,75
<b>CR 807115</b>	V	<b>374,65</b>	424,05 ±0,13	47,63 ±0,81	379,73	23,01	402,92 -	-	42,42	1,57
<b>CR 171025</b>	R	<b>434,98</b>	488,70 ±0,15	38,89 ±1,35	438,91	18,39	467,36 464,82	3,56	42,14	1,09
<b>CR 191022</b>	R	<b>485,78</b>	546,10 ±0,15	41,66 ±1,07	488,95	19,91	532,13 529,59	4,45	46,53	1,45
<b>CR 238020</b>	R	<b>606,43</b>	682,63 ±0,15	53,98 ±1,02	616,71	25,86	648,97 -	-	47,02	2,26
<b>CR 807199</b>	V	<b>606,43</b>	682,63 ±0,15	53,98 ±1,02	616,71	25,86	648,97 -	-	47,02	2,26
<b>CR 807149</b>	V	<b>736,60</b>	812,80 ±0,15	53,98 ±1,02	749,60	26,11	779,07 -	-	47,02	2,26

1) Referenční rozměr

2) Platí, pokud b je větší než B, je třeba vyrobit zápich B<sub>2</sub>



# V-kroužky

<b>Základní údaje</b> .....	<b>394</b>
<b>Vlastnosti</b> .....	<b>394</b>
<b>Materiály</b> .....	<b>395</b>
<b>Standardní provedení</b> .....	<b>396</b>
<b>Hlavní funkce V-kroužku</b> .....	<b>397</b>
<b>Další funkce V-kroužku</b> .....	<b>398</b>
<b>Kluzné rychlosti</b> .....	<b>399</b>
<b>Souosost a házení</b> .....	<b>400</b>
<b>Nesouosost</b> .....	<b>400</b>
<b>Styková plocha</b> .....	<b>401</b>
Úprava stykové plochy .....	401
Doplňující informace o stykové ploše .....	401
<b>Požadavky na hřídel</b> .....	<b>403</b>
<b>Montáž V-kroužků</b> .....	<b>403</b>
<b>7.1 Tabulková část:</b> Rozměry V-kroužků, pro severoamerický trh .....	404
<b>7.2 Tabulková část:</b> Rozměry V-kroužků, pro ostatní trhy mimo severoamerický trh .....	432
<b>Axiální hřídelové těsnící kroužky MRV</b> .....	<b>460</b>
Základní údaje .....	460
Přednosti a výhody pro uživatele .....	460
Provedení a materiál .....	460
Rozsah teplot .....	460
Velikosti .....	460
Montáž .....	461
<b>7.3 Tabulková část:</b> MVR1 .....	462
<b>7.4 Tabulková část:</b> MVR2 .....	464

# V-kroužky

## Základní údaje

V-kroužky jsou jedinečná celopryžová těsnění určená pro rotující hřídele a nacházejí široké uplatnění v nejrůznějších aplikacích. V-kroužek lze používat samostatně k ochraně ložisek proti průniku částic nečistot a přitom spolehlivě zadržují mazivo. Využívají se také často jako druhá přídavná těsnění, která chrání hlavní těsnění ve velmi znečištěných prostředích.

V-kroužky se montují na hřídele a jejich tenký kuželový těsnicí břit se opírá o stykovou plochu kolmou k hřídeli (→ **obr. 1a**). V-kroužky jsou uloženy na hřídeli s přesahem, otáčejí se s ním a působí jako odstříkovací kroužky (→ **obr. 1b**). Tolerují určité úhlové naklopení hřídele vůči stykové ploše (→ **obr. 1c**) a zajišťují spolehlivé utěsnění i v případě, že hřídel je nekruhová nebo se otáčí výstředně (→ **obr. 1d**). Vzdálenost, o níž se může hřídel axiálně posunout, závisí na přípustném posunutí V-kroužku vzhledem k stykové ploše.

V-kroužky jsou vyráběny pouze z elastomerů bez výztužné tkaniny nebo ocele, a proto se vyznačují jednoduchou montáží. Mohou být roztaženy a v závislosti na velikosti je lze přetáhnout i přes jiné díly uložení, např. příruby, kladky nebo dokonce tělesa. To je velmi cenná vlastnost především při výměně těsnění.

## Vlastnosti

V-kroužek se skládá z těla těsnění (→ **obr. 2a**), pružného kuželovitého těsnicího břitu (→ **obr. 2b**) a pružného „závěsu“ (→ **obr. 2c**). Kroužek je roztažen a namontován přímo na hřídel, na něj je zajištěn v provozní poloze vnitřním napětím těla těsnění. Otáčí se společně s hřídelí a těsní axiálně vůči nepohyblivé stykové ploše.

Stykovou plochou může být čelo ložiska, kroužek, výlisek, ložiskové těleso anebo dokonce ocelové pouzdro hřídelového těsnicího kroužku.

Obr. 1

Namontované V-kroužky

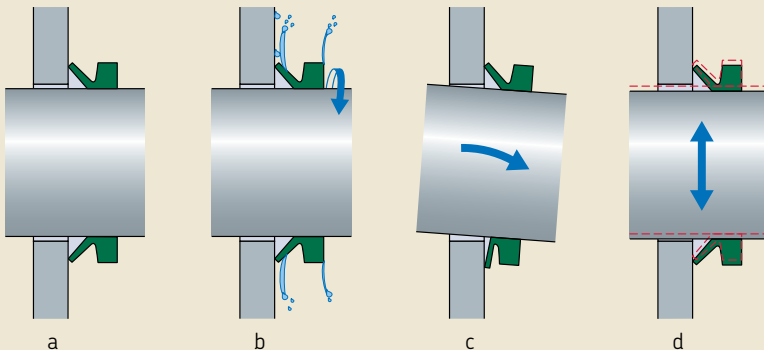

Pružný těsnicí břit působí přitlakem na stykovou plochu, který je poměrně malý, ale dostačující k zajištění těsnicí funkce. Lehký přitlak umožňuje dokonce i běh na sucho v některých nízkorychlostních aplikacích, což se projevuje zanedbatelným třecím momentem nebo vznikem tepla. Přitlak se mění s šířkou namontovaného těsnění.

Pružný břit a závěs zajišťují dostatečné utěsnění i v aplikacích s poměrně velkou axiální vůlí a nesouosostí.

Vlivem působení odstředivé síly se přitlak břitu snižuje se zvyšováním otáček. To znamená, že vznik třecích ztrát a tepla je snížen na minimální hodnotu a výsledkem je větší odolnost proti opotřebení a delší provozní životnost. Ztráta výkonu dosahuje maximální hodnoty při obvodových rychlostech hřídele cca 12 m/s (2360 ft/min), a postupně klesá až do obvodové rychlosti 20 m/s (3 900 ft/min), při níž dosáhne nuly. V-kroužek má potom v takovém případě funkci bezkontaktního těsnění a deflektoru.

## Materiály

V-kroužky jsou běžně vyráběny z nitrilkaučuku, který se vyznačuje dobrou chemickou odolností, odolností proti opotřebení a může být používán v aplikacích s normálními provozními teplotami. Pro aplikace s vyššími teplotami nebo při působení agresivních médií mohou být dodány V-kroužky z fluorkaučukové pryže. Přípustné provozní podmínky pro V-kroužky z nitrilkaučuku nebo fluorkaučukové pryže jsou uvedeny v **tabulce 2 na str. 399**. V tabulkové části pod názvem *Materiál břitu* označují písmena R nitrilkaučuk, resp. V fluorkaučukovou pryž.

Obr. 2

V-kroužek

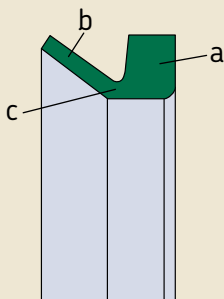

## Standardní provedení

SKF nabízí V-kroužky v pěti standardních provedeních:

- VR1/VA je nejběžnější typ V-kroužku, který má standardní průřez a rovné zadní čelo. VR1/VA se běžně používá pro ochranu uložení ložisek v převodovkách, elektromotorech a pohonech.
- VR2/VS má standardně malý průřez, kuželové zadní čelo a široké tělo zajišťující pevné zajištění na hřídeli. VR2/VS se běžně používá v zemědělských a automobilních aplikacích.
- VR3/VL se vyznačuje velmi kompaktním axiálním průřezem. VR3/VL se běžně používá v omezeném prostoru jako náhrada labyrintového těsnění.
- VR5/VRM široký, velkopřůměrový V-kroužek s malým průřezem. VR5/VRM může být zajištěn axiálně a radiálně na hřídeli pomocí standardní spojovací pásky. VR5/VRM má prodloužení, které může být namontováno do mechanických dílů nebo zkráceno podle požadavků stávajícího prostoru. VR5/VRM je určen především pro velké vysokorychlostní aplikace, jako např. ve válcovných nebo papírnách.

- VR6/VRME je velkopřůměrový V-kroužek pro náročné provozní podmínky, určený pro aplikace s velkým axiálním posunutím. VR6/VRME může být zajištěn axiálně a radiálně na hřídeli pomocí standardní spojovací pásky. VR6/VRME jsou určeny především pro ochranu vysokorychlostních uložení ložisek ve válcovacích stolících, papírenských strojích a dalších velkých strojů. VR6/VRME se podobá tvarem VR5/VRM, avšak nemá prodloužení na zadní straně těla. Je opatřen sedlem pro axiální a radiální zajištění na hřídeli spojovací páskou. VR6/VRME je vyráběn na zvláštní objednávku.

V-kroužky SKF jsou dostupné pro rozsah průměrů hřídelí, který je uveden v **tabulce 1**. Pokud průměr hřídele leží v odpovídajícím rozsahu dvou V-kroužků, vždy je třeba zvolit větší V-kroužek. Na zvláštní objednávku mohou být vyrobeny jiné velikosti a provedení včetně děleného. Obratě se na prodejního zástupce SKF a informujte se na dostupnost V-kroužků s rozměry mimo standardní nabídku.

Tabulka 1

### Standardní provedení V-kroužku a rozsah velikostí průměru hřídele



Provedení pro Severní Ameriku Provedení pro ostatní země	VR1 VA	VR2 VS	VR3 VL	VR5 VRM	VR6 VRME
–	mm (in.)				
min	2,7 0.106	4,5 0.177	105 4.134	450 17.716	300 11.811
max	2 020 79.257	210 8.268	2 025 79.724	2 010 79.134	1 995 78.543

## Hlavní funkce V-kroužku

V-kroužky jsou vhodné pro aplikace mazaná plastickým mazivem a olejem. Pokud má V-kroužek chránit uložení ložisek mazaná plastickým mazivem proti nečistotám, měl by být umístěn na vnější straně víka tělesa nebo stěny tělesa. Prach, odstříkující voda a jiné nečistoty mohou být zadrženy v této poloze (→ obr. 3). V-kroužek může rovněž působit jako ventil plastického maziva, kde použité plastické mazivo nebo nadměrné množství nového maziva může uniknout mezi stykovou plochou a těsnícím břítem (→ obr. 4). Montáž dvou V-kroužků proti sobě se doporučuje u aplikací, kde zadržení maziva je stejně důležité jako zabránění průniku nečistot (→ obr. 5).

Pokud V-kroužky mají zadržovat olej, měly by být vždy zajištěny axiálně na hřídeli na straně maziva (→ obr. 6).

V-kroužky by neměly být ponořeny do média, které se nachází v aplikaci.

Obr. 3

V-kroužek používaný pro zabránění průniku nečistot

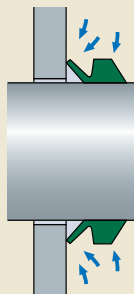

Obr. 4

V-kroužek používaný jako ventil plastického maziva

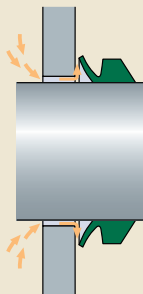

Obr. 5

Dva V-kroužky montované proti sobě

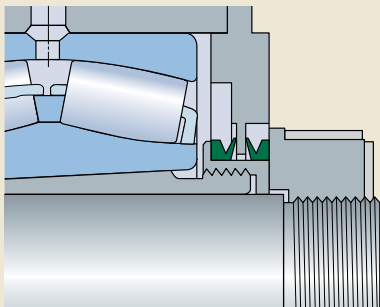

Obr. 6

V-kroužek zajištěný axiálně

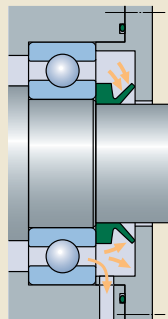

### Další funkce V-kroužku

V-kroužky mohou být rovněž používány jako druhá těsnění (→ **obr. 7**), např. jestliže je nutné chránit těsnicí břít a stykovou plochu hlavního těsnění proti nečistotám nebo korozi a dále mohou být použity ke zvýšení účinnosti labyrintových těsnění (→ **obr. 8**).

Obr. 7

V-kroužek použitý jako druhé těsnění

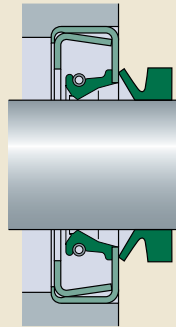

Obr. 8

V-kroužky v labyrintovém těsnění

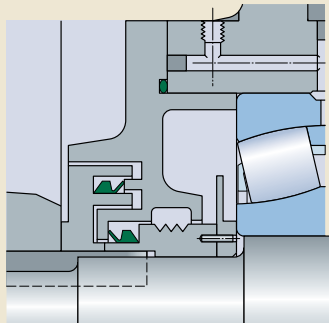



# Kluzné rychlosti

V-kroužky mohou pracovat za podmínek uvedených v **tabulce 2**. Při obvodových rychlostech 15 až 20 m/s (2 900 až 3 900 ft/min) se těsnící břít oddálí od stykové plochy a V-kroužek působí pouze jako bezkontaktní těsnění.

Tabulka 2

## Přípustné provozní podmínky

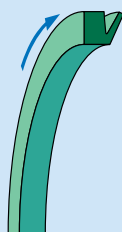

1 Normální

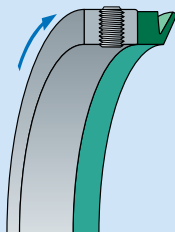

2 Axiálně zajištěný<sup>1)</sup>

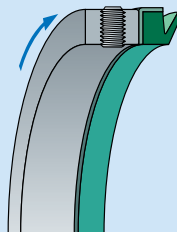

3 Axiálně a radiálně zajištěný<sup>1)</sup>

## Provozní podmínky

## Doporučené hodnoty pro V-kroužky z

nitrilkaučuku

fluorkaučukové pryže

### Provozní teplota, °C (°F)

dynamické utěsnění

statické utěsnění

-40 až +100 (-40 až +210)

-40 až +120 (-40 až +250)

-20 až +150 (-4 až +300)

-40 až +230 (-40 až +445)

### Obvodová rychlost, m/s (ft/min)

normální aplikace (1)

axiálně zajištěný (2)

axiálně a radiálně zajištěný (3)

až do 8 (1 575)

8 až 12 (1 575 až 2 360)

>12 (2 360)

až do 6,5 (1 280)

6,5 až 10 (1 280 až 1 970)

>10 (1 970)

### Tlak působící na těsnění, MPa (psi)

statické utěsnění nebo

velmi nízké provozní obvodové rychlosti

až do 0,03 (4,35)

až do 0,03 (4,35)

<sup>1)</sup> Opěrný kroužek dodá zákazník



## Souosost a házení

Celková tolerance úchytky souososti a házení by neměla překročit směrné hodnoty uvedené v **tabulce 3**.

Přípustné hodnoty nesouososti pro velmi kompaktní provedení VR3/VL jsou podstatně menší než pro provedení VR1/VA a VR2/VS.

V aplikacích, v nichž V-kroužky nejsou axiálně zajištěny na hřídeli, by měla být maximální hodnota zjištěná v diagramu zmenšena.

## Nesouosost

V-kroužky mohou tolerovat nesouososti mezi hřídelí a tělesem, tzn. úchytku kolmosti mezi hřídelí a stykovou plochou tělesa. Směrné hodnoty maximální přípustné úhlové nesouososti jsou uvedeny v **diagramu 1**. Tyto hodnoty platí pro V-kroužky v provedení VR1/VA a VR2/VS, které jsou axiálně zajištěny na hřídeli.

Tabulka 3

Tolerance souososti a házení

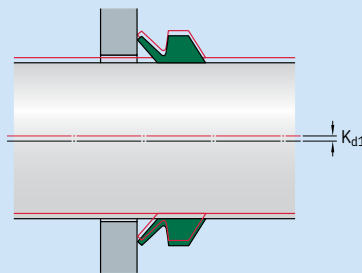

Průměr hřídele  
jmenovitý

$d_1$ přes		včetně		přes		včetně	
mm				in.			

Celková tolerance  
úchytky souososti  
a házení

$K_{d1}$ max	
mm	in.

V-kroužky, provedení VR1/VA a VR2/VS

<b>9,5</b>			0.374	0,4	0.016
<b>9,5</b>	<b>19,5</b>	0.374	0.768	0,6	0.024
<b>19,5</b>	<b>38</b>	0.768	1.496	0,9	0.034
<b>38</b>	<b>68</b>	1.496	2.677	1,1	0.043
<b>68</b>	<b>105</b>	2.677	4.134	1,4	0.055
<b>105</b>	<b>155</b>	4.134	6.102	1,6	0.063
<b>155</b>	<b>210</b>	6.102	8.628	1,9	0.075
<b>210</b>	<b>2 020</b>	8.628	79.527	3,6	0.142

V-kroužky, provedení VR3/VL

<b>135</b>	<b>630</b>	5.315	24.803	1,5	0.059
------------	------------	-------	--------	-----	-------

## Styková plocha

Pro V-kroužky je dostačující jemně soustružená styková plocha. Odpovídající hodnoty drsnosti povrchu se mění v závislosti na obvodové rychlosti (→ **tabulka 4** na **str. 402**). SKF doporučuje všechny soustružené povrchy vyleštit smirkovým plátnem, aby se odstranily veškeré ostré vrcholy, které na povrchu zbyly po obrábění. Kvalita povrchu by měla být měřena přibližně pod úhlem 90° k průběhu drážky, aby se získaly skutečné hodnoty drsnosti povrchu.

### Úprava stykové plochy

V případě použití plastického maziva, oleje nebo suchých maziv není nutné stykovou plochu nijak ošetřovat. Stykové plochy z nízkouhlíkové oceli, které jsou vystaveny působení vody nebo jiných korozivních látek, by měly být pozinkovány nebo pasivovány. Pochromované nebo pokadmiované hřídele je třeba nalakovat nebo ošetřit antikorozním sprejem.

### Doplňující informace o stykové ploše

Z hliníkových povrchů je nutno odstranit rýhy. Tvrdost povrchu v abrazivních prostředích by měla být > 100 HB. Hliníkový tlakový odlitek není nutné upravovat.

Povrchy dílů z oceli a litiny by měly být bez stopy po obrábění a ostrých stop po obráběcích nástroji. Výlisky z oceli válcované za studena mohou být použity bez obrábění.

Stykové plochy z plastu nejsou v zásadě vhodné vzhledem k nedostatečnému odvodu tepla.

Nerezová ocel by neměla být používána v aplikacích bez mazání, pokud obvodová rychlost není nižší než 1 m/s (200 ft/min).

Diagram 1

Max. přípustná nesouosost V-kroužků v provedení VR1/VA a VR2/VS

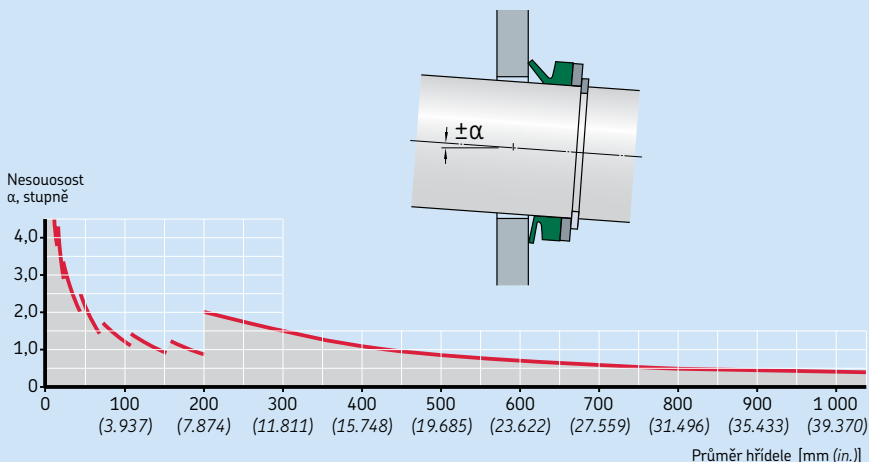

Tabulka 4

**Doporučená drsnost povrchu stykové plochy**

Obvodová rychlost		Drsnost povrchu	
m/s	ft/min.	R <sub>a</sub> μm	R <sub>a</sub> μin.
> 10	> 1 969	0,4–0,8	16–32
5–10	984–1 969	0,8–1,6	32–64
1–5	199–984	1,6–2,0	64–80
< 1	< 199	2,0–2,5	80–100

Drsnost povrchu nesmí být nižší než Ra 0,05 μm (2 μin.).

## Požadavky na hřídel

Ostré hrany, vrypy a otřepy musí být z hřídele odstraněny, aby při montáži nedošlo k poškození V-kroužku.

V-kroužky se otáčejí s hřídelí a vyžadují pouze běžnou drsnost povrchu. V zásadě by tato hodnota neměla překročit  $R_a$  6,3  $\mu\text{m}$  (252  $\mu\text{in.}$ ). Pokud V-kroužek zadržuje tekutiny anebo je vystaven působení jemných pevných částic nečistot, pak by drsnost povrchu neměla překročit  $R_a$  3,2  $\mu\text{m}$  (128  $\mu\text{in.}$ ).

Při montáži je V-kroužek roztažen a může být namontován na všechny průměry hřídele v rozsazích uvedených v tabulkové části.

## Montáž V-kroužků

V-kroužky jsou pružné a mohou být roztaženy a přetaženy přes jiné díly, čímž je usnadněna montáž (→ obr. 9). Jestliže je nutno namontovat několik V-kroužků, lze vyrobit jednoduchý přípravek (→ obr. 10), kterým se posune těsnění do provozní polohy v předem stanovené vzdálenosti od stykové plochy. V-kroužky lze také přeříznout a spojit na místě.

Všeobecné montážní zásady zahrnují následující pokyny:

- Očistěte V-kroužek, stykovou plochu a hřídel.
- Přesvědčte se, zda je hřídel suchá a zbavená zbytků plastického maziva či oleje, především v případě montáže V-kroužku bez axiálního zajištění.
- Namažte těsnící břit V-kroužku malým množstvím plastického maziva nebo silikonového oleje.
- V aplikacích, v nichž tření musí být sníženo na minimální hodnotu, by styková plocha měla být opatřena vrstvou nízkoviskozního prostředku. Nenanášejte plastické mazivo na břit.
- Zkontrolujte, zda V-kroužek je namontován rovnoměrně roztažený kolem celého hřídele.

Obr. 9

Montáž V-kroužku

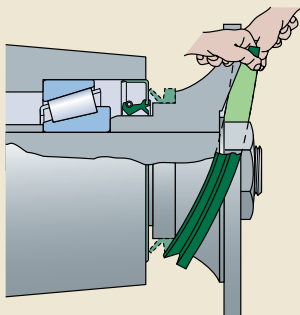

Obr. 10

Montážní přípravek

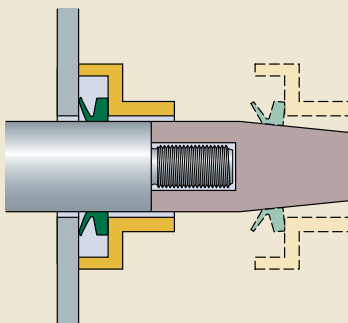

## V-kroužky - metrické rozměry, pro severoamerický trh

$d_1$  2,7 – 48 mm

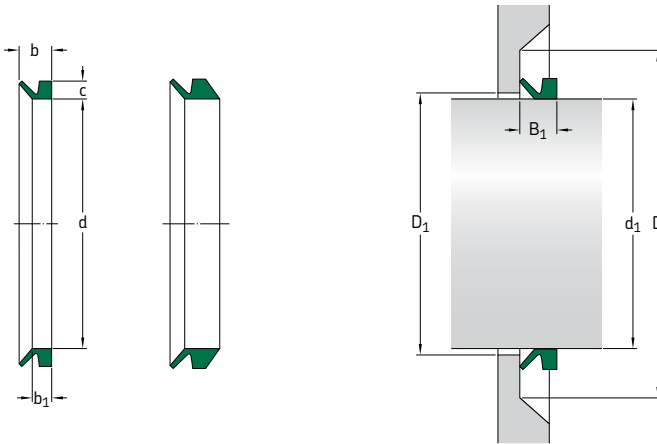

Rozměry		Vnitř. průměr těs. ve vol. stavu d	Šířka úl. plochy těs. $b_1$	Jmen. šířka těs. b	Jmen. výška těs. c	Vůle $D_1$ max	Styková plocha D min	Šířka nam. těsnění $B_1$	Provedení	Kód bříty	Označení
Rozsah prům. hřídelí $d_1$ přes	včetně										
mm											
<b>2,7</b>	<b>3,5</b>	2,5	2,1	3	1,5	$d_1+1$	$d_1+4$	$2,5 \pm 0,3$	VR1	R	<b>CR 400030</b>
		2,5	2,1	3	1,5	$d_1+1$	$d_1+4$	$2,5 \pm 0,3$	VR1	V	<b>CR 400034</b>
<b>3,5</b>	<b>4,5</b>	3,2	2,4	3,7	2	$d_1+1$	$d_1+6$	$3,0 \pm 0,4$	VR1	R	<b>CR 400040</b>
		3,2	2,4	3,7	2	$d_1+1$	$d_1+6$	$3,0 \pm 0,4$	VR1	V	<b>CR 400044</b>
<b>4,5</b>	<b>5,5</b>	4	2,4	3,7	2	$d_1+1$	$d_1+6$	$3,0 \pm 0,4$	VR1	R	<b>CR 400050</b>
		4	2,4	3,7	2	$d_1+1$	$d_1+6$	$3,0 \pm 0,4$	VR1	V	<b>CR 400054</b>
		4	3,9	5,2	2	$d_1+1$	$d_1+6$	$4,5 \pm 0,4$	VR2	R	<b>CR 400051</b>
		4	3,9	5,2	2	$d_1+1$	$d_1+6$	$4,5 \pm 0,4$	VR2	V	<b>CR 400055</b>
<b>5,5</b>	<b>6,5</b>	5	2,4	3,7	2	$d_1+1$	$d_1+6$	$3,0 \pm 0,4$	VR1	R	<b>CR 400060</b>
		5	2,4	3,7	2	$d_1+1$	$d_1+6$	$3,0 \pm 0,4$	VR1	V	<b>CR 400064</b>
		5	3,9	5,2	2	$d_1+1$	$d_1+6$	$4,5 \pm 0,4$	VR2	R	<b>CR 400061</b>
		5	3,9	5,2	2	$d_1+1$	$d_1+6$	$4,5 \pm 0,4$	VR2	V	<b>CR 400065</b>
<b>6,5</b>	<b>8,0</b>	6	2,4	3,7	2	$d_1+1$	$d_1+6$	$3,0 \pm 0,4$	VR1	R	<b>CR 400070</b>
		6	2,4	3,7	2	$d_1+1$	$d_1+6$	$3,0 \pm 0,4$	VR1	V	<b>CR 400074</b>
		6	3,9	5,2	2	$d_1+1$	$d_1+6$	$4,5 \pm 0,4$	VR2	R	<b>CR 400071</b>
		6	3,9	5,2	2	$d_1+1$	$d_1+6$	$4,5 \pm 0,4$	VR2	V	<b>CR 400075</b>
<b>8,0</b>	<b>9,5</b>	7	2,4	3,7	2	$d_1+1$	$d_1+6$	$3,0 \pm 0,4$	VR1	R	<b>CR 400080</b>
		7	2,4	3,7	2	$d_1+1$	$d_1+6$	$3,0 \pm 0,4$	VR1	V	<b>CR 400084</b>
		7	3,9	5,2	2	$d_1+1$	$d_1+6$	$4,5 \pm 0,4$	VR2	R	<b>CR 400081</b>
		7	3,9	5,2	2	$d_1+1$	$d_1+6$	$4,5 \pm 0,4$	VR2	V	<b>CR 400085</b>
<b>9,5</b>	<b>11,5</b>	9	3,4	5,5	3	$d_1+1$	$d_1+9$	$4,5 \pm 0,6$	VR1	R	<b>CR 400100</b>
		9	3,4	5,5	3	$d_1+1$	$d_1+9$	$4,5 \pm 0,6$	VR1	V	<b>CR 400104</b>
		9	5,6	7,7	3	$d_1+1$	$d_1+9$	$6,7 \pm 0,6$	VR2	R	<b>CR 400101</b>
		9	5,6	7,7	3	$d_1+1$	$d_1+9$	$6,7 \pm 0,6$	VR2	V	<b>CR 400105</b>
<b>11,5</b>	<b>12,5</b>	10,5	3,4	5,5	3	$d_1+1$	$d_1+9$	$4,5 \pm 0,6$	VR1	R	<b>CR 400120</b>
		10,5	3,4	5,5	3	$d_1+1$	$d_1+9$	$4,5 \pm 0,6$	VR1	V	<b>CR 400124</b>
		10,5	5,6	7,7	3	$d_1+1$	$d_1+9$	$6,7 \pm 0,6$	VR2	R	<b>CR 400121</b>
		10,5	5,6	7,7	3	$d_1+1$	$d_1+9$	$6,7 \pm 0,6$	VR2	V	<b>CR 400125</b>
<b>12,5</b>	<b>13,5</b>	11,7	3,4	5,5	3	$d_1+1$	$d_1+9$	$4,5 \pm 0,6$	VR1	R	<b>CR 400130</b>
		11,7	3,4	5,5	3	$d_1+1$	$d_1+9$	$4,5 \pm 0,6$	VR1	V	<b>CR 400134</b>

Zvolte větší V-kroužek, pokud se rozměr  $d_1$  nachází na hranici mezi dvěma velikostmi V-kroužku.

Rozměry		Vnitř. průměr těs. ve vol. stavu d	Šířka úl. plochy těs. b <sub>1</sub>	Jmen. šířka těs. b	Jmen. výška těs. c	Vůle D <sub>1</sub> max	Styková plocha D min	Šířka nam. těsnění B <sub>1</sub>	Provedení	Kód břítu	Označení
Rozsah prům. hřídelí d <sub>1</sub> přes	včetně										
mm											
<b>13,5</b>	<b>15,5</b>	12,5	3,4	5,5	3	d <sub>1</sub> +1	d <sub>1</sub> +9	4,5±0,6	VR1	R	CR 400140
		12,5	3,4	5,5	3	d <sub>1</sub> +1	d <sub>1</sub> +9	4,5±0,6	VR1	V	CR 400144
		12,5	5,6	7,7	3	d <sub>1</sub> +1	d <sub>1</sub> +9	6,7±0,6	VR2	R	CR 400141
		12,5	5,6	7,7	3	d <sub>1</sub> +1	d <sub>1</sub> +9	6,7±0,6	VR2	V	CR 400145
<b>15,5</b>	<b>17</b>	14	3,4	5,5	3	d <sub>1</sub> +1	d <sub>1</sub> +9	4,5±0,6	VR1	R	CR 400160
		14	3,4	5,5	3	d <sub>1</sub> +1	d <sub>1</sub> +9	4,5±0,6	VR1	V	CR 400164
<b>15,5</b>	<b>17,5</b>	14	5,6	7,7	3	d <sub>1</sub> +1	d <sub>1</sub> +9	6,7±0,6	VR2	R	CR 400161
		14	5,6	7,7	3	d <sub>1</sub> +1	d <sub>1</sub> +9	6,7±0,6	VR2	V	CR 400165
<b>17,5</b>	<b>19</b>	16	3,4	5,5	3	d <sub>1</sub> +1	d <sub>1</sub> +9	4,5±0,6	VR1	R	CR 400180
		16	3,4	5,5	3	d <sub>1</sub> +1	d <sub>1</sub> +9	4,5±0,6	VR1	V	CR 400184
		16	5,6	7,7	3	d <sub>1</sub> +1	d <sub>1</sub> +9	6,7±0,6	VR2	R	CR 400181
		16	5,6	7,7	3	d <sub>1</sub> +1	d <sub>1</sub> +9	6,7±0,6	VR2	V	CR 400185
<b>19</b>	<b>21</b>	18	4,7	7,5	4	d <sub>1</sub> +2	d <sub>1</sub> +12	6,0±0,8	VR1	R	CR 400200
		18	4,7	7,5	4	d <sub>1</sub> +2	d <sub>1</sub> +12	6,0±0,8	VR1	V	CR 400204
		18	7,9	10,5	4	d <sub>1</sub> +2	d <sub>1</sub> +12	9,0±0,8	VR2	R	CR 400201
		18	7,9	10,5	4	d <sub>1</sub> +2	d <sub>1</sub> +12	9,0±0,8	VR2	V	CR 400205
<b>21</b>	<b>24</b>	20	4,7	7,5	4	d <sub>1</sub> +2	d <sub>1</sub> +12	6,0±0,8	VR1	R	CR 400220
		20	4,7	7,5	4	d <sub>1</sub> +2	d <sub>1</sub> +12	6,0±0,8	VR1	V	CR 400224
		20	7,9	10,5	4	d <sub>1</sub> +2	d <sub>1</sub> +12	9,0±0,8	VR2	R	CR 400221
		20	7,9	10,5	4	d <sub>1</sub> +2	d <sub>1</sub> +12	9,0±0,8	VR2	V	CR 400225
<b>24</b>	<b>27</b>	22	4,7	7,5	4	d <sub>1</sub> +2	d <sub>1</sub> +12	6,0±0,8	VR1	R	CR 400250
		22	4,7	7,5	4	d <sub>1</sub> +2	d <sub>1</sub> +12	6,0±0,8	VR1	V	CR 400254
		22	7,9	10,5	4	d <sub>1</sub> +2	d <sub>1</sub> +12	9,0±0,8	VR2	R	CR 400251
		22	7,9	10,5	4	d <sub>1</sub> +2	d <sub>1</sub> +12	9,0±0,8	VR2	V	CR 400255
<b>27</b>	<b>29</b>	25	4,7	7,5	4	d <sub>1</sub> +2	d <sub>1</sub> +12	6,0±0,8	VR1	R	CR 400280
		25	4,7	7,5	4	d <sub>1</sub> +2	d <sub>1</sub> +12	6,0±0,8	VR1	V	CR 400284
		25	7,9	10,5	4	d <sub>1</sub> +2	d <sub>1</sub> +12	9,0±0,8	VR2	R	CR 400281
		25	7,9	10,5	4	d <sub>1</sub> +2	d <sub>1</sub> +12	9,0±0,8	VR2	V	CR 400285
<b>29</b>	<b>31</b>	27	4,7	7,5	4	d <sub>1</sub> +2	d <sub>1</sub> +12	6,0±0,8	VR1	R	CR 400300
		27	4,7	7,5	4	d <sub>1</sub> +2	d <sub>1</sub> +12	6,0±0,8	VR1	V	CR 400304
		27	7,9	10,5	4	d <sub>1</sub> +2	d <sub>1</sub> +12	9,0±0,8	VR2	R	CR 400301
		27	7,9	10,5	4	d <sub>1</sub> +2	d <sub>1</sub> +12	9,0±0,8	VR2	V	CR 400305
<b>31</b>	<b>33</b>	29	4,7	7,5	4	d <sub>1</sub> +2	d <sub>1</sub> +12	6,0±0,8	VR1	R	CR 400320
		29	4,7	7,5	4	d <sub>1</sub> +2	d <sub>1</sub> +12	6,0±0,8	VR1	V	CR 400324
		29	7,9	10,5	4	d <sub>1</sub> +2	d <sub>1</sub> +12	9,0±0,8	VR2	R	CR 400321
		29	7,9	10,5	4	d <sub>1</sub> +2	d <sub>1</sub> +12	9,0±0,8	VR2	V	CR 400325
<b>33</b>	<b>36</b>	31	4,7	7,5	4	d <sub>1</sub> +2	d <sub>1</sub> +12	6,0±0,8	VR1	R	CR 400350
		31	4,7	7,5	4	d <sub>1</sub> +2	d <sub>1</sub> +12	6,0±0,8	VR1	V	CR 400354
		31	7,9	10,5	4	d <sub>1</sub> +2	d <sub>1</sub> +12	9,0±0,8	VR2	R	CR 400351
		31	7,9	10,5	4	d <sub>1</sub> +2	d <sub>1</sub> +12	9,0±0,8	VR2	V	CR 400355
<b>36</b>	<b>38</b>	34	4,7	7,5	4	d <sub>1</sub> +2	d <sub>1</sub> +12	6,0±0,8	VR1	R	CR 400380
		34	4,7	7,5	4	d <sub>1</sub> +2	d <sub>1</sub> +12	6,0±0,8	VR1	V	CR 400384
		34	7,9	10,5	4	d <sub>1</sub> +2	d <sub>1</sub> +12	9,0±0,8	VR2	R	CR 400381
		34	7,9	10,5	4	d <sub>1</sub> +2	d <sub>1</sub> +12	9,0±0,8	VR2	V	CR 400385
<b>38</b>	<b>43</b>	36	5,5	9	5	d <sub>1</sub> +2	d <sub>1</sub> +15	7,0±1	VR1	R	CR 400400
		36	5,5	9	5	d <sub>1</sub> +2	d <sub>1</sub> +15	7,0±1	VR1	V	CR 400404
		36	9,5	13	5	d <sub>1</sub> +2	d <sub>1</sub> +15	11,0±1	VR2	R	CR 400401
		36	9,5	13	5	d <sub>1</sub> +2	d <sub>1</sub> +15	11,0±1	VR2	V	CR 400405
<b>43</b>	<b>48</b>	40	5,5	9	5	d <sub>1</sub> +2	d <sub>1</sub> +15	7,0±1	VR1	R	CR 400450
		40	5,5	9	5	d <sub>1</sub> +2	d <sub>1</sub> +15	7,0±1	VR1	V	CR 400454
		40	9,5	13	5	d <sub>1</sub> +2	d <sub>1</sub> +15	11,0±1	VR2	R	CR 400451
		40	9,5	13	5	d <sub>1</sub> +2	d <sub>1</sub> +15	11,0±1	VR2	V	CR 400455

# V-kroužky - metrické rozměry, pro severoamerický trh

$d_1$  48 – 175 mm

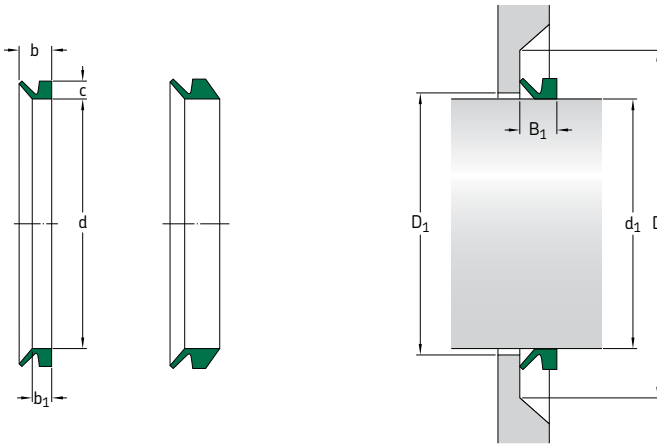

Rozměry		Vnitř. průměr těs. ve vol. stavu d	Šířka úl. plochy těs. $b_1$	Jmen. šířka těs. b	Jmen. výška těs. c	Vůle $D_1$ max	Styková plocha D min	Šířka nam. těsnění $B_1$	Provedení	Kód bříty	Označení
Rozsah prům. hřídelí $d_1$ přes	včetně										
mm											
48	53	45	5,5	9	5	$d_1+2$	$d_1+15$	$7,0\pm 1$	VR1	R	CR 400500
		45	5,5	9	5	$d_1+2$	$d_1+15$	$7,0\pm 1$	VR1	V	CR 400504
		45	9,5	13	5	$d_1+2$	$d_1+15$	$11,0\pm 1$	VR2	R	CR 400501
		45	9,5	13	5	$d_1+2$	$d_1+15$	$11,0\pm 1$	VR2	V	CR 400505
53	58	49	5,5	9	5	$d_1+2$	$d_1+15$	$7,0\pm 1$	VR1	R	CR 400550
		49	5,5	9	5	$d_1+2$	$d_1+15$	$7,0\pm 1$	VR1	V	CR 400554
		49	9,5	13	5	$d_1+2$	$d_1+15$	$11,0\pm 1$	VR2	R	CR 400551
		49	9,5	13	5	$d_1+2$	$d_1+15$	$11,0\pm 1$	VR2	V	CR 400555
58	63	54	5,5	9	5	$d_1+2$	$d_1+15$	$7,0\pm 1$	VR1	R	CR 400600
		54	5,5	9	5	$d_1+2$	$d_1+15$	$7,0\pm 1$	VR1	V	CR 400604
		54	9,5	13	5	$d_1+2$	$d_1+15$	$11,0\pm 1$	VR2	R	CR 400601
		54	9,5	13	5	$d_1+2$	$d_1+15$	$11,0\pm 1$	VR2	V	CR 400605
63	68	58	5,5	9	5	$d_1+2$	$d_1+15$	$7,0\pm 1$	VR1	R	CR 400650
		58	5,5	9	5	$d_1+2$	$d_1+15$	$7,0\pm 1$	VR1	V	CR 400654
		58	9,5	13	5	$d_1+2$	$d_1+15$	$11,0\pm 1$	VR2	R	CR 400651
		58	9,5	13	5	$d_1+2$	$d_1+15$	$11,0\pm 1$	VR2	V	CR 400655
68	73	63	6,8	11	6	$d_1+3$	$d_1+18$	$9,0\pm 1,2$	VR1	R	CR 400700
		63	6,8	11	6	$d_1+3$	$d_1+18$	$9,0\pm 1,2$	VR1	V	CR 400704
		63	11,3	15,5	6	$d_1+3$	$d_1+18$	$13,5\pm 1,2$	VR2	R	CR 400701
		63	11,3	15,5	6	$d_1+3$	$d_1+18$	$13,5\pm 1,2$	VR2	V	CR 400705
73	78	67	6,8	11	6	$d_1+3$	$d_1+18$	$9,0\pm 1,2$	VR1	R	CR 400750
		67	6,8	11	6	$d_1+3$	$d_1+18$	$13,5\pm 1,2$	VR2	R	CR 400751
		67	11,3	15,5	6	$d_1+3$	$d_1+18$	$13,5\pm 1,2$	VR2	V	CR 400755
78	83	72	6,8	11	6	$d_1+3$	$d_1+18$	$9,0\pm 1,2$	VR1	R	CR 400800
		72	6,8	11	6	$d_1+3$	$d_1+18$	$9,0\pm 1,2$	VR1	V	CR 400804
		72	11,3	15,5	6	$d_1+3$	$d_1+18$	$13,5\pm 1,2$	VR2	R	CR 400801
		72	11,3	15,5	6	$d_1+3$	$d_1+18$	$13,5\pm 1,2$	VR2	V	CR 400805
83	88	76	6,8	11	6	$d_1+3$	$d_1+18$	$9,0\pm 1,2$	VR1	R	CR 400850
		76	6,8	11	6	$d_1+3$	$d_1+18$	$9,0\pm 1,2$	VR1	V	CR 400854
		76	11,3	15,5	6	$d_1+3$	$d_1+18$	$13,5\pm 1,2$	VR2	R	CR 400851
		76	11,3	15,5	6	$d_1+3$	$d_1+18$	$13,5\pm 1,2$	VR2	V	CR 400855

Zvolte větší V-kroužek, pokud se rozměr  $d_1$  nachází na hranici mezi dvěma velikostmi V-kroužku.



Rozměry		Vnitř. průměr těs. ve vol. stavu d	Šířka úl. plochy těs. b <sub>1</sub>	Jmen. šířka těs. b	Jmen. výška těs. c	Vůle D <sub>1</sub> max	Styková plocha D min	Šířka nam. těsnění B <sub>1</sub>	Provedení	Kód břítu	Označení
Rozsah prům. hřídel	včetně										
mm											
<b>88</b>	<b>93</b>	81	6,8	11	6	d <sub>1</sub> +3	d <sub>1</sub> +18	9,0±1,2	VR1	R	<b>CR 400900</b>
		81	6,8	11	6	d <sub>1</sub> +3	d <sub>1</sub> +18	9,0±1,2	VR1	V	<b>CR 400904</b>
		81	11,3	15,5	6	d <sub>1</sub> +3	d <sub>1</sub> +18	13,5±1,2	VR2	R	<b>CR 400901</b>
		81	11,3	15,5	6	d <sub>1</sub> +3	d <sub>1</sub> +18	13,5±1,2	VR2	V	<b>CR 400905</b>
<b>93</b>	<b>98</b>	85	6,8	11	6	d <sub>1</sub> +3	d <sub>1</sub> +18	9,0±1,2	VR1	R	<b>CR 400950</b>
		85	6,8	11	6	d <sub>1</sub> +3	d <sub>1</sub> +18	9,0±1,2	VR1	V	<b>CR 400954</b>
		85	11,3	15,5	6	d <sub>1</sub> +3	d <sub>1</sub> +18	13,5±1,2	VR2	R	<b>CR 400951</b>
		85	11,3	15,5	6	d <sub>1</sub> +3	d <sub>1</sub> +18	13,5±1,2	VR2	V	<b>CR 400955</b>
<b>98</b>	<b>105</b>	90	6,8	11	6	d <sub>1</sub> +3	d <sub>1</sub> +18	9,0±1,2	VR1	R	<b>CR 401000</b>
		90	6,8	11	6	d <sub>1</sub> +3	d <sub>1</sub> +18	9,0±1,2	VR1	V	<b>CR 401004</b>
		90	11,3	15,5	6	d <sub>1</sub> +3	d <sub>1</sub> +18	13,5±1,2	VR2	R	<b>CR 401001</b>
		90	11,3	15,5	6	d <sub>1</sub> +3	d <sub>1</sub> +18	13,5±1,2	VR2	V	<b>CR 401005</b>
<b>105</b>	<b>115</b>	99	6	10,5	6,5	d <sub>1</sub> +5	d <sub>1</sub> +20	8,0±1,5	VR3	R	<b>CR 401102</b>
		99	6	10,5	6,5	d <sub>1</sub> +5	d <sub>1</sub> +20	8,0±1,5	VR3	V	<b>CR 401106</b>
		99	7,9	12,8	7	d <sub>1</sub> +4	d <sub>1</sub> +21	10,5±1,5	VR1	R	<b>CR 401100</b>
		99	7,9	12,8	7	d <sub>1</sub> +4	d <sub>1</sub> +21	10,5±1,5	VR1	V	<b>CR 401104</b>
		99	13,1	18	7	d <sub>1</sub> +4	d <sub>1</sub> +21	15,5±1,5	VR2	R	<b>CR 401101</b>
		99	13,1	18	7	d <sub>1</sub> +4	d <sub>1</sub> +21	15,5±1,5	VR2	V	<b>CR 401105</b>
<b>115</b>	<b>125</b>	108	6	10,5	6,5	d <sub>1</sub> +5	d <sub>1</sub> +20	8,0±1,5	VR3	R	<b>CR 401202</b>
		108	6	10,5	6,5	d <sub>1</sub> +5	d <sub>1</sub> +20	8,0±1,5	VR3	V	<b>CR 401206</b>
		108	7,9	12,8	7	d <sub>1</sub> +4	d <sub>1</sub> +21	10,5±1,5	VR1	R	<b>CR 401200</b>
		108	7,9	12,8	7	d <sub>1</sub> +4	d <sub>1</sub> +21	10,5±1,5	VR1	V	<b>CR 401204</b>
		108	13,1	18	7	d <sub>1</sub> +4	d <sub>1</sub> +21	15,5±1,5	VR2	R	<b>CR 401201</b>
		108	13,1	18	7	d <sub>1</sub> +4	d <sub>1</sub> +21	15,5±1,5	VR2	V	<b>CR 401205</b>
<b>125</b>	<b>135</b>	117	6	10,5	6,5	d <sub>1</sub> +5	d <sub>1</sub> +20	8,0±1,5	VR3	R	<b>CR 401302</b>
		117	6	10,5	6,5	d <sub>1</sub> +5	d <sub>1</sub> +20	8,0±1,5	VR3	V	<b>CR 401306</b>
		117	7,9	12,8	7	d <sub>1</sub> +4	d <sub>1</sub> +21	10,5±1,5	VR1	R	<b>CR 401300</b>
		117	7,9	12,8	7	d <sub>1</sub> +4	d <sub>1</sub> +21	10,5±1,5	VR1	V	<b>CR 401304</b>
		117	13,1	18	7	d <sub>1</sub> +4	d <sub>1</sub> +21	15,5±1,5	VR2	R	<b>CR 401301</b>
		117	13,1	18	7	d <sub>1</sub> +4	d <sub>1</sub> +21	15,5±1,5	VR2	V	<b>CR 401305</b>
<b>135</b>	<b>145</b>	126	6	10,5	6,5	d <sub>1</sub> +5	d <sub>1</sub> +20	8,0±1,5	VR3	R	<b>CR 401402</b>
		126	6	10,5	6,5	d <sub>1</sub> +5	d <sub>1</sub> +20	8,0±1,5	VR3	V	<b>CR 401406</b>
		126	7,9	12,8	7	d <sub>1</sub> +4	d <sub>1</sub> +21	10,5±1,5	VR1	R	<b>CR 401400</b>
		126	7,9	12,8	7	d <sub>1</sub> +4	d <sub>1</sub> +21	10,5±1,5	VR1	V	<b>CR 401404</b>
		126	13,1	18	7	d <sub>1</sub> +4	d <sub>1</sub> +21	15,5±1,5	VR2	R	<b>CR 401401</b>
		126	13,1	18	7	d <sub>1</sub> +4	d <sub>1</sub> +21	15,5±1,5	VR2	V	<b>CR 401405</b>
<b>145</b>	<b>155</b>	135	6	10,5	6,5	d <sub>1</sub> +5	d <sub>1</sub> +20	8,0±1,5	VR3	R	<b>CR 401502</b>
		135	6	10,5	6,5	d <sub>1</sub> +5	d <sub>1</sub> +20	8,0±1,5	VR3	V	<b>CR 401506</b>
		135	7,9	12,8	7	d <sub>1</sub> +4	d <sub>1</sub> +21	10,5±1,5	VR1	R	<b>CR 401500</b>
		135	7,9	12,8	7	d <sub>1</sub> +4	d <sub>1</sub> +21	10,5±1,5	VR1	V	<b>CR 401504</b>
		135	13,1	18	7	d <sub>1</sub> +4	d <sub>1</sub> +21	15,5±1,5	VR2	R	<b>CR 401501</b>
		135	13,1	18	7	d <sub>1</sub> +4	d <sub>1</sub> +21	15,5±1,5	VR2	V	<b>CR 401505</b>
<b>155</b>	<b>165</b>	144	6	10,5	6,5	d <sub>1</sub> +5	d <sub>1</sub> +20	8,0±1,5	VR3	R	<b>CR 401602</b>
		144	6	10,5	6,5	d <sub>1</sub> +5	d <sub>1</sub> +20	8,0±1,5	VR3	V	<b>CR 401606</b>
		144	9	14,5	8	d <sub>1</sub> +4	d <sub>1</sub> +24	12,0±1,8	VR1	R	<b>CR 401600</b>
		144	9	14,5	8	d <sub>1</sub> +4	d <sub>1</sub> +24	12,0±1,8	VR1	V	<b>CR 401604</b>
		144	15	20,5	8	d <sub>1</sub> +4	d <sub>1</sub> +24	18,0±1,8	VR2	R	<b>CR 401601</b>
		144	15	20,5	8	d <sub>1</sub> +4	d <sub>1</sub> +24	18,0±1,8	VR2	V	<b>CR 401605</b>
<b>165</b>	<b>175</b>	153	6	10,5	6,5	d <sub>1</sub> +5	d <sub>1</sub> +20	8,0±1,5	VR3	R	<b>CR 401702</b>
		153	6	10,5	6,5	d <sub>1</sub> +5	d <sub>1</sub> +20	8,0±1,5	VR3	V	<b>CR 401706</b>
		153	9	14,5	8	d <sub>1</sub> +4	d <sub>1</sub> +24	12,0±1,8	VR1	R	<b>CR 401700</b>
		153	9	14,5	8	d <sub>1</sub> +4	d <sub>1</sub> +24	12,0±1,8	VR1	V	<b>CR 401704</b>
		153	15	20,5	8	d <sub>1</sub> +4	d <sub>1</sub> +24	18,0±1,8	VR2	R	<b>CR 401701</b>
		153	15	20,5	8	d <sub>1</sub> +4	d <sub>1</sub> +24	18,0±1,8	VR2	V	<b>CR 401705</b>

# V-kroužky - metrické rozměry, pro severoamerický trh

$d_1$  175 – 375 mm

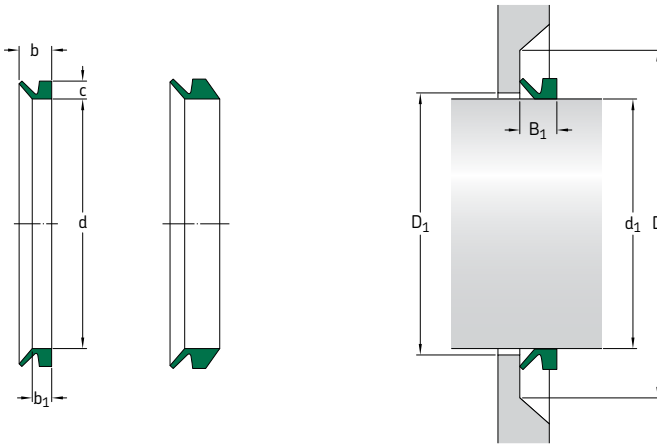

Rozměry		Vnitř. průměr hřídelí $d_1$ přes včetně	Vnitř. průměr těs. ve vol. stavu d	Šířka úl. plochy těs. $b_1$	Jmen. šířka těs. b	Jmen. výška těs. c	Vůle $D_1$ max	Styková plocha D min	Šířka nam. těsnění $B_1$	Provedení	Kód břítu	Označení
mm	mm											
<b>175</b>	<b>185</b>	162	6	10,5	6,5	$d_1 + 5$	$d_1 + 20$	$8,0 \pm 1,5$	VR3	R	<b>CR 401802</b>	
		162	6	10,5	6,5	$d_1 + 5$	$d_1 + 20$	$8,0 \pm 1,5$	VR3	V	<b>CR 401806</b>	
		162	9	14,5	8	$d_1 + 4$	$d_1 + 24$	$12,0 \pm 1,8$	VR1	R	<b>CR 401800</b>	
		162	9	14,5	8	$d_1 + 4$	$d_1 + 24$	$12,0 \pm 1,8$	VR1	V	<b>CR 401804</b>	
		162	15	20,5	8	$d_1 + 4$	$d_1 + 24$	$18,0 \pm 1,8$	VR2	R	<b>CR 401801</b>	
		162	15	20,5	8	$d_1 + 4$	$d_1 + 24$	$18,0 \pm 1,8$	VR2	V	<b>CR 401805</b>	
<b>185</b>	<b>195</b>	171	6	10,5	6,5	$d_1 + 5$	$d_1 + 20$	$8,0 \pm 1,5$	VR3	R	<b>CR 401902</b>	
		171	6	10,5	6,5	$d_1 + 5$	$d_1 + 20$	$8,0 \pm 1,5$	VR3	V	<b>CR 401906</b>	
		171	9	14,5	8	$d_1 + 4$	$d_1 + 24$	$12,0 \pm 1,8$	VR1	R	<b>CR 401900</b>	
		171	9	14,5	8	$d_1 + 4$	$d_1 + 24$	$12,0 \pm 1,8$	VR1	V	<b>CR 401904</b>	
		171	15	20,5	8	$d_1 + 4$	$d_1 + 24$	$18,0 \pm 1,8$	VR2	R	<b>CR 401901</b>	
		171	15	20,5	8	$d_1 + 4$	$d_1 + 24$	$18,0 \pm 1,8$	VR2	V	<b>CR 401905</b>	
<b>195</b>	<b>210</b>	180	9	14,5	8	$d_1 + 4$	$d_1 + 24$	$12,0 \pm 1,8$	VR1	R	<b>CR 401990</b>	
		180	9	14,5	8	$d_1 + 4$	$d_1 + 24$	$12,0 \pm 1,8$	VR1	V	<b>CR 401994</b>	
<b>190</b>	<b>210</b>	180	14,3	25	15	$d_1 + 10$	$d_1 + 45$	$20,0 \pm 4$	VR1	R	<b>CR 402000</b>	
		180	14,3	25	15	$d_1 + 10$	$d_1 + 45$	$20,0 \pm 4$	VR1	V	<b>CR 402004</b>	
<b>195</b>	<b>210</b>	180	15	20,5	8	$d_1 + 4$	$d_1 + 24$	$18,0 \pm 1,8$	VR2	R	<b>CR 401991</b>	
		180	15	20,5	8	$d_1 + 4$	$d_1 + 24$	$18,0 \pm 1,8$	VR2	V	<b>CR 401995</b>	
		182	6	10,5	6,5	$d_1 + 5$	$d_1 + 20$	$8,0 \pm 1,5$	VR3	R	<b>CR 402002</b>	
		182	6	10,5	6,5	$d_1 + 5$	$d_1 + 20$	$8,0 \pm 1,5$	VR3	V	<b>CR 402006</b>	
<b>210</b>	<b>233</b>	198	6	10,5	6,5	$d_1 + 5$	$d_1 + 20$	$8,0 \pm 1,5$	VR3	R	<b>CR 402202</b>	
		198	6	10,5	6,5	$d_1 + 5$	$d_1 + 20$	$8,0 \pm 1,5$	VR3	V	<b>CR 402206</b>	
<b>210</b>	<b>235</b>	198	14,3	25	15	$d_1 + 10$	$d_1 + 45$	$20,0 \pm 4$	VR1	R	<b>CR 402200</b>	
		198	14,3	25	15	$d_1 + 10$	$d_1 + 45$	$20,0 \pm 4$	VR1	V	<b>CR 402204</b>	
<b>233</b>	<b>260</b>	225	6	10,5	6,5	$d_1 + 5$	$d_1 + 20$	$8,0 \pm 1,5$	VR3	R	<b>CR 402502</b>	
		225	6	10,5	6,5	$d_1 + 5$	$d_1 + 20$	$8,0 \pm 1,5$	VR3	V	<b>CR 402506</b>	
<b>235</b>	<b>265</b>	225	14,3	25	15	$d_1 + 10$	$d_1 + 45$	$20,0 \pm 4$	VR1	R	<b>CR 402500</b>	
		225	14,3	25	15	$d_1 + 10$	$d_1 + 45$	$20,0 \pm 4$	VR1	V	<b>CR 402504</b>	
<b>260</b>	<b>285</b>	247	6	10,5	6,5	$d_1 + 5$	$d_1 + 20$	$8,0 \pm 1,5$	VR3	R	<b>CR 402752</b>	
		247	6	10,5	6,5	$d_1 + 5$	$d_1 + 20$	$8,0 \pm 1,5$	VR3	V	<b>CR 402756</b>	

Zvolte větší V-kroužek, pokud se rozměr  $d_1$  nachází na hranici mezi dvěma velikostmi V-kroužku.

Rozměry		Vnitř. průměr těs. ve vol. stavu d	Šířka úl. plochy těs. b <sub>1</sub>	Jmen. šířka těs. b	Jmen. výška těs. c	Vůle D <sub>1</sub> max	Styková plocha D min	Šířka nam. těsnění B <sub>1</sub>	Provedení	Kód břítu	Označení
Rozsah prům. hřídelí d <sub>1</sub> přes	včetně										
mm											
<b>265</b>	<b>290</b>	247 247	14,3 14,3	25 25	15 15	d <sub>1</sub> +10 d <sub>1</sub> +10	d <sub>1</sub> +45 d <sub>1</sub> +45	20,0±4 20,0±4	VR1 VR1	R V	<b>CR 402750</b> <b>CR 402754</b>
<b>285</b>	<b>310</b>	270 270	6 6	10,5 10,5	6,5 6,5	d <sub>1</sub> +5 d <sub>1</sub> +5	d <sub>1</sub> +20 d <sub>1</sub> +20	8,0±1,5 8,0±1,5	VR3 VR3	R V	<b>CR 403002</b> <b>CR 403006</b>
<b>290</b>	<b>310</b>	270 270	14,3 14,3	25 25	15 15	d <sub>1</sub> +10 d <sub>1</sub> +10	d <sub>1</sub> +45 d <sub>1</sub> +45	20,0±4 20,0±4	VR1 VR1	R V	<b>CR 403000</b> <b>CR 403004</b>
<b>310</b>	<b>335</b>	292 292 292 292	6 6 14,3 14,3	10,5 10,5 25 25	6,5 6,5 15 15	d <sub>1</sub> +5 d <sub>1</sub> +5 d <sub>1</sub> +10 d <sub>1</sub> +10	d <sub>1</sub> +20 d <sub>1</sub> +20 d <sub>1</sub> +45 d <sub>1</sub> +45	8,0±1,5 8,0±1,5 20,0±4 20,0±4	VR3 VR3 VR1 VR1	R V R V	<b>CR 403252</b> <b>CR 403256</b> <b>CR 403250</b> <b>CR 403254</b>
<b>300</b>	<b>305</b>	294 294	32,5 32,5	65 65	21 30	d <sub>1</sub> +24 d <sub>1</sub> +24	d <sub>1</sub> +115 d <sub>1</sub> +115	50±12 50±12	VR6 VR4	R R	<b>CR 470301</b> <b>CR 403003</b>
<b>305</b>	<b>310</b>	299	32,5	65	30	d <sub>1</sub> +24	d <sub>1</sub> +115	50±12	VR4	R	<b>CR 403053</b>
<b>310</b>	<b>315</b>	304 304	32,5 32,5	65 65	21 30	d <sub>1</sub> +24 d <sub>1</sub> +24	d <sub>1</sub> +115 d <sub>1</sub> +115	50±12 50±12	VR6 VR4	R R	<b>CR 470311</b> <b>CR 403103</b>
<b>315</b>	<b>320</b>	309	32,5	65	30	d <sub>1</sub> +24	d <sub>1</sub> +115	50±12	VR4	R	<b>CR 403153</b>
<b>320</b>	<b>325</b>	314	32,5	65	30	d <sub>1</sub> +24	d <sub>1</sub> +115	50±12	VR4	R	<b>CR 403203</b>
<b>335</b>	<b>365</b>	315 315 315 315	6 6 14,3 14,3	10,5 10,5 25 25	6,5 6,5 15 15	d <sub>1</sub> +5 d <sub>1</sub> +5 d <sub>1</sub> +10 d <sub>1</sub> +10	d <sub>1</sub> +20 d <sub>1</sub> +20 d <sub>1</sub> +45 d <sub>1</sub> +45	8,0±1,5 8,0±1,5 20,0±4 20,0±4	VR3 VR3 VR1 VR1	R V R V	<b>CR 403502</b> <b>CR 403506</b> <b>CR 403500</b> <b>CR 403504</b>
<b>325</b>	<b>330</b>	319 319	32,5 32,5	65 65	21 30	d <sub>1</sub> +24 d <sub>1</sub> +24	d <sub>1</sub> +115 d <sub>1</sub> +115	50±12 50±12	VR6 VR4	R R	<b>CR 470326</b> <b>CR 403253</b>
<b>330</b>	<b>335</b>	323	32,5	65	30	d <sub>1</sub> +24	d <sub>1</sub> +115	50±12	VR4	R	<b>CR 403303</b>
<b>335</b>	<b>340</b>	328	32,5	65	30	d <sub>1</sub> +24	d <sub>1</sub> +115	50±12	VR4	R	<b>CR 403353</b>
<b>340</b>	<b>345</b>	333 333	32,5 32,5	65 65	21 30	d <sub>1</sub> +24 d <sub>1</sub> +24	d <sub>1</sub> +115 d <sub>1</sub> +115	50±12 50±12	VR6 VR4	R R	<b>CR 470341</b> <b>CR 403403</b>
<b>365</b>	<b>385</b>	337 337	6 6	10,5 10,5	6,5 6,5	d <sub>1</sub> +5 d <sub>1</sub> +5	d <sub>1</sub> +20 d <sub>1</sub> +20	8,0±1,5 8,0±1,5	VR3 VR3	R V	<b>CR 403752</b> <b>CR 403756</b>
<b>365</b>	<b>390</b>	337 337	14,3 14,3	25 25	15 15	d <sub>1</sub> +10 d <sub>1</sub> +10	d <sub>1</sub> +45 d <sub>1</sub> +45	20,0±4 20,0±4	VR1 VR1	R V	<b>CR 403750</b> <b>CR 403754</b>
<b>345</b>	<b>350</b>	338	32,5	65	30	d <sub>1</sub> +24	d <sub>1</sub> +115	50±12	VR4	R	<b>CR 403453</b>
<b>350</b>	<b>355</b>	343 343	32,5 32,5	65 65	21 30	d <sub>1</sub> +24 d <sub>1</sub> +24	d <sub>1</sub> +115 d <sub>1</sub> +115	50±12 50±12	VR6 VR4	R R	<b>CR 470351</b> <b>CR 403503</b>
<b>355</b>	<b>360</b>	347 347	32,5 32,5	65 65	21 30	d <sub>1</sub> +24 d <sub>1</sub> +24	d <sub>1</sub> +115 d <sub>1</sub> +115	50±12 50±12	VR6 VR4	R R	<b>CR 470356</b> <b>CR 403553</b>
<b>360</b>	<b>365</b>	352	32,5	65	30	d <sub>1</sub> +24	d <sub>1</sub> +115	50±12	VR4	R	<b>CR 403603</b>
<b>365</b>	<b>370</b>	357	32,5	65	30	d <sub>1</sub> +24	d <sub>1</sub> +115	50±12	VR4	R	<b>CR 403653</b>
<b>385</b>	<b>410</b>	360 360	6 6	10,5 10,5	6,5 6,5	d <sub>1</sub> +5 d <sub>1</sub> +5	d <sub>1</sub> +20 d <sub>1</sub> +20	8,0±1,5 8,0±1,5	VR3 VR3	R V	<b>CR 404002</b> <b>CR 404006</b>
<b>390</b>	<b>430</b>	360 360	14,3 14,3	25 25	15 15	d <sub>1</sub> +10 d <sub>1</sub> +10	d <sub>1</sub> +45 d <sub>1</sub> +45	20,0±4 20,0±4	VR1 VR1	R V	<b>CR 404000</b> <b>CR 404004</b>
<b>370</b>	<b>375</b>	362 362	32,5 32,5	65 65	21 30	d <sub>1</sub> +24 d <sub>1</sub> +24	d <sub>1</sub> +115 d <sub>1</sub> +115	50±12 50±12	VR6 VR4	R R	<b>CR 470371</b> <b>CR 403703</b>

# V-kroužky - metrické rozměry, pro severoamerický trh

d<sub>1</sub> 375 – 550 mm

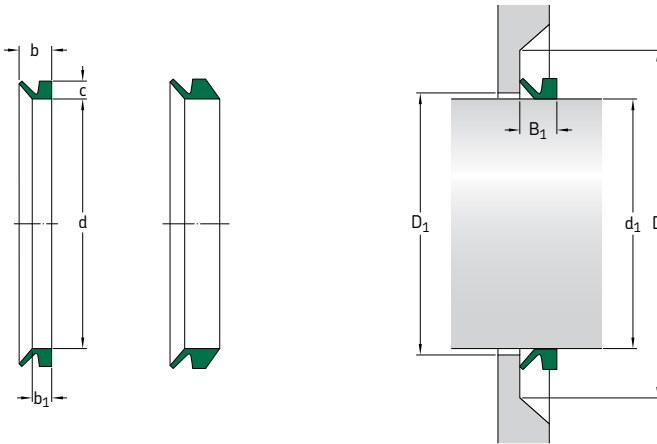

Rozměry		Vnitř. průměr hřídel d <sub>1</sub> přes včetně	Vnitř. průměr těs. ve vol. stavu d	Šířka úl. plochy těs. b <sub>1</sub>	Jmen. šířka těs. b	Jmen. výška těs. c	Vůle D <sub>1</sub> max	Styková plocha D min	Šířka nam. těsnění B <sub>1</sub>	Provedení	Kód břítu	Označení
mm	mm											
<b>375</b>	<b>380</b>	367	32,5	65	65	21	d <sub>1</sub> +24	d <sub>1</sub> +115	50±12	VR6	R	<b>CR 470376</b> <b>CR 403753</b>
		367	32,5	65	65	30	d <sub>1</sub> +24	d <sub>1</sub> +115	50±12	VR4	R	
<b>380</b>	<b>385</b>	371	32,5	65	65	21	d <sub>1</sub> +24	d <sub>1</sub> +115	50±12	VR6	R	<b>CR 470381</b> <b>CR 403803</b>
		371	32,5	65	65	30	d <sub>1</sub> +24	d <sub>1</sub> +115	50±12	VR4	R	
<b>385</b>	<b>390</b>	376	32,5	65	65	30	d <sub>1</sub> +24	d <sub>1</sub> +115	50±12	VR4	R	<b>CR 403853</b>
<b>390</b>	<b>395</b>	381	32,5	65	65	21	d <sub>1</sub> +24	d <sub>1</sub> +115	50±12	VR6	R	<b>CR 470391</b> <b>CR 403903</b>
		381	32,5	65	65	30	d <sub>1</sub> +24	d <sub>1</sub> +115	50±12	VR4	R	
<b>410</b>	<b>440</b>	382	6	10,5	6,5	6,5	d <sub>1</sub> +5	d <sub>1</sub> +20	8,0±1,5	VR3	R	<b>CR 404252</b> <b>CR 404256</b>
		382	6	10,5	10,5	6,5	d <sub>1</sub> +5	d <sub>1</sub> +20	8,0±1,5	VR3	V	
<b>395</b>	<b>400</b>	386	32,5	65	65	30	d <sub>1</sub> +24	d <sub>1</sub> +115	50±12	VR4	R	<b>CR 403953</b>
<b>400</b>	<b>405</b>	391	32,5	65	65	21	d <sub>1</sub> +24	d <sub>1</sub> +115	50±12	VR6	R	<b>CR 470401</b> <b>CR 404003</b>
		391	32,5	65	65	30	d <sub>1</sub> +24	d <sub>1</sub> +115	50±12	VR4	R	
<b>405</b>	<b>410</b>	396	32,5	65	65	30	d <sub>1</sub> +24	d <sub>1</sub> +115	50±12	VR4	R	<b>CR 404053</b>
<b>410</b>	<b>415</b>	401	32,5	65	65	21	d <sub>1</sub> +24	d <sub>1</sub> +115	50±12	VR6	R	<b>CR 470411</b> <b>CR 404103</b>
		401	32,5	65	65	30	d <sub>1</sub> +24	d <sub>1</sub> +115	50±12	VR4	R	
<b>440</b>	<b>475</b>	405	6	10,5	6,5	6,5	d <sub>1</sub> +5	d <sub>1</sub> +20	8,0±1,5	VR3	R	<b>CR 404502</b> <b>CR 404506</b>
		405	6	10,5	10,5	6,5	d <sub>1</sub> +5	d <sub>1</sub> +20	8,0±1,5	VR3	V	
<b>430</b>	<b>480</b>	405	14,3	25	15	15	d <sub>1</sub> +10	d <sub>1</sub> +45	20,0±4	VR1	R	<b>CR 404500</b> <b>CR 404504</b>
		405	14,3	25	25	15	d <sub>1</sub> +10	d <sub>1</sub> +45	20,0±4	VR1	V	
<b>415</b>	<b>420</b>	405	32,5	65	65	30	d <sub>1</sub> +24	d <sub>1</sub> +115	50±12	VR4	R	<b>CR 404153</b>
<b>420</b>	<b>425</b>	410	32,5	65	65	21	d <sub>1</sub> +24	d <sub>1</sub> +115	50±12	VR6	R	<b>CR 470421</b> <b>CR 404203</b>
		410	32,5	65	65	30	d <sub>1</sub> +24	d <sub>1</sub> +115	50±12	VR4	R	
<b>425</b>	<b>430</b>	415	32,5	65	65	30	d <sub>1</sub> +24	d <sub>1</sub> +115	50±12	VR4	R	<b>CR 404253</b>
<b>430</b>	<b>435</b>	420	32,5	65	65	21	d <sub>1</sub> +24	d <sub>1</sub> +115	50±12	VR6	R	<b>CR 470431</b> <b>CR 404303</b>
		420	32,5	65	65	30	d <sub>1</sub> +24	d <sub>1</sub> +115	50±12	VR4	R	

Zvolte větší V-kroužek, pokud se rozměr d<sub>1</sub> nachází na hranici mezi dvěma velikostmi V-kroužku.

Rozměry		Vnitř. průměr těs. ve vol. stavu d	Šířka úl. plochy těs. b <sub>1</sub>	Jmen. šířka těs. b	Jmen. výška těs. c	Vůle D <sub>1</sub> max	Styková plocha D min	Šířka nam. těsnění B <sub>1</sub>	Provedení	Kód břítu	Označení
Rozsah prům. hřídelí d <sub>1</sub> přes	včetně										
mm									-	-	-
<b>435</b>	<b>440</b>	425	32,5	65	30	d <sub>1</sub> +24	d <sub>1</sub> +115	50±12	VR4	R	<b>CR 404353</b>
<b>440</b>	<b>445</b>	429	32,5	65	30	d <sub>1</sub> +24	d <sub>1</sub> +115	50±12	VR4	R	<b>CR 404403</b>
<b>445</b>	<b>450</b>	434	32,5	65	30	d <sub>1</sub> +24	d <sub>1</sub> +115	50±12	VR4	R	<b>CR 404453</b>
<b>450</b>	<b>455</b>	439 439	32,5 67,5	65 100	30 13	d <sub>1</sub> +24 d <sub>1</sub> +24	d <sub>1</sub> +115 d <sub>1</sub> +115	50±12 85±12	VR4 VR5	R R	<b>CR 404503</b> <b>CR 470450</b>
<b>455</b>	<b>460</b>	444	32,5	65	30	d <sub>1</sub> +24	d <sub>1</sub> +115	50±12	VR4	R	<b>CR 404553</b>
<b>460</b>	<b>465</b>	448 448	32,5 32,5	65 65	21 30	d <sub>1</sub> +24 d <sub>1</sub> +24	d <sub>1</sub> +115 d <sub>1</sub> +115	50±12 50±12	VR6 VR4	R R	<b>CR 470461</b> <b>CR 404603</b>
<b>475</b>	<b>510</b>	450 450	6 6	10,5 10,5	6,5 6,5	d <sub>1</sub> +5 d <sub>1</sub> +5	d <sub>1</sub> +20 d <sub>1</sub> +20	8,0±1,5 8,0±1,5	VR3 VR3	R V	<b>CR 405002</b> <b>CR 405006</b>
<b>480</b>	<b>530</b>	450 450	14,3 14,3	25 25	15 15	d <sub>1</sub> +10 d <sub>1</sub> +10	d <sub>1</sub> +45 d <sub>1</sub> +45	20,0±4 20,0±4	VR1 VR1	R V	<b>CR 405000</b> <b>CR 405004</b>
<b>465</b>	<b>470</b>	453	32,5	65	30	d <sub>1</sub> +24	d <sub>1</sub> +115	50±12	VR4	R	<b>CR 404653</b>
<b>470</b>	<b>475</b>	458	32,5	65	30	d <sub>1</sub> +24	d <sub>1</sub> +115	50±12	VR4	R	<b>CR 404703</b>
<b>475</b>	<b>480</b>	463 463	32,5 32,5	65 65	21 30	d <sub>1</sub> +24 d <sub>1</sub> +24	d <sub>1</sub> +115 d <sub>1</sub> +115	50±12 50±12	VR6 VR4	R R	<b>CR 470476</b> <b>CR 404753</b>
<b>480</b>	<b>485</b>	468	32,5	65	30	d <sub>1</sub> +24	d <sub>1</sub> +115	50±12	VR4	R	<b>CR 404803</b>
<b>510</b>	<b>540</b>	472 472	6 6	10,5 10,5	6,5 6,5	d <sub>1</sub> +5 d <sub>1</sub> +5	d <sub>1</sub> +20 d <sub>1</sub> +20	8,0±1,5 8,0±1,5	VR3 VR3	R V	<b>CR 405252</b> <b>CR 405256</b>
<b>485</b>	<b>490</b>	473	32,5	65	30	d <sub>1</sub> +24	d <sub>1</sub> +115	50±12	VR4	R	<b>CR 404853</b>
<b>490</b>	<b>495</b>	478	32,5	65	30	d <sub>1</sub> +24	d <sub>1</sub> +115	50±12	VR4	R	<b>CR 404903</b>
<b>495</b>	<b>500</b>	483 483	32,5 32,5	65 65	21 30	d <sub>1</sub> +24 d <sub>1</sub> +24	d <sub>1</sub> +115 d <sub>1</sub> +115	50±12 50±12	VR6 VR4	R R	<b>CR 470496</b> <b>CR 404953</b>
<b>500</b>	<b>505</b>	488 488	32,5 67,5	65 100	30 13	d <sub>1</sub> +24 d <sub>1</sub> +24	d <sub>1</sub> +115 d <sub>1</sub> +115	50±12 85±12	VR4 VR5	R R	<b>CR 405003</b> <b>CR 470500</b>
<b>505</b>	<b>510</b>	493	32,5	65	30	d <sub>1</sub> +24	d <sub>1</sub> +115	50±12	VR4	R	<b>CR 405053</b>
<b>540</b>	<b>575</b>	495 495	6 6	10,5 10,5	6,5 6,5	d <sub>1</sub> +5 d <sub>1</sub> +5	d <sub>1</sub> +20 d <sub>1</sub> +20	8,0±1,5 8,0±1,5	VR3 VR3	R V	<b>CR 405502</b> <b>CR 405506</b>
<b>530</b>	<b>580</b>	495 495	14,3 14,3	25 25	15 15	d <sub>1</sub> +10 d <sub>1</sub> +10	d <sub>1</sub> +45 d <sub>1</sub> +45	20,0±4 20,0±4	VR1 VR1	R V	<b>CR 405500</b> <b>CR 405504</b>
<b>510</b>	<b>515</b>	497	32,5	65	30	d <sub>1</sub> +24	d <sub>1</sub> +115	50±12	VR4	R	<b>CR 405103</b>
<b>515</b>	<b>520</b>	502	32,5	65	30	d <sub>1</sub> +24	d <sub>1</sub> +115	50±12	VR4	R	<b>CR 405153</b>
<b>520</b>	<b>525</b>	507	32,5	65	30	d <sub>1</sub> +24	d <sub>1</sub> +115	50±12	VR4	R	<b>CR 405203</b>
<b>525</b>	<b>530</b>	512 512	32,5 32,5	65 65	21 30	d <sub>1</sub> +24 d <sub>1</sub> +24	d <sub>1</sub> +115 d <sub>1</sub> +115	50±12 50±12	VR6 VR4	R R	<b>CR 470526</b> <b>CR 405253</b>
<b>530</b>	<b>535</b>	517	32,5	65	30	d <sub>1</sub> +24	d <sub>1</sub> +115	50±12	VR4	R	<b>CR 405303</b>
<b>535</b>	<b>540</b>	521	32,5	65	30	d <sub>1</sub> +24	d <sub>1</sub> +115	50±12	VR4	R	<b>CR 405353</b>
<b>540</b>	<b>545</b>	526	32,5	65	30	d <sub>1</sub> +24	d <sub>1</sub> +115	50±12	VR4	R	<b>CR 405403</b>
<b>545</b>	<b>550</b>	531	32,5	65	30	d <sub>1</sub> +24	d <sub>1</sub> +115	50±12	VR4	R	<b>CR 405453</b>

# V-kroužky - metrické rozměry, pro severoamerický trh

$d_1$  550 – 792 mm

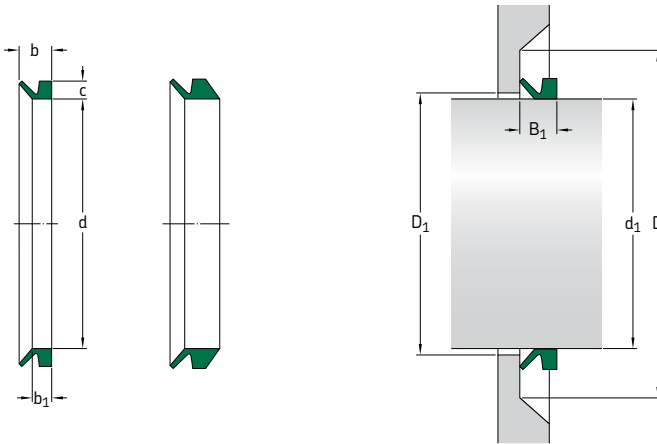

Rozměry		Vnitř. průměr těs. ve vol. stavu d	Šířka úl. plochy těs. $b_1$	Jmen. šířka těs. b	Jmen. výška těs. c	Vůle $D_1$ max	Styková plocha D min	Šířka nam. těsnění $B_1$	Provedení	Kód břitu	Označení
Rozsah prům. hřídelí $d_1$ přes	včetně										
mm											
<b>550</b>	<b>555</b>	536	32,5	65	30	$d_1 + 24$	$d_1 + 115$	$50 \pm 12$	VR4	R	<b>CR 405503</b>
		536	67,5	100	13	$d_1 + 24$	$d_1 + 115$	$85 \pm 12$	VR5	R	
<b>575</b>	<b>625</b>	540	6	10,5	6,5	$d_1 + 5$	$d_1 + 20$	$8,0 \pm 1,5$	VR3	R	<b>CR 406002</b>
		540	6	10,5	6,5	$d_1 + 5$	$d_1 + 20$	$8,0 \pm 1,5$	VR3	V	
<b>580</b>	<b>630</b>	540	14,3	25	15	$d_1 + 10$	$d_1 + 45$	$20,0 \pm 4$	VR1	R	<b>CR 406000</b>
		540	14,3	25	15	$d_1 + 10$	$d_1 + 45$	$20,0 \pm 4$	VR1	V	
<b>555</b>	<b>560</b>	541	32,5	65	30	$d_1 + 24$	$d_1 + 115$	$50 \pm 12$	VR4	R	<b>CR 405553</b>
<b>560</b>	<b>565</b>	546	32,5	65	30	$d_1 + 24$	$d_1 + 115$	$50 \pm 12$	VR4	R	<b>CR 405603</b>
<b>565</b>	<b>570</b>	550	32,5	65	30	$d_1 + 24$	$d_1 + 115$	$50 \pm 12$	VR4	R	<b>CR 405653</b>
<b>570</b>	<b>575</b>	555	32,5	65	30	$d_1 + 24$	$d_1 + 115$	$50 \pm 12$	VR4	R	<b>CR 405703</b>
<b>575</b>	<b>580</b>	560	32,5	65	30	$d_1 + 24$	$d_1 + 115$	$50 \pm 12$	VR4	R	<b>CR 405753</b>
<b>580</b>	<b>585</b>	565	32,5	65	30	$d_1 + 24$	$d_1 + 115$	$50 \pm 12$	VR4	R	<b>CR 405803</b>
<b>585</b>	<b>590</b>	570	32,5	65	30	$d_1 + 24$	$d_1 + 115$	$50 \pm 12$	VR4	R	<b>CR 405853</b>
<b>590</b>	<b>600</b>	575	32,5	65	30	$d_1 + 24$	$d_1 + 115$	$50 \pm 12$	VR4	R	<b>CR 405903</b>
<b>600</b>	<b>610</b>	582	32,5	65	30	$d_1 + 24$	$d_1 + 115$	$50 \pm 12$	VR4	R	<b>CR 406003</b>
		582	67,5	100	13	$d_1 + 24$	$d_1 + 115$	$85 \pm 12$	VR5	R	
<b>610</b>	<b>620</b>	592	32,5	65	30	$d_1 + 24$	$d_1 + 115$	$50 \pm 12$	VR4	R	<b>CR 406103</b>
<b>615</b>	<b>675</b>	600	6	10,5	6,5	$d_1 + 5$	$d_1 + 20$	$8,0 \pm 1,5$	VR3	R	<b>CR 406502</b>
		600	6	10,5	6,5	$d_1 + 5$	$d_1 + 20$	$8,0 \pm 1,5$	VR3	V	
<b>630</b>	<b>665</b>	600	14,3	25	15	$d_1 + 10$	$d_1 + 45$	$20,0 \pm 4$	VR1	R	<b>CR 406500</b>
		600	14,3	25	15	$d_1 + 10$	$d_1 + 45$	$20,0 \pm 4$	VR1	V	
<b>620</b>	<b>630</b>	602	32,5	65	30	$d_1 + 24$	$d_1 + 115$	$50 \pm 12$	VR4	R	<b>CR 406203</b>
<b>630</b>	<b>640</b>	612	32,5	65	30	$d_1 + 24$	$d_1 + 115$	$50 \pm 12$	VR4	R	<b>CR 406303</b>

Zvolte větší V-kroužek, pokud se rozměr  $d_1$  nachází na hranici mezi dvěma velikostmi V-kroužku.

Rozměry		Vnitř. průměr těs. ve vol. stavu d	Šířka úl. plochy těs. b <sub>1</sub>	Jmen. šířka těs. b	Jmen. výška těs. c	Vůle D <sub>1</sub> max	Styková plocha D min	Šířka nam. těsnění B <sub>1</sub>	Provedení	Kód břítu	Označení
Rozsah prům. hřídelí d <sub>1</sub> přes	včetně										
mm											
<b>640</b>	<b>650</b>	621	32,5	65	30	d <sub>1</sub> +24	d <sub>1</sub> +115	50±12	VR4	R	<b>CR 406403</b>
<b>675</b>	<b>710</b>	630 630	6 6	10,5 10,5	6,5 6,5	d <sub>1</sub> +5 d <sub>1</sub> +5	d <sub>1</sub> +20 d <sub>1</sub> +20	8,0±1,5 8,0±1,5	VR3 VR3	R V	<b>CR 407002</b> <b>CR 407006</b>
<b>665</b>	<b>705</b>	630 630	14,3 14,3	25 25	15 15	d <sub>1</sub> +10 d <sub>1</sub> +10	d <sub>1</sub> +45 d <sub>1</sub> +45	20,0±4 20,0±4	VR1 VR1	R V	<b>CR 407000</b> <b>CR 407004</b>
<b>650</b>	<b>660</b>	631 631 631	32,5 32,5 67,5	65 65 100	21 30 13	d <sub>1</sub> +24 d <sub>1</sub> +24 d <sub>1</sub> +24	d <sub>1</sub> +115 d <sub>1</sub> +115 d <sub>1</sub> +115	50±12 50±12 85±12	VR6 VR4 VR5	R R R	<b>CR 470651</b> <b>CR 406503</b> <b>CR 470650</b>
<b>660</b>	<b>670</b>	640 640	32,5 32,5	65 65	21 30	d <sub>1</sub> +24 d <sub>1</sub> +24	d <sub>1</sub> +115 d <sub>1</sub> +115	50±12 50±12	VR6 VR4	R R	<b>CR 470661</b> <b>CR 406603</b>
<b>670</b>	<b>680</b>	650 650	32,5 32,5	65 65	21 30	d <sub>1</sub> +24 d <sub>1</sub> +24	d <sub>1</sub> +115 d <sub>1</sub> +115	50±12 50±12	VR6 VR4	R R	<b>CR 470671</b> <b>CR 406703</b>
<b>680</b>	<b>690</b>	660 660	32,5 32,5	65 65	21 30	d <sub>1</sub> +24 d <sub>1</sub> +24	d <sub>1</sub> +115 d <sub>1</sub> +115	50±12 50±12	VR6 VR4	R R	<b>CR 470681</b> <b>CR 406803</b>
<b>710</b>	<b>740</b>	670 670	6 6	10,5 10,5	6,5 6,5	d <sub>1</sub> +5 d <sub>1</sub> +5	d <sub>1</sub> +20 d <sub>1</sub> +20	8,0±1,5 8,0±1,5	VR3 VR3	R V	<b>CR 407252</b> <b>CR 407256</b>
<b>705</b>	<b>745</b>	670 670	14,3 14,3	25 25	15 15	d <sub>1</sub> +10 d <sub>1</sub> +10	d <sub>1</sub> +45 d <sub>1</sub> +45	20,0±4 20,0±4	VR1 VR1	R V	<b>CR 407250</b> <b>CR 407254</b>
<b>690</b>	<b>700</b>	670 670	32,5 32,5	65 65	21 30	d <sub>1</sub> +24 d <sub>1</sub> +24	d <sub>1</sub> +115 d <sub>1</sub> +115	50±12 50±12	VR6 VR4	R R	<b>CR 470691</b> <b>CR 406903</b>
<b>700</b>	<b>710</b>	680 680	32,5 67,5	65 100	30 13	d <sub>1</sub> +24 d <sub>1</sub> +24	d <sub>1</sub> +115 d <sub>1</sub> +115	50±12 85±12	VR4 VR5	R R	<b>CR 407003</b> <b>CR 470700</b>
<b>710</b>	<b>720</b>	689	32,5	65	30	d <sub>1</sub> +24	d <sub>1</sub> +115	50±12	VR4	R	<b>CR 407103</b>
<b>720</b>	<b>730</b>	699	32,5	65	30	d <sub>1</sub> +24	d <sub>1</sub> +115	50±12	VR4	R	<b>CR 407203</b>
<b>740</b>	<b>775</b>	705 705	6 6	10,5 10,5	6,5 6,5	d <sub>1</sub> +5 d <sub>1</sub> +5	d <sub>1</sub> +20 d <sub>1</sub> +20	8,0±1,5 8,0±1,5	VR3 VR3	R V	<b>CR 407502</b> <b>CR 407506</b>
<b>745</b>	<b>785</b>	705 705	14,3 14,3	25 25	15 15	d <sub>1</sub> +10 d <sub>1</sub> +10	d <sub>1</sub> +45 d <sub>1</sub> +45	20,0±4 20,0±4	VR1 VR1	R V	<b>CR 407500</b> <b>CR 407504</b>
<b>730</b>	<b>740</b>	709	32,5	65	30	d <sub>1</sub> +24	d <sub>1</sub> +115	50±12	VR4	R	<b>CR 407303</b>
<b>740</b>	<b>750</b>	718	32,5	65	30	d <sub>1</sub> +24	d <sub>1</sub> +115	50±12	VR4	R	<b>CR 407403</b>
<b>750</b>	<b>758</b>	728 728 728	32,5 32,5 67,5	65 65 100	21 30 13	d <sub>1</sub> +24 d <sub>1</sub> +24 d <sub>1</sub> +24	d <sub>1</sub> +115 d <sub>1</sub> +115 d <sub>1</sub> +115	50±12 50±12 85±12	VR6 VR4 VR5	R R R	<b>CR 470751</b> <b>CR 407503</b> <b>CR 470750</b>
<b>758</b>	<b>766</b>	735 735	32,5 32,5	65 65	21 30	d <sub>1</sub> +24 d <sub>1</sub> +24	d <sub>1</sub> +115 d <sub>1</sub> +115	50±12 50±12	VR6 VR4	R R	<b>CR 470761</b> <b>CR 407603</b>
<b>766</b>	<b>774</b>	743	32,5	65	30	d <sub>1</sub> +24	d <sub>1</sub> +115	50±12	VR4	R	<b>CR 407703</b>
<b>775</b>	<b>825</b>	745 745	6 6	10,5 10,5	6,5 6,5	d <sub>1</sub> +5 d <sub>1</sub> +5	d <sub>1</sub> +20 d <sub>1</sub> +20	8,0±1,5 8,0±1,5	VR3 VR3	R V	<b>CR 408002</b> <b>CR 408006</b>
<b>785</b>	<b>830</b>	745 745	14,3 14,3	25 25	15 15	d <sub>1</sub> +10 d <sub>1</sub> +10	d <sub>1</sub> +45 d <sub>1</sub> +45	20,0±4 20,0±4	VR1 VR1	R V	<b>CR 408000</b> <b>CR 408004</b>
<b>774</b>	<b>783</b>	751	32,5	65	30	d <sub>1</sub> +24	d <sub>1</sub> +115	50±12	VR4	R	<b>CR 407803</b>
<b>783</b>	<b>792</b>	759 759	32,5 32,5	65 65	21 30	d <sub>1</sub> +24 d <sub>1</sub> +24	d <sub>1</sub> +115 d <sub>1</sub> +115	50±12 50±12	VR6 VR4	R R	<b>CR 470791</b> <b>CR 407903</b>

# V-kroužky - metrické rozměry, pro severoamerický trh

$d_1$  792 – 1 165 mm

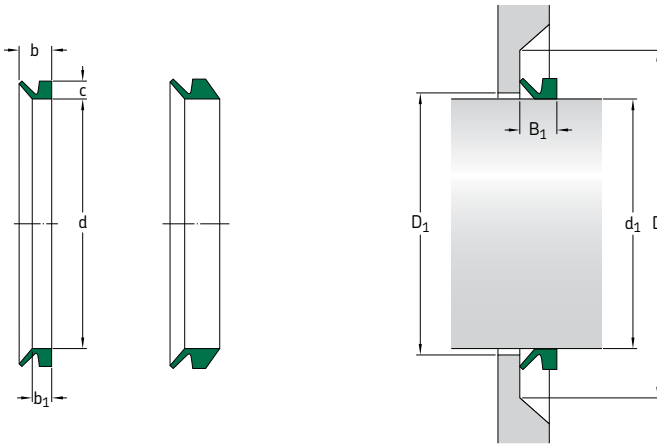

Rozměry		Vnitř. průměr hřídelí $d_1$ přes včetně	Vnitř. průměr těs. ve vol. stavu d	Šířka úl. plochy těs. $b_1$	Jmen. šířka těs. b	Jmen. výška těs. c	Vůle $D_1$ max	Styková plocha D min	Šířka nam. těsnění $B_1$	Provedení	Kód břítu	Označení
mm	mm											
<b>792</b>	<b>801</b>	768	32,5	65	21	$d_1 + 24$	$d_1 + 115$	$50 \pm 12$	VR6	R	<b>CR 470801</b>	
		768	32,5	65	30	$d_1 + 24$	$d_1 + 115$	$50 \pm 12$	VR4	R		<b>CR 408003</b>
		768	67,5	100	13	$d_1 + 24$	$d_1 + 115$	$85 \pm 12$	VR5	R		<b>CR 470800</b>
<b>801</b>	<b>810</b>	777	32,5	65	30	$d_1 + 24$	$d_1 + 115$	$50 \pm 12$	VR4	R	<b>CR 408103</b>	
<b>825</b>	<b>875</b>	785	6	10,5	6,5	$d_1 + 5$	$d_1 + 20$	$8,0 \pm 1,5$	VR3	R	<b>CR 408502</b>	
		785	6	10,5	6,5	$d_1 + 5$	$d_1 + 20$	$8,0 \pm 1,5$	VR3	V		<b>CR 408506</b>
<b>830</b>	<b>875</b>	785	14,3	25	15	$d_1 + 10$	$d_1 + 45$	$20,0 \pm 4$	VR1	R	<b>CR 408500</b>	
		785	14,3	25	15	$d_1 + 10$	$d_1 + 45$	$20,0 \pm 4$	VR1	V		<b>CR 408504</b>
<b>810</b>	<b>821</b>	786	32,5	65	30	$d_1 + 24$	$d_1 + 115$	$50 \pm 12$	VR4	R	<b>CR 408203</b>	
<b>821</b>	<b>831</b>	796	32,5	65	21	$d_1 + 24$	$d_1 + 115$	$50 \pm 12$	VR6	R	<b>CR 470831</b>	
		796	32,5	65	30	$d_1 + 24$	$d_1 + 115$	$50 \pm 12$	VR4	R		<b>CR 408303</b>
<b>831</b>	<b>841</b>	805	32,5	65	30	$d_1 + 24$	$d_1 + 115$	$50 \pm 12$	VR4	R	<b>CR 408403</b>	
<b>841</b>	<b>851</b>	814	32,5	65	30	$d_1 + 24$	$d_1 + 115$	$50 \pm 12$	VR4	R	<b>CR 408503</b>	
		814	67,5	100	13	$d_1 + 24$	$d_1 + 115$	$85 \pm 12$	VR5	R		<b>CR 470850</b>
<b>851</b>	<b>861</b>	824	32,5	65	30	$d_1 + 24$	$d_1 + 115$	$50 \pm 12$	VR4	R	<b>CR 408603</b>	
<b>875</b>	<b>925</b>	825	6	10,5	6,5	$d_1 + 5$	$d_1 + 20$	$8,0 \pm 1,5$	VR3	R	<b>CR 409002</b>	
		825	6	10,5	6,5	$d_1 + 5$	$d_1 + 20$	$8,0 \pm 1,5$	VR3	V		<b>CR 409006</b>
<b>875</b>	<b>920</b>	825	14,3	25	15	$d_1 + 10$	$d_1 + 45$	$20,0 \pm 4$	VR1	R	<b>CR 409000</b>	
		825	14,3	25	15	$d_1 + 10$	$d_1 + 45$	$20,0 \pm 4$	VR1	V		<b>CR 409004</b>
<b>861</b>	<b>871</b>	833	32,5	65	30	$d_1 + 24$	$d_1 + 115$	$50 \pm 12$	VR4	R	<b>CR 408703</b>	
<b>871</b>	<b>882</b>	843	32,5	65	21	$d_1 + 24$	$d_1 + 115$	$50 \pm 12$	VR6	R	<b>CR 470881</b>	
		843	32,5	65	30	$d_1 + 24$	$d_1 + 115$	$50 \pm 12$	VR4	R		<b>CR 408803</b>
<b>882</b>	<b>892</b>	853	32,5	65	30	$d_1 + 24$	$d_1 + 115$	$50 \pm 12$	VR4	R	<b>CR 408903</b>	
<b>925</b>	<b>975</b>	865	6	10,5	6,5	$d_1 + 5$	$d_1 + 20$	$8,0 \pm 1,5$	VR3	R	<b>CR 409502</b>	
		865	6	10,5	6,5	$d_1 + 5$	$d_1 + 20$	$8,0 \pm 1,5$	VR3	V		<b>CR 409506</b>

Zvolte větší V-kroužek, pokud se rozměr  $d_1$  nachází na hranici mezi dvěma velikostmi V-kroužku.



Rozměry		Vnitř. průměr těs. ve vol. stavu d	Šířka úl. plochy těs. b <sub>1</sub>	Jmen. šířka těs. b	Jmen. výška těs. c	Vůle D <sub>1</sub> max	Styková plocha D min	Šířka nam. těsnění B <sub>1</sub>	Provedení	Kód břítu	Označení
Rozsah prům. hřídelí d <sub>1</sub> přes	včetně										
mm											
<b>920</b>	<b>965</b>	865 865	14,3	25	15	d <sub>1</sub> +10 d <sub>1</sub> +10	d <sub>1</sub> +45 d <sub>1</sub> +45	20,0±4 20,0±4	VR1 VR1	R V	<b>CR 409500</b> <b>CR 409504</b>
<b>892</b>	<b>912</b>	871 871 871	32,5	65	21	d <sub>1</sub> +24 d <sub>1</sub> +24 d <sub>1</sub> +24	d <sub>1</sub> +115 d <sub>1</sub> +115 d <sub>1</sub> +115	50±12 50±12 85±12	VR6 VR4 VR5	R R R	<b>CR 470901</b> <b>CR 409003</b> <b>CR 470900</b>
<b>912</b>	<b>922</b>	880	32,5	65	30	d <sub>1</sub> +24	d <sub>1</sub> +115	50±12	VR4	R	<b>CR 409203</b>
<b>922</b>	<b>933</b>	890	32,5	65	30	d <sub>1</sub> +24	d <sub>1</sub> +115	50±12	VR4	R	<b>CR 409303</b>
<b>933</b>	<b>944</b>	900	32,5	65	30	d <sub>1</sub> +24	d <sub>1</sub> +115	50±12	VR4	R	<b>CR 409403</b>
<b>975</b>	<b>1025</b>	910 910	6	10,5	6,5	d <sub>1</sub> +5 d <sub>1</sub> +5	d <sub>1</sub> +20 d <sub>1</sub> +20	8,0±1,5 8,0±1,5	VR3 VR3	R V	<b>CR 410002</b> <b>CR 410006</b>
<b>944</b>	<b>955</b>	911 911	32,5	65	30	d <sub>1</sub> +24 d <sub>1</sub> +24	d <sub>1</sub> +115 d <sub>1</sub> +115	50±12 85±12	VR4 VR5	R R	<b>CR 409503</b> <b>CR 470950</b>
<b>955</b>	<b>966</b>	921	32,5	65	30	d <sub>1</sub> +24	d <sub>1</sub> +115	50±12	VR4	R	<b>CR 409603</b>
<b>966</b>	<b>977</b>	932	32,5	65	30	d <sub>1</sub> +24	d <sub>1</sub> +115	50±12	VR4	R	<b>CR 409703</b>
<b>977</b>	<b>988</b>	942 942	32,5	65	21	d <sub>1</sub> +24 d <sub>1</sub> +24	d <sub>1</sub> +115 d <sub>1</sub> +115	50±12 50±12	VR6 VR4	R R	<b>CR 470981</b> <b>CR 409803</b>
<b>988</b>	<b>999</b>	953	32,5	65	30	d <sub>1</sub> +24	d <sub>1</sub> +115	50±12	VR4	R	<b>CR 409903</b>
<b>1025</b>	<b>1075</b>	955 955	6	10,5	6,5	d <sub>1</sub> +5 d <sub>1</sub> +5	d <sub>1</sub> +20 d <sub>1</sub> +20	8,0±1,5 8,0±1,5	VR3 VR3	R V	<b>CR 410502</b> <b>CR 410506</b>
<b>1015</b>	<b>1065</b>	955	14,3	25	15	d <sub>1</sub> +10	d <sub>1</sub> +45	20,0±4	VR1	R	<b>CR 410500</b>
<b>999</b>	<b>1010</b>	963 963	32,5	65	30	d <sub>1</sub> +24 d <sub>1</sub> +24	d <sub>1</sub> +115 d <sub>1</sub> +115	50±12 85±12	VR4 VR5	R R	<b>CR 410003</b> <b>CR 471000</b>
<b>1010</b>	<b>1025</b>	973	32,5	65	30	d <sub>1</sub> +24	d <sub>1</sub> +115	50±12	VR4	R	<b>CR 410203</b>
<b>1025</b>	<b>1045</b>	990 990	32,5	65	21	d <sub>1</sub> +24 d <sub>1</sub> +24	d <sub>1</sub> +115 d <sub>1</sub> +115	50±12 50±12	VR6 VR4	R R	<b>CR 471041</b> <b>CR 410403</b>
<b>1075</b>	<b>1125</b>	1000 1000	6	10,5	6,5	d <sub>1</sub> +5 d <sub>1</sub> +5	d <sub>1</sub> +20 d <sub>1</sub> +20	8,0±1,5 8,0±1,5	VR3 VR3	R V	<b>CR 411002</b> <b>CR 411006</b>
<b>1065</b>	<b>1115</b>	1000	14,3	25	15	d <sub>1</sub> +10	d <sub>1</sub> +45	20,0±4	VR1	R	<b>CR 411000</b>
<b>1045</b>	<b>1065</b>	1008	32,5	65	30	d <sub>1</sub> +24	d <sub>1</sub> +115	50±12	VR4	R	<b>CR 410603</b>
<b>1065</b>	<b>1085</b>	1027	32,5	65	30	d <sub>1</sub> +24	d <sub>1</sub> +115	50±12	VR4	R	<b>CR 410803</b>
<b>1125</b>	<b>1175</b>	1045 1045	6	10,5	6,5	d <sub>1</sub> +5 d <sub>1</sub> +5	d <sub>1</sub> +20 d <sub>1</sub> +20	8,0±1,5 8,0±1,5	VR3 VR3	R V	<b>CR 411502</b> <b>CR 411506</b>
<b>1115</b>	<b>1165</b>	1045	14,3	25	15	d <sub>1</sub> +10	d <sub>1</sub> +45	20,0±4	VR1	R	<b>CR 411500</b>
<b>1085</b>	<b>1105</b>	1045 1045	32,5	65	30	d <sub>1</sub> +24 d <sub>1</sub> +24	d <sub>1</sub> +115 d <sub>1</sub> +115	50±12 85±12	VR4 VR5	R R	<b>CR 411003</b> <b>CR 471100</b>
<b>1105</b>	<b>1125</b>	1065	32,5	65	30	d <sub>1</sub> +24	d <sub>1</sub> +115	50±12	VR4	R	<b>CR 411203</b>
<b>1125</b>	<b>1145</b>	1084	32,5	65	30	d <sub>1</sub> +24	d <sub>1</sub> +115	50±12	VR4	R	<b>CR 411403</b>
<b>1175</b>	<b>1225</b>	1090	6	10,5	6,5	d <sub>1</sub> +5	d <sub>1</sub> +20	8,0±1,5	VR3	R	<b>CR 412002</b>
<b>1165</b>	<b>1215</b>	1090	14,3	25	15	d <sub>1</sub> +10	d <sub>1</sub> +45	20,0±4	VR1	R	<b>CR 412000</b>
<b>1145</b>	<b>1165</b>	1103	32,5	65	30	d <sub>1</sub> +24	d <sub>1</sub> +115	50±12	VR4	R	<b>CR 411603</b>

## V-kroužky - metrické rozměry, pro severoamerický trh d<sub>1</sub> 1 165 – 1 775 mm

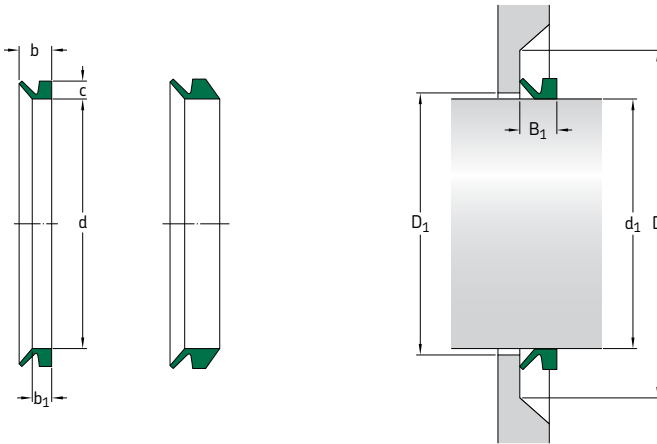

Rozměry		Vnitř. průměr hřídel d <sub>1</sub> přes včetně	Vnitř. průměr těs. ve vol. stavu d	Šířka úl. plochy těs. b <sub>1</sub>	Jmen. šířka těs. b	Jmen. výška těs. c	Vůle D <sub>1</sub> max	Styková plocha D min	Šířka nam. těsnění B <sub>1</sub>	Provedení	Kód břítu	Označení
mm	mm											
<b>1 165 1 185</b>	1 121		32,5	65	30	d <sub>1</sub> +24	d <sub>1</sub> +115	50±12	VR4	R	<b>CR 411803</b>	
<b>1 225 1 275</b>	1 135 1 135		6 6	10,5 10,5	6,5 6,5	d <sub>1</sub> +5 d <sub>1</sub> +5	d <sub>1</sub> +20 d <sub>1</sub> +20	8,0±1,5 8,0±1,5	VR3 VR3	R V	<b>CR 412502</b> <b>CR 412506</b>	
<b>1 215 1 270</b>	1 135		14,3	25	15	d <sub>1</sub> +10	d <sub>1</sub> +45	20,0±4	VR1	R	<b>CR 412500</b>	
<b>1 185 1 205</b>	1 139 1 139 1 139		32,5 32,5 67,5	65 65 100	21 30 13	d <sub>1</sub> +24 d <sub>1</sub> +24 d <sub>1</sub> +24	d <sub>1</sub> +115 d <sub>1</sub> +115 d <sub>1</sub> +115	50±12 50±12 85±12	VR6 VR4 VR5	R R R	<b>CR 471201</b> <b>CR 412003</b> <b>CR 471200</b>	
<b>1 205 1 225</b>	1 157		32,5	65	30	d <sub>1</sub> +24	d <sub>1</sub> +115	50±12	VR4	R	<b>CR 412203</b>	
<b>1 225 1 245</b>	1 176		32,5	65	30	d <sub>1</sub> +24	d <sub>1</sub> +115	50±12	VR4	R	<b>CR 412403</b>	
<b>1 275 1 325</b>	1 180 1 180		6 6	10,5 10,5	6,5 6,5	d <sub>1</sub> +5 d <sub>1</sub> +5	d <sub>1</sub> +20 d <sub>1</sub> +20	8,0±1,5 8,0±1,5	VR3 VR3	R V	<b>CR 413002</b> <b>CR 413006</b>	
<b>1 270 1 320</b>	1 180		14,3	25	15	d <sub>1</sub> +10	d <sub>1</sub> +45	20,0±4	VR1	R	<b>CR 413000</b>	
<b>1 245 1 270</b>	1 195		32,5	65	30	d <sub>1</sub> +24	d <sub>1</sub> +115	50±12	VR4	R	<b>CR 412603</b>	
<b>1 270 1 295</b>	1 218		32,5	65	30	d <sub>1</sub> +24	d <sub>1</sub> +115	50±12	VR4	R	<b>CR 412803</b>	
<b>1 325 1 375</b>	1 225 1 225		6 6	10,5 10,5	6,5 6,5	d <sub>1</sub> +5 d <sub>1</sub> +5	d <sub>1</sub> +20 d <sub>1</sub> +20	8,0±1,5 8,0±1,5	VR3 VR3	R V	<b>CR 413502</b> <b>CR 413506</b>	
<b>1 320 1 370</b>	1 225		14,3	25	15	d <sub>1</sub> +10	d <sub>1</sub> +45	20,0±4	VR1	R	<b>CR 413500</b>	
<b>1 295 1 315</b>	1 240 1 240		32,5 67,5	65 100	30 13	d <sub>1</sub> +24 d <sub>1</sub> +24	d <sub>1</sub> +115 d <sub>1</sub> +115	50±12 85±12	VR4 VR5	R R	<b>CR 413003</b> <b>CR 471300</b>	
<b>1 315 1 340</b>	1 259		32,5	65	30	d <sub>1</sub> +24	d <sub>1</sub> +115	50±12	VR4	R	<b>CR 413253</b>	
<b>1 375 1 425</b>	1 270		6	10,5	6,5	d <sub>1</sub> +5	d <sub>1</sub> +20	8,0±1,5	VR3	R	<b>CR 414002</b>	
<b>1 375 1 425</b>	1 270		6	10,5	6,5	d <sub>1</sub> +5	d <sub>1</sub> +20	8,0±1,5	VR3	V	<b>CR 414006</b>	
<b>1 370 1 420</b>	1 270		14,3	25	15	d <sub>1</sub> +10	d <sub>1</sub> +45	20,0±4	VR1	R	<b>CR 414000</b>	

Zvolte větší V-kroužek, pokud se rozměr d<sub>1</sub> nachází na hranici mezi dvěma velikostmi V-kroužku.

<b>Rozměry</b> Rozsah prům. hrdelí d <sub>1</sub> přes	<b>Rozměry</b> včetně	Vnitř. průměr těs. ve vol. stavu d	Šířka úl. plochy těs. b <sub>1</sub>	Jmen. šířka těs. b	Jmen. výška těs. c	Vůle D <sub>1</sub> max	Styková plocha D min	Šířka nam. těsnění B <sub>1</sub>	<b>Provedení</b>	<b>Kód břítu</b>	<b>Označení</b>
mm								-	-	-	
<b>1340 1365</b>		1281 1281	32,5 67,5	65 100	30 13	d <sub>1</sub> +24 d <sub>1</sub> +24	d <sub>1</sub> +115 d <sub>1</sub> +115	50±12 85±12	VR4 VR5	R R	<b>CR 413503</b> <b>CR 471350</b>
<b>1365 1390</b>		1305	32,5	65	30	d <sub>1</sub> +24	d <sub>1</sub> +115	50±12	VR4	R	<b>CR 413753</b>
<b>1425 1475</b>		1315 1315	6 6	10,5 10,5	6,5 6,5	d <sub>1</sub> +5 d <sub>1</sub> +5	d <sub>1</sub> +20 d <sub>1</sub> +20	8,0±1,5 8,0±1,5	VR3 VR3	R V	<b>CR 414502</b> <b>CR 414506</b>
<b>1420 1470</b>		1315	14,3	25	15	d <sub>1</sub> +10	d <sub>1</sub> +45	20,0±4	VR1	R	<b>CR 414500</b>
<b>1390 1415</b>		1328 1328	32,5 67,5	65 100	30 13	d <sub>1</sub> +24 d <sub>1</sub> +24	d <sub>1</sub> +115 d <sub>1</sub> +115	50±12 85±12	VR4 VR5	R R	<b>CR 414003</b> <b>CR 471400</b>
<b>1415 1440</b>		1350 1350	32,5 32,5	65 65	21 30	d <sub>1</sub> +24 d <sub>1</sub> +24	d <sub>1</sub> +115 d <sub>1</sub> +115	50±12 50±12	VR6 VR4	R R	<b>CR 471426</b> <b>CR 414253</b>
<b>1475 1525</b>		1360 1360	6 6	10,5 10,5	6,5 6,5	d <sub>1</sub> +5 d <sub>1</sub> +5	d <sub>1</sub> +20 d <sub>1</sub> +20	8,0±1,5 8,0±1,5	VR3 VR3	R V	<b>CR 415002</b> <b>CR 415006</b>
<b>1470 1520</b>		1360	14,3	25	15	d <sub>1</sub> +10	d <sub>1</sub> +45	20,0±4	VR1	R	<b>CR 415000</b>
<b>1440 1465</b>		1374 1374 1374	32,5 32,5 67,5	65 65 100	21 30 13	d <sub>1</sub> +24 d <sub>1</sub> +24 d <sub>1</sub> +24	d <sub>1</sub> +115 d <sub>1</sub> +115 d <sub>1</sub> +115	50±12 50±12 85±12	VR6 VR4 VR5	R R R	<b>CR 471451</b> <b>CR 414503</b> <b>CR 471450</b>
<b>1465 1490</b>		1397	32,5	65	30	d <sub>1</sub> +24	d <sub>1</sub> +115	50±12	VR4	R	<b>CR 414753</b>
<b>1525 1575</b>		1405 1405	6 6	10,5 10,5	6,5 6,5	d <sub>1</sub> +5 d <sub>1</sub> +5	d <sub>1</sub> +20 d <sub>1</sub> +20	8,0±1,5 8,0±1,5	VR3 VR3	R V	<b>CR 415502</b> <b>CR 415506</b>
<b>1520 1570</b>		1405	14,3	25	15	d <sub>1</sub> +10	d <sub>1</sub> +45	20,0±4	VR1	R	<b>CR 415500</b>
<b>1490 1515</b>		1419 1419 1419	32,5 32,5 67,5	65 65 100	21 30 13	d <sub>1</sub> +24 d <sub>1</sub> +24 d <sub>1</sub> +24	d <sub>1</sub> +115 d <sub>1</sub> +115 d <sub>1</sub> +115	50±12 50±12 85±12	VR6 VR4 VR5	R R R	<b>CR 471501</b> <b>CR 415003</b> <b>CR 471500</b>
<b>1515 1540</b>		1443	32,5	65	30	d <sub>1</sub> +24	d <sub>1</sub> +115	50±12	VR4	R	<b>CR 415253</b>
<b>1575 1625</b>		1450 1450	6 6	10,5 10,5	6,5 6,5	d <sub>1</sub> +5 d <sub>1</sub> +5	d <sub>1</sub> +20 d <sub>1</sub> +20	8,0±1,5 8,0±1,5	VR3 VR3	R V	<b>CR 416002</b> <b>CR 416006</b>
<b>1570 1620</b>		1450	14,3	25	15	d <sub>1</sub> +10	d <sub>1</sub> +45	20,0±4	VR1	R	<b>CR 416000</b>
<b>1540 1570</b>		1467 1467 1467	32,5 32,5 67,5	65 65 100	21 30 13	d <sub>1</sub> +24 d <sub>1</sub> +24 d <sub>1</sub> +24	d <sub>1</sub> +115 d <sub>1</sub> +115 d <sub>1</sub> +115	50±12 50±12 85±12	VR6 VR4 VR5	R R R	<b>CR 471551</b> <b>CR 415503</b> <b>CR 471550</b>
<b>1625 1675</b>		1495 1495	6 6	10,5 10,5	6,5 6,5	d <sub>1</sub> +5 d <sub>1</sub> +5	d <sub>1</sub> +20 d <sub>1</sub> +20	8,0±1,5 8,0±1,5	VR3 VR3	R V	<b>CR 416502</b> <b>CR 416506</b>
<b>1620 1670</b>		1495	14,3	25	15	d <sub>1</sub> +10	d <sub>1</sub> +45	20,0±4	VR1	R	<b>CR 416500</b>
<b>1570 1600</b>		1495	32,5	65	30	d <sub>1</sub> +24	d <sub>1</sub> +115	50±12	VR4	R	<b>CR 415753</b>
<b>1600 1640</b>		1524 1524	32,5 67,5	65 100	30 13	d <sub>1</sub> +24 d <sub>1</sub> +24	d <sub>1</sub> +115 d <sub>1</sub> +115	50±12 85±12	VR4 VR5	R R	<b>CR 416003</b> <b>CR 471600</b>
<b>1675 1725</b>		1540 1540	6 6	10,5 10,5	6,5 6,5	d <sub>1</sub> +5 d <sub>1</sub> +5	d <sub>1</sub> +20 d <sub>1</sub> +20	8,0±1,5 8,0±1,5	VR3 VR3	R V	<b>CR 417002</b> <b>CR 417006</b>
<b>1670 1720</b>		1540	14,3	25	15	d <sub>1</sub> +10	d <sub>1</sub> +45	20,0±4	VR1	R	<b>CR 417000</b>
<b>1640 1680</b>		1559 1559	32,5 67,5	65 100	30 13	d <sub>1</sub> +24 d <sub>1</sub> +24	d <sub>1</sub> +115 d <sub>1</sub> +115	50±12 85±12	VR4 VR5	R R	<b>CR 416503</b> <b>CR 471650</b>
<b>1725 1775</b>		1585 1585	6 6	10,5 10,5	6,5 6,5	d <sub>1</sub> +5 d <sub>1</sub> +5	d <sub>1</sub> +20 d <sub>1</sub> +20	8,0±1,5 8,0±1,5	VR3 VR3	R V	<b>CR 417502</b> <b>CR 417506</b>

**V-kroužky - metrické rozměry, pro severoamerický trh**  
 $d_1$  1 720 – 2 010 mm

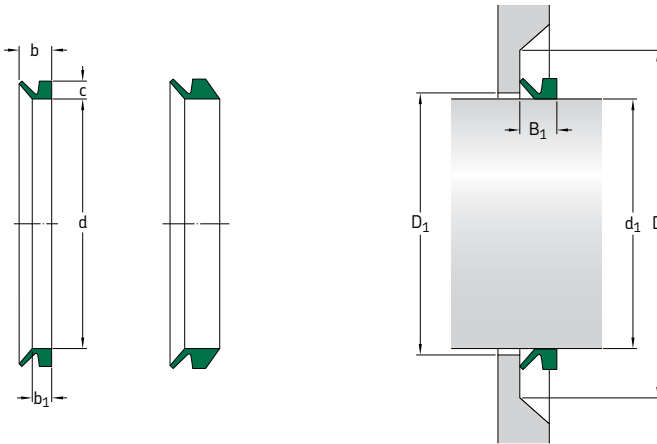

<b>Rozměry</b>	Vnitř. průměr hřídelí $d_1$ přes včetně	Vnitř. průměr těs. ve vol. stavu d	Šířka úl. plochy těs. $b_1$	Jmen. šířka těs. b	Jmen. výška těs. c	Vůle $D_1$ max	Styková plocha D min	Šířka nam. těsnění $B_1$	<b>Provedení</b>	<b>Kód břítu</b>	<b>Označení</b>
mm									-	-	-
<b>1 720 1 770</b>	1 585		14,3	25	15	$d_1 + 10$	$d_1 + 45$	$20,0 \pm 4$	VR1	R	<b>CR 417500</b>
<b>1 680 1 720</b>	1 596	1 596	32,5	65	21	$d_1 + 24$	$d_1 + 115$	$50 \pm 12$	VR6	R	<b>CR 471701</b>
	1 596	1 596	32,5	65	30	$d_1 + 24$	$d_1 + 115$	$50 \pm 12$	VR4	R	<b>CR 417003</b>
	1 596		67,5	100	13	$d_1 + 24$	$d_1 + 115$	$85 \pm 12$	VR5	R	<b>CR 471700</b>
<b>1 775 1 825</b>	1 630	1 630	6	10,5	6,5	$d_1 + 5$	$d_1 + 20$	$8,0 \pm 1,5$	VR3	R	<b>CR 418002</b>
	1 630		6	10,5	6,5	$d_1 + 5$	$d_1 + 20$	$8,0 \pm 1,5$	VR3	V	<b>CR 418006</b>
<b>1 770 1 820</b>	1 630		14,3	25	15	$d_1 + 10$	$d_1 + 45$	$20,0 \pm 4$	VR1	R	<b>CR 418000</b>
<b>1 720 1 765</b>	1 632	1 632	32,5	65	21	$d_1 + 24$	$d_1 + 115$	$50 \pm 12$	VR6	R	<b>CR 471751</b>
	1 632	1 632	32,5	65	30	$d_1 + 24$	$d_1 + 115$	$50 \pm 12$	VR4	R	<b>CR 417503</b>
	1 632		67,5	100	13	$d_1 + 24$	$d_1 + 115$	$85 \pm 12$	VR5	R	<b>CR 471750</b>
<b>1 765 1 810</b>	1 671	1 671	32,5	65	30	$d_1 + 24$	$d_1 + 115$	$50 \pm 12$	VR4	R	<b>CR 418003</b>
	1 671		67,5	100	13	$d_1 + 24$	$d_1 + 115$	$85 \pm 12$	VR5	R	<b>CR 471800</b>
<b>1 825 1 875</b>	1 675	1 675	6	10,5	6,5	$d_1 + 5$	$d_1 + 20$	$8,0 \pm 1,5$	VR3	R	<b>CR 418502</b>
	1 675		6	10,5	6,5	$d_1 + 5$	$d_1 + 20$	$8,0 \pm 1,5$	VR3	V	<b>CR 418506</b>
<b>1 820 1 870</b>	1 675		14,3	25	15	$d_1 + 10$	$d_1 + 45$	$20,0 \pm 4$	VR1	R	<b>CR 418500</b>
<b>1 810 1 855</b>	1 714	1 714	32,5	65	21	$d_1 + 24$	$d_1 + 115$	$50 \pm 12$	VR6	R	<b>CR 471851</b>
	1 714	1 714	32,5	65	30	$d_1 + 24$	$d_1 + 115$	$50 \pm 12$	VR4	R	<b>CR 418503</b>
	1 714		67,5	100	13	$d_1 + 24$	$d_1 + 115$	$85 \pm 12$	VR5	R	<b>CR 471850</b>
<b>1 875 1 925</b>	1 720	1 720	6	10,5	6,5	$d_1 + 5$	$d_1 + 20$	$8,0 \pm 1,5$	VR3	R	<b>CR 419002</b>
	1 720		6	10,5	6,5	$d_1 + 5$	$d_1 + 20$	$8,0 \pm 1,5$	VR3	V	<b>CR 419006</b>
<b>1 870 1 920</b>	1 720		14,3	25	15	$d_1 + 10$	$d_1 + 45$	$20,0 \pm 4$	VR1	R	<b>CR 419000</b>
<b>1 855 1 905</b>	1 753	1 753	32,5	65	21	$d_1 + 24$	$d_1 + 115$	$50 \pm 12$	VR6	R	<b>CR 471901</b>
	1 753	1 753	32,5	65	30	$d_1 + 24$	$d_1 + 115$	$50 \pm 12$	VR4	R	<b>CR 419003</b>
	1 753		67,5	100	13	$d_1 + 24$	$d_1 + 115$	$85 \pm 12$	VR5	R	<b>CR 471900</b>
<b>1 925 1 975</b>	1 765	1 765	6	10,5	6,5	$d_1 + 5$	$d_1 + 20$	$8,0 \pm 1,5$	VR3	R	<b>CR 419502</b>
	1 765		6	10,5	6,5	$d_1 + 5$	$d_1 + 20$	$8,0 \pm 1,5$	VR3	V	<b>CR 419506</b>
<b>1 920 1 970</b>	1 765		14,3	25	15	$d_1 + 10$	$d_1 + 45$	$20,0 \pm 4$	VR1	R	<b>CR 419500</b>

Zvolte větší V-kroužek, pokud se rozměr  $d_1$  nachází na hranici mezi dvěma velikostmi V-kroužku.

<b>Rozměry</b>		Vnitř. průměr těs. ve vol. stavu d	Šířka úl. plochy těs. b <sub>1</sub>	Jmen. šířka těs. b	Jmen. výška těs. c	Vůle D <sub>1</sub> max	Styková plocha D min	Šířka nam. těsnění B <sub>1</sub>	Provedení	Kód břítu	Označení
Rozsah prům. hřídelí d <sub>1</sub> přes	včetně										
mm									-	-	-
<b>1 905 1 955</b>	1 794	32,5	65	21	d <sub>1</sub> +24	d <sub>1</sub> +115	50±12	VR6	R	<b>CR 471951</b>	
	1 794	32,5	65	30	d <sub>1</sub> +24	d <sub>1</sub> +115	50±12	VR4	R	<b>CR 419503</b>	
	1 794	67,5	100	13	d <sub>1</sub> +24	d <sub>1</sub> +115	85±12	VR5	R	<b>CR 471950</b>	
<b>1 975 2 025</b>	1 810	6	10,5	6,5	d <sub>1</sub> +5	d <sub>1</sub> +20	8,0±1,5	VR3	R	<b>CR 420002</b>	
	1 810	6	10,5	6,5	d <sub>1</sub> +5	d <sub>1</sub> +20	8,0±1,5	VR3	V	<b>CR 420006</b>	
<b>1 970 2 020</b>	1 810	14,3	25	15	d <sub>1</sub> +10	d <sub>1</sub> +45	20,0±4	VR1	R	<b>CR 420000</b>	
<b>1 955 2 010</b>	1 844	32,5	65	30	d <sub>1</sub> +24	d <sub>1</sub> +115	50±12	VR4	R	<b>CR 420003</b>	
	1 844	67,5	100	13	d <sub>1</sub> +24	d <sub>1</sub> +115	85±12	VR5	R	<b>CR 472000</b>	

## V-kroužky - palcové rozměry, pro severoamerický trh

$d_1$  **0.110 – 1.890** in.

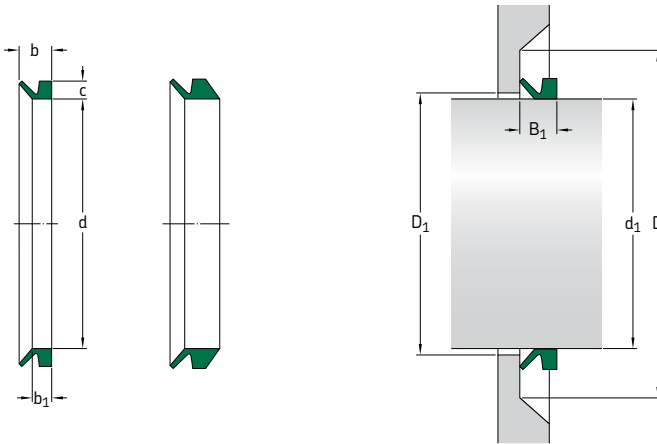

Rozměry		Ref. metr. rozměr	Vnitř. průměr těs. ve vol. stavu d	Šířka úl. plochy těs. $b_1$	Jmen. šířka těs. b	Jmen. výška těs. c	Vůle $D_1$ max	Styková plocha D min	Šířka nam. těsnění $B_1$	Provedení	Kód břítu	Označení
Rozsah prům. hřídelí $d_1$ přes	včetně											
in.	mm	mm	in.							-	-	-
<b>0.110</b>	<b>0.140</b>	3	0.100	0.060	0.080	0.120	0.040	0.160	0.100±0.012	VR1	R	CR 400030
		3	0.100	0.060	0.080	0.120	0.040	0.160	0.100±0.012	VR1	V	CR 400034
<b>0.140</b>	<b>0.180</b>	4	0.130	0.080	0.090	0.150	0.040	0.240	0.120±0.016	VR1	R	CR 400040
		4	0.130	0.080	0.090	0.150	0.040	0.240	0.120±0.016	VR1	V	CR 400044
<b>0.180</b>	<b>0.210</b>	5	0.160	0.080	0.090	0.150	0.040	0.240	0.120±0.016	VR1	R	CR 400050
		5	0.160	0.080	0.150	0.200	0.040	0.240	0.180±0.016	VR2	R	CR 400051
		5	0.160	0.080	0.090	0.150	0.040	0.240	0.120±0.016	VR1	V	CR 400054
		5	0.160	0.080	0.150	0.200	0.040	0.240	0.180±0.016	VR2	V	CR 400055
<b>0.210</b>	<b>0.260</b>	6	0.200	0.080	0.090	0.150	0.040	0.240	0.120±0.016	VR1	R	CR 400060
		6	0.200	0.080	0.150	0.200	0.040	0.240	0.180±0.016	VR2	R	CR 400061
		6	0.200	0.080	0.090	0.150	0.040	0.240	0.120±0.016	VR1	V	CR 400064
		6	0.200	0.080	0.150	0.200	0.040	0.240	0.180±0.016	VR2	V	CR 400065
<b>0.260</b>	<b>0.310</b>	7	0.240	0.080	0.090	0.150	0.040	0.240	0.120±0.016	VR1	R	CR 400070
		7	0.240	0.080	0.150	0.200	0.040	0.240	0.180±0.016	VR2	R	CR 400071
		7	0.240	0.080	0.090	0.150	0.040	0.240	0.120±0.016	VR1	V	CR 400074
		7	0.240	0.080	0.150	0.200	0.040	0.240	0.180±0.016	VR2	V	CR 400075
<b>0.310</b>	<b>0.370</b>	8	0.280	0.080	0.090	0.150	0.040	0.240	0.120±0.016	VR1	R	CR 400080
		8	0.280	0.080	0.150	0.200	0.040	0.240	0.180±0.016	VR2	R	CR 400081
		8	0.280	0.080	0.090	0.150	0.040	0.240	0.120±0.016	VR1	V	CR 400084
		8	0.280	0.080	0.150	0.200	0.040	0.240	0.180±0.016	VR2	V	CR 400085
<b>0.370</b>	<b>0.450</b>	10	0.350	0.120	0.130	0.220	0.080	0.350	0.180±0.020	VR1	R	CR 400100
		10	0.350	0.120	0.220	0.300	0.080	0.350	0.260±0.020	VR2	R	CR 400101
		10	0.350	0.120	0.130	0.220	0.080	0.350	0.180±0.020	VR1	V	CR 400104
		10	0.350	0.120	0.220	0.300	0.080	0.350	0.260±0.020	VR2	V	CR 400105
<b>0.450</b>	<b>0.530</b>	12	0.410	0.120	0.130	0.220	0.080	0.350	0.180±0.020	VR1	R	CR 400120
		12	0.410	0.120	0.220	0.300	0.080	0.350	0.260±0.020	VR2	R	CR 400121
		12	0.410	0.120	0.130	0.220	0.080	0.350	0.180±0.020	VR1	V	CR 400124
		12	0.410	0.120	0.220	0.300	0.080	0.350	0.260±0.020	VR2	V	CR 400125
<b>0.490</b>	<b>0.570</b>	13	0.450	0.120	0.130	0.220	0.080	0.350	0.180±0.020	VR1	R	CR 400130
		13	0.450	0.120	0.130	0.220	0.080	0.350	0.180±0.020	VR1	V	CR 400134

Zvolte větší V-kroužek, pokud se rozměr  $d_1$  nachází na hranici mezi dvěma velikostmi V-kroužku.

Rozměry		Ref. metr. rozměr	Vnitř. průměr těs. ve vol. stavu d	Šířka úl. plochy těs. b <sub>1</sub>	Jmen. šířka těs. b	Jmen. výška těs. c	Vůle D <sub>1</sub> max	Styková plocha D min	Šířka nam. těsnění B <sub>1</sub>	Provedení	Kód bříty	Označení
Rozsah prům. hřídelí d <sub>1</sub> přes	včetně											
in.	mm	in.								-	-	-
<b>0.530</b>	<b>0.610</b>	14	0.490	0.120	0.130	0.220	0.080	0.350	0.180±0.020	VR1	R	CR 400140
		14	0.490	0.120	0.220	0.300	0.080	0.350	0.260±0.020	VR2	R	CR 400141
		14	0.490	0.120	0.130	0.220	0.080	0.350	0.180±0.020	VR1	V	CR 400144
		14	0.490	0.120	0.220	0.300	0.080	0.350	0.260±0.020	VR2	V	CR 400145
<b>0.610</b>	<b>0.690</b>	16	0.550	0.120	0.130	0.220	0.080	0.350	0.180±0.020	VR1	R	CR 400160
		16	0.550	0.120	0.220	0.300	0.080	0.350	0.260±0.020	VR2	R	CR 400161
		16	0.550	0.120	0.130	0.220	0.080	0.350	0.180±0.020	VR1	V	CR 400164
		16	0.550	0.120	0.220	0.300	0.080	0.350	0.260±0.020	VR2	V	CR 400165
<b>0.690</b>	<b>0.750</b>	18	0.630	0.120	0.130	0.220	0.080	0.350	0.180±0.020	VR1	R	CR 400180
		18	0.630	0.120	0.130	0.220	0.080	0.350	0.180±0.020	VR1	V	CR 400184
<b>0.690</b>	<b>0.770</b>	18	0.630	0.120	0.220	0.300	0.080	0.350	0.260±0.020	VR2	R	CR 400181
		18	0.630	0.120	0.220	0.300	0.080	0.350	0.260±0.020	VR2	V	CR 400185
<b>0.750</b>	<b>0.830</b>	20	0.710	0.160	0.190	0.300	0.080	0.470	0.240±0.030	VR1	R	CR 400200
		20	0.710	0.160	0.190	0.300	0.080	0.470	0.240±0.030	VR1	V	CR 400204
<b>0.770</b>	<b>0.830</b>	20	0.710	0.160	0.310	0.410	0.080	0.470	0.350±0.030	VR2	R	CR 400201
		20	0.710	0.160	0.310	0.410	0.080	0.470	0.350±0.030	VR2	V	CR 400205
<b>0.830</b>	<b>0.950</b>	22	0.790	0.160	0.190	0.300	0.080	0.470	0.240±0.030	VR1	R	CR 400220
		22	0.790	0.160	0.310	0.410	0.080	0.470	0.350±0.030	VR2	R	CR 400221
		22	0.790	0.160	0.190	0.300	0.080	0.470	0.240±0.030	VR1	V	CR 400224
		22	0.790	0.160	0.310	0.410	0.080	0.470	0.350±0.030	VR2	V	CR 400225
<b>0.950</b>	<b>1.070</b>	25	0.870	0.160	0.190	0.300	0.080	0.470	0.240±0.030	VR1	R	CR 400250
		25	0.870	0.160	0.310	0.410	0.080	0.470	0.350±0.030	VR2	R	CR 400251
		25	0.870	0.160	0.190	0.300	0.080	0.470	0.240±0.030	VR1	V	CR 400254
		25	0.870	0.160	0.310	0.410	0.080	0.470	0.350±0.030	VR2	V	CR 400255
<b>1.070</b>	<b>1.140</b>	28	0.980	0.160	0.190	0.300	0.120	0.470	0.240±0.030	VR1	R	CR 400280
		28	0.980	0.160	0.310	0.410	0.120	0.470	0.350±0.030	VR2	R	CR 400281
		28	0.980	0.160	0.190	0.300	0.120	0.470	0.240±0.030	VR1	V	CR 400284
		28	0.980	0.160	0.310	0.410	0.120	0.470	0.350±0.030	VR2	V	CR 400285
<b>1.140</b>	<b>1.220</b>	30	1.060	0.160	0.190	0.300	0.120	0.470	0.240±0.030	VR1	R	CR 400300
		30	1.060	0.160	0.310	0.410	0.120	0.470	0.350±0.030	VR2	R	CR 400301
		30	1.060	0.160	0.190	0.300	0.120	0.470	0.240±0.030	VR1	V	CR 400304
		30	1.060	0.160	0.310	0.410	0.120	0.470	0.350±0.030	VR2	V	CR 400305
<b>1.220</b>	<b>1.300</b>	32	1.140	0.160	0.190	0.300	0.120	0.470	0.240±0.030	VR1	R	CR 400320
		32	1.140	0.160	0.310	0.410	0.120	0.470	0.350±0.030	VR2	R	CR 400321
		32	1.140	0.160	0.190	0.300	0.120	0.470	0.240±0.030	VR1	V	CR 400324
		32	1.140	0.160	0.310	0.410	0.120	0.470	0.350±0.030	VR2	V	CR 400325
<b>1.300</b>	<b>1.420</b>	35	1.220	0.160	0.190	0.300	0.120	0.470	0.240±0.030	VR1	R	CR 400350
		35	1.220	0.160	0.310	0.410	0.120	0.470	0.350±0.030	VR2	R	CR 400351
		35	1.220	0.160	0.190	0.300	0.120	0.470	0.240±0.030	VR1	V	CR 400354
		35	1.220	0.160	0.310	0.410	0.120	0.470	0.350±0.030	VR2	V	CR 400355
<b>1.420</b>	<b>1.500</b>	38	1.340	0.160	0.190	0.300	0.120	0.470	0.240±0.030	VR1	R	CR 400380
		38	1.340	0.160	0.310	0.410	0.120	0.470	0.350±0.030	VR2	R	CR 400381
		38	1.340	0.160	0.190	0.300	0.120	0.470	0.240±0.030	VR1	V	CR 400384
		38	1.340	0.160	0.310	0.410	0.120	0.470	0.350±0.030	VR2	V	CR 400385
<b>1.500</b>	<b>1.700</b>	40	1.420	0.200	0.220	0.350	0.120	0.590	0.280±0.040	VR1	R	CR 400400
		40	1.420	0.200	0.370	0.510	0.120	0.590	0.430±0.040	VR2	R	CR 400401
		40	1.420	0.200	0.220	0.350	0.120	0.590	0.280±0.040	VR1	V	CR 400404
		40	1.420	0.200	0.370	0.510	0.120	0.590	0.430±0.040	VR2	V	CR 400405
<b>1.700</b>	<b>1.890</b>	45	1.570	0.200	0.220	0.350	0.120	0.590	0.280±0.040	VR1	R	CR 400450
		45	1.570	0.200	0.370	0.510	0.120	0.590	0.430±0.040	VR2	R	CR 400451
		45	1.570	0.200	0.220	0.350	0.120	0.590	0.280±0.040	VR1	V	CR 400454
		45	1.570	0.200	0.370	0.510	0.120	0.590	0.430±0.040	VR2	V	CR 400455

7.1

# V-kroužky - palcové rozměry, pro severoamerický trh

d<sub>1</sub> 1.890 – 6.890 in.

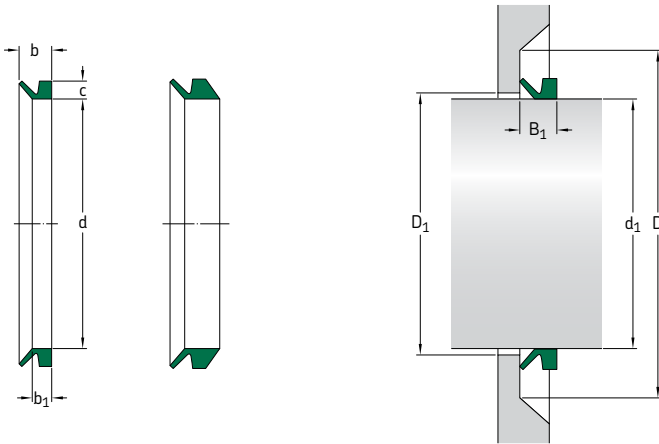

Rozměry		Ref. metr. rozměr	Vnitř. průměr těs. ve vol. stavu d	Šířka úl. plochy těs. b <sub>1</sub>	Jmen. šířka těs. b	Jmen. výška těs. c	Vůle D <sub>1</sub> max	Styková plocha D min	Šířka nam. těsnění B <sub>1</sub>	Prove- dení	Kód břítu	Označení
Rozsah prům. hřídelí d <sub>1</sub> přes	včetně											
in.	mm	mm	in.							-	-	-
<b>1.890</b>	<b>2.090</b>	50	1.770	0.200	0.220	0.350	0.120	0.590	0.280±0.040	VR1	R	<b>CR 400500</b>
		50	1.770	0.200	0.370	0.510	0.120	0.590	0.430±0.040	VR2	R	<b>CR 400501</b>
		50	1.770	0.200	0.220	0.350	0.120	0.590	0.280±0.040	VR1	V	<b>CR 400504</b>
		50	1.770	0.200	0.370	0.510	0.120	0.590	0.430±0.040	VR2	V	<b>CR 400505</b>
<b>2.090</b>	<b>2.290</b>	55	1.930	0.200	0.220	0.350	0.120	0.590	0.280±0.040	VR1	R	<b>CR 400550</b>
		55	1.930	0.200	0.370	0.510	0.120	0.590	0.430±0.040	VR2	R	<b>CR 400551</b>
		55	1.930	0.200	0.220	0.350	0.120	0.590	0.280±0.040	VR1	V	<b>CR 400554</b>
		55	1.930	0.200	0.370	0.510	0.120	0.590	0.430±0.040	VR2	V	<b>CR 400555</b>
<b>2.290</b>	<b>2.480</b>	60	2.130	0.200	0.220	0.350	0.120	0.590	0.280±0.040	VR1	R	<b>CR 400600</b>
		60	2.130	0.200	0.370	0.510	0.120	0.590	0.430±0.040	VR2	R	<b>CR 400601</b>
		60	2.130	0.200	0.220	0.350	0.120	0.590	0.280±0.040	VR1	V	<b>CR 400604</b>
		60	2.130	0.200	0.370	0.510	0.120	0.590	0.430±0.040	VR2	V	<b>CR 400605</b>
<b>2.480</b>	<b>2.680</b>	65	2.280	0.200	0.220	0.350	0.120	0.590	0.280±0.040	VR1	R	<b>CR 400650</b>
		65	2.280	0.200	0.370	0.510	0.120	0.590	0.430±0.040	VR2	R	<b>CR 400651</b>
		65	2.280	0.200	0.220	0.350	0.120	0.590	0.280±0.040	VR1	V	<b>CR 400654</b>
		65	2.280	0.200	0.370	0.510	0.120	0.590	0.430±0.040	VR2	V	<b>CR 400655</b>
		65	2.280	0.200	0.220	0.350	0.120	0.590	0.280±0.040	VR1	R	<b>CR 400659</b>
<b>2.680</b>	<b>2.880</b>	70	2.480	0.240	0.270	0.430	0.160	0.710	0.350±0.050	VR1	R	<b>CR 400700</b>
		70	2.480	0.240	0.440	0.610	0.160	0.710	0.530±0.050	VR2	R	<b>CR 400701</b>
		70	2.480	0.240	0.270	0.430	0.160	0.710	0.350±0.050	VR1	V	<b>CR 400704</b>
		70	2.480	0.240	0.440	0.610	0.160	0.710	0.530±0.050	VR2	V	<b>CR 400705</b>
<b>2.880</b>	<b>3.070</b>	75	2.640	0.240	0.270	0.430	0.160	0.710	0.350±0.050	VR1	R	<b>CR 400750</b>
		75	2.640	0.240	0.440	0.610	0.160	0.710	0.530±0.050	VR2	R	<b>CR 400751</b>
		75	2.640	0.240	0.270	0.430	0.160	0.710	0.350±0.050	VR1	V	<b>CR 400754</b>
		75	2.640	0.240	0.440	0.610	0.160	0.710	0.530±0.050	VR2	V	<b>CR 400755</b>
<b>3.070</b>	<b>3.270</b>	80	2.830	0.240	0.270	0.430	0.160	0.710	0.350±0.050	VR1	R	<b>CR 400800</b>
		80	2.830	0.240	0.440	0.610	0.160	0.710	0.530±0.050	VR2	R	<b>CR 400801</b>
		80	2.830	0.240	0.270	0.430	0.160	0.710	0.350±0.050	VR1	V	<b>CR 400804</b>
		80	2.830	0.240	0.440	0.610	0.160	0.710	0.530±0.050	VR2	V	<b>CR 400805</b>

Zvolte větší V-kroužek, pokud se rozměr d<sub>1</sub> nachází na hranici mezi dvěma velikostmi V-kroužku.



Rozměry		Ref. metr. rozměr	Vnitř. průměr těs. ve vol. stavu d	Šířka úl. plochy těs. b <sub>1</sub>	Jmen. šířka těs. b	Jmen. výška těs. c	Vůle D <sub>1</sub> max	Styková plocha D min	Šířka nam. těsnění B <sub>1</sub>	Provedení	Kód břítu	Označení
Rozsah prům. hřídelí d <sub>1</sub> přes	včetně											
in.	mm	in.								-	-	-
<b>3.270</b>	<b>3.470</b>	85	2.990	0.240	0.270	0.430	0.160	0.710	0.350±0.050	VR1	R	<b>CR 400850</b>
		85	2.940	0.240	0.440	0.610	0.160	0.710	0.530±0.050	VR2	R	<b>CR 400851</b>
		85	2.990	0.240	0.270	0.430	0.160	0.710	0.350±0.050	VR1	V	<b>CR 400854</b>
		85	2.940	0.240	0.440	0.610	0.160	0.710	0.530±0.050	VR2	V	<b>CR 400855</b>
<b>3.470</b>	<b>3.660</b>	90	3.190	0.240	0.270	0.430	0.160	0.710	0.350±0.050	VR1	R	<b>CR 400900</b>
		90	3.190	0.240	0.440	0.610	0.160	0.710	0.530±0.050	VR2	R	<b>CR 400901</b>
		90	3.190	0.240	0.270	0.430	0.160	0.710	0.350±0.050	VR1	V	<b>CR 400904</b>
		90	3.190	0.240	0.440	0.610	0.160	0.710	0.530±0.050	VR2	V	<b>CR 400905</b>
<b>3.660</b>	<b>3.860</b>	95	3.350	0.240	0.270	0.430	0.160	0.710	0.350±0.050	VR1	R	<b>CR 400950</b>
		95	3.350	0.240	0.440	0.610	0.160	0.710	0.530±0.050	VR2	R	<b>CR 400951</b>
		95	3.350	0.240	0.270	0.430	0.160	0.710	0.350±0.050	VR1	V	<b>CR 400954</b>
		95	3.350	0.240	0.440	0.610	0.160	0.710	0.530±0.050	VR2	V	<b>CR 400955</b>
<b>3.860</b>	<b>4.140</b>	100	3.540	0.240	0.270	0.430	0.160	0.710	0.350±0.050	VR1	R	<b>CR 401000</b>
		100	3.540	0.240	0.440	0.610	0.160	0.710	0.530±0.050	VR2	R	<b>CR 401001</b>
		100	3.540	0.240	0.270	0.430	0.160	0.710	0.350±0.050	VR1	V	<b>CR 401004</b>
		100	3.540	0.240	0.440	0.610	0.160	0.710	0.530±0.050	VR2	V	<b>CR 401005</b>
<b>4.140</b>	<b>4.530</b>	110	3.900	0.280	0.310	0.500	0.160	0.830	0.410±0.060	VR1	R	<b>CR 401100</b>
		110	3.900	0.280	0.520	0.710	0.160	0.830	0.610±0.060	VR2	R	<b>CR 401101</b>
		110	3.900	0.280	0.310	0.500	0.160	0.830	0.410±0.060	VR1	V	<b>CR 401104</b>
		110	3.900	0.280	0.520	0.710	0.160	0.830	0.610±0.060	VR2	V	<b>CR 401105</b>
<b>4.530</b>	<b>4.920</b>	120	4.250	0.280	0.310	0.500	0.160	0.830	0.410±0.060	VR1	R	<b>CR 401200</b>
		120	4.250	0.280	0.520	0.710	0.160	0.830	0.610±0.060	VR2	R	<b>CR 401201</b>
		120	4.250	0.260	0.240	0.410	0.200	0.800	0.315±0.060	VR3	V	<b>CR 401202<sup>1)</sup></b>
		120	4.250	0.280	0.310	0.500	0.160	0.830	0.410±0.060	VR1	V	<b>CR 401204</b>
		120	4.250	0.280	0.520	0.710	0.160	0.830	0.610±0.060	VR2	V	<b>CR 401205</b>
<b>4.531</b>	<b>4.917</b>	120	4.250	0.280	0.310	0.500	0.160	0.830	0.410±0.060	VR1	R	<b>CR 401208</b>
<b>4.920</b>	<b>5.320</b>	130	4.610	0.280	0.310	0.500	0.160	0.830	0.410±0.060	VR1	R	<b>CR 401300</b>
		130	4.610	0.280	0.520	0.710	0.160	0.830	0.610±0.060	VR2	R	<b>CR 401301</b>
		130	4.610	0.280	0.310	0.500	0.160	0.830	0.410±0.060	VR1	V	<b>CR 401304</b>
		130	4.610	0.280	0.520	0.710	0.160	0.830	0.610±0.060	VR2	V	<b>CR 401305</b>
<b>5.320</b>	<b>5.710</b>	140	4.960	0.280	0.310	0.500	0.160	0.830	0.410±0.060	VR1	R	<b>CR 401400</b>
		140	4.960	0.280	0.520	0.710	0.160	0.830	0.610±0.060	VR2	R	<b>CR 401401</b>
		140	4.960	0.260	0.240	0.410	0.200	0.800	0.310±0.060	VR3	R	<b>CR 401402</b>
		140	4.960	0.280	0.310	0.500	0.160	0.830	0.410±0.060	VR1	V	<b>CR 401404</b>
		140	4.960	0.280	0.520	0.710	0.160	0.830	0.610±0.060	VR2	V	<b>CR 401405</b>
		140	4.960	0.260	0.240	0.410	0.200	0.800	0.310±0.060	VR3	V	<b>CR 401406</b>
<b>5.710</b>	<b>6.100</b>	150	5.310	0.280	0.310	0.500	0.160	0.830	0.410±0.060	VR1	R	<b>CR 401500</b>
		150	5.310	0.280	0.520	0.710	0.160	0.830	0.610±0.060	VR2	R	<b>CR 401501</b>
		150	5.310	0.260	0.240	0.410	0.200	0.800	0.310±0.060	VR3	R	<b>CR 401502</b>
		150	5.310	0.280	0.310	0.500	0.160	0.830	0.410±0.060	VR1	V	<b>CR 401504</b>
		150	5.310	0.280	0.520	0.710	0.160	0.830	0.610±0.060	VR2	V	<b>CR 401505</b>
		150	5.310	0.260	0.240	0.410	0.200	0.800	0.310±0.060	VR3	V	<b>CR 401506</b>
<b>6.100</b>	<b>6.500</b>	160	5.670	0.310	0.350	0.570	0.200	0.940	0.470±0.070	VR1	R	<b>CR 401600</b>
		160	5.670	0.310	0.590	0.810	0.200	0.940	0.710±0.070	VR2	R	<b>CR 401601</b>
		160	5.670	0.260	0.240	0.410	0.200	0.800	0.310±0.060	VR3	R	<b>CR 401602</b>
		160	5.670	0.310	0.350	0.570	0.200	0.940	0.470±0.070	VR1	V	<b>CR 401604</b>
		160	5.670	0.310	0.590	0.810	0.200	0.940	0.710±0.070	VR2	V	<b>CR 401605</b>
		160	5.670	0.260	0.240	0.410	0.200	0.800	0.310±0.060	VR3	V	<b>CR 401606</b>
		160	5.670	0.310	0.350	0.570	0.200	0.940	0.470±0.070	VR1	R	<b>CR 401608</b>
<b>6.500</b>	<b>6.890</b>	170	6.020	0.310	0.350	0.570	0.200	0.940	0.470±0.070	VR1	R	<b>CR 401700</b>
		170	6.020	0.310	0.590	0.810	0.200	0.940	0.710±0.070	VR2	R	<b>CR 401701</b>
		170	6.020	0.260	0.240	0.410	0.200	0.800	0.310±0.060	VR3	R	<b>CR 401702</b>
		170	6.020	0.310	0.350	0.570	0.200	0.940	0.470±0.070	VR1	V	<b>CR 401704</b>
		170	6.020	0.310	0.590	0.810	0.200	0.940	0.710±0.070	VR2	V	<b>CR 401705</b>
		170	6.020	0.260	0.240	0.410	0.200	0.800	0.310±0.060	VR3	V	<b>CR 401706</b>

1) Informujte se na dostupnost a cenu.



# V-kroužky - palcové rozměry, pro severoamerický trh

d<sub>1</sub> 6.890 – 18.700 in.

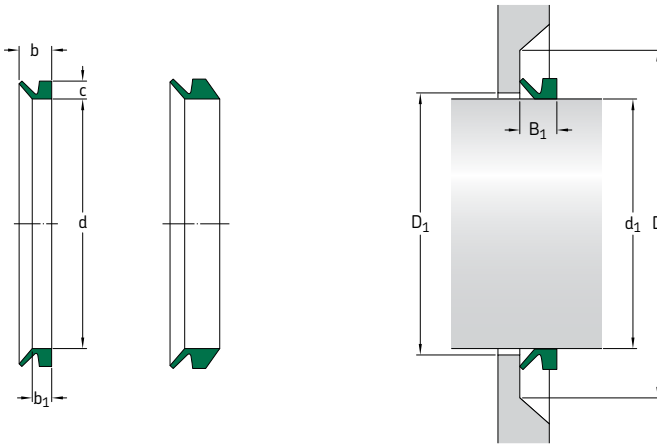

Rozměry		Ref. metr. rozměr	Vnitř. průměr těs. ve vol. stavu d	Šířka úl. plochy těs. b <sub>1</sub>	Jmen. šířka těs. b	Jmen. výška těs. c	Vůle D <sub>1</sub> max	Styková plocha D min	Šířka nam. těsnění B <sub>1</sub>	Provedení	Kód bitu	Označení
Rozsah prům. hřídelí d <sub>1</sub> přes	včetně											
in.	mm	mm	in.							-	-	-
<b>6.890</b>	<b>7.290</b>	180	6.380	0.310	0.350	0.570	0.200	0.940	0.470±0.070	VR1	R	<b>CR 401800</b>
		180	6.380	0.310	0.590	0.810	0.200	0.940	0.710±0.070	VR2	R	<b>CR 401801</b>
		180	6.380	0.260	0.240	0.410	0.200	0.800	0.310±0.060	VR3	R	<b>CR 401802</b>
		180	6.380	0.310	0.350	0.570	0.200	0.940	0.470±0.070	VR1	V	<b>CR 401804</b>
		180	6.380	0.310	0.590	0.810	0.200	0.940	0.710±0.070	VR2	V	<b>CR 401805</b>
		180	6.380	0.260	0.240	0.410	0.200	0.800	0.310±0.060	VR3	V	<b>CR 401806</b>
<b>7.290</b>	<b>7.680</b>	190	6.730	0.310	0.350	0.570	0.200	0.940	0.470±0.070	VR1	R	<b>CR 401900</b>
		190	6.730	0.310	0.590	0.810	0.200	0.940	0.710±0.070	VR2	R	<b>CR 401901</b>
		190	6.730	0.260	0.240	0.410	0.200	0.800	0.310±0.060	VR3	R	<b>CR 401902</b>
		190	6.730	0.310	0.350	0.570	0.200	0.940	0.470±0.070	VR1	V	<b>CR 401904</b>
		190	6.730	0.310	0.590	0.810	0.200	0.940	0.710±0.070	VR2	V	<b>CR 401905</b>
		190	6.730	0.260	0.240	0.410	0.200	0.800	0.310±0.060	VR3	V	<b>CR 401906</b>
<b>7.480</b>	<b>8.270</b>	200	7.090	0.590	0.560	0.980	0.400	1.770	0.790±0.160	VR1	R	<b>CR 402000</b>
		200	7.090	0.590	0.560	0.980	0.400	1.770	0.790±0.160	VR1	V	<b>CR 402004</b>
<b>7.680</b>	<b>8.270</b>	199	7.090	0.310	0.350	0.570	0.200	0.940	0.470±0.070	VR1	R	<b>CR 401990</b>
		199	7.090	0.310	0.590	0.810	0.200	0.940	0.710±0.070	VR2	R	<b>CR 401991</b>
		199	7.090	0.310	0.350	0.570	0.200	0.940	0.470±0.070	VR1	V	<b>CR 401994</b>
		199	7.090	0.310	0.590	0.810	0.200	0.940	0.710±0.070	VR2	V	<b>CR 401995</b>
		200	7.170	0.260	0.240	0.410	0.200	0.800	0.310±0.060	VR3	R	<b>CR 402002</b>
		200	7.170	0.260	0.240	0.410	0.200	0.800	0.310±0.060	VR3	V	<b>CR 402006</b>
<b>8.270</b>	<b>9.170</b>	220	7.800	0.260	0.240	0.410	0.200	0.800	0.310±0.060	VR3	R	<b>CR 402202</b>
		220	7.800	0.260	0.240	0.410	0.200	0.800	0.310±0.060	VR3	V	<b>CR 402206</b>
<b>8.270</b>	<b>9.250</b>	220	7.800	0.590	0.560	0.980	0.400	1.770	0.790±0.160	VR1	R	<b>CR 402200</b>
		220	7.800	0.590	0.560	0.980	0.400	1.770	0.790±0.160	VR1	V	<b>CR 402204</b>
<b>9.170</b>	<b>10.240</b>	250	8.860	0.260	0.240	0.410	0.200	0.800	0.310±0.060	VR3	R	<b>CR 402502</b>
		250	8.860	0.260	0.240	0.410	0.200	0.800	0.310±0.060	VR3	V	<b>CR 402506</b>
<b>9.250</b>	<b>10.430</b>	250	8.860	0.590	0.560	0.980	0.400	1.770	0.790±0.160	VR1	R	<b>CR 402500</b>
		250	8.860	0.590	0.560	0.980	0.400	1.770	0.790±0.160	VR1	V	<b>CR 402504</b>
<b>10.240</b>	<b>11.220</b>	275	9.720	0.260	0.240	0.410	0.200	0.800	0.310±0.060	VR3	R	<b>CR 402752</b>
		275	9.720	0.260	0.240	0.410	0.200	0.800	0.310±0.060	VR3	V	<b>CR 402756</b>

Zvolte větší V-kroužek, pokud se rozměr d<sub>1</sub> nachází na hranici mezi dvěma velikostmi V-kroužku.

Rozměry		Ref. metr. rozměr	Vnitř. průměr těs. ve vol. stavu d	Šířka úl. plochy těs. b <sub>1</sub>	Jmen. šířka těs. b	Jmen. výška těs. c	Vůle D <sub>1</sub> max	Styková plocha D min	Šířka nam. těsnění B <sub>1</sub>	Provedení	Kód břítu	Označení
Rozsah prům. hřídel d <sub>1</sub> přes	včetně											
in.		mm	in.							-	-	-
<b>10.430</b>	<b>11.420</b>	275	9.720	0.590	0.560	0.980	0.400	1.770	0.790±0.160	VR1	R	<b>CR 402750</b>
		275	9.720	0.590	0.560	0.980	0.400	1.770	0.790±0.160	VR1	V	<b>CR 402754</b>
<b>11.220</b>	<b>12.200</b>	300	10.630	0.260	0.240	0.410	0.200	0.800	0.310±0.060	VR3	R	<b>CR 403002</b>
		300	10.630	0.260	0.240	0.410	0.200	0.800	0.310±0.060	VR3	V	<b>CR 403006</b>
<b>11.420</b>	<b>12.200</b>	300	10.630	0.590	0.560	0.980	0.400	1.770	0.790±0.160	VR1	R	<b>CR 403000</b>
		300	10.630	0.590	0.560	0.980	0.400	1.770	0.790±0.160	VR1	V	<b>CR 403004</b>
<b>11.811</b>	<b>12.000</b>	300	11.575	0.827	2.657	3.931	0.940	4.530	3.350±0.500	VR5	R	<b>CR 470300<sup>1)</sup></b>
<b>12.200</b>	<b>13.190</b>	325	11.500	0.590	0.560	0.980	0.400	1.770	0.790±0.160	VR1	R	<b>CR 403250</b>
		325	11.500	0.260	0.240	0.410	0.200	0.800	0.310±0.060	VR3	R	<b>CR 403252</b>
		325	11.500	0.590	0.560	0.980	0.400	1.770	0.790±0.160	VR1	V	<b>CR 403254</b>
		325	11.500	0.260	0.240	0.410	0.200	0.800	0.310±0.060	VR3	V	<b>CR 403256</b>
<b>12.400</b>	<b>12.600</b>	315	12.170	1.180	1.280	2.560	0.940	4.530	2.000±0.500	VR4	R	<b>CR 403153<sup>1)</sup></b>
<b>13.190</b>	<b>14.370</b>	350	12.400	0.590	0.560	0.980	0.400	1.770	0.790±0.160	VR1	R	<b>CR 403500</b>
		350	12.400	0.260	0.240	0.410	0.200	0.800	0.310±0.060	VR3	R	<b>CR 403502</b>
		350	12.400	0.590	0.560	0.980	0.400	1.770	0.790±0.160	VR1	V	<b>CR 403504</b>
		350	12.400	0.260	0.240	0.410	0.200	0.800	0.310±0.060	VR3	V	<b>CR 403506</b>
<b>14.170</b>	<b>14.370</b>	360	13.858	1.181	1.280	2.559	0.945	4.528	1.969±0.472	VR4	R	<b>CR 403603</b>
		360	13.858	1.180	1.280	2.560	0.940	4.530	2.000±0.500	VR4	V	<b>CR 403607<sup>1)</sup></b>
<b>14.350</b>	<b>15.550</b>	390	15.000	1.180	1.280	2.560	0.940	4.530	2.000±0.500	VR4	R	<b>CR 403903<sup>1)</sup></b>
<b>14.370</b>	<b>15.150</b>	375	13.270	0.260	0.240	0.410	0.200	0.800	0.310±0.060	VR3	R	<b>CR 403752</b>
		375	13.270	0.260	0.240	0.410	0.200	0.800	0.310±0.060	VR3	V	<b>CR 403756</b>
<b>14.370</b>	<b>15.350</b>	375	13.270	0.590	0.560	0.980	0.400	1.770	0.790±0.160	VR1	R	<b>CR 403750</b>
		375	13.270	0.590	0.560	0.980	0.400	1.770	0.790±0.160	VR1	V	<b>CR 403754</b>
<b>14.567</b>	<b>14.764</b>	370	14.252	1.180	1.280	2.560	0.940	4.530	2.000±0.500	VR4	R	<b>CR 403703<sup>1)</sup></b>
<b>14.764</b>	<b>14.961</b>	375	14.449	1.180	1.280	2.560	0.940	4.530	2.000±0.500	VR4	R	<b>CR 403753<sup>1)</sup></b>
<b>14.961</b>	<b>15.157</b>	380	14.606	0.827	2.657	3.937	0.940	4.530	3.350±0.500	VR5	R	<b>CR 470380<sup>1)</sup></b>
<b>15.150</b>	<b>16.730</b>	400	14.170	0.260	0.240	0.410	0.200	0.800	0.310±0.060	VR3	R	<b>CR 404002</b>
<b>15.150</b>	<b>16.930</b>	400	14.170	0.260	0.240	0.410	0.200	0.800	0.310±0.060	VR3	V	<b>CR 404006</b>
<b>15.350</b>	<b>16.930</b>	400	14.170	0.590	0.560	0.980	0.400	1.770	0.790±0.160	VR1	R	<b>CR 404000</b>
		400	14.170	0.590	0.560	0.980	0.400	1.770	0.790±0.160	VR1	V	<b>CR 404004</b>
<b>15.354</b>	<b>19.685</b>	385	14.803	0.827	2.657	3.937	0.940	4.530	3.350±0.500	VR5	R	<b>CR 470385<sup>1)</sup></b>
<b>15.750</b>	<b>15.940</b>	400	15.394	1.181	1.280	2.559	0.945	4.528	1.969±0.472	VR4	R	<b>CR 404003</b>
<b>16.142</b>	<b>17.322</b>	425	15.039	0.260	0.240	0.410	0.200	0.800	0.315±0.060	VR3	R	<b>CR 404252<sup>1)</sup></b>
<b>16.730</b>	<b>18.700</b>	450	15.940	0.260	0.240	0.410	0.200	0.800	0.310±0.060	VR3	R	<b>CR 404502</b>
		450	15.940	0.260	0.240	0.410	0.200	0.800	0.310±0.060	VR3	V	<b>CR 404506</b>
<b>16.930</b>	<b>17.120</b>	430	16.490	1.180	1.280	2.560	0.940	4.530	2.000±0.500	VR4	R	<b>CR 404303</b>
<b>16.930</b>	<b>18.900</b>	450	15.940	0.590	0.560	0.980	0.400	1.770	0.790±0.160	VR1	R	<b>CR 404500</b>
		450	15.940	0.590	0.560	0.980	0.400	1.770	0.790±0.160	VR1	V	<b>CR 404504</b>
<b>17.720</b>	<b>17.910</b>	450	17.280	1.180	1.280	2.560	0.940	4.530	2.000±0.500	VR4	R	<b>CR 404503</b>
<b>18.110</b>	<b>18.310</b>	460	17.640	1.180	1.280	2.560	0.940	4.530	5.000±0.500	VR4	R	<b>CR 404603</b>
<b>18.500</b>	<b>18.700</b>	470	18.030	1.180	1.280	2.560	0.940	4.530	2.000±0.500	VR4	R	<b>CR 404703</b>

<sup>1)</sup> Informujte se na dostupnost a cenu.

# V-kroužky - palcové rozměry, pro severoamerický trh

d<sub>1</sub> 18.700 – 30.512 in.

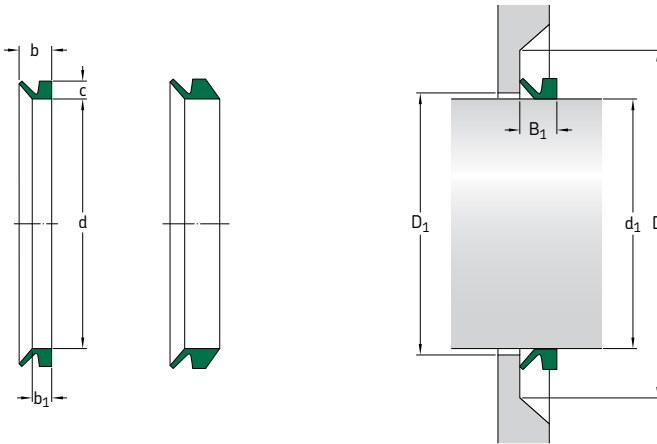

Rozměry		Ref. metr. rozměr	Vnitř. průměr těs. ve vol. stavu d	Šířka úl. plochy těs. b <sub>1</sub>	Jmen. šířka těs. b	Jmen. výška těs. c	Vůle D <sub>1</sub> max	Styková plocha D min	Šířka nam. těsnění B <sub>1</sub>	Provedení	Kód bitu	Označení
Rozsah prům. hřídelí d <sub>1</sub> přes	včetně											
in.	mm	in.								-	-	-
<b>18.700</b>	<b>18.900</b>	475	18.228	1.180	1.280	2.560	0.940	4.530	2.000 ± 0.500	VR4	R	<b>CR 404753</b> <sup>1)</sup>
		475	18.228	1.180	1.280	2.560	0.940	4.530	2.000 ± 0.500	VR4	V	<b>CR 404757</b> <sup>1)</sup>
<b>18.700</b>	<b>20.080</b>	500	17.717	0.255	0.236	0.413	0.196	0.787	0.315 ± 0.060	VR3	R	<b>CR 405006</b>
<b>18.900</b>	<b>19.090</b>	480	18.430	1.180	1.280	2.560	0.940	4.530	2.000 ± 0.500	VR4	R	<b>CR 404803</b>
		480	18.430	1.180	1.280	2.560	0.940	4.530	2.000 ± 0.500	VR4	V	<b>CR 404807</b> <sup>1)</sup>
<b>18.900</b>	<b>20.870</b>	500	17.720	0.590	0.560	0.980	0.400	1.770	0.790 ± 0.160	VR1	R	<b>CR 405000</b>
		500	17.720	0.260	0.240	0.410	0.200	0.800	0.310 ± 0.060	VR3	R	<b>CR 405002</b>
		500	17.720	0.590	0.560	0.980	0.400	1.770	0.790 ± 0.160	VR1	V	<b>CR 405004</b>
<b>19.090</b>	<b>19.290</b>	485	18.622	1.181	1.280	2.559	0.945	4.528	1.969 ± 0.472	VR4	R	<b>CR 404853</b>
<b>19.100</b>	<b>19.290</b>	485	19.094	1.180	1.280	2.560	0.940	4.530	2.000 ± 0.500	VR4	V	<b>CR 404857</b> <sup>1)</sup>
<b>19.290</b>	<b>19.490</b>	490	18.820	1.180	1.280	2.560	0.940	4.530	2.000 ± 0.500	VR4	R	<b>CR 404903</b>
<b>19.690</b>	<b>19.880</b>	500	19.210	1.180	1.280	2.560	0.940	4.530	2.000 ± 0.500	VR4	R	<b>CR 405003</b>
		500	19.213	1.180	1.280	2.560	0.940	4.530	2.000 ± 0.500	VR4	V	<b>CR 405007</b> <sup>1)</sup>
<b>19.910</b>	<b>18.110</b>	455	17.480	1.180	1.280	2.560	0.940	4.530	2.000 ± 0.500	VR4	R	<b>CR 404553</b>
<b>20.010</b>	<b>20.280</b>	510	19.570	1.180	1.280	2.560	0.940	4.530	2.000 ± 0.500	VR4	R	<b>CR 405103</b>
<b>20.080</b>	<b>21.260</b>	525	18.580	0.260	0.240	0.410	0.200	0.800	0.310 ± 0.060	VR3	R	<b>CR 405252</b>
<b>20.470</b>	<b>20.670</b>	520	19.960	1.180	1.280	2.560	0.940	4.530	2.000 ± 0.500	VR4	R	<b>CR 405203</b>
<b>20.870</b>	<b>21.060</b>	530	20.350	1.180	1.280	2.560	0.940	4.530	2.000 ± 0.500	VR4	R	<b>CR 405303</b>
<b>20.870</b>	<b>22.830</b>	550	19.490	0.590	0.560	0.980	0.400	1.770	0.790 ± 0.160	VR1	R	<b>CR 405500</b>
		550	19.490	0.260	0.240	0.410	0.200	0.800	0.310 ± 0.060	VR3	R	<b>CR 405502</b>
		550	19.490	0.590	0.560	0.980	0.400	1.770	0.790 ± 0.160	VR1	V	<b>CR 405504</b>
<b>21.260</b>	<b>21.460</b>	540	20.709	1.180	1.280	2.560	0.940	4.530	2.000 ± 0.500	VR4	R	<b>CR 405403</b> <sup>1)</sup>
<b>21.560</b>	<b>22.638</b>	550	19.488	0.260	0.240	0.410	0.200	0.800	0.315 ± 0.060	VR3	V	<b>CR 405506</b> <sup>1)</sup>

Zvolte větší V-kroužek, pokud se rozměr d<sub>1</sub> nachází na hranici mezi dvěma velikostmi V-kroužku.

<sup>1)</sup> Informujte se na dostupnost a cenu.

Rozměry Rozsah prům. hrdělí d <sub>1</sub> přes		Ref. metr. rozměr	Vnitř. průměr těs. ve vol. stavu d	Šířka úl. plochy těs. b <sub>1</sub>	Jmen. šířka těs. b	Jmen. výška těs. c	Vůle D <sub>1</sub> max	Styková plocha D min	Šířka nam. těsnění B <sub>1</sub>	Prove- dení	Kód břítu	Označení
in.	včetně	mm	in.						-	-	-	
<b>21.650</b>	<b>21.850</b>	550	21.100	1.180	1.280	2.560	0.940	4.530	2.000±0.500	VR4	R	<b>CR 405503</b>
<b>22.050</b>	<b>22.240</b>	560 560	21.496 21.496	1.181 1.180	1.280 1.280	2.559 2.560	0.945 0.940	4.528 4.530	1.969±0.472 2.000±0.500	VR4 VR4	R V	<b>CR 405603</b> <b>CR 405607<sup>1)</sup></b>
<b>22.440</b>	<b>22.640</b>	570	21.850	1.180	1.280	2.560	0.940	4.530	2.000±0.500	VR4	R	<b>CR 405703</b>
<b>22.638</b>	<b>22.835</b>	575	22.047	1.180	1.280	2.560	0.940	4.530	2.000±0.500	VR4	V	<b>CR 405757<sup>1)</sup></b>
<b>22.638</b>	<b>24.606</b>	600	21.260	0.260	0.240	0.410	0.200	0.800	0.315±0.060	VR3	V	<b>CR 406006<sup>1)</sup></b>
<b>22.640</b>	<b>22.830</b>	575	22.050	1.180	1.280	2.560	0.940	4.530	2.000±0.500	VR4	R	<b>CR 405753</b>
<b>22.830</b>	<b>23.030</b>	580	22.240	1.180	1.280	2.560	0.940	4.530	2.000±0.500	VR4	R	<b>CR 405803</b>
<b>22.830</b>	<b>24.800</b>	600 600 600	21.260 21.260 21.260	0.590 0.260 0.590	0.560 0.240 0.560	0.980 0.410 0.980	0.400 0.200 0.400	1.770 0.800 1.770	0.790±0.160 0.310±0.060 0.790±0.160	VR1 VR3 VR1	R R V	<b>CR 406000</b> <b>CR 406002</b> <b>CR 406004</b>
<b>23.230</b>	<b>23.620</b>	590	22.640	1.180	1.280	2.560	0.940	4.530	2.000±0.500	VR4	R	<b>CR 405903</b>
<b>23.620</b>	<b>24.020</b>	600	22.910	1.180	1.280	2.560	0.940	4.530	2.000±0.500	VR4	R	<b>CR 406003</b>
<b>24.020</b>	<b>24.410</b>	610	23.310	1.180	1.280	2.560	0.940	4.530	2.000±0.500	VR4	R	<b>CR 406103</b>
<b>24.410</b>	<b>24.800</b>	620	23.700	1.180	1.280	2.560	0.940	4.530	2.000±0.500	VR4	R	<b>CR 406203</b>
<b>24.790</b>	<b>26.187</b>	650	23.622	0.590	0.560	0.980	0.400	1.770	0.790±0.160	VR1	V	<b>CR 406504<sup>1)</sup></b>
<b>24.800</b>	<b>25.200</b>	630	24.090	1.180	1.280	2.560	0.940	4.530	2.000±0.500	VR4	R	<b>CR 406303</b>
<b>24.800</b>	<b>26.180</b>	650	23.620	0.590	0.560	0.980	0.400	1.770	0.790±0.160	VR1	R	<b>CR 406500</b>
<b>25.200</b>	<b>25.590</b>	640	24.450	1.180	1.280	2.560	0.940	4.530	2.000±0.500	VR4	R	<b>CR 406403</b>
<b>25.590</b>	<b>25.980</b>	650 650	24.840 24.842	1.180 1.180	1.280 1.280	2.560 2.560	0.940 0.940	4.530 4.530	2.000±0.500 2.000±0.500	VR4 VR4	R V	<b>CR 406503</b> <b>CR 406507<sup>1)</sup></b>
<b>25.980</b>	<b>26.380</b>	660	25.197	1.180	1.280	2.560	0.940	4.530	2.000±0.500	VR4	R	<b>CR 406603<sup>1)</sup></b>
<b>26.180</b>	<b>27.760</b>	700 700	24.800 24.803	0.590 0.590	0.560 0.560	0.980 0.980	0.400 0.400	1.770 1.770	0.790±0.160 0.790±0.160	VR1 VR1	R V	<b>CR 407000</b> <b>CR 407004<sup>1)</sup></b>
<b>26.380</b>	<b>26.770</b>	670	25.591	1.180	1.280	2.560	0.940	4.530	2.000±0.500	VR4	N	<b>CR 406703<sup>1)</sup></b>
<b>26.770</b>	<b>27.170</b>	680	25.984	1.180	1.280	2.560	0.940	4.530	2.000±0.500	VR4	N	<b>CR 406803<sup>1)</sup></b>
<b>27.170</b>	<b>27.560</b>	690 690	26.380 26.378	1.180 1.180	1.280 1.280	2.560 2.560	0.940 0.940	4.530 4.530	2.000±0.500 2.000±0.500	VR4 VR4	R V	<b>CR 406903</b> <b>CR 406907<sup>1)</sup></b>
<b>27.560</b>	<b>27.950</b>	700	26.780	1.180	1.280	2.560	0.940	4.530	2.000±0.500	VR4	R	<b>CR 407003</b>
<b>27.760</b>	<b>29.330</b>	725	26.380	0.590	0.560	0.980	0.400	1.770	0.790±0.160	VR1	R	<b>CR 407250</b>
<b>27.953</b>	<b>28.346</b>	710	27.126	1.180	1.280	2.560	0.940	4.530	2.000±0.500	VR4	R	<b>CR 407103<sup>1)</sup></b>
<b>28.350</b>	<b>28.740</b>	720	27.520	1.180	1.280	2.560	0.940	4.530	2.000±0.500	VR4	R	<b>CR 407203<sup>1)</sup></b>
<b>28.740</b>	<b>29.134</b>	730 730	27.910 27.913	1.180 1.180	1.280 1.280	2.560 2.560	0.940 0.940	4.530 4.530	2.000±0.500 2.500±0.500	VR4 VR4	R V	<b>CR 407303</b> <b>CR 407307<sup>1)</sup></b>
<b>29.130</b>	<b>29.530</b>	740	28.270	1.180	1.280	2.560	0.940	4.530	2.000±0.500	VR4	R	<b>CR 407403</b>
<b>29.134</b>	<b>30.512</b>	750	29.528	0.260	0.240	0.410	0.200	0.800	0.315±0.060	VR3	R	<b>CR 407502<sup>1)</sup></b>

<sup>1)</sup> Informujte se na dostupnost a cenu.

**V-kroužky - palcové rozměry, pro severoamerický trh**  
**d<sub>1</sub> 29.330 – 52.760 in.**

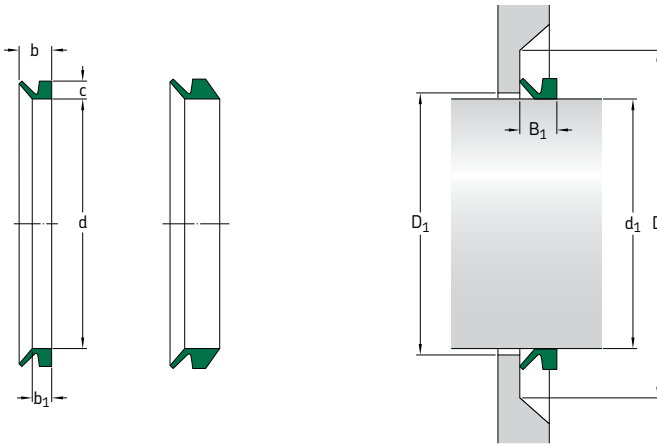

Rozměry Rozsah prům. hřídelí d <sub>1</sub> přes		Ref. metr. rozměr	Vnitř. průměr těs. ve vol. stavu d	Šířka úl. plochy těs. b <sub>1</sub>	Jmen. šířka těs. b	Jmen. výška těs. c	Vůle D <sub>1</sub> max	Styková plocha D min	Šířka nam. těsnění B <sub>1</sub>	Prove- dení	Kód břítu	Označení
in.	mm	in.								-	-	-
<b>29.330</b>	<b>30.900</b>	750	27.756	0.590	0.560	0.980	0.400	1.770	0.790±0.160	VR1	V	<b>CR 407504<sup>1)</sup></b>
<b>29.330</b>	<b>30.910</b>	750	27.760	0.590	0.560	0.980	0.400	1.770	0.790±0.160	VR1	R	<b>CR 407500</b>
<b>29.530</b>	<b>29.840</b>	750	28.660	1.180	1.280	2.560	0.940	4.530	2.000±0.500	VR4	R	<b>CR 407503</b>
<b>29.845</b>	<b>30.157</b>	760	28.937	1.181	1.280	2.559	0.945	4.528	1.969±0.472	VR4	R	<b>CR 407603</b>
<b>30.157</b>	<b>30.472</b>	770	29.250	1.181	1.280	2.559	0.945	4.528	1.969±0.472	VR4	R	<b>CR 407703</b>
<b>30.470</b>	<b>30.830</b>	780	29.570	1.180	1.280	2.560	0.940	4.530	2.000±0.500	VR4	R	<b>CR 407803</b>
<b>30.900</b>	<b>32.680</b>	800	29.330	0.590	0.560	0.980	0.400	1.770	0.790±0.160	VR1	V	<b>CR 408004<sup>1)</sup></b>
<b>30.910</b>	<b>32.680</b>	800	29.330	0.590	0.560	0.980	0.400	1.770	0.790±0.160	VR1	R	<b>CR 408000</b>
<b>31.180</b>	<b>31.540</b>	800	30.240	1.180	1.280	2.560	0.940	4.530	2.000±0.500	VR4	R	<b>CR 408003</b>
<b>32.680</b>	<b>34.450</b>	850	30.910	0.590	0.560	0.980	0.400	1.770	0.790±0.160	VR1	R	<b>CR 408500</b>
<b>32.720</b>	<b>33.110</b>	840	31.693	1.181	1.280	2.560	0.940	4.530	2.500±0.500	VR4	R	<b>CR 408403<sup>1)</sup></b>
<b>33.110</b>	<b>33.500</b>	850	32.050	1.180	1.280	2.560	0.940	4.530	2.000±0.500	VR4	R	<b>CR 408503</b>
<b>33.900</b>	<b>34.290</b>	870	32.795	1.180	1.280	2.560	0.940	4.530	2.000±0.500	VR4	R	<b>CR 408703<sup>1)</sup></b>
<b>34.290</b>	<b>34.720</b>	880	33.189	1.180	1.280	2.560	0.940	4.530	2.000±0.500	VR4	R	<b>CR 408803<sup>1)</sup></b>
		880	33.189	1.180	1.280	2.560	0.940	4.530	2.000±0.500	VR4	V	<b>CR 408807<sup>1)</sup></b>
<b>34.449</b>	<b>36.417</b>	900	32.480	0.260	0.240	0.410	0.200	0.800	0.315±0.060	VR3	R	<b>CR 409002<sup>1)</sup></b>
<b>34.450</b>	<b>36.220</b>	890	33.583	1.180	1.280	2.560	0.940	4.530	2.000±0.500	VR4	V	<b>CR 408907<sup>1)</sup></b>
		900	32.480	0.590	0.560	0.980	0.400	1.770	0.790±0.160	VR1	R	<b>CR 409000</b>
		900	32.480	0.590	0.560	0.980	0.400	1.770	0.790±0.160	VR1	V	<b>CR 409004<sup>1)</sup></b>
<b>34.720</b>	<b>35.310</b>	890	33.580	1.180	1.280	2.560	0.940	4.530	2.000±0.500	VR4	R	<b>CR 408903</b>
<b>35.118</b>	<b>35.905</b>	900	34.291	0.827	2.657	3.937	0.940	4.530	3.350±0.500	VR5	R	<b>CR 470900<sup>1)</sup></b>

Zvolte větší V-kroužek, pokud se rozměr d<sub>1</sub> nachází na hranici mezi dvěma velikostmi V-kroužku.

<sup>1)</sup> Informujte se na dostupnost a cenu.

Rozměry Rozsah prům. hrdělí d <sub>1</sub> přes		Ref. metr. rozměr	Vnitř. průměr těs. ve vol. stavu d	Šířka úl. plochy těs. b <sub>1</sub>	Jmen. šířka těs. b	Jmen. výška těs. c	Vůle D <sub>1</sub> max	Styková plocha D min	Šířka nam. těsnění B <sub>1</sub>	Prove- dení	Kód břítu	Označení
in.	mm	in.							-	-	-	
<b>35.310</b>	<b>35.910</b>	900	34.290	1.180	1.280	2.560	0.940	4.530	2.000±0.500	VR4	R	<b>CR 409003</b>
<b>36.220</b>	<b>37.990</b>	950	34.060	0.590	0.560	0.980	0.400	1.770	0.790±0.160	VR1	R	<b>CR 409500</b>
<b>36.220</b>	<b>37.992</b>	950	34.055	0.590	0.560	0.980	0.400	1.770	0.790±0.160	VR1	V	<b>CR 409504<sup>1)</sup></b>
<b>36.730</b>	<b>31.170</b>	940	35.433	0.827	2.657	3.937	0.940	4.530	3.350±0.500	VR5	R	<b>CR 470940<sup>1)</sup></b>
<b>36.732</b>	<b>37.165</b>	940	35.433	1.180	1.280	2.560	0.940	4.530	2.000±0.500	VR4	R	<b>CR 409403<sup>1)</sup></b>
<b>37.170</b>	<b>37.600</b>	950	35.870	1.180	1.280	2.560	0.940	4.530	2.000±0.500	VR4	R	<b>CR 409503</b>
<b>37.990</b>	<b>39.960</b>	1 000	35.830	0.590	0.560	0.980	0.400	1.770	0.790±0.160	VR1	R	<b>CR 410000</b>
		1 000	35.827	0.590	0.560	0.980	0.400	1.770	0.790±0.160	VR1	V	<b>CR 410004<sup>1)</sup></b>
<b>38.898</b>	<b>39.331</b>	990	37.520	1.180	1.280	2.560	0.940	4.530	2.000±0.500	VR4	R	<b>CR 409903<sup>1)</sup></b>
<b>39.330</b>	<b>39.760</b>	1 000	37.910	1.180	1.280	2.560	0.940	4.530	2.000±0.500	VR4	R	<b>CR 410003</b>
<b>39.960</b>	<b>41.930</b>	1 050	37.600	0.590	0.560	0.980	0.400	1.770	0.790±0.160	VR1	R	<b>CR 410500</b>
<b>40.550</b>	<b>41.350</b>	1 050	39.340	1.180	1.280	2.560	0.940	4.530	2.000±0.500	VR4	R	<b>CR 410503</b>
<b>41.140</b>	<b>41.930</b>	1 060	39.690	1.180	1.280	2.560	0.940	4.530	2.000±0.500	VR4	R	<b>CR 410603</b>
<b>41.930</b>	<b>42.720</b>	1 080	40.433	1.180	1.280	2.560	0.940	4.530	2.000±0.500	VR4	R	<b>CR 410803<sup>1)</sup></b>
<b>41.930</b>	<b>43.900</b>	1 100	39.370	0.590	0.560	0.980	0.400	1.770	0.790±0.160	VR1	R	<b>CR 411000</b>
<b>42.720</b>	<b>43.500</b>	1 100	41.140	1.180	1.280	2.560	0.940	4.530	2.000±0.500	VR4	R	<b>CR 411003</b>
<b>43.500</b>	<b>44.290</b>	1 120	41.929	1.180	1.280	2.560	0.940	4.530	2.000±0.500	VR4	R	<b>CR 411203<sup>1)</sup></b>
<b>43.900</b>	<b>45.870</b>	1 150	41.140	0.590	0.560	0.980	0.400	1.770	0.790±0.160	VR1	R	<b>CR 411500</b>
<b>44.290</b>	<b>46.260</b>	1 150	41.142	0.260	0.240	0.410	0.200	0.800	0.315±0.060	VR3	R	<b>CR 411502<sup>1)</sup></b>
<b>44.291</b>	<b>45.079</b>	1 140	42.677	0.827	2.657	3.937	0.940	4.530	3.350±0.500	VR5	R	<b>CR 471140<sup>1)</sup></b>
<b>44.490</b>	<b>45.290</b>	1 150	43.060	1.180	1.280	2.560	0.940	4.530	2.000±0.500	VR4	R	<b>CR 411503</b>
<b>45.870</b>	<b>46.650</b>	1 180	44.134	1.180	1.280	2.560	0.940	4.530	2.000±0.500	VR4	R	<b>CR 411803<sup>1)</sup></b>
<b>45.870</b>	<b>47.840</b>	1 200	42.910	0.590	0.560	0.980	0.400	1.770	0.790±0.160	VR1	R	<b>CR 412000</b>
<b>45.875</b>	<b>47.840</b>	1 200	42.913	0.590	0.560	0.980	0.400	1.770	0.790±0.160	VR1	V	<b>CR 412004<sup>1)</sup></b>
<b>46.259</b>	<b>48.238</b>	1 200	42.913	0.260	0.240	0.410	0.200	0.800	0.315±0.060	VR3	R	<b>CR 412002<sup>1)</sup></b>
<b>46.650</b>	<b>47.440</b>	1 200	44.840	1.180	1.280	2.560	0.940	4.530	2.000±0.500	VR4	R	<b>CR 412003</b>
<b>47.840</b>	<b>50.000</b>	1 250	44.690	0.590	0.560	0.980	0.400	1.770	0.790±0.160	VR1	R	<b>CR 412500</b>
		1 250	44.685	0.590	0.560	0.980	0.400	1.770	0.790±0.160	VR1	V	<b>CR 412504<sup>1)</sup></b>
<b>48.230</b>	<b>49.020</b>	1 240	46.299	1.180	1.280	2.560	0.940	4.530	2.000±0.500	VR4	R	<b>CR 412403<sup>1)</sup></b>
<b>48.520</b>	<b>49.320</b>	1 250	46.680	1.180	1.280	2.560	0.940	4.530	2.000±0.500	VR4	R	<b>CR 412503</b>
<b>50.000</b>	<b>50.890</b>	1 250	47.953	1.180	1.280	2.560	0.940	4.530	2.000±0.500	VR4	R	<b>CR 412803<sup>1)</sup></b>
<b>50.000</b>	<b>51.970</b>	1 300	46.460	0.590	0.560	0.980	0.400	1.770	0.790±0.160	VR1	R	<b>CR 413000</b>
<b>50.980</b>	<b>51.770</b>	1 300	48.820	1.180	1.280	2.560	0.940	4.530	2.000±0.500	VR4	R	<b>CR 413003</b>
<b>51.770</b>	<b>52.760</b>	1 325	49.567	1.180	1.280	2.560	0.940	4.530	2.000±0.500	VR4	R	<b>CR 413253<sup>1)</sup></b>

<sup>1)</sup> Informujte se na dostupnost a cenu.



**V-kroužky - palcové rozměry, pro severoamerický trh**  
**d<sub>1</sub> 51.970 – 131.890 in.**

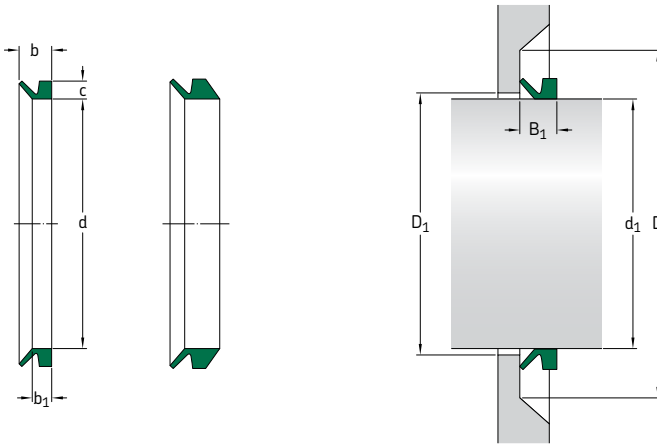

Rozměry		Ref. metr. rozměr	Vnitř. průměr těs. ve vol. stavu d	Šířka úl. plochy těs. b <sub>1</sub>	Jmen. šířka těs. b	Jmen. výška těs. c	Vůle D <sub>1</sub> max	Styková plocha D min	Šířka nam. těsnění B <sub>1</sub>	Provedení	Kód břítu	Označení
Rozsah prům. hřídelí d <sub>1</sub> přes	včetně											
in.	mm	in.								-	-	-
<b>51.970</b>	<b>53.940</b>	1 350	48.230	0.590	0.560	0.980	0.400	1.770	0.790±0.160	VR1	R	<b>CR 413500</b>
<b>52.165</b>	<b>54.134</b>	1 350	48.228	0.260	0.240	0.410	0.200	0.800	0.315±0.060	VR3	R	<b>CR 413502<sup>1)</sup></b>
<b>52.760</b>	<b>53.740</b>	1 350	50.430	1.180	1.280	2.560	0.940	4.530	2.000±0.500	VR4	R	<b>CR 413503</b>
<b>53.940</b>	<b>55.910</b>	1 400	50.000	0.590	0.560	0.980	0.400	1.770	0.790±0.160	VR1	R	<b>CR 414000</b>
<b>54.130</b>	<b>56.100</b>	1 400	50.000	0.260	0.240	0.410	0.200	0.800	0.315±0.060	VR3	V	<b>CR 414006<sup>1)</sup></b>
<b>54.720</b>	<b>55.710</b>	1 400	52.280	1.180	1.280	2.560	0.940	4.530	2.000±0.500	VR4	R	<b>CR 414003</b>
<b>55.190</b>	<b>57.870</b>	1 450	51.772	0.590	0.560	0.980	0.400	1.770	0.790±0.160	VR1	V	<b>CR 414504<sup>1)</sup></b>
<b>55.910</b>	<b>57.870</b>	1 450	51.770	0.590	0.560	0.980	0.400	1.770	0.790±0.160	VR1	R	<b>CR 414500</b>
<b>56.690</b>	<b>57.680</b>	1 450	54.090	1.180	1.280	2.560	0.940	4.530	2.000±0.500	VR4	R	<b>CR 414503</b>
<b>57.870</b>	<b>59.840</b>	1 500	53.540	0.590	0.560	0.980	0.400	1.770	0.790±0.160	VR1	R	<b>CR 415000</b>
<b>58.660</b>	<b>59.650</b>	1 500	55.870	1.180	1.280	2.560	0.940	4.530	2.000±0.500	VR4	R	<b>CR 415003</b>
<b>59.840</b>	<b>61.810</b>	1 550	55.320	0.590	0.560	0.980	0.400	1.770	0.790±0.160	VR1	R	<b>CR 415500</b>
<b>60.630</b>	<b>61.810</b>	1 550	57.760	1.180	1.280	2.560	0.940	4.530	2.000±0.500	VR4	R	<b>CR 415503</b>
<b>61.810</b>	<b>63.780</b>	1 600	57.090	0.590	0.560	0.980	0.400	1.770	0.790±0.160	VR1	R	<b>CR 416000</b>
<b>62.990</b>	<b>64.570</b>	1 600	60.000	1.180	1.280	2.560	0.940	4.530	2.000±0.500	VR4	R	<b>CR 416003</b>
<b>63.780</b>	<b>65.750</b>	1 650	58.860	0.590	0.560	0.980	0.400	1.770	0.790±0.160	VR1	R	<b>CR 416500</b>
<b>64.570</b>	<b>66.140</b>	1 650	61.380	1.180	1.280	2.560	0.940	4.530	2.000±0.500	VR4	R	<b>CR 416503</b>
<b>65.750</b>	<b>67.720</b>	1 700	60.630	0.590	0.560	0.980	0.400	1.770	0.790±0.160	VR1	R	<b>CR 417000</b>
<b>66.140</b>	<b>67.720</b>	1 700	62.830	1.180	1.280	2.560	0.940	4.530	2.000±0.500	VR4	R	<b>CR 417003</b>

Zvolte větší V-kroužek, pokud se rozměr d<sub>1</sub> nachází na hranici mezi dvěma velikostmi V-kroužku.

<sup>1)</sup> Informujte se na dostupnost a cenu.



Rozměry		Ref. metr. rozměr	Vnitř. průměr těs. ve vol. stavu d	Šířka úl. plochy těs. b <sub>1</sub>	Jmen. šířka těs. b	Jmen. výška těs. c	Vůle D <sub>1</sub> max	Styková plocha D min	Šířka nam. těsnění B <sub>1</sub>	Provedení	Kód břítu	Označení
Rozsah prům. hřídelí d <sub>1</sub> přes	včetně											
in.		mm	in.							-	-	-
<b>67.720</b>	<b>69.490</b>	1750	64.250	1.180	1.280	2.560	0.940	4.530	2.000±0.500	VR4	R	<b>CR 417503</b>
<b>67.720</b>	<b>69.690</b>	1750	62.400	0.590	0.560	0.980	0.400	1.770	0.790±0.160	VR1	R	<b>CR 417500</b>
<b>69.490</b>	<b>71.260</b>	1800	65.790	1.180	1.280	2.560	0.940	4.530	2.000±0.500	VR4	R	<b>CR 418003</b>
<b>69.690</b>	<b>71.560</b>	1800	64.170	0.590	0.560	0.980	0.400	1.770	0.790±0.160	VR1	R	<b>CR 418000</b>
<b>69.880</b>	<b>71.850</b>	1800	64.173	0.260	0.240	0.410	0.200	0.800	0.315±0.060	VR3	V	<b>CR 418006<sup>1)</sup></b>
<b>71.260</b>	<b>73.030</b>	1850	67.480	1.180	1.280	2.560	0.940	4.530	2.000±0.500	VR4	R	<b>CR 418503</b>
<b>71.650</b>	<b>73.620</b>	1850	65.950	0.590	0.560	0.980	0.400	1.770	0.790±0.160	VR1	R	<b>CR 418500</b>
<b>73.030</b>	<b>75.000</b>	1900	69.020	1.180	1.280	2.560	0.940	4.530	2.000±0.500	VR4	R	<b>CR 419003</b>
<b>73.620</b>	<b>75.590</b>	1900	67.720	0.590	0.560	0.980	0.400	1.770	0.790±0.160	VR1	R	<b>CR 419000</b>
<b>75.000</b>	<b>76.970</b>	1950	70.630	1.180	1.280	2.560	0.940	4.530	2.000±0.500	VR4	R	<b>CR 419503</b>
<b>75.590</b>	<b>77.560</b>	1950	69.490	0.590	0.560	0.980	0.400	1.770	0.790±0.160	VR1	R	<b>CR 419500</b>
<b>76.970</b>	<b>79.130</b>	2000	72.600	1.180	1.280	2.560	0.940	4.530	2.000±0.500	VR4	R	<b>CR 419993</b>
<b>77.560</b>	<b>79.530</b>	2000	71.260	0.590	0.560	0.980	0.400	1.770	0.790±0.160	VR1	R	<b>CR 419990</b>
<b>79.530</b>	<b>83.460</b>	2100	72.240	0.590	0.560	0.980	0.400	1.770	0.790±0.160	VR1	R	<b>CR 421000<sup>1)</sup></b>
<b>83.360</b>	<b>86.420</b>	2150	78.660	1.180	1.280	2.560	0.940	4.530	2.000±0.520	VR4	R	<b>CR 421503<sup>1)</sup></b>
<b>86.419</b>	<b>89.209</b>	2200	80.905	0.827	2.657	3.937	0.940	4.530	3.350±0.500	VR5	R	<b>CR 472201<sup>1)</sup></b>
<b>96.063</b>	<b>100.000</b>	2500	89.520	1.180	1.280	2.560	0.940	4.530	2.000±0.500	VR4	R	<b>CR 425003<sup>1)</sup></b>
<b>97.358</b>	<b>99.543</b>	2500	86.020	0.590	0.560	0.980	0.400	1.770	0.790±0.160	VR1	R	<b>CR 425000<sup>1)</sup></b>
<b>126.260</b>	<b>129.670</b>	3250	113.740	1.180	1.280	2.560	0.940	4.530	2.00±0.500	VR4	R	<b>CR 432503<sup>1)</sup></b>
<b>127.950</b>	<b>131.890</b>	3300	115.390	1.180	1.280	2.560	0.940	4.530	2.00±0.500	VR4	R	<b>CR 433003<sup>1)</sup></b>

<sup>1)</sup> Informujte se na dostupnost a cenu.

# V-kroužky - metrické rozměry, pro ostatní trhy mimo severoamerický trh

## $d_1$ 2,7 – 48 mm

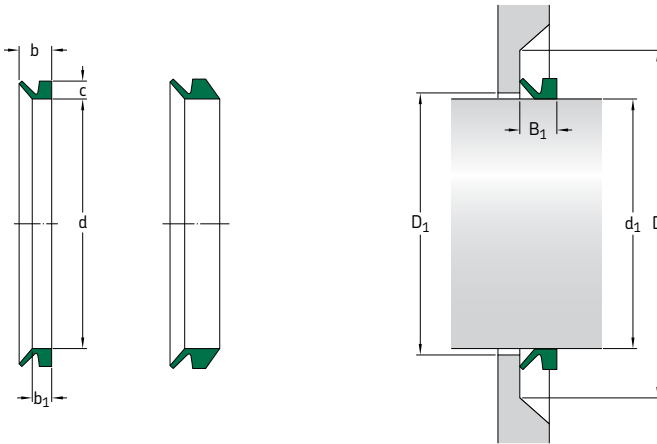

Rozměry Rozsah prům. hřídelí $d_1$ přes		Vnitř. průměr těs. ve vol. stavu d	Šířka úl. plochy těs. $b_1$	Jmen. šířka těs. b	Jmen. výška těs. c	Vůle $D_1$ max	Styková plocha D min	Šířka nam. těsnění $B_1$	Kód břítu	Označení
mm		včetně							-	-
<b>2,7</b>	<b>3,5</b>	2,5	2,1	3	1,5	$d_1+1$	$d_1+4$	$2,5 \pm 0,3$	R	<b>3 VA R</b>
		2,5	2,1	3	1,5	$d_1+1$	$d_1+4$	$2,5 \pm 0,3$	V	<b>3 VA V</b>
<b>3,5</b>	<b>4,5</b>	3,2	2,4	3,7	2	$d_1+1$	$d_1+6$	$3,0 \pm 0,4$	R	<b>4 VA R</b>
		3,2	2,4	3,7	2	$d_1+1$	$d_1+6$	$3,0 \pm 0,4$	V	<b>4 VA V</b>
<b>4,5</b>	<b>5,5</b>	4	2,4	3,7	2	$d_1+1$	$d_1+6$	$3,0 \pm 0,4$	R	<b>5 VA R</b>
		4	2,4	3,7	2	$d_1+1$	$d_1+6$	$3,0 \pm 0,4$	V	<b>5 VA V</b>
		4	3,9	5,2	2	$d_1+1$	$d_1+6$	$4,5 \pm 0,4$	R	<b>5 VS R</b>
		4	3,9	5,2	2	$d_1+1$	$d_1+6$	$4,5 \pm 0,4$	V	<b>5 VS V</b>
<b>5,5</b>	<b>6,5</b>	5	2,4	3,7	2	$d_1+1$	$d_1+6$	$3,0 \pm 0,4$	R	<b>6 VA R</b>
		5	2,4	3,7	2	$d_1+1$	$d_1+6$	$3,0 \pm 0,4$	V	<b>6 VA V</b>
		5	3,9	5,2	2	$d_1+1$	$d_1+6$	$4,5 \pm 0,4$	R	<b>6 VS R</b>
		5	3,9	5,2	2	$d_1+1$	$d_1+6$	$4,5 \pm 0,4$	V	<b>6 VS V</b>
<b>6,5</b>	<b>8,0</b>	6	2,4	3,7	2	$d_1+1$	$d_1+6$	$3,0 \pm 0,4$	R	<b>7 VA R</b>
		6	2,4	3,7	2	$d_1+1$	$d_1+6$	$3,0 \pm 0,4$	V	<b>7 VA V</b>
		6	3,9	5,2	2	$d_1+1$	$d_1+6$	$4,5 \pm 0,4$	R	<b>7 VS R</b>
		6	3,9	5,2	2	$d_1+1$	$d_1+6$	$4,5 \pm 0,4$	V	<b>7 VS V</b>
<b>8,0</b>	<b>9,5</b>	7	2,4	3,7	2	$d_1+1$	$d_1+6$	$3,0 \pm 0,4$	R	<b>8 VA R</b>
		7	2,4	3,7	2	$d_1+1$	$d_1+6$	$3,0 \pm 0,4$	V	<b>8 VA V</b>
		7	3,9	5,2	2	$d_1+1$	$d_1+6$	$4,5 \pm 0,4$	R	<b>8 VS R</b>
		7	3,9	5,2	2	$d_1+1$	$d_1+6$	$4,5 \pm 0,4$	V	<b>8 VS V</b>
<b>9,5</b>	<b>11,5</b>	9	3,4	5,5	3	$d_1+1$	$d_1+9$	$4,5 \pm 0,6$	R	<b>10 VA R</b>
		9	3,4	5,5	3	$d_1+1$	$d_1+9$	$4,5 \pm 0,6$	V	<b>10 VA V</b>
		9	5,6	7,7	3	$d_1+1$	$d_1+9$	$6,7 \pm 0,6$	R	<b>10 VS R</b>
		9	5,6	7,7	3	$d_1+1$	$d_1+9$	$6,7 \pm 0,6$	V	<b>10 VS V</b>
<b>11,5</b>	<b>12,5</b>	10,5	3,4	5,5	3	$d_1+1$	$d_1+9$	$4,5 \pm 0,6$	R	<b>12 VA R</b>
		10,5	3,4	5,5	3	$d_1+1$	$d_1+9$	$4,5 \pm 0,6$	V	<b>12 VA V</b>
<b>11,5</b>	<b>13,5</b>	10,5	5,6	7,7	3	$d_1+1$	$d_1+9$	$6,7 \pm 0,6$	R	<b>12 VS R</b>
		10,5	5,6	7,7	3	$d_1+1$	$d_1+9$	$6,7 \pm 0,6$	V	<b>12 VS V</b>
<b>12,5</b>	<b>13,5</b>	11,7	3,4	5,5	3	$d_1+1$	$d_1+9$	$4,5 \pm 0,6$	R	<b>13 VA R</b>
		11,7	3,4	5,5	3	$d_1+1$	$d_1+9$	$4,5 \pm 0,6$	V	<b>13 VA V</b>

Zvolte větší V-kroužek, pokud se rozměr  $d_1$  nachází na hranici mezi dvěma velikostmi V-kroužku.

Rozměry Rozsah prům. hřídelí $d_1$ přes		Vnitř. průměr těs. ve vol. stavu d	Šířka úl. plochy těs. $b_1$	Jmen. šířka těs. b	Jmen. výška těs. c	Vůle $D_1$ max	Styková plocha D min	Šířka nam. těsnění $B_1$	Kód břítu	Označení
mm										
<b>13,5</b>	<b>15,5</b>	12,5	3,4	5,5	3	$d_1+1$	$d_1+9$	$4,5\pm 0,6$	R	<b>14 VA R</b>
		12,5	3,4	5,5	3	$d_1+1$	$d_1+9$	$4,5\pm 0,6$	V	<b>14 VA V</b>
		12,5	5,6	7,7	3	$d_1+1$	$d_1+9$	$6,7\pm 0,6$	R	<b>14 VS R</b>
		12,5	5,6	7,7	3	$d_1+1$	$d_1+9$	$6,7\pm 0,6$	V	<b>14 VS V</b>
<b>15,5</b>	<b>17</b>	14	3,4	5,5	3	$d_1+1$	$d_1+9$	$4,5\pm 0,6$	R	<b>16 VA R</b>
		14	3,4	5,5	3	$d_1+1$	$d_1+9$	$4,5\pm 0,6$	V	<b>16 VA V</b>
<b>15,5</b>	<b>17,5</b>	14	5,6	7,7	3	$d_1+1$	$d_1+9$	$6,7\pm 0,6$	R	<b>16 VS R</b>
		14	5,6	7,7	3	$d_1+1$	$d_1+9$	$6,7\pm 0,6$	V	<b>16 VS V</b>
<b>17,5</b>	<b>19</b>	16	3,4	5,5	3	$d_1+1$	$d_1+9$	$4,5\pm 0,6$	R	<b>18 VA R</b>
		16	3,4	5,5	3	$d_1+1$	$d_1+9$	$4,5\pm 0,6$	V	<b>18 VA V</b>
		16	5,6	7,7	3	$d_1+1$	$d_1+9$	$6,7\pm 0,6$	R	<b>18 VS R</b>
		16	5,6	7,7	3	$d_1+1$	$d_1+9$	$6,7\pm 0,6$	V	<b>18 VS V</b>
<b>19</b>	<b>21</b>	18	4,7	7,5	4	$d_1+2$	$d_1+12$	$6,0\pm 0,8$	R	<b>20 VA R</b>
		18	4,7	7,5	4	$d_1+2$	$d_1+12$	$6,0\pm 0,8$	V	<b>20 VA V</b>
		18	7,9	10,5	4	$d_1+2$	$d_1+12$	$9,0\pm 0,8$	R	<b>20 VS R</b>
		18	7,9	10,5	4	$d_1+2$	$d_1+12$	$9,0\pm 0,8$	V	<b>20 VS V</b>
<b>21</b>	<b>24</b>	20	4,7	7,5	4	$d_1+2$	$d_1+12$	$6,0\pm 0,8$	R	<b>22 VA R</b>
		20	4,7	7,5	4	$d_1+2$	$d_1+12$	$6,0\pm 0,8$	V	<b>22 VA V</b>
		20	7,9	10,5	4	$d_1+2$	$d_1+12$	$9,0\pm 0,8$	R	<b>22 VS R</b>
		20	7,9	10,5	4	$d_1+2$	$d_1+12$	$9,0\pm 0,8$	V	<b>22 VS V</b>
<b>24</b>	<b>27</b>	22	4,7	7,5	4	$d_1+2$	$d_1+12$	$6,0\pm 0,8$	R	<b>25 VA R</b>
		22	4,7	7,5	4	$d_1+2$	$d_1+12$	$6,0\pm 0,8$	V	<b>25 VA V</b>
		22	7,9	10,5	4	$d_1+2$	$d_1+12$	$9,0\pm 0,8$	R	<b>25 VS R</b>
		22	7,9	10,5	4	$d_1+2$	$d_1+12$	$9,0\pm 0,8$	V	<b>25 VS V</b>
<b>27</b>	<b>29</b>	25	4,7	7,5	4	$d_1+2$	$d_1+12$	$6,0\pm 0,8$	R	<b>28 VA R</b>
		25	4,7	7,5	4	$d_1+2$	$d_1+12$	$6,0\pm 0,8$	V	<b>28 VA V</b>
		25	7,9	10,5	4	$d_1+2$	$d_1+12$	$9,0\pm 0,8$	R	<b>28 VS R</b>
		25	7,9	10,5	4	$d_1+2$	$d_1+12$	$9,0\pm 0,8$	V	<b>28 VS V</b>
<b>29</b>	<b>31</b>	27	4,7	7,5	4	$d_1+2$	$d_1+12$	$6,0\pm 0,8$	R	<b>30 VA R</b>
		27	4,7	7,5	4	$d_1+2$	$d_1+12$	$6,0\pm 0,8$	V	<b>30 VA V</b>
		27	7,9	10,5	4	$d_1+2$	$d_1+12$	$9,0\pm 0,8$	R	<b>30 VS R</b>
		27	7,9	10,5	4	$d_1+2$	$d_1+12$	$9,0\pm 0,8$	V	<b>30 VS V</b>
<b>31</b>	<b>33</b>	29	4,7	7,5	4	$d_1+2$	$d_1+12$	$6,0\pm 0,8$	R	<b>32 VA R</b>
		29	4,7	7,5	4	$d_1+2$	$d_1+12$	$6,0\pm 0,8$	V	<b>32 VA V</b>
		29	7,9	10,5	4	$d_1+2$	$d_1+12$	$9,0\pm 0,8$	R	<b>32 VS R</b>
		29	7,9	10,5	4	$d_1+2$	$d_1+12$	$9,0\pm 0,8$	V	<b>32 VS V</b>
<b>33</b>	<b>36</b>	31	4,7	7,5	4	$d_1+2$	$d_1+12$	$6,0\pm 0,8$	R	<b>35 VA R</b>
		31	4,7	7,5	4	$d_1+2$	$d_1+12$	$6,0\pm 0,8$	V	<b>35 VA V</b>
		31	7,9	10,5	4	$d_1+2$	$d_1+12$	$9,0\pm 0,8$	R	<b>35 VS R</b>
		31	7,9	10,5	4	$d_1+2$	$d_1+12$	$9,0\pm 0,8$	V	<b>35 VS V</b>
<b>36</b>	<b>38</b>	34	4,7	7,5	4	$d_1+2$	$d_1+12$	$6,0\pm 0,8$	R	<b>38 VA R</b>
		34	4,7	7,5	4	$d_1+2$	$d_1+12$	$6,0\pm 0,8$	V	<b>38 VA V</b>
		34	7,9	10,5	4	$d_1+2$	$d_1+12$	$9,0\pm 0,8$	R	<b>38 VS R</b>
		34	7,9	10,5	4	$d_1+2$	$d_1+12$	$9,0\pm 0,8$	V	<b>38 VS V</b>
<b>38</b>	<b>43</b>	36	5,5	9	5	$d_1+2$	$d_1+15$	$7,0\pm 1$	R	<b>40 VA R</b>
		36	5,5	9	5	$d_1+2$	$d_1+15$	$7,0\pm 1$	V	<b>40 VA V</b>
		36	9,5	13	5	$d_1+2$	$d_1+15$	$11,0\pm 1$	R	<b>40 VS R</b>
		36	9,5	13	5	$d_1+2$	$d_1+15$	$11,0\pm 1$	V	<b>40 VS V</b>
<b>43</b>	<b>48</b>	40	5,5	9	5	$d_1+2$	$d_1+15$	$7,0\pm 1$	R	<b>45 VA R</b>
		40	5,5	9	5	$d_1+2$	$d_1+15$	$7,0\pm 1$	V	<b>45 VA V</b>
		40	9,5	13	5	$d_1+2$	$d_1+15$	$11,0\pm 1$	R	<b>45 VS R</b>
		40	9,5	13	5	$d_1+2$	$d_1+15$	$11,0\pm 1$	V	<b>45 VS V</b>

# V-kroužky - metrické rozměry, pro ostatní trhy mimo severoamerický trh d<sub>1</sub> 48 – 175 mm

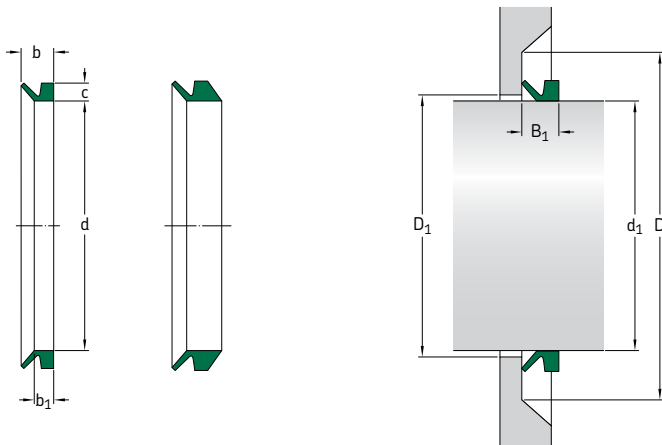

Rozměry		Vnitř. průměr těs. ve vol. stavu d	Šířka úl. plochy těs. b <sub>1</sub>	Jmen. šířka těs. b	Jmen. výška těs. c	Vůle D <sub>1</sub> max	Styková plocha D min	Šířka nam. těsnění B <sub>1</sub>	Kód břítu	Označení
Rozsah prům. hrdielí d <sub>1</sub> přes	včetně									
mm										
<b>48</b>	<b>53</b>	45	5,5	9	5	d <sub>1</sub> +2	d <sub>1</sub> +15	7,0±1	R	<b>50 VA R</b>
		45	5,5	9	5	d <sub>1</sub> +2	d <sub>1</sub> +15	7,0±1	V	<b>50 VA V</b>
		45	9,5	13	5	d <sub>1</sub> +2	d <sub>1</sub> +15	11,0±1	R	<b>50 VS R</b>
		45	9,5	13	5	d <sub>1</sub> +2	d <sub>1</sub> +15	11,0±1	V	<b>50 VS V</b>
<b>53</b>	<b>58</b>	49	5,5	9	5	d <sub>1</sub> +2	d <sub>1</sub> +15	7,0±1	R	<b>55 VA R</b>
		49	5,5	9	5	d <sub>1</sub> +2	d <sub>1</sub> +15	7,0±1	V	<b>55 VA V</b>
		49	9,5	13	5	d <sub>1</sub> +2	d <sub>1</sub> +15	11,0±1	R	<b>55 VS R</b>
		49	9,5	13	5	d <sub>1</sub> +2	d <sub>1</sub> +15	11,0±1	V	<b>55 VS V</b>
<b>58</b>	<b>63</b>	54	5,5	9	5	d <sub>1</sub> +2	d <sub>1</sub> +15	7,0±1	R	<b>60 VA R</b>
		54	5,5	9	5	d <sub>1</sub> +2	d <sub>1</sub> +15	7,0±1	V	<b>60 VA V</b>
		54	9,5	13	5	d <sub>1</sub> +2	d <sub>1</sub> +15	11,0±1	R	<b>60 VS R</b>
		54	9,5	13	5	d <sub>1</sub> +2	d <sub>1</sub> +15	11,0±1	V	<b>60 VS V</b>
<b>63</b>	<b>68</b>	58	5,5	9	5	d <sub>1</sub> +2	d <sub>1</sub> +15	7,0±1	R	<b>65 VA R</b>
		58	5,5	9	5	d <sub>1</sub> +2	d <sub>1</sub> +15	7,0±1	V	<b>65 VA V</b>
		58	9,5	13	5	d <sub>1</sub> +2	d <sub>1</sub> +15	11,0±1	R	<b>65 VS R</b>
		58	9,5	13	5	d <sub>1</sub> +2	d <sub>1</sub> +15	11,0±1	V	<b>65 VS V</b>
<b>68</b>	<b>73</b>	63	6,8	11	6	d <sub>1</sub> +3	d <sub>1</sub> +18	9,0±1,2	R	<b>70 VA R</b>
		63	6,8	11	6	d <sub>1</sub> +3	d <sub>1</sub> +18	9,0±1,2	V	<b>70 VA V</b>
		63	11,3	15,5	6	d <sub>1</sub> +3	d <sub>1</sub> +18	13,5±1,2	R	<b>70 VS R</b>
		63	11,3	15,5	6	d <sub>1</sub> +3	d <sub>1</sub> +18	13,5±1,2	V	<b>70 VS V</b>
<b>73</b>	<b>78</b>	67	6,8	11	6	d <sub>1</sub> +3	d <sub>1</sub> +18	9,0±1,2	R	<b>75 VA R</b>
		67	6,8	11	6	d <sub>1</sub> +3	d <sub>1</sub> +18	13,5±1,2	R	<b>75 VS R</b>
		67	11,3	15,5	6	d <sub>1</sub> +3	d <sub>1</sub> +18	13,5±1,2	V	<b>75 VS V</b>
<b>78</b>	<b>83</b>	72	6,8	11	6	d <sub>1</sub> +3	d <sub>1</sub> +18	9,0±1,2	R	<b>80 VA R</b>
		72	6,8	11	6	d <sub>1</sub> +3	d <sub>1</sub> +18	9,0±1,2	V	<b>80 VA V</b>
		72	11,3	15,5	6	d <sub>1</sub> +3	d <sub>1</sub> +18	13,5±1,2	R	<b>80 VS R</b>
		72	11,3	15,5	6	d <sub>1</sub> +3	d <sub>1</sub> +18	13,5±1,2	V	<b>80 VS V</b>
<b>83</b>	<b>88</b>	76	6,8	11	6	d <sub>1</sub> +3	d <sub>1</sub> +18	9,0±1,2	R	<b>85 VA R</b>
		76	6,8	11	6	d <sub>1</sub> +3	d <sub>1</sub> +18	9,0±1,2	V	<b>85 VA V</b>
		76	11,3	15,5	6	d <sub>1</sub> +3	d <sub>1</sub> +18	13,5±1,2	R	<b>85 VS R</b>
		76	11,3	15,5	6	d <sub>1</sub> +3	d <sub>1</sub> +18	13,5±1,2	V	<b>85 VS V</b>

Zvolte větší V-kroužek, pokud se rozměr d<sub>1</sub> nachází na hranici mezi dvěma velikostmi V-kroužku.

Rozměry		Vnitř. průměr těs. ve vol. stavu d	Šířka úl. plochy těs. b <sub>1</sub>	Jmen. šířka těs. b	Jmen. výška těs. c	Vůle D <sub>1</sub> max	Styková plocha D min	Šířka nam. těsnění B <sub>1</sub>	Kód břítu	Označení
Rozsah prům. hrdělí d <sub>1</sub> přes	včetně									
mm										
<b>88</b>	<b>93</b>	81	6,8	11	6	d <sub>1</sub> +3	d <sub>1</sub> +18	9,0±1,2	R	<b>90 VA R</b>
		81	6,8	11	6	d <sub>1</sub> +3	d <sub>1</sub> +18	9,0±1,2	V	<b>90 VA V</b>
		81	11,3	15,5	6	d <sub>1</sub> +3	d <sub>1</sub> +18	13,5±1,2	R	<b>90 VS R</b>
		81	11,3	15,5	6	d <sub>1</sub> +3	d <sub>1</sub> +18	13,5±1,2	V	<b>90 VS V</b>
<b>93</b>	<b>98</b>	85	6,8	11	6	d <sub>1</sub> +3	d <sub>1</sub> +18	9,0±1,2	R	<b>95 VA R</b>
		85	6,8	11	6	d <sub>1</sub> +3	d <sub>1</sub> +18	9,0±1,2	V	<b>95 VA V</b>
		85	11,3	15,5	6	d <sub>1</sub> +3	d <sub>1</sub> +18	13,5±1,2	R	<b>95 VS R</b>
		85	11,3	15,5	6	d <sub>1</sub> +3	d <sub>1</sub> +18	13,5±1,2	V	<b>95 VS V</b>
<b>98</b>	<b>105</b>	90	6,8	11	6	d <sub>1</sub> +3	d <sub>1</sub> +18	9,0±1,2	R	<b>100 VA R</b>
		90	6,8	11	6	d <sub>1</sub> +3	d <sub>1</sub> +18	9,0±1,2	V	<b>100 VA V</b>
		90	11,3	15,5	6	d <sub>1</sub> +3	d <sub>1</sub> +18	13,5±1,2	R	<b>100 VS R</b>
		90	11,3	15,5	6	d <sub>1</sub> +3	d <sub>1</sub> +18	13,5±1,2	V	<b>100 VS V</b>
<b>105</b>	<b>115</b>	99	6	10,5	6,5	d <sub>1</sub> +5	d <sub>1</sub> +20	8,0±1,5	R	<b>110 VL R</b>
		99	6	10,5	6,5	d <sub>1</sub> +5	d <sub>1</sub> +20	8,0±1,5	V	<b>110 VL V</b>
		99	7,9	12,8	7	d <sub>1</sub> +4	d <sub>1</sub> +21	10,5±1,5	R	<b>110 VA R</b>
		99	7,9	12,8	7	d <sub>1</sub> +4	d <sub>1</sub> +21	10,5±1,5	V	<b>110 VA V</b>
		99	13,1	18	7	d <sub>1</sub> +4	d <sub>1</sub> +21	15,5±1,5	R	<b>110 VS R</b>
		99	13,1	18	7	d <sub>1</sub> +4	d <sub>1</sub> +21	15,5±1,5	V	<b>110 VS V</b>
<b>115</b>	<b>125</b>	108	6	10,5	6,5	d <sub>1</sub> +5	d <sub>1</sub> +20	8,0±1,5	R	<b>120 VL R</b>
		108	6	10,5	6,5	d <sub>1</sub> +5	d <sub>1</sub> +20	8,0±1,5	V	<b>120 VL V</b>
		108	7,9	12,8	7	d <sub>1</sub> +4	d <sub>1</sub> +21	10,5±1,5	R	<b>120 VA R</b>
		108	7,9	12,8	7	d <sub>1</sub> +4	d <sub>1</sub> +21	10,5±1,5	V	<b>120 VA V</b>
		108	13,1	18	7	d <sub>1</sub> +4	d <sub>1</sub> +21	15,5±1,5	R	<b>120 VS R</b>
		108	13,1	18	7	d <sub>1</sub> +4	d <sub>1</sub> +21	15,5±1,5	V	<b>120 VS V</b>
<b>125</b>	<b>135</b>	117	6	10,5	6,5	d <sub>1</sub> +5	d <sub>1</sub> +20	8,0±1,5	R	<b>130 VL R</b>
		117	6	10,5	6,5	d <sub>1</sub> +5	d <sub>1</sub> +20	8,0±1,5	V	<b>130 VL V</b>
		117	7,9	12,8	7	d <sub>1</sub> +4	d <sub>1</sub> +21	10,5±1,5	R	<b>130 VA R</b>
		117	7,9	12,8	7	d <sub>1</sub> +4	d <sub>1</sub> +21	10,5±1,5	V	<b>130 VA V</b>
		117	13,1	18	7	d <sub>1</sub> +4	d <sub>1</sub> +21	15,5±1,5	R	<b>130 VS R</b>
		117	13,1	18	7	d <sub>1</sub> +4	d <sub>1</sub> +21	15,5±1,5	V	<b>130 VS V</b>
<b>135</b>	<b>145</b>	126	6	10,5	6,5	d <sub>1</sub> +5	d <sub>1</sub> +20	8,0±1,5	R	<b>140 VL R</b>
		126	6	10,5	6,5	d <sub>1</sub> +5	d <sub>1</sub> +20	8,0±1,5	V	<b>140 VL V</b>
		126	7,9	12,8	7	d <sub>1</sub> +4	d <sub>1</sub> +21	10,5±1,5	R	<b>140 VA R</b>
		126	7,9	12,8	7	d <sub>1</sub> +4	d <sub>1</sub> +21	10,5±1,5	V	<b>140 VA V</b>
		126	13,1	18	7	d <sub>1</sub> +4	d <sub>1</sub> +21	15,5±1,5	R	<b>140 VS R</b>
		126	13,1	18	7	d <sub>1</sub> +4	d <sub>1</sub> +21	15,5±1,5	V	<b>140 VS V</b>
<b>145</b>	<b>155</b>	135	6	10,5	6,5	d <sub>1</sub> +5	d <sub>1</sub> +20	8,0±1,5	R	<b>150 VL R</b>
		135	6	10,5	6,5	d <sub>1</sub> +5	d <sub>1</sub> +20	8,0±1,5	V	<b>150 VL V</b>
		135	7,9	12,8	7	d <sub>1</sub> +4	d <sub>1</sub> +21	10,5±1,5	R	<b>150 VA R</b>
		135	7,9	12,8	7	d <sub>1</sub> +4	d <sub>1</sub> +21	10,5±1,5	V	<b>150 VA V</b>
		135	13,1	18	7	d <sub>1</sub> +4	d <sub>1</sub> +21	15,5±1,5	R	<b>150 VS R</b>
		135	13,1	18	7	d <sub>1</sub> +4	d <sub>1</sub> +21	15,5±1,5	V	<b>150 VS V</b>
<b>155</b>	<b>165</b>	144	6	10,5	6,5	d <sub>1</sub> +5	d <sub>1</sub> +20	8,0±1,5	R	<b>160 VL R</b>
		144	6	10,5	6,5	d <sub>1</sub> +5	d <sub>1</sub> +20	8,0±1,5	V	<b>160 VL V</b>
		144	9	14,5	8	d <sub>1</sub> +4	d <sub>1</sub> +24	12,0±1,8	R	<b>160 VA R</b>
		144	9	14,5	8	d <sub>1</sub> +4	d <sub>1</sub> +24	12,0±1,8	V	<b>160 VA V</b>
		144	15	20,5	8	d <sub>1</sub> +4	d <sub>1</sub> +24	18,0±1,8	R	<b>160 VS R</b>
		144	15	20,5	8	d <sub>1</sub> +4	d <sub>1</sub> +24	18,0±1,8	V	<b>160 VS V</b>
<b>165</b>	<b>175</b>	153	6	10,5	6,5	d <sub>1</sub> +5	d <sub>1</sub> +20	8,0±1,5	R	<b>170 VL R</b>
		153	6	10,5	6,5	d <sub>1</sub> +5	d <sub>1</sub> +20	8,0±1,5	V	<b>170 VL V</b>
		153	9	14,5	8	d <sub>1</sub> +4	d <sub>1</sub> +24	12,0±1,8	R	<b>170 VA R</b>
		153	9	14,5	8	d <sub>1</sub> +4	d <sub>1</sub> +24	12,0±1,8	V	<b>170 VA V</b>
		153	15	20,5	8	d <sub>1</sub> +4	d <sub>1</sub> +24	18,0±1,8	R	<b>170 VS R</b>
		153	15	20,5	8	d <sub>1</sub> +4	d <sub>1</sub> +24	18,0±1,8	V	<b>170 VS V</b>

**V-kroužky - metrické rozměry, pro ostatní trhy mimo severoamerický trh**  
 $d_1$  175 – 375 mm

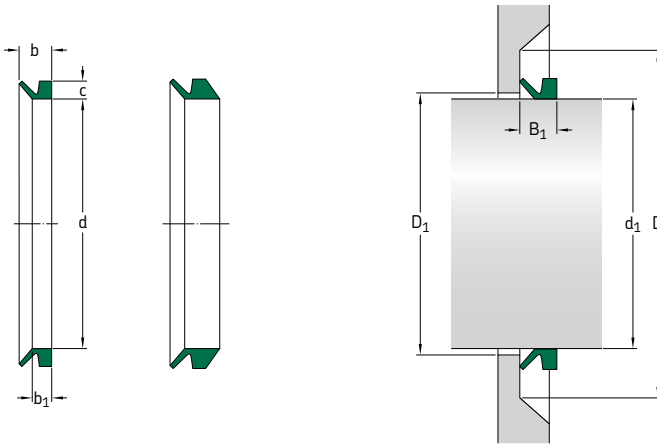

<b>Rozměry</b>		Vnitř. průměr těs. ve vol. stavu d	Šířka úl. plochy těs. $b_1$	Jmen. šířka těs. b	Jmen. výška těs. c	Vůle $D_1$ max	Styková plocha D min	Šířka nam. těsnění $B_1$	<b>Kód břítu</b>	<b>Označení</b>
Rozsah prům. hřídelí $d_1$ přes	včetně									
mm										
<b>175</b>	<b>185</b>	162	6	10,5	6,5	$d_1 + 5$	$d_1 + 20$	$8,0 \pm 1,5$	R	<b>180 VL R</b>
		162	6	10,5	6,5	$d_1 + 5$	$d_1 + 20$	$8,0 \pm 1,5$	V	<b>180 VL V</b>
		162	9	14,5	8	$d_1 + 4$	$d_1 + 24$	$12,0 \pm 1,8$	R	<b>180 VA R</b>
		162	9	14,5	8	$d_1 + 4$	$d_1 + 24$	$12,0 \pm 1,8$	V	<b>180 VA V</b>
		162	15	20,5	8	$d_1 + 4$	$d_1 + 24$	$18,0 \pm 1,8$	R	<b>180 VS R</b>
		162	15	20,5	8	$d_1 + 4$	$d_1 + 24$	$18,0 \pm 1,8$	V	<b>180 VS V</b>
<b>185</b>	<b>195</b>	171	6	10,5	6,5	$d_1 + 5$	$d_1 + 20$	$8,0 \pm 1,5$	R	<b>190 VL R</b>
		171	6	10,5	6,5	$d_1 + 5$	$d_1 + 20$	$8,0 \pm 1,5$	V	<b>190 VL V</b>
		171	9	14,5	8	$d_1 + 4$	$d_1 + 24$	$12,0 \pm 1,8$	R	<b>190 VA R</b>
		171	9	14,5	8	$d_1 + 4$	$d_1 + 24$	$12,0 \pm 1,8$	V	<b>190 VA V</b>
		171	15	20,5	8	$d_1 + 4$	$d_1 + 24$	$18,0 \pm 1,8$	R	<b>190 VS R</b>
		171	15	20,5	8	$d_1 + 4$	$d_1 + 24$	$18,0 \pm 1,8$	V	<b>190 VS V</b>
<b>195</b>	<b>210</b>	180	9	14,5	8	$d_1 + 4$	$d_1 + 24$	$12,0 \pm 1,8$	R	<b>199 VA R</b>
		180	9	14,5	8	$d_1 + 4$	$d_1 + 24$	$12,0 \pm 1,8$	V	<b>199 VA V</b>
<b>190</b>	<b>210</b>	180	14,3	25	15	$d_1 + 10$	$d_1 + 45$	$20,0 \pm 4$	R	<b>200 VA R</b>
		180	14,3	25	15	$d_1 + 10$	$d_1 + 45$	$20,0 \pm 4$	V	<b>200 VA V</b>
<b>195</b>	<b>210</b>	180	15	20,5	8	$d_1 + 4$	$d_1 + 24$	$18,0 \pm 1,8$	R	<b>199 VS R</b>
		180	15	20,5	8	$d_1 + 4$	$d_1 + 24$	$18,0 \pm 1,8$	V	<b>199 VS V</b>
		182	6	10,5	6,5	$d_1 + 5$	$d_1 + 20$	$8,0 \pm 1,5$	R	<b>200 VL R</b>
		182	6	10,5	6,5	$d_1 + 5$	$d_1 + 20$	$8,0 \pm 1,5$	V	<b>200 VL V</b>
<b>210</b>	<b>233</b>	198	6	10,5	6,5	$d_1 + 5$	$d_1 + 20$	$8,0 \pm 1,5$	R	<b>220 VL R</b>
		198	6	10,5	6,5	$d_1 + 5$	$d_1 + 20$	$8,0 \pm 1,5$	V	<b>220 VL V</b>
<b>210</b>	<b>235</b>	198	14,3	25	15	$d_1 + 10$	$d_1 + 45$	$20,0 \pm 4$	R	<b>220 VA R</b>
		198	14,3	25	15	$d_1 + 10$	$d_1 + 45$	$20,0 \pm 4$	V	<b>220 VA V</b>
<b>233</b>	<b>260</b>	225	6	10,5	6,5	$d_1 + 5$	$d_1 + 20$	$8,0 \pm 1,5$	R	<b>250 VL R</b>
		225	6	10,5	6,5	$d_1 + 5$	$d_1 + 20$	$8,0 \pm 1,5$	V	<b>250 VL V</b>
<b>235</b>	<b>265</b>	225	14,3	25	15	$d_1 + 10$	$d_1 + 45$	$20,0 \pm 4$	R	<b>250 VA R</b>
		225	14,3	25	15	$d_1 + 10$	$d_1 + 45$	$20,0 \pm 4$	V	<b>250 VA V</b>
<b>260</b>	<b>285</b>	247	6	10,5	6,5	$d_1 + 5$	$d_1 + 20$	$8,0 \pm 1,5$	R	<b>275 VL R</b>
		247	6	10,5	6,5	$d_1 + 5$	$d_1 + 20$	$8,0 \pm 1,5$	V	<b>275 VL V</b>

Zvolte větší V-kroužek, pokud se rozměr  $d_1$  nachází na hranici mezi dvěma velikostmi V-kroužku.

<b>Rozměry</b> Rozsah prům. hrdielí $d_1$ přes		Vnitř. průměr těs. ve vol. stavu d	Šířka úl. plochy těs. $b_1$	Jmen. šířka těs. b	Jmen. výška těs. c	Vůle $D_1$ max	Styková plocha D min	Šířka nam. těsnění $B_1$	<b>Kód břítu</b>	<b>Označení</b>
mm									-	-
<b>265</b>	<b>290</b>	247 247	14,3 14,3	25 25	15 15	$d_1+10$ $d_1+10$	$d_1+45$ $d_1+45$	$20,0\pm 4$ $20,0\pm 4$	R V	<b>275 VA R</b> <b>275 VA V</b>
<b>285</b>	<b>310</b>	270 270	6 6	10,5 10,5	6,5 6,5	$d_1+5$ $d_1+5$	$d_1+20$ $d_1+20$	$8,0\pm 1,5$ $8,0\pm 1,5$	R V	<b>300 VL R</b> <b>300 VL V</b>
<b>290</b>	<b>310</b>	270 270	14,3 14,3	25 25	15 15	$d_1+10$ $d_1+10$	$d_1+45$ $d_1+45$	$20,0\pm 4$ $20,0\pm 4$	R V	<b>300 VA R</b> <b>300 VA V</b>
<b>310</b>	<b>335</b>	292 292 292 292	6 6 14,3 14,3	10,5 10,5 25 25	6,5 6,5 15 15	$d_1+5$ $d_1+5$ $d_1+10$ $d_1+10$	$d_1+20$ $d_1+20$ $d_1+45$ $d_1+45$	$8,0\pm 1,5$ $8,0\pm 1,5$ $20,0\pm 4$ $20,0\pm 4$	R V R V	<b>325 VL R</b> <b>325 VL V</b> <b>325 VA R</b> <b>325 VA V</b>
<b>300</b>	<b>305</b>	294 294	32,5 32,5	65 65	21 30	$d_1+24$ $d_1+24$	$d_1+115$ $d_1+115$	$50\pm 12$ $50\pm 12$	R R	<b>300 VRME R</b> <b>300 VE R</b>
<b>305</b>	<b>310</b>	299	32,5	65	30	$d_1+24$	$d_1+115$	$50\pm 12$	R	<b>305 VE R</b>
<b>310</b>	<b>315</b>	304 304	32,5 32,5	65 65	21 30	$d_1+24$ $d_1+24$	$d_1+115$ $d_1+115$	$50\pm 12$ $50\pm 12$	R R	<b>310 VRME R</b> <b>310 VE R</b>
<b>315</b>	<b>320</b>	309	32,5	65	30	$d_1+24$	$d_1+115$	$50\pm 12$	R	<b>315 VE R</b>
<b>320</b>	<b>325</b>	314	32,5	65	30	$d_1+24$	$d_1+115$	$50\pm 12$	R	<b>320 VE R</b>
<b>335</b>	<b>365</b>	315 315 315 315	6 6 14,3 14,3	10,5 10,5 25 25	6,5 6,5 15 15	$d_1+5$ $d_1+5$ $d_1+10$ $d_1+10$	$d_1+20$ $d_1+20$ $d_1+45$ $d_1+45$	$8,0\pm 1,5$ $8,0\pm 1,5$ $20,0\pm 4$ $20,0\pm 4$	R V R V	<b>350 VL R</b> <b>350 VL V</b> <b>350 VA R</b> <b>350 VA V</b>
<b>325</b>	<b>330</b>	319 319	32,5 32,5	65 65	21 30	$d_1+24$ $d_1+24$	$d_1+115$ $d_1+115$	$50\pm 12$ $50\pm 12$	R R	<b>325 VRME R</b> <b>325 VE R</b>
<b>330</b>	<b>335</b>	323	32,5	65	30	$d_1+24$	$d_1+115$	$50\pm 12$	R	<b>330 VE R</b>
<b>335</b>	<b>340</b>	328	32,5	65	30	$d_1+24$	$d_1+115$	$50\pm 12$	R	<b>335 VE R</b>
<b>340</b>	<b>345</b>	333 333	32,5 32,5	65 65	21 30	$d_1+24$ $d_1+24$	$d_1+115$ $d_1+115$	$50\pm 12$ $50\pm 12$	R R	<b>340 VRME R</b> <b>340 VE R</b>
<b>365</b>	<b>385</b>	337 337	6 6	10,5 10,5	6,5 6,5	$d_1+5$ $d_1+5$	$d_1+20$ $d_1+20$	$8,0\pm 1,5$ $8,0\pm 1,5$	R V	<b>375 VL R</b> <b>375 VL V</b>
<b>365</b>	<b>390</b>	337 337	14,3 14,3	25 25	15 15	$d_1+10$ $d_1+10$	$d_1+45$ $d_1+45$	$20,0\pm 4$ $20,0\pm 4$	R V	<b>375 VA R</b> <b>375 VA V</b>
<b>345</b>	<b>350</b>	338	32,5	65	30	$d_1+24$	$d_1+115$	$50\pm 12$	R	<b>345 VE R</b>
<b>350</b>	<b>355</b>	343 343	32,5 32,5	65 65	21 30	$d_1+24$ $d_1+24$	$d_1+115$ $d_1+115$	$50\pm 12$ $50\pm 12$	R R	<b>350 VRME R</b> <b>350 VE R</b>
<b>355</b>	<b>360</b>	347 347	32,5 32,5	65 65	21 30	$d_1+24$ $d_1+24$	$d_1+115$ $d_1+115$	$50\pm 12$ $50\pm 12$	R R	<b>355 VRME R</b> <b>355 VE R</b>
<b>360</b>	<b>365</b>	352	32,5	65	30	$d_1+24$	$d_1+115$	$50\pm 12$	R	<b>360 VE R</b>
<b>365</b>	<b>370</b>	357	32,5	65	30	$d_1+24$	$d_1+115$	$50\pm 12$	R	<b>365 VE R</b>
<b>385</b>	<b>410</b>	360 360	6 6	10,5 10,5	6,5 6,5	$d_1+5$ $d_1+5$	$d_1+20$ $d_1+20$	$8,0\pm 1,5$ $8,0\pm 1,5$	R V	<b>400 VL R</b> <b>400 VL V</b>
<b>390</b>	<b>430</b>	360 360	14,3 14,3	25 25	15 15	$d_1+10$ $d_1+10$	$d_1+45$ $d_1+45$	$20,0\pm 4$ $20,0\pm 4$	R V	<b>400 VA R</b> <b>400 VA V</b>
<b>370</b>	<b>375</b>	362 362	32,5 32,5	65 65	21 30	$d_1+24$ $d_1+24$	$d_1+115$ $d_1+115$	$50\pm 12$ $50\pm 12$	R R	<b>370 VRME R</b> <b>370 VE R</b>

**V-kroužky - metrické rozměry, pro ostatní trhy mimo severoamerický trh**  
**d<sub>1</sub> 375 – 550 mm**

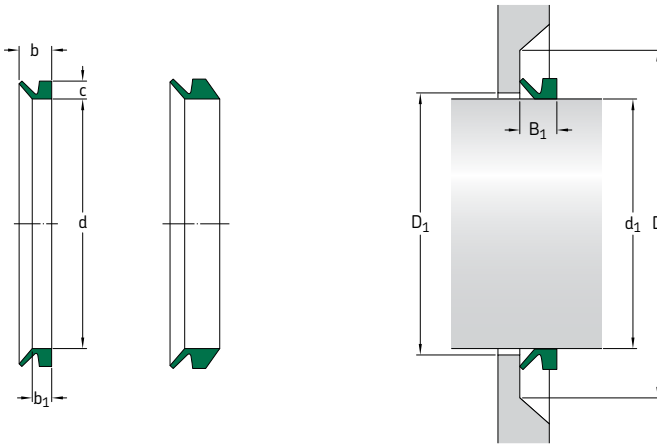

<b>Rozměry</b>		Vnitř. průměr těs. ve vol. stavu d	Šířka úl. plochy těs. b <sub>1</sub>	Jmen. šířka těs. b	Jmen. výška těs. c	Vůle D <sub>1</sub> max	Styková plocha D min	Šířka nam. těsnění B <sub>1</sub>	<b>Kód břítu</b>	<b>Označení</b>
Rozsah prům. hřídelí d <sub>1</sub> přes	včetně									
mm										
<b>375</b>	<b>380</b>	367 367	32,5 32,5	65 65	21 30	d <sub>1</sub> +24 d <sub>1</sub> +24	d <sub>1</sub> +115 d <sub>1</sub> +115	50±12 50±12	R R	<b>375 VRME R</b> <b>375 VE R</b>
<b>380</b>	<b>385</b>	371 371	32,5 32,5	65 65	21 30	d <sub>1</sub> +24 d <sub>1</sub> +24	d <sub>1</sub> +115 d <sub>1</sub> +115	50±12 50±12	R R	<b>380 VRME R</b> <b>380 VE R</b>
<b>385</b>	<b>390</b>	376	32,5	65	30	d <sub>1</sub> +24	d <sub>1</sub> +115	50±12	R	<b>385 VE R</b>
<b>390</b>	<b>395</b>	381 381	32,5 32,5	65 65	21 30	d <sub>1</sub> +24 d <sub>1</sub> +24	d <sub>1</sub> +115 d <sub>1</sub> +115	50±12 50±12	R R	<b>390 VRME R</b> <b>390 VE R</b>
<b>410</b>	<b>440</b>	382 382	6 6	10,5 10,5	6,5 6,5	d <sub>1</sub> +5 d <sub>1</sub> +5	d <sub>1</sub> +20 d <sub>1</sub> +20	8,0±1,5 8,0±1,5	R V	<b>425 VL R</b> <b>425 VL V</b>
<b>395</b>	<b>400</b>	386	32,5	65	30	d <sub>1</sub> +24	d <sub>1</sub> +115	50±12	R	<b>395 VE R</b>
<b>400</b>	<b>405</b>	391 391	32,5 32,5	65 65	21 30	d <sub>1</sub> +24 d <sub>1</sub> +24	d <sub>1</sub> +115 d <sub>1</sub> +115	50±12 50±12	R R	<b>400 VRME R</b> <b>400 VE R</b>
<b>405</b>	<b>410</b>	396	32,5	65	30	d <sub>1</sub> +24	d <sub>1</sub> +115	50±12	R	<b>405 VE R</b>
<b>410</b>	<b>415</b>	401 401	32,5 32,5	65 65	21 30	d <sub>1</sub> +24 d <sub>1</sub> +24	d <sub>1</sub> +115 d <sub>1</sub> +115	50±12 50±12	R R	<b>410 VRME R</b> <b>410 VE R</b>
<b>440</b>	<b>475</b>	405 405	6 6	10,5 10,5	6,5 6,5	d <sub>1</sub> +5 d <sub>1</sub> +5	d <sub>1</sub> +20 d <sub>1</sub> +20	8,0±1,5 8,0±1,5	R V	<b>450 VL R</b> <b>450 VL V</b>
<b>430</b>	<b>480</b>	405 405	14,3 14,3	25 25	15 15	d <sub>1</sub> +10 d <sub>1</sub> +10	d <sub>1</sub> +45 d <sub>1</sub> +45	20,0±4 20,0±4	R V	<b>450 VA R</b> <b>450 VA V</b>
<b>415</b>	<b>420</b>	405	32,5	65	30	d <sub>1</sub> +24	d <sub>1</sub> +115	50±12	R	<b>415 VE R</b>
<b>420</b>	<b>425</b>	410 410	32,5 32,5	65 65	21 30	d <sub>1</sub> +24 d <sub>1</sub> +24	d <sub>1</sub> +115 d <sub>1</sub> +115	50±12 50±12	R R	<b>420 VRME R</b> <b>420 VE R</b>
<b>425</b>	<b>430</b>	415	32,5	65	30	d <sub>1</sub> +24	d <sub>1</sub> +115	50±12	R	<b>425 VE R</b>
<b>430</b>	<b>435</b>	420 420	32,5 32,5	65 65	21 30	d <sub>1</sub> +24 d <sub>1</sub> +24	d <sub>1</sub> +115 d <sub>1</sub> +115	50±12 50±12	R R	<b>430 VRME R</b> <b>430 VE R</b>

Zvolte větší V-kroužek, pokud se rozměr d<sub>1</sub> nachází na hranici mezi dvěma velikostmi V-kroužku.



Rozměry Rozsah prům. hřídelí $d_1$ přes		Vnitř. průměr těs. ve vol. stavu d		Šířka úl. plochy těs. $b_1$	Jmen. šířka těs. b	Jmen. výška těs. c	Vůle $D_1$ max	Styková plocha D min	Šířka nam. těsnění $B_1$	Kód břítu	Označení
včetně											
mm											
<b>435</b>	<b>440</b>	425		32,5	65	30	$d_1 + 24$	$d_1 + 115$	$50 \pm 12$	R	<b>435 VE R</b>
<b>440</b>	<b>445</b>	429		32,5	65	30	$d_1 + 24$	$d_1 + 115$	$50 \pm 12$	R	<b>440 VE R</b>
<b>445</b>	<b>450</b>	434		32,5	65	30	$d_1 + 24$	$d_1 + 115$	$50 \pm 12$	R	<b>445 VE R</b>
<b>450</b>	<b>455</b>	439 439		32,5 67,5	65 100	30 13	$d_1 + 24$ $d_1 + 24$	$d_1 + 115$ $d_1 + 115$	$50 \pm 12$ $85 \pm 12$	R R	<b>450 VE R</b> <b>450 VRM R</b>
<b>455</b>	<b>460</b>	444		32,5	65	30	$d_1 + 24$	$d_1 + 115$	$50 \pm 12$	R	<b>455 VE R</b>
<b>460</b>	<b>465</b>	448 448		32,5 32,5	65 65	21 30	$d_1 + 24$ $d_1 + 24$	$d_1 + 115$ $d_1 + 115$	$50 \pm 12$ $50 \pm 12$	R R	<b>460 VRME R</b> <b>460 VE R</b>
<b>475</b>	<b>510</b>	450 450		6 6	10,5 10,5	6,5 6,5	$d_1 + 5$ $d_1 + 5$	$d_1 + 20$ $d_1 + 20$	$8,0 \pm 1,5$ $8,0 \pm 1,5$	R V	<b>500 VL R</b> <b>500 VL V</b>
<b>480</b>	<b>530</b>	450 450		14,3 14,3	25 25	15 15	$d_1 + 10$ $d_1 + 10$	$d_1 + 45$ $d_1 + 45$	$20,0 \pm 4$ $20,0 \pm 4$	R V	<b>500 VA R</b> <b>500 VA V</b>
<b>465</b>	<b>470</b>	453		32,5	65	30	$d_1 + 24$	$d_1 + 115$	$50 \pm 12$	R	<b>465 VE R</b>
<b>470</b>	<b>475</b>	458		32,5	65	30	$d_1 + 24$	$d_1 + 115$	$50 \pm 12$	R	<b>470 VE R</b>
<b>475</b>	<b>480</b>	463 463		32,5 32,5	65 65	21 30	$d_1 + 24$ $d_1 + 24$	$d_1 + 115$ $d_1 + 115$	$50 \pm 12$ $50 \pm 12$	R R	<b>475 VRME R</b> <b>475 VE R</b>
<b>480</b>	<b>485</b>	468		32,5	65	30	$d_1 + 24$	$d_1 + 115$	$50 \pm 12$	R	<b>480 VE R</b>
<b>510</b>	<b>540</b>	472 472		6 6	10,5 10,5	6,5 6,5	$d_1 + 5$ $d_1 + 5$	$d_1 + 20$ $d_1 + 20$	$8,0 \pm 1,5$ $8,0 \pm 1,5$	R V	<b>525 VL R</b> <b>525 VL V</b>
<b>485</b>	<b>490</b>	473		32,5	65	30	$d_1 + 24$	$d_1 + 115$	$50 \pm 12$	R	<b>485 VE R</b>
<b>490</b>	<b>495</b>	478		32,5	65	30	$d_1 + 24$	$d_1 + 115$	$50 \pm 12$	R	<b>490 VE R</b>
<b>495</b>	<b>500</b>	483 483		32,5 32,5	65 65	21 30	$d_1 + 24$ $d_1 + 24$	$d_1 + 115$ $d_1 + 115$	$50 \pm 12$ $50 \pm 12$	R R	<b>495 VRME R</b> <b>495 VE R</b>
<b>500</b>	<b>505</b>	488 488		32,5 67,5	65 100	30 13	$d_1 + 24$ $d_1 + 24$	$d_1 + 115$ $d_1 + 115$	$50 \pm 12$ $85 \pm 12$	R R	<b>500 VE R</b> <b>500 VRM R</b>
<b>505</b>	<b>510</b>	493		32,5	65	30	$d_1 + 24$	$d_1 + 115$	$50 \pm 12$	R	<b>505 VE R</b>
<b>540</b>	<b>575</b>	495 495		6 6	10,5 10,5	6,5 6,5	$d_1 + 5$ $d_1 + 5$	$d_1 + 20$ $d_1 + 20$	$8,0 \pm 1,5$ $8,0 \pm 1,5$	R V	<b>550 VL R</b> <b>550 VL V</b>
<b>530</b>	<b>580</b>	495 495		14,3 14,3	25 25	15 15	$d_1 + 10$ $d_1 + 10$	$d_1 + 45$ $d_1 + 45$	$20,0 \pm 4$ $20,0 \pm 4$	R V	<b>550 VA R</b> <b>550 VA V</b>
<b>510</b>	<b>515</b>	497		32,5	65	30	$d_1 + 24$	$d_1 + 115$	$50 \pm 12$	R	<b>510 VE R</b>
<b>515</b>	<b>520</b>	502		32,5	65	30	$d_1 + 24$	$d_1 + 115$	$50 \pm 12$	R	<b>515 VE R</b>
<b>520</b>	<b>525</b>	507		32,5	65	30	$d_1 + 24$	$d_1 + 115$	$50 \pm 12$	R	<b>520 VE R</b>
<b>525</b>	<b>530</b>	512 512		32,5 32,5	65 65	21 30	$d_1 + 24$ $d_1 + 24$	$d_1 + 115$ $d_1 + 115$	$50 \pm 12$ $50 \pm 12$	R R	<b>525 VRME R</b> <b>525 VE R</b>
<b>530</b>	<b>535</b>	517		32,5	65	30	$d_1 + 24$	$d_1 + 115$	$50 \pm 12$	R	<b>530 VE R</b>
<b>535</b>	<b>540</b>	521		32,5	65	30	$d_1 + 24$	$d_1 + 115$	$50 \pm 12$	R	<b>535 VE R</b>
<b>540</b>	<b>545</b>	526		32,5	65	30	$d_1 + 24$	$d_1 + 115$	$50 \pm 12$	R	<b>540 VE R</b>
<b>545</b>	<b>550</b>	531		32,5	65	30	$d_1 + 24$	$d_1 + 115$	$50 \pm 12$	R	<b>545 VE R</b>

7.2

**V-kroužky - metrické rozměry, pro ostatní trhy mimo severoamerický trh**  
 $d_1$  550 – 792 mm

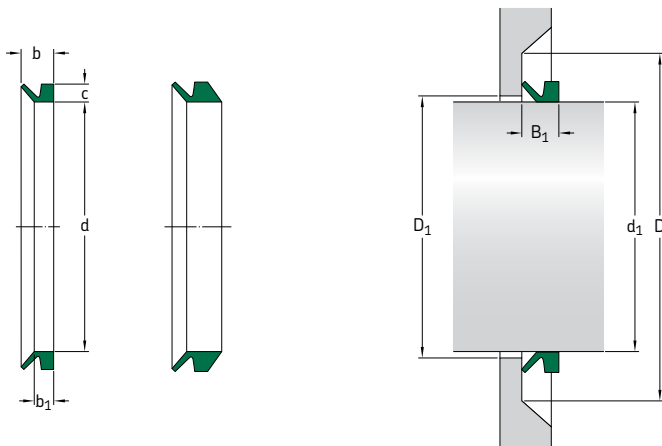

<b>Rozměry</b>		Vnitř. průměr těs. ve vol. stavu d	Šířka úl. plochy těs. $b_1$	Jmen. šířka těs. b	Jmen. výška těs. c	Vůle $D_1$ max	Styková plocha D min	Šířka nam. těsnění $B_1$	<b>Kód břítu</b>	<b>Označení</b>
Rozsah prům. hřídelí $d_1$ přes	včetně									
mm										
<b>550</b>	<b>555</b>	536 536	32,5 67,5	65 100	30 13	$d_1 + 24$ $d_1 + 24$	$d_1 + 115$ $d_1 + 115$	$50 \pm 12$ $85 \pm 12$	R R	<b>550 VE R</b> <b>550 VRM R</b>
<b>575</b>	<b>625</b>	540 540	6 6	10,5 10,5	6,5 6,5	$d_1 + 5$ $d_1 + 5$	$d_1 + 20$ $d_1 + 20$	$8,0 \pm 1,5$ $8,0 \pm 1,5$	R V	<b>600 VL R</b> <b>600 VL V</b>
<b>580</b>	<b>630</b>	540 540	14,3 14,3	25 25	15 15	$d_1 + 10$ $d_1 + 10$	$d_1 + 45$ $d_1 + 45$	$20,0 \pm 4$ $20,0 \pm 4$	R V	<b>600 VA R</b> <b>600 VA V</b>
<b>555</b>	<b>560</b>	541	32,5	65	30	$d_1 + 24$	$d_1 + 115$	$50 \pm 12$	R	<b>555 VE R</b>
<b>560</b>	<b>565</b>	546	32,5	65	30	$d_1 + 24$	$d_1 + 115$	$50 \pm 12$	R	<b>560 VE R</b>
<b>565</b>	<b>570</b>	550	32,5	65	30	$d_1 + 24$	$d_1 + 115$	$50 \pm 12$	R	<b>565 VE R</b>
<b>570</b>	<b>575</b>	555	32,5	65	30	$d_1 + 24$	$d_1 + 115$	$50 \pm 12$	R	<b>570 VE R</b>
<b>575</b>	<b>580</b>	560	32,5	65	30	$d_1 + 24$	$d_1 + 115$	$50 \pm 12$	R	<b>575 VE R</b>
<b>580</b>	<b>585</b>	565	32,5	65	30	$d_1 + 24$	$d_1 + 115$	$50 \pm 12$	R	<b>580 VE R</b>
<b>585</b>	<b>590</b>	570	32,5	65	30	$d_1 + 24$	$d_1 + 115$	$50 \pm 12$	R	<b>585 VE R</b>
<b>590</b>	<b>600</b>	575	32,5	65	30	$d_1 + 24$	$d_1 + 115$	$50 \pm 12$	R	<b>590 VE R</b>
<b>600</b>	<b>610</b>	582 582	32,5 67,5	65 100	30 13	$d_1 + 24$ $d_1 + 24$	$d_1 + 115$ $d_1 + 115$	$50 \pm 12$ $85 \pm 12$	R R	<b>600 VE R</b> <b>600 VRM R</b>
<b>610</b>	<b>620</b>	592	32,5	65	30	$d_1 + 24$	$d_1 + 115$	$50 \pm 12$	R	<b>610 VE R</b>
<b>615</b>	<b>675</b>	600 600	6 6	10,5 10,5	6,5 6,5	$d_1 + 5$ $d_1 + 5$	$d_1 + 20$ $d_1 + 20$	$8,0 \pm 1,5$ $8,0 \pm 1,5$	R V	<b>650 VL R</b> <b>650 VL V</b>
<b>630</b>	<b>665</b>	600 600	14,3 14,3	25 25	15 15	$d_1 + 10$ $d_1 + 10$	$d_1 + 45$ $d_1 + 45$	$20,0 \pm 4$ $20,0 \pm 4$	R V	<b>650 VA R</b> <b>650 VA V</b>
<b>620</b>	<b>630</b>	602	32,5	65	30	$d_1 + 24$	$d_1 + 115$	$50 \pm 12$	R	<b>620 VE R</b>
<b>630</b>	<b>640</b>	612	32,5	65	30	$d_1 + 24$	$d_1 + 115$	$50 \pm 12$	R	<b>630 VE R</b>

Zvolte větší V-kroužek, pokud se rozměr  $d_1$  nachází na hranici mezi dvěma velikostmi V-kroužku.

Rozměry Rozsah prům. hřídelí $d_1$ přes		Vnitř. průměr těs. v vol. stavu d	Šířka úl. plochy těs. $b_1$	Jmen. šířka těs. b	Jmen. výška těs. c	Vůle $D_1$ max	Styková plocha D min	Šířka nam. těsnění $B_1$	Kód břítu	Označení
mm										
<b>640</b>	<b>650</b>	621	32,5	65	30	$d_1 + 24$	$d_1 + 115$	$50 \pm 12$	R	<b>640 VE R</b>
<b>675</b>	<b>710</b>	630 630	6 6	10,5 10,5	6,5 6,5	$d_1 + 5$ $d_1 + 5$	$d_1 + 20$ $d_1 + 20$	$8,0 \pm 1,5$ $8,0 \pm 1,5$	R V	<b>700 VL R</b> <b>700 VL V</b>
<b>665</b>	<b>705</b>	630 630	14,3 14,3	25 25	15 15	$d_1 + 10$ $d_1 + 10$	$d_1 + 45$ $d_1 + 45$	$20,0 \pm 4$ $20,0 \pm 4$	R V	<b>700 VA R</b> <b>700 VA V</b>
<b>650</b>	<b>660</b>	631 631 631	32,5 32,5 67,5	65 65 100	21 30 13	$d_1 + 24$ $d_1 + 24$ $d_1 + 24$	$d_1 + 115$ $d_1 + 115$ $d_1 + 115$	$50 \pm 12$ $50 \pm 12$ $85 \pm 12$	R R R	<b>650 VRME R</b> <b>650 VE R</b> <b>650 VRM R</b>
<b>660</b>	<b>670</b>	640 640	32,5 32,5	65 65	21 30	$d_1 + 24$ $d_1 + 24$	$d_1 + 115$ $d_1 + 115$	$50 \pm 12$ $50 \pm 12$	R R	<b>660 VRME R</b> <b>660 VE R</b>
<b>670</b>	<b>680</b>	650 650	32,5 32,5	65 65	21 30	$d_1 + 24$ $d_1 + 24$	$d_1 + 115$ $d_1 + 115$	$50 \pm 12$ $50 \pm 12$	R R	<b>670 VRME R</b> <b>670 VE R</b>
<b>680</b>	<b>690</b>	660 660	32,5 32,5	65 65	21 30	$d_1 + 24$ $d_1 + 24$	$d_1 + 115$ $d_1 + 115$	$50 \pm 12$ $50 \pm 12$	R R	<b>680 VRME R</b> <b>680 VE R</b>
<b>710</b>	<b>740</b>	670 670	6 6	10,5 10,5	6,5 6,5	$d_1 + 5$ $d_1 + 5$	$d_1 + 20$ $d_1 + 20$	$8,0 \pm 1,5$ $8,0 \pm 1,5$	R V	<b>725 VL R</b> <b>725 VL V</b>
<b>705</b>	<b>745</b>	670 670	14,3 14,3	25 25	15 15	$d_1 + 10$ $d_1 + 10$	$d_1 + 45$ $d_1 + 45$	$20,0 \pm 4$ $20,0 \pm 4$	R V	<b>725 VA R</b> <b>725 VA V</b>
<b>690</b>	<b>700</b>	670 670	32,5 32,5	65 65	21 30	$d_1 + 24$ $d_1 + 24$	$d_1 + 115$ $d_1 + 115$	$50 \pm 12$ $50 \pm 12$	R R	<b>690 VRME R</b> <b>690 VE R</b>
<b>700</b>	<b>710</b>	680 680	32,5 67,5	65 100	30 13	$d_1 + 24$ $d_1 + 24$	$d_1 + 115$ $d_1 + 115$	$50 \pm 12$ $85 \pm 12$	R R	<b>700 VE R</b> <b>700 VRM R</b>
<b>710</b>	<b>720</b>	689	32,5	65	30	$d_1 + 24$	$d_1 + 115$	$50 \pm 12$	R	<b>710 VE R</b>
<b>720</b>	<b>730</b>	699	32,5	65	30	$d_1 + 24$	$d_1 + 115$	$50 \pm 12$	R	<b>720 VE R</b>
<b>740</b>	<b>775</b>	705 705	6 6	10,5 10,5	6,5 6,5	$d_1 + 5$ $d_1 + 5$	$d_1 + 20$ $d_1 + 20$	$8,0 \pm 1,5$ $8,0 \pm 1,5$	R V	<b>750 VL R</b> <b>750 VL V</b>
<b>745</b>	<b>785</b>	705 705	14,3 14,3	25 25	15 15	$d_1 + 10$ $d_1 + 10$	$d_1 + 45$ $d_1 + 45$	$20,0 \pm 4$ $20,0 \pm 4$	R V	<b>750 VA R</b> <b>750 VA V</b>
<b>730</b>	<b>740</b>	709	32,5	65	30	$d_1 + 24$	$d_1 + 115$	$50 \pm 12$	R	<b>730 VE R</b>
<b>740</b>	<b>750</b>	718	32,5	65	30	$d_1 + 24$	$d_1 + 115$	$50 \pm 12$	R	<b>740 VE R</b>
<b>750</b>	<b>758</b>	728 728 728	32,5 32,5 67,5	65 65 100	21 30 13	$d_1 + 24$ $d_1 + 24$ $d_1 + 24$	$d_1 + 115$ $d_1 + 115$ $d_1 + 115$	$50 \pm 12$ $50 \pm 12$ $85 \pm 12$	R R R	<b>750 VRME R</b> <b>750 VE R</b> <b>750 VRM R</b>
<b>758</b>	<b>766</b>	735 735	32,5 32,5	65 65	21 30	$d_1 + 24$ $d_1 + 24$	$d_1 + 115$ $d_1 + 115$	$50 \pm 12$ $50 \pm 12$	R R	<b>760 VRME R</b> <b>760 VE R</b>
<b>766</b>	<b>774</b>	743	32,5	65	30	$d_1 + 24$	$d_1 + 115$	$50 \pm 12$	R	<b>770 VE R</b>
<b>775</b>	<b>825</b>	745 745	6 6	10,5 10,5	6,5 6,5	$d_1 + 5$ $d_1 + 5$	$d_1 + 20$ $d_1 + 20$	$8,0 \pm 1,5$ $8,0 \pm 1,5$	R V	<b>800 VL R</b> <b>800 VL V</b>
<b>785</b>	<b>830</b>	745 745	14,3 14,3	25 25	15 15	$d_1 + 10$ $d_1 + 10$	$d_1 + 45$ $d_1 + 45$	$20,0 \pm 4$ $20,0 \pm 4$	R V	<b>800 VA R</b> <b>800 VA V</b>
<b>774</b>	<b>783</b>	751	32,5	65	30	$d_1 + 24$	$d_1 + 115$	$50 \pm 12$	R	<b>780 VE R</b>
<b>783</b>	<b>792</b>	759 759	32,5 32,5	65 65	21 30	$d_1 + 24$ $d_1 + 24$	$d_1 + 115$ $d_1 + 115$	$50 \pm 12$ $50 \pm 12$	R R	<b>790 VRME R</b> <b>790 VE R</b>

7.2

**V-kroužky - metrické rozměry, pro ostatní trhy mimo severoamerický trh**  
**d<sub>1</sub> 792 – 1 165 mm**

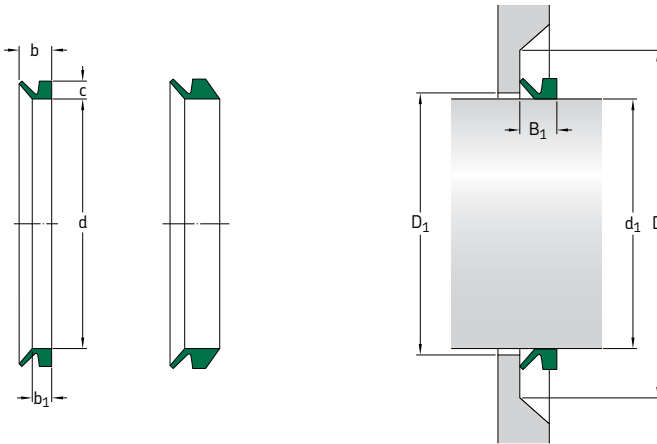

<b>Rozměry</b>		Vnitř. průměr těs. ve vol. stavu d	Šířka úl. plochy těs. b <sub>1</sub>	Jmen. šířka těs. b	Jmen. výška těs. c	Vůle D <sub>1</sub> max	Styková plocha D min	Šířka nam. těsnění B <sub>1</sub>	<b>Kód břítu</b>	<b>Označení</b>
Rozsah prům. hřídelí d <sub>1</sub> přes	včetně									
mm										
<b>792</b>	<b>801</b>	768	32,5	65	21	d <sub>1</sub> + 24	d <sub>1</sub> + 115	50 ± 12	R	<b>800 VRME R</b>
		768	32,5	65	30	d <sub>1</sub> + 24	d <sub>1</sub> + 115	50 ± 12	R	<b>800 VE R</b>
		768	67,5	100	13	d <sub>1</sub> + 24	d <sub>1</sub> + 115	85 ± 12	R	<b>800 VRM R</b>
<b>801</b>	<b>810</b>	777	32,5	65	30	d <sub>1</sub> + 24	d <sub>1</sub> + 115	50 ± 12	R	<b>810 VE R</b>
<b>825</b>	<b>875</b>	785	6	10,5	6,5	d <sub>1</sub> + 5	d <sub>1</sub> + 20	8,0 ± 1,5	R	<b>850 VL R</b>
		785	6	10,5	6,5	d <sub>1</sub> + 5	d <sub>1</sub> + 20	8,0 ± 1,5	V	<b>850 VL V</b>
<b>830</b>	<b>875</b>	785	14,3	25	15	d <sub>1</sub> + 10	d <sub>1</sub> + 45	20,0 ± 4	R	<b>850 VA R</b>
		785	14,3	25	15	d <sub>1</sub> + 10	d <sub>1</sub> + 45	20,0 ± 4	V	<b>850 VA V</b>
<b>810</b>	<b>821</b>	786	32,5	65	30	d <sub>1</sub> + 24	d <sub>1</sub> + 115	50 ± 12	R	<b>820 VE R</b>
<b>821</b>	<b>831</b>	796	32,5	65	21	d <sub>1</sub> + 24	d <sub>1</sub> + 115	50 ± 12	R	<b>830 VRME R</b>
		796	32,5	65	30	d <sub>1</sub> + 24	d <sub>1</sub> + 115	50 ± 12	R	<b>830 VE R</b>
<b>831</b>	<b>841</b>	805	32,5	65	30	d <sub>1</sub> + 24	d <sub>1</sub> + 115	50 ± 12	R	<b>840 VE R</b>
<b>841</b>	<b>851</b>	814	32,5	65	30	d <sub>1</sub> + 24	d <sub>1</sub> + 115	50 ± 12	R	<b>850 VE R</b>
		814	67,5	100	13	d <sub>1</sub> + 24	d <sub>1</sub> + 115	85 ± 12	R	<b>850 VRM R</b>
<b>851</b>	<b>861</b>	824	32,5	65	30	d <sub>1</sub> + 24	d <sub>1</sub> + 115	50 ± 12	R	<b>860 VE R</b>
<b>875</b>	<b>925</b>	825	6	10,5	6,5	d <sub>1</sub> + 5	d <sub>1</sub> + 20	8,0 ± 1,5	R	<b>900 VL R</b>
		825	6	10,5	6,5	d <sub>1</sub> + 5	d <sub>1</sub> + 20	8,0 ± 1,5	V	<b>900 VL V</b>
<b>875</b>	<b>920</b>	825	14,3	25	15	d <sub>1</sub> + 10	d <sub>1</sub> + 45	20,0 ± 4	R	<b>900 VA R</b>
		825	14,3	25	15	d <sub>1</sub> + 10	d <sub>1</sub> + 45	20,0 ± 4	V	<b>900 VA V</b>
<b>861</b>	<b>871</b>	833	32,5	65	30	d <sub>1</sub> + 24	d <sub>1</sub> + 115	50 ± 12	R	<b>870 VE R</b>
<b>871</b>	<b>882</b>	843	32,5	65	21	d <sub>1</sub> + 24	d <sub>1</sub> + 115	50 ± 12	R	<b>880 VRME R</b>
		843	32,5	65	30	d <sub>1</sub> + 24	d <sub>1</sub> + 115	50 ± 12	R	<b>880 VE R</b>
<b>882</b>	<b>892</b>	853	32,5	65	30	d <sub>1</sub> + 24	d <sub>1</sub> + 115	50 ± 12	R	<b>890 VE R</b>
<b>925</b>	<b>975</b>	865	6	10,5	6,5	d <sub>1</sub> + 5	d <sub>1</sub> + 20	8,0 ± 1,5	R	<b>950 VL R</b>
		865	6	10,5	6,5	d <sub>1</sub> + 5	d <sub>1</sub> + 20	8,0 ± 1,5	V	<b>950 VL V</b>

Zvolte větší V-kroužek, pokud se rozměr d<sub>1</sub> nachází na hranici mezi dvěma velikostmi V-kroužku.

Rozměry Rozsah prům. hřídelí d <sub>1</sub> přes		Vnitř. průměr těs. ve vol. stavu d	Šířka úl. plochy těs. b <sub>1</sub>	Jmen. šířka těs. b	Jmen. výška těs. c	Vůle D <sub>1</sub> max	Styková plocha D min	Šířka nam. těsnění B <sub>1</sub>	Kód břítu	Označení
včetně										
mm										
<b>920</b>	<b>965</b>	865 865	14,3 14,3	25 25	15 15	d <sub>1</sub> +10 d <sub>1</sub> +10	d <sub>1</sub> +45 d <sub>1</sub> +45	20,0±4 20,0±4	R V	<b>950 VA R</b> <b>950 VA V</b>
<b>892</b>	<b>912</b>	871 871 871	32,5 32,5 67,5	65 65 100	21 30 13	d <sub>1</sub> +24 d <sub>1</sub> +24 d <sub>1</sub> +24	d <sub>1</sub> +115 d <sub>1</sub> +115 d <sub>1</sub> +115	50±12 50±12 85±12	R R R	<b>900 VRME R</b> <b>900 VE R</b> <b>900 VRM R</b>
<b>912</b>	<b>922</b>	880	32,5	65	30	d <sub>1</sub> +24	d <sub>1</sub> +115	50±12	R	<b>920 VE R</b>
<b>922</b>	<b>933</b>	890	32,5	65	30	d <sub>1</sub> +24	d <sub>1</sub> +115	50±12	R	<b>930 VE R</b>
<b>933</b>	<b>944</b>	900	32,5	65	30	d <sub>1</sub> +24	d <sub>1</sub> +115	50±12	R	<b>940 VE R</b>
<b>975</b>	<b>1025</b>	910 910	6 6	10,5 10,5	6,5 6,5	d <sub>1</sub> +5 d <sub>1</sub> +5	d <sub>1</sub> +20 d <sub>1</sub> +20	8,0±1,5 8,0±1,5	R V	<b>1000 VL R</b> <b>1000 VL V</b>
<b>944</b>	<b>955</b>	911 911	32,5 67,5	65 100	30 13	d <sub>1</sub> +24 d <sub>1</sub> +24	d <sub>1</sub> +115 d <sub>1</sub> +115	50±12 85±12	R R	<b>950 VE R</b> <b>950 VRM R</b>
<b>955</b>	<b>966</b>	921	32,5	65	30	d <sub>1</sub> +24	d <sub>1</sub> +115	50±12	R	<b>960 VE R</b>
<b>966</b>	<b>977</b>	932	32,5	65	30	d <sub>1</sub> +24	d <sub>1</sub> +115	50±12	R	<b>970 VE R</b>
<b>977</b>	<b>988</b>	942 942	32,5 32,5	65 65	21 30	d <sub>1</sub> +24 d <sub>1</sub> +24	d <sub>1</sub> +115 d <sub>1</sub> +115	50±12 50±12	R R	<b>980 VRME R</b> <b>980 VE R</b>
<b>988</b>	<b>999</b>	953	32,5	65	30	d <sub>1</sub> +24	d <sub>1</sub> +115	50±12	R	<b>990 VE R</b>
<b>1025</b>	<b>1075</b>	955 955	6 6	10,5 10,5	6,5 6,5	d <sub>1</sub> +5 d <sub>1</sub> +5	d <sub>1</sub> +20 d <sub>1</sub> +20	8,0±1,5 8,0±1,5	R V	<b>1050 VL R</b> <b>1050 VL V</b>
<b>1015</b>	<b>1065</b>	955	14,3	25	15	d <sub>1</sub> +10	d <sub>1</sub> +45	20,0±4	R	<b>1050 VA R</b>
<b>999</b>	<b>1010</b>	963 963	32,5 67,5	65 100	30 13	d <sub>1</sub> +24 d <sub>1</sub> +24	d <sub>1</sub> +115 d <sub>1</sub> +115	50±12 85±12	R R	<b>1000 VE R</b> <b>1000 VRM R</b>
<b>1010</b>	<b>1025</b>	973	32,5	65	30	d <sub>1</sub> +24	d <sub>1</sub> +115	50±12	R	<b>1020 VE R</b>
<b>1025</b>	<b>1045</b>	990 990	32,5 32,5	65 65	21 30	d <sub>1</sub> +24 d <sub>1</sub> +24	d <sub>1</sub> +115 d <sub>1</sub> +115	50±12 50±12	R R	<b>1040 VRME R</b> <b>1040 VE R</b>
<b>1075</b>	<b>1125</b>	1000 1000	6 6	10,5 10,5	6,5 6,5	d <sub>1</sub> +5 d <sub>1</sub> +5	d <sub>1</sub> +20 d <sub>1</sub> +20	8,0±1,5 8,0±1,5	R V	<b>1100 VL R</b> <b>1100 VL V</b>
<b>1065</b>	<b>1115</b>	1000	14,3	25	15	d <sub>1</sub> +10	d <sub>1</sub> +45	20,0±4	R	<b>1100 VA R</b>
<b>1045</b>	<b>1065</b>	1008	32,5	65	30	d <sub>1</sub> +24	d <sub>1</sub> +115	50±12	R	<b>1060 VE R</b>
<b>1065</b>	<b>1085</b>	1027	32,5	65	30	d <sub>1</sub> +24	d <sub>1</sub> +115	50±12	R	<b>1080 VE R</b>
<b>1125</b>	<b>1175</b>	1045 1045	6 6	10,5 10,5	6,5 6,5	d <sub>1</sub> +5 d <sub>1</sub> +5	d <sub>1</sub> +20 d <sub>1</sub> +20	8,0±1,5 8,0±1,5	R V	<b>1150 VL R</b> <b>1150 VL V</b>
<b>1115</b>	<b>1165</b>	1045	14,3	25	15	d <sub>1</sub> +10	d <sub>1</sub> +45	20,0±4	R	<b>1150 VA R</b>
<b>1085</b>	<b>1105</b>	1045 1045	32,5 67,5	65 100	30 13	d <sub>1</sub> +24 d <sub>1</sub> +24	d <sub>1</sub> +115 d <sub>1</sub> +115	50±12 85±12	R R	<b>1100 VE R</b> <b>1100 VRM R</b>
<b>1105</b>	<b>1125</b>	1065	32,5	65	30	d <sub>1</sub> +24	d <sub>1</sub> +115	50±12	R	<b>1120 VE R</b>
<b>1125</b>	<b>1145</b>	1084	32,5	65	30	d <sub>1</sub> +24	d <sub>1</sub> +115	50±12	R	<b>1140 VE R</b>
<b>1175</b>	<b>1225</b>	1090	6	10,5	6,5	d <sub>1</sub> +5	d <sub>1</sub> +20	8,0±1,5	R	<b>1200 VL R</b>
<b>1165</b>	<b>1215</b>	1090	14,3	25	15	d <sub>1</sub> +10	d <sub>1</sub> +45	20,0±4	R	<b>1200 VA R</b>
<b>1145</b>	<b>1165</b>	1103	32,5	65	30	d <sub>1</sub> +24	d <sub>1</sub> +115	50±12	R	<b>1160 VE R</b>

7.2

**V-kroužky - metrické rozměry, pro ostatní trhy mimo severoamerický trh**  
 $d_1$  **1 165 – 1 775 mm**

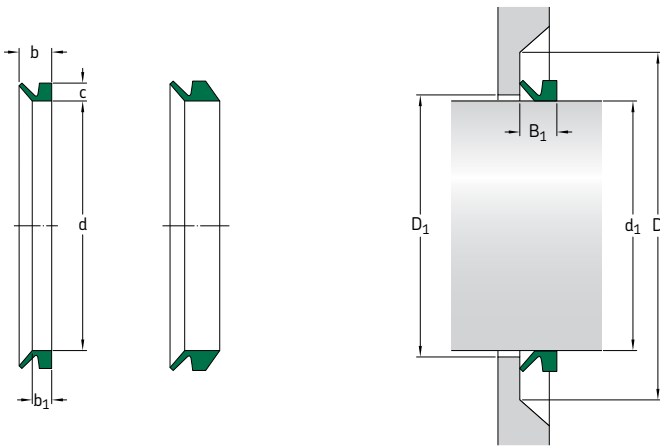

<b>Rozměry</b>		Vnitř. průměr těs. ve vol. stavu d	Šířka úl. plochy těs. $b_1$	Jmen. šířka těs. b	Jmen. výška těs. c	Vůle $D_1$ max	Styková plocha D min	Šířka nam. těsnění $B_1$	<b>Kód břítu</b>	<b>Označení</b>
Rozsah prům. hřídelí $d_1$ přes	včetně									
mm										
<b>1 165</b>	<b>1 185</b>	1 121	32,5	65	30	$d_1 + 24$	$d_1 + 115$	$50 \pm 12$	R	<b>1180 VE R</b>
<b>1 225</b>	<b>1 275</b>	1 135 1 135	6 6	10,5 10,5	6,5 6,5	$d_1 + 5$ $d_1 + 5$	$d_1 + 20$ $d_1 + 20$	$8,0 \pm 1,5$ $8,0 \pm 1,5$	R V	<b>1250 VL R</b> <b>1250 VL V</b>
<b>1 215</b>	<b>1 270</b>	1 135	14,3	25	15	$d_1 + 10$	$d_1 + 45$	$20,0 \pm 4$	R	<b>1250 VA R</b>
<b>1 185</b>	<b>1 205</b>	1 139 1 139 1 139	32,5 32,5 67,5	65 65 100	21 30 13	$d_1 + 24$ $d_1 + 24$ $d_1 + 24$	$d_1 + 115$ $d_1 + 115$ $d_1 + 115$	$50 \pm 12$ $50 \pm 12$ $85 \pm 12$	R R R	<b>1200 VRME R</b> <b>1200 VE R</b> <b>1200 VRM R</b>
<b>1 205</b>	<b>1 225</b>	1 157	32,5	65	30	$d_1 + 24$	$d_1 + 115$	$50 \pm 12$	R	<b>1220 VE R</b>
<b>1 225</b>	<b>1 245</b>	1 176	32,5	65	30	$d_1 + 24$	$d_1 + 115$	$50 \pm 12$	R	<b>1240 VE R</b>
<b>1 275</b>	<b>1 325</b>	1 180 1 180	6 6	10,5 10,5	6,5 6,5	$d_1 + 5$ $d_1 + 5$	$d_1 + 20$ $d_1 + 20$	$8,0 \pm 1,5$ $8,0 \pm 1,5$	R V	<b>1300 VL R</b> <b>1300 VL V</b>
<b>1 270</b>	<b>1 320</b>	1 180	14,3	25	15	$d_1 + 10$	$d_1 + 45$	$20,0 \pm 4$	R	<b>1300 VA R</b>
<b>1 245</b>	<b>1 270</b>	1 195	32,5	65	30	$d_1 + 24$	$d_1 + 115$	$50 \pm 12$	R	<b>1260 VE R</b>
<b>1 270</b>	<b>1 295</b>	1 218	32,5	65	30	$d_1 + 24$	$d_1 + 115$	$50 \pm 12$	R	<b>1280 VE R</b>
<b>1 325</b>	<b>1 375</b>	1 225 1 225	6 6	10,5 10,5	6,5 6,5	$d_1 + 5$ $d_1 + 5$	$d_1 + 20$ $d_1 + 20$	$8,0 \pm 1,5$ $8,0 \pm 1,5$	R V	<b>1350 VL R</b> <b>1350 VL V</b>
<b>1 320</b>	<b>1 370</b>	1 225	14,3	25	15	$d_1 + 10$	$d_1 + 45$	$20,0 \pm 4$	R	<b>1350 VA R</b>
<b>1 295</b>	<b>1 315</b>	1 240 1 240	32,5 67,5	65 100	30 13	$d_1 + 24$ $d_1 + 24$	$d_1 + 115$ $d_1 + 115$	$50 \pm 12$ $85 \pm 12$	R R	<b>1300 VE R</b> <b>1300 VRM R</b>
<b>1 315</b>	<b>1 340</b>	1 259	32,5	65	30	$d_1 + 24$	$d_1 + 115$	$50 \pm 12$	R	<b>1325 VE R</b>
<b>1 375</b>	<b>1 425</b>	1 270 1 270	6 6	10,5 10,5	6,5 6,5	$d_1 + 5$ $d_1 + 5$	$d_1 + 20$ $d_1 + 20$	$8,0 \pm 1,5$ $8,0 \pm 1,5$	R V	<b>1400 VL R</b> <b>1400 VL V</b>
<b>1 370</b>	<b>1 420</b>	1 270	14,3	25	15	$d_1 + 10$	$d_1 + 45$	$20,0 \pm 4$	R	<b>1400 VA R</b>

Zvolte větší V-kroužek, pokud se rozměr  $d_1$  nachází na hranici mezi dvěma velikostmi V-kroužku.

Rozměry		Vnitř. průměr těs. ve vol. stavu d	Šířka úl. plochy těs. b <sub>1</sub>	Jmen. šířka těs. b	Jmen. výška těs. c	Vůle D <sub>1</sub> max	Styková plocha D min	Šířka nam. těsnění B <sub>1</sub>	Kód břítu	Označení
Rozsah prům. hrdielí d <sub>1</sub> přes	včetně									
mm										
<b>1340</b>	<b>1365</b>	1 281 1 281	32,5 67,5	65 100	30 13	d <sub>1</sub> +24 d <sub>1</sub> +24	d <sub>1</sub> +115 d <sub>1</sub> +115	50±12 85±12	R R	<b>1350 VE R</b> <b>1350 VRM R</b>
<b>1365</b>	<b>1390</b>	1 305	32,5	65	30	d <sub>1</sub> +24	d <sub>1</sub> +115	50±12	R	<b>1375 VE R</b>
<b>1425</b>	<b>1475</b>	1 315 1 315	6 6	10,5 10,5	6,5 6,5	d <sub>1</sub> +5 d <sub>1</sub> +5	d <sub>1</sub> +20 d <sub>1</sub> +20	8,0±1,5 8,0±1,5	R V	<b>1450 VL R</b> <b>1450 VL V</b>
<b>1420</b>	<b>1470</b>	1 315	14,3	25	15	d <sub>1</sub> +10	d <sub>1</sub> +45	20,0±4	R	<b>1450 VA R</b>
<b>1390</b>	<b>1415</b>	1 328 1 328	32,5 67,5	65 100	30 13	d <sub>1</sub> +24 d <sub>1</sub> +24	d <sub>1</sub> +115 d <sub>1</sub> +115	50±12 85±12	R R	<b>1400 VE R</b> <b>1400 VRM R</b>
<b>1415</b>	<b>1440</b>	1 350 1 350	32,5 32,5	65 65	21 30	d <sub>1</sub> +24 d <sub>1</sub> +24	d <sub>1</sub> +115 d <sub>1</sub> +115	50±12 50±12	R R	<b>1425 VRME R</b> <b>1425 VE R</b>
<b>1475</b>	<b>1525</b>	1 360 1 360	6 6	10,5 10,5	6,5 6,5	d <sub>1</sub> +5 d <sub>1</sub> +5	d <sub>1</sub> +20 d <sub>1</sub> +20	8,0±1,5 8,0±1,5	R V	<b>1500 VL R</b> <b>1500 VL V</b>
<b>1470</b>	<b>1520</b>	1 360	14,3	25	15	d <sub>1</sub> +10	d <sub>1</sub> +45	20,0±4	R	<b>1500 VA R</b>
<b>1440</b>	<b>1465</b>	1 374 1 374 1 374	32,5 32,5 67,5	65 65 100	21 30 13	d <sub>1</sub> +24 d <sub>1</sub> +24 d <sub>1</sub> +24	d <sub>1</sub> +115 d <sub>1</sub> +115 d <sub>1</sub> +115	50±12 50±12 85±12	R R R	<b>1450 VRME R</b> <b>1450 VE R</b> <b>1450 VRM R</b>
<b>1465</b>	<b>1490</b>	1 397	32,5	65	30	d <sub>1</sub> +24	d <sub>1</sub> +115	50±12	R	<b>1475 VE R</b>
<b>1525</b>	<b>1575</b>	1 405 1 405	6 6	10,5 10,5	6,5 6,5	d <sub>1</sub> +5 d <sub>1</sub> +5	d <sub>1</sub> +20 d <sub>1</sub> +20	8,0±1,5 8,0±1,5	R V	<b>1550 VL R</b> <b>1550 VL V</b>
<b>1520</b>	<b>1570</b>	1 405	14,3	25	15	d <sub>1</sub> +10	d <sub>1</sub> +45	20,0±4	R	<b>1550 VA R</b>
<b>1490</b>	<b>1515</b>	1 419 1 419 1 419	32,5 32,5 67,5	65 65 100	21 30 13	d <sub>1</sub> +24 d <sub>1</sub> +24 d <sub>1</sub> +24	d <sub>1</sub> +115 d <sub>1</sub> +115 d <sub>1</sub> +115	50±12 50±12 85±12	R R R	<b>1500 VRME R</b> <b>1500 VE R</b> <b>1500 VRM R</b>
<b>1515</b>	<b>1540</b>	1 443	32,5	65	30	d <sub>1</sub> +24	d <sub>1</sub> +115	50±12	R	<b>1525 VE R</b>
<b>1575</b>	<b>1625</b>	1 450 1 450	6 6	10,5 10,5	6,5 6,5	d <sub>1</sub> +5 d <sub>1</sub> +5	d <sub>1</sub> +20 d <sub>1</sub> +20	8,0±1,5 8,0±1,5	R V	<b>1600 VL R</b> <b>1600 VL V</b>
<b>1570</b>	<b>1620</b>	1 450	14,3	25	15	d <sub>1</sub> +10	d <sub>1</sub> +45	20,0±4	R	<b>1600 VA R</b>
<b>1540</b>	<b>1570</b>	1 467 1 467 1 467	32,5 32,5 67,5	65 65 100	21 30 13	d <sub>1</sub> +24 d <sub>1</sub> +24 d <sub>1</sub> +24	d <sub>1</sub> +115 d <sub>1</sub> +115 d <sub>1</sub> +115	50±12 50±12 85±12	R R R	<b>1550 VRME R</b> <b>1550 VE R</b> <b>1550 VRM R</b>
<b>1625</b>	<b>1675</b>	1 495 1 495	6 6	10,5 10,5	6,5 6,5	d <sub>1</sub> +5 d <sub>1</sub> +5	d <sub>1</sub> +20 d <sub>1</sub> +20	8,0±1,5 8,0±1,5	R V	<b>1650 VL R</b> <b>1650 VL V</b>
<b>1620</b>	<b>1670</b>	1 495	14,3	25	15	d <sub>1</sub> +10	d <sub>1</sub> +45	20,0±4	R	<b>1650 VA R</b>
<b>1570</b>	<b>1600</b>	1 495	32,5	65	30	d <sub>1</sub> +24	d <sub>1</sub> +115	50±12	R	<b>1575 VE R</b>
<b>1600</b>	<b>1640</b>	1 524 1 524	32,5 67,5	65 100	30 13	d <sub>1</sub> +24 d <sub>1</sub> +24	d <sub>1</sub> +115 d <sub>1</sub> +115	50±12 85±12	R R	<b>1600 VE R</b> <b>1600 VRM R</b>
<b>1675</b>	<b>1725</b>	1 540 1 540	6 6	10,5 10,5	6,5 6,5	d <sub>1</sub> +5 d <sub>1</sub> +5	d <sub>1</sub> +20 d <sub>1</sub> +20	8,0±1,5 8,0±1,5	R V	<b>1700 VL R</b> <b>1700 VL V</b>
<b>1670</b>	<b>1720</b>	1 540	14,3	25	15	d <sub>1</sub> +10	d <sub>1</sub> +45	20,0±4	R	<b>1700 VA R</b>
<b>1640</b>	<b>1680</b>	1 559 1 559	32,5 67,5	65 100	30 13	d <sub>1</sub> +24 d <sub>1</sub> +24	d <sub>1</sub> +115 d <sub>1</sub> +115	50±12 85±12	R R	<b>1650 VE R</b> <b>1650 VRM R</b>
<b>1725</b>	<b>1775</b>	1 585 1 585	6 6	10,5 10,5	6,5 6,5	d <sub>1</sub> +5 d <sub>1</sub> +5	d <sub>1</sub> +20 d <sub>1</sub> +20	8,0±1,5 8,0±1,5	R V	<b>1750 VL R</b> <b>1750 VL V</b>

**V-kroužky - metrické rozměry, pro ostatní trhy mimo severoamerický trh**  
**d<sub>1</sub> 1 720 – 2 010 mm**

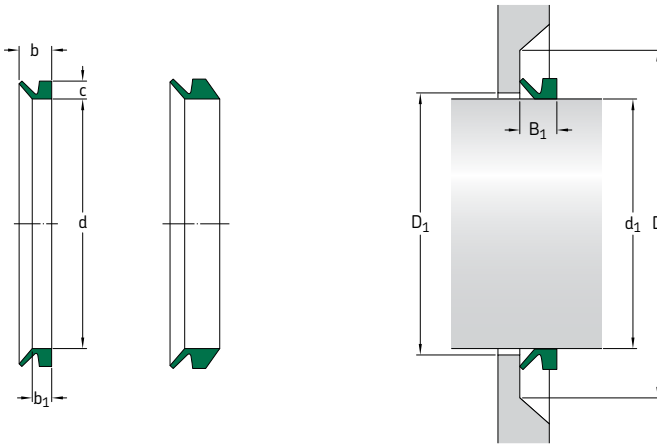

<b>Rozměry</b>		Vnitř. průměr těs. ve vol. stavu d	Šířka úl. plochy těs. b <sub>1</sub>	Jmen. šířka těs. b	Jmen. výška těs. c	Vůle D <sub>1</sub> max	Styková plocha D min	Šířka nam. těsnění B <sub>1</sub>	<b>Kód břítu</b>	<b>Označení</b>
Rozsah prům. hřídelí d <sub>1</sub> přes	včetně									
mm										
<b>1 720</b>	<b>1 770</b>	1 585	14,3	25	15	d <sub>1</sub> +10	d <sub>1</sub> +45	20,0±4	R	<b>1750 VA R</b>
<b>1 680</b>	<b>1 720</b>	1 596	32,5	65	21	d <sub>1</sub> +24	d <sub>1</sub> +115	50±12	R	<b>1700 VRME R</b>
		1 596	32,5	65	30	d <sub>1</sub> +24	d <sub>1</sub> +115	50±12	R	<b>1700 VE R</b>
		1 596	67,5	100	13	d <sub>1</sub> +24	d <sub>1</sub> +115	85±12	R	<b>1700 VRM R</b>
<b>1 775</b>	<b>1 825</b>	1 630	6	10,5	6,5	d <sub>1</sub> +5	d <sub>1</sub> +20	8,0±1,5	R	<b>1800 VL R</b>
		1 630	6	10,5	6,5	d <sub>1</sub> +5	d <sub>1</sub> +20	8,0±1,5	V	<b>1800 VL V</b>
<b>1 770</b>	<b>1 820</b>	1 630	14,3	25	15	d <sub>1</sub> +10	d <sub>1</sub> +45	20,0±4	R	<b>1800 VA R</b>
<b>1 720</b>	<b>1 765</b>	1 632	32,5	65	21	d <sub>1</sub> +24	d <sub>1</sub> +115	50±12	R	<b>1750 VRME R</b>
		1 632	32,5	65	30	d <sub>1</sub> +24	d <sub>1</sub> +115	50±12	R	<b>1750 VE R</b>
		1 632	67,5	100	13	d <sub>1</sub> +24	d <sub>1</sub> +115	85±12	R	<b>1750 VRM R</b>
<b>1 765</b>	<b>1 810</b>	1 671	32,5	65	30	d <sub>1</sub> +24	d <sub>1</sub> +115	50±12	R	<b>1800 VE R</b>
		1 671	67,5	100	13	d <sub>1</sub> +24	d <sub>1</sub> +115	85±12	R	<b>1800 VRM R</b>
<b>1 825</b>	<b>1 875</b>	1 675	6	10,5	6,5	d <sub>1</sub> +5	d <sub>1</sub> +20	8,0±1,5	R	<b>1850 VL R</b>
		1 675	6	10,5	6,5	d <sub>1</sub> +5	d <sub>1</sub> +20	8,0±1,5	V	<b>1850 VL V</b>
<b>1 820</b>	<b>1 870</b>	1 675	14,3	25	15	d <sub>1</sub> +10	d <sub>1</sub> +45	20,0±4	R	<b>1850 VA R</b>
<b>1 810</b>	<b>1 855</b>	1 714	32,5	65	21	d <sub>1</sub> +24	d <sub>1</sub> +115	50±12	R	<b>1800 VRME R</b>
		1 714	32,5	65	30	d <sub>1</sub> +24	d <sub>1</sub> +115	50±12	R	<b>1850 VE R</b>
		1 714	67,5	100	13	d <sub>1</sub> +24	d <sub>1</sub> +115	85±12	R	<b>1850 VRM R</b>
<b>1 875</b>	<b>1 925</b>	1 720	6	10,5	6,5	d <sub>1</sub> +5	d <sub>1</sub> +20	8,0±1,5	R	<b>1900 VL R</b>
		1 720	6	10,5	6,5	d <sub>1</sub> +5	d <sub>1</sub> +20	8,0±1,5	V	<b>1900 VL V</b>
<b>1 870</b>	<b>1 920</b>	1 720	14,3	25	15	d <sub>1</sub> +10	d <sub>1</sub> +45	20,0±4	R	<b>1900 VA R</b>
<b>1 855</b>	<b>1 905</b>	1 753	32,5	65	21	d <sub>1</sub> +24	d <sub>1</sub> +115	50±12	R	<b>1900 VRME R</b>
		1 753	32,5	65	30	d <sub>1</sub> +24	d <sub>1</sub> +115	50±12	R	<b>1900 VE R</b>
		1 753	67,5	100	13	d <sub>1</sub> +24	d <sub>1</sub> +115	85±12	R	<b>1900 VRM R</b>
<b>1 925</b>	<b>1 975</b>	1 765	6	10,5	6,5	d <sub>1</sub> +5	d <sub>1</sub> +20	8,0±1,5	R	<b>1950 VL R</b>
		1 765	6	10,5	6,5	d <sub>1</sub> +5	d <sub>1</sub> +20	8,0±1,5	V	<b>1950 VL V</b>

Zvolte větší V-kroužek, pokud se rozměr d<sub>1</sub> nachází na hranici mezi dvěma velikostmi V-kroužku.



<b>Rozměry</b>		Vnitř. průměr těs. ve vol. stavu d	Šířka úl. plochy těs. b <sub>1</sub>	Jmen. šířka těs. b	Jmen. výška těs. c	Vůle D <sub>1</sub> max	Styková plocha D min	Šířka nam. těsnění B <sub>1</sub>	<b>Kód břítu</b>	<b>Označení</b>
Rozsah prům. hřídelí d <sub>1</sub> přes	včetně									
mm									-	-
<b>1 920</b>	<b>1 970</b>	1 765	14,3	25	15	d <sub>1</sub> +10	d <sub>1</sub> +45	20,0±4	R	<b>1950 VA R</b>
<b>1 905</b>	<b>1 955</b>	1 794	32,5	65	21	d <sub>1</sub> +24	d <sub>1</sub> +115	50±12	R	<b>1950 VRME R</b>
		1 794	32,5	65	30	d <sub>1</sub> +24	d <sub>1</sub> +115	50±12	R	<b>1950 VE R</b>
		1 794	67,5	100	13	d <sub>1</sub> +24	d <sub>1</sub> +115	85±12	R	<b>1950 VRM R</b>
<b>1 975</b>	<b>2 025</b>	1 810	6	10,5	6,5	d <sub>1</sub> +5	d <sub>1</sub> +20	8,0±1,5	R	<b>2000 VL R</b>
		1 810	6	10,5	6,5	d <sub>1</sub> +5	d <sub>1</sub> +20	8,0±1,5	V	<b>2000 VL V</b>
<b>1 970</b>	<b>2 020</b>	1 810	14,3	25	15	d <sub>1</sub> +10	d <sub>1</sub> +45	20,0±4	R	<b>2000 VA R</b>
<b>1 955</b>	<b>2 010</b>	1 844	32,5	65	30	d <sub>1</sub> +24	d <sub>1</sub> +115	50±12	R	<b>2000 VE R</b>
		1 844	67,5	100	13	d <sub>1</sub> +24	d <sub>1</sub> +115	85±12	R	<b>2000 VRM R</b>

**V-kroužky - palcové rozměry, pro ostatní trhy mimo severoamerický trh**  
**d<sub>1</sub> 0.110 – 1.890 in.**

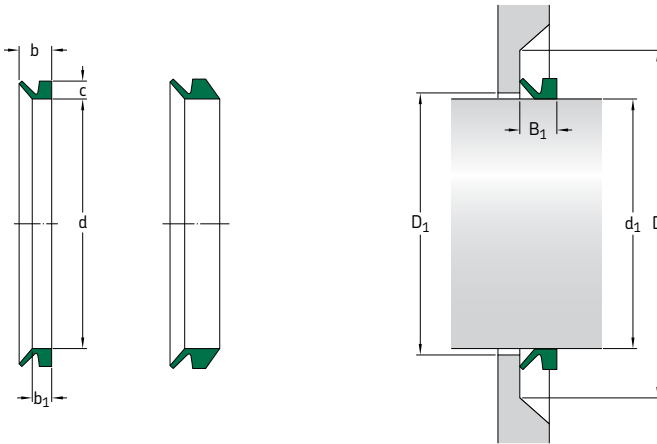

Rozměry		Ref. metr. rozměr	Vnitř. průměr těs. ve vol. stavu d	Šířka úl. plochy těs. b <sub>1</sub>	Jmen. šířka těs. b	Jmen. výška těs. c	Vůle D <sub>1</sub> max	Styková plocha D min	Šířka nam. těsnění B <sub>1</sub>	Kód bříty	Označení
Rozsah prům. hřídelí d <sub>1</sub> přes	včetně										
in.	mm	mm	in.							-	-
<b>0.110</b>	<b>0.140</b>	3	0.100	0.060	0.080	0.120	0.040	0.160	0.100±0.012	R	<b>3 VA R</b>
		3	0.100	0.060	0.080	0.120	0.040	0.160	0.100±0.012	V	<b>3 VA V</b>
<b>0.140</b>	<b>0.180</b>	4	0.130	0.080	0.090	0.150	0.040	0.240	0.120±0.016	R	<b>4 VA R</b>
		4	0.130	0.080	0.090	0.150	0.040	0.240	0.120±0.016	V	<b>4 VA V</b>
<b>0.180</b>	<b>0.210</b>	5	0.160	0.080	0.090	0.150	0.040	0.240	0.120±0.016	R	<b>5 VA R</b>
		5	0.160	0.080	0.150	0.200	0.040	0.240	0.180±0.016	R	<b>5 VS R</b>
		5	0.160	0.080	0.090	0.150	0.040	0.240	0.120±0.016	V	<b>5 VA V</b>
		5	0.160	0.080	0.150	0.200	0.040	0.240	0.180±0.016	V	<b>5 VS V</b>
<b>0.210</b>	<b>0.260</b>	6	0.200	0.080	0.090	0.150	0.040	0.240	0.120±0.016	R	<b>6 VA R</b>
		6	0.200	0.080	0.150	0.200	0.040	0.240	0.180±0.016	R	<b>6 VS R</b>
		6	0.200	0.080	0.090	0.150	0.040	0.240	0.120±0.016	V	<b>6 VA V</b>
		6	0.200	0.080	0.150	0.200	0.040	0.240	0.180±0.016	V	<b>6 VS V</b>
<b>0.260</b>	<b>0.310</b>	7	0.240	0.080	0.090	0.150	0.040	0.240	0.120±0.016	R	<b>7 VA R</b>
		7	0.240	0.080	0.150	0.200	0.040	0.240	0.180±0.016	R	<b>7 VS R</b>
		7	0.240	0.080	0.090	0.150	0.040	0.240	0.120±0.016	V	<b>7 VA V</b>
		7	0.240	0.080	0.150	0.200	0.040	0.240	0.180±0.016	V	<b>7 VS V</b>
<b>0.310</b>	<b>0.370</b>	8	0.280	0.080	0.090	0.150	0.040	0.240	0.120±0.016	R	<b>8 VA R</b>
		8	0.280	0.080	0.150	0.200	0.040	0.240	0.180±0.016	R	<b>8 VS R</b>
		8	0.280	0.080	0.090	0.150	0.040	0.240	0.120±0.016	V	<b>8 VA V</b>
		8	0.280	0.080	0.150	0.200	0.040	0.240	0.180±0.016	V	<b>8 VS V</b>
<b>0.370</b>	<b>0.450</b>	10	0.350	0.120	0.130	0.220	0.080	0.350	0.180±0.020	R	<b>10 VA R</b>
		10	0.350	0.120	0.220	0.300	0.080	0.350	0.260±0.020	R	<b>10 VS R</b>
		10	0.350	0.120	0.130	0.220	0.080	0.350	0.180±0.020	V	<b>10 VA V</b>
		10	0.350	0.120	0.220	0.300	0.080	0.350	0.260±0.020	V	<b>10 VS V</b>
<b>0.450</b>	<b>0.530</b>	12	0.410	0.120	0.130	0.220	0.080	0.350	0.180±0.020	R	<b>12 VA R</b>
		12	0.410	0.120	0.220	0.300	0.080	0.350	0.260±0.020	R	<b>12 VS R</b>
		12	0.410	0.120	0.130	0.220	0.080	0.350	0.180±0.020	V	<b>12 VA V</b>
		12	0.410	0.120	0.220	0.300	0.080	0.350	0.260±0.020	V	<b>12 VS V</b>
<b>0.490</b>	<b>0.570</b>	13	0.450	0.120	0.130	0.220	0.080	0.350	0.180±0.020	R	<b>13 VA R</b>
		13	0.450	0.120	0.130	0.220	0.080	0.350	0.180±0.020	V	<b>13 VA V</b>

Zvolte větší V-kroužek, pokud se rozměr d<sub>1</sub> nachází na hranici mezi dvěma velikostmi V-kroužku.

Rozměry Rozsah prům. hrdielí d <sub>1</sub> přes		Ref. metr. rozměr	Vnitř. průměr tės. ve vol. stavu d	Šírka úl. plochy tės. b <sub>1</sub>	Jmen. šírka tės. b	Jmen. výška tės. c	Vůle D <sub>1</sub> max	Styková plocha D min	Šírka nam. tėsnění B <sub>1</sub>	Kód břítu	Označení
in.	včetně	mm	in.							-	-
<b>0.530</b>	<b>0.610</b>	14	0.490	0.120	0.130	0.220	0.080	0.350	0.180±0.020	R	<b>14 VA R</b>
		14	0.490	0.120	0.220	0.300	0.080	0.350	0.260±0.020	R	<b>14 VS R</b>
		14	0.490	0.120	0.130	0.220	0.080	0.350	0.180±0.020	V	<b>14 VA V</b>
		14	0.490	0.120	0.220	0.300	0.080	0.350	0.260±0.020	V	<b>14 VS V</b>
<b>0.610</b>	<b>0.690</b>	16	0.550	0.120	0.130	0.220	0.080	0.350	0.180±0.020	R	<b>16 VA R</b>
		16	0.550	0.120	0.220	0.300	0.080	0.350	0.260±0.020	R	<b>16 VS R</b>
		16	0.550	0.120	0.130	0.220	0.080	0.350	0.180±0.020	V	<b>16 VA V</b>
		16	0.550	0.120	0.220	0.300	0.080	0.350	0.260±0.020	V	<b>16 VS V</b>
<b>0.690</b>	<b>0.750</b>	18	0.630	0.120	0.130	0.220	0.080	0.350	0.180±0.020	R	<b>18 VA R</b>
		18	0.630	0.120	0.130	0.220	0.080	0.350	0.180±0.020	V	<b>18 VA V</b>
<b>0.690</b>	<b>0.770</b>	18	0.630	0.120	0.220	0.300	0.080	0.350	0.260±0.020	R	<b>18 VS R</b>
		18	0.630	0.120	0.220	0.300	0.080	0.350	0.260±0.020	V	<b>18 VS V</b>
<b>0.750</b>	<b>0.830</b>	20	0.710	0.160	0.190	0.300	0.080	0.470	0.240±0.030	R	<b>20 VA R</b>
		20	0.710	0.160	0.190	0.300	0.080	0.470	0.240±0.030	V	<b>20 VA V</b>
<b>0.770</b>	<b>0.830</b>	20	0.710	0.160	0.310	0.410	0.080	0.470	0.350±0.030	R	<b>20 VS R</b>
		20	0.710	0.160	0.310	0.410	0.080	0.470	0.350±0.030	V	<b>20 VS V</b>
<b>0.830</b>	<b>0.950</b>	22	0.790	0.160	0.190	0.300	0.080	0.470	0.240±0.030	R	<b>22 VA R</b>
		22	0.790	0.160	0.310	0.410	0.080	0.470	0.350±0.030	R	<b>22 VS R</b>
		22	0.790	0.160	0.190	0.300	0.080	0.470	0.240±0.030	V	<b>22 VA V</b>
		22	0.790	0.160	0.310	0.410	0.080	0.470	0.350±0.030	V	<b>22 VS V</b>
<b>0.950</b>	<b>1.070</b>	25	0.870	0.160	0.190	0.300	0.080	0.470	0.240±0.030	R	<b>25 VA R</b>
		25	0.870	0.160	0.310	0.410	0.080	0.470	0.350±0.030	R	<b>25 VS R</b>
		25	0.870	0.160	0.190	0.300	0.080	0.470	0.240±0.030	V	<b>25 VA V</b>
		25	0.870	0.160	0.310	0.410	0.080	0.470	0.350±0.030	V	<b>25 VS V</b>
<b>1.070</b>	<b>1.140</b>	28	0.980	0.160	0.190	0.300	0.120	0.470	0.240±0.030	R	<b>28 VA R</b>
		28	0.980	0.160	0.310	0.410	0.120	0.470	0.350±0.030	R	<b>28 VS R</b>
		28	0.980	0.160	0.190	0.300	0.120	0.470	0.240±0.030	V	<b>28 VA V</b>
		28	0.980	0.160	0.310	0.410	0.120	0.470	0.350±0.030	V	<b>28 VS V</b>
<b>1.140</b>	<b>1.220</b>	30	1.060	0.160	0.190	0.300	0.120	0.470	0.240±0.030	R	<b>30 VA R</b>
		30	1.060	0.160	0.310	0.410	0.120	0.470	0.350±0.030	R	<b>30 VS R</b>
		30	1.060	0.160	0.190	0.300	0.120	0.470	0.240±0.030	V	<b>30 VA V</b>
		30	1.060	0.160	0.310	0.410	0.120	0.470	0.350±0.030	V	<b>30 VS V</b>
<b>1.220</b>	<b>1.300</b>	32	1.140	0.160	0.190	0.300	0.120	0.470	0.240±0.030	R	<b>32 VA R</b>
		32	1.140	0.160	0.310	0.410	0.120	0.470	0.350±0.030	R	<b>32 VS R</b>
		32	1.140	0.160	0.190	0.300	0.120	0.470	0.240±0.030	V	<b>32 VA V</b>
		32	1.140	0.160	0.310	0.410	0.120	0.470	0.350±0.030	V	<b>32 VS V</b>
<b>1.300</b>	<b>1.420</b>	35	1.220	0.160	0.190	0.300	0.120	0.470	0.240±0.030	R	<b>35 VA R</b>
		35	1.220	0.160	0.310	0.410	0.120	0.470	0.350±0.030	R	<b>35 VS R</b>
		35	1.220	0.160	0.190	0.300	0.120	0.470	0.240±0.030	V	<b>35 VA V</b>
		35	1.220	0.160	0.310	0.410	0.120	0.470	0.350±0.030	V	<b>35 VS V</b>
<b>1.420</b>	<b>1.500</b>	38	1.340	0.160	0.190	0.300	0.120	0.470	0.240±0.030	R	<b>38 VA R</b>
		38	1.340	0.160	0.310	0.410	0.120	0.470	0.350±0.030	R	<b>38 VS R</b>
		38	1.340	0.160	0.190	0.300	0.120	0.470	0.240±0.030	V	<b>38 VA V</b>
		38	1.340	0.160	0.310	0.410	0.120	0.470	0.350±0.030	V	<b>38 VS V</b>
<b>1.500</b>	<b>1.700</b>	40	1.420	0.200	0.220	0.350	0.120	0.590	0.280±0.040	R	<b>40 VA R</b>
		40	1.420	0.200	0.370	0.510	0.120	0.590	0.430±0.040	R	<b>40 VS R</b>
		40	1.420	0.200	0.220	0.350	0.120	0.590	0.280±0.040	V	<b>40 VA V</b>
		40	1.420	0.200	0.370	0.510	0.120	0.590	0.430±0.040	V	<b>40 VS V</b>
<b>1.700</b>	<b>1.890</b>	45	1.570	0.200	0.220	0.350	0.120	0.590	0.280±0.040	R	<b>45 VA R</b>
		45	1.570	0.200	0.370	0.510	0.120	0.590	0.430±0.040	R	<b>45 VS R</b>
		45	1.570	0.200	0.220	0.350	0.120	0.590	0.280±0.040	V	<b>45 VA V</b>
		45	1.570	0.200	0.370	0.510	0.120	0.590	0.430±0.040	V	<b>45 VS V</b>

**V-kroužky - palcové rozměry, pro ostatní trhy mimo severoamerický trh**  
**d<sub>1</sub> 1.890 – 7.290 in.**

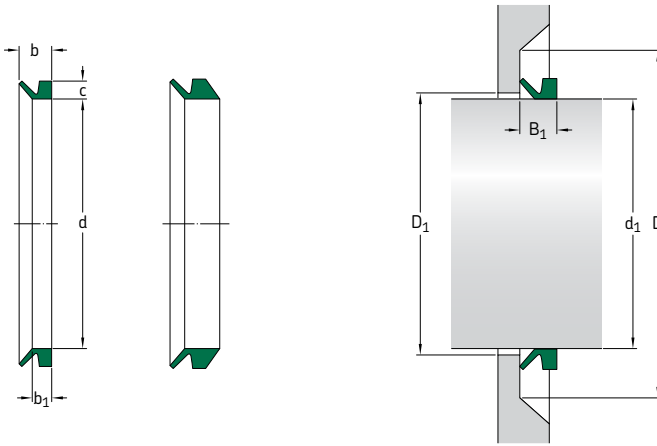

Rozměry		Ref. metr. rozměr	Vnitř. průměr těs. ve vol. stavu d	Šírka úl. plochy těs. b <sub>1</sub>	Jmen. šířka těs. b	Jmen. výška těs. c	Vůle D <sub>1</sub> max	Styková plocha D min	Šírka nam. těsnění B <sub>1</sub>	Kód bříty	Označení
Rozsah prům. hřídelí d <sub>1</sub> přes	včetně										
in.	mm	mm	in.							-	-
<b>1.890</b>	<b>2.090</b>	50	1.770	0.200	0.220	0.350	0.120	0.590	0.280±0.040	R	<b>50 VA R</b>
		50	1.770	0.200	0.370	0.510	0.120	0.590	0.430±0.040	R	<b>50 VS R</b>
		50	1.770	0.200	0.220	0.350	0.120	0.590	0.280±0.040	V	<b>50 VA V</b>
		50	1.770	0.200	0.370	0.510	0.120	0.590	0.430±0.040	V	<b>50 VS V</b>
<b>2.090</b>	<b>2.290</b>	55	1.930	0.200	0.220	0.350	0.120	0.590	0.280±0.040	R	<b>55 VA R</b>
		55	1.930	0.200	0.370	0.510	0.120	0.590	0.430±0.040	R	<b>55 VS R</b>
		55	1.930	0.200	0.220	0.350	0.120	0.590	0.280±0.040	V	<b>55 VA V</b>
		55	1.930	0.200	0.370	0.510	0.120	0.590	0.430±0.040	V	<b>55 VS V</b>
<b>2.290</b>	<b>2.480</b>	60	2.130	0.200	0.220	0.350	0.120	0.590	0.280±0.040	R	<b>60 VA R</b>
		60	2.130	0.200	0.370	0.510	0.120	0.590	0.430±0.040	R	<b>60 VS R</b>
		60	2.130	0.200	0.220	0.350	0.120	0.590	0.280±0.040	V	<b>60 VA V</b>
		60	2.130	0.200	0.370	0.510	0.120	0.590	0.430±0.040	V	<b>60 VS V</b>
<b>2.480</b>	<b>2.680</b>	65	2.280	0.200	0.220	0.350	0.120	0.590	0.280±0.040	R	<b>65 VA R</b>
		65	2.280	0.200	0.370	0.510	0.120	0.590	0.430±0.040	R	<b>65 VS R</b>
		65	2.280	0.200	0.220	0.350	0.120	0.590	0.280±0.040	V	<b>65 VA V</b>
		65	2.280	0.200	0.370	0.510	0.120	0.590	0.430±0.040	V	<b>65 VS V</b>
<b>2.680</b>	<b>2.880</b>	70	2.480	0.240	0.270	0.430	0.160	0.710	0.350±0.050	R	<b>70 VA R</b>
		70	2.480	0.240	0.440	0.610	0.160	0.710	0.530±0.050	R	<b>70 VS R</b>
		70	2.480	0.240	0.270	0.430	0.160	0.710	0.350±0.050	V	<b>70 VA V</b>
		70	2.480	0.240	0.440	0.610	0.160	0.710	0.530±0.050	V	<b>70 VS V</b>
<b>2.880</b>	<b>3.070</b>	75	2.640	0.240	0.270	0.430	0.160	0.710	0.350±0.050	R	<b>75 VA R</b>
		75	2.640	0.240	0.440	0.610	0.160	0.710	0.530±0.050	R	<b>75 VS R</b>
		75	2.640	0.240	0.270	0.430	0.160	0.710	0.350±0.050	V	<b>75 VA V</b>
		75	2.640	0.240	0.440	0.610	0.160	0.710	0.530±0.050	V	<b>75 VS V</b>
<b>3.070</b>	<b>3.270</b>	80	2.830	0.240	0.270	0.430	0.160	0.710	0.350±0.050	R	<b>80 VA R</b>
		80	2.830	0.240	0.440	0.610	0.160	0.710	0.530±0.050	R	<b>80 VS R</b>
		80	2.830	0.240	0.270	0.430	0.160	0.710	0.350±0.050	V	<b>80 VA V</b>
		80	2.830	0.240	0.440	0.610	0.160	0.710	0.530±0.050	V	<b>80 VS V</b>
<b>3.270</b>	<b>3.470</b>	85	2.990	0.240	0.270	0.430	0.160	0.710	0.350±0.050	R	<b>85 VA R</b>
		85	2.940	0.240	0.440	0.610	0.160	0.710	0.530±0.050	R	<b>85 VS R</b>
		85	2.990	0.240	0.270	0.430	0.160	0.710	0.350±0.050	V	<b>85 VA V</b>
		85	2.940	0.240	0.440	0.610	0.160	0.710	0.530±0.050	V	<b>85 VS V</b>

Zvolte větší V-kroužek, pokud se rozměr d<sub>1</sub> nachází na hranici mezi dvěma velikostmi V-kroužku.

Rozměry		Ref. metr. rozměr	Vnitř. průměr těs. ve vol. stavu d	Šířka úl. plochy těs. b <sub>1</sub>	Jmen. šířka těs. b	Jmen. výška těs. c	Vůle D <sub>1</sub> max	Styková plocha D min	Šířka nam. těsnění B <sub>1</sub>	Kód bříty	Označení
Rozsah prům. hřídel d <sub>1</sub> přes	včetně										
in.	mm	in.								-	-
<b>3.470</b>	<b>3.660</b>	90	3.190	0.240	0.270	0.430	0.160	0.710	0.350±0.050	R	<b>90 VA R</b>
		90	3.190	0.240	0.440	0.610	0.160	0.710	0.530±0.050	R	<b>90 VS R</b>
		90	3.190	0.240	0.270	0.430	0.160	0.710	0.350±0.050	V	<b>90 VA V</b>
		90	3.190	0.240	0.440	0.610	0.160	0.710	0.530±0.050	V	<b>90 VS V</b>
<b>3.660</b>	<b>3.860</b>	95	3.350	0.240	0.270	0.430	0.160	0.710	0.350±0.050	R	<b>95 VA R</b>
		95	3.350	0.240	0.440	0.610	0.160	0.710	0.530±0.050	R	<b>95 VS R</b>
		95	3.350	0.240	0.270	0.430	0.160	0.710	0.350±0.050	V	<b>95 VA V</b>
		95	3.350	0.240	0.440	0.610	0.160	0.710	0.530±0.050	V	<b>95 VS V</b>
<b>3.860</b>	<b>4.140</b>	100	3.540	0.240	0.270	0.430	0.160	0.710	0.350±0.050	R	<b>100 VA R</b>
		100	3.540	0.240	0.440	0.610	0.160	0.710	0.530±0.050	R	<b>100 VS R</b>
		100	3.540	0.240	0.270	0.430	0.160	0.710	0.350±0.050	V	<b>100 VA V</b>
		100	3.540	0.240	0.440	0.610	0.160	0.710	0.530±0.050	V	<b>100 VS V</b>
<b>4.140</b>	<b>4.530</b>	110	3.900	0.280	0.310	0.500	0.160	0.830	0.410±0.060	R	<b>110 VA R</b>
		110	3.900	0.280	0.520	0.710	0.160	0.830	0.610±0.060	R	<b>110 VS R</b>
		110	3.900	0.280	0.310	0.500	0.160	0.830	0.410±0.060	V	<b>110 VA V</b>
		110	3.900	0.280	0.520	0.710	0.160	0.830	0.610±0.060	V	<b>110 VS V</b>
<b>4.530</b>	<b>4.920</b>	120	4.250	0.280	0.310	0.500	0.160	0.830	0.410±0.060	R	<b>120 VA R</b>
		120	4.250	0.280	0.520	0.710	0.160	0.830	0.610±0.060	R	<b>120 VS R</b>
		120	4.250	0.260	0.240	0.410	0.200	0.800	0.315±0.060	V	<b>120 VL R</b>
		120	4.250	0.280	0.310	0.500	0.160	0.830	0.410±0.060	V	<b>120 VA V</b>
		120	4.250	0.280	0.520	0.710	0.160	0.830	0.610±0.060	V	<b>120 VS V</b>
<b>4.920</b>	<b>5.320</b>	130	4.610	0.280	0.310	0.500	0.160	0.830	0.410±0.060	R	<b>130 VA R</b>
		130	4.610	0.280	0.520	0.710	0.160	0.830	0.610±0.060	R	<b>130 VS R</b>
		130	4.610	0.280	0.310	0.500	0.160	0.830	0.410±0.060	V	<b>130 VA V</b>
		130	4.610	0.280	0.520	0.710	0.160	0.830	0.610±0.060	V	<b>130 VS V</b>
<b>5.320</b>	<b>5.710</b>	140	4.960	0.280	0.310	0.500	0.160	0.830	0.410±0.060	R	<b>140 VA R</b>
		140	4.960	0.280	0.520	0.710	0.160	0.830	0.610±0.060	R	<b>140 VS R</b>
		140	4.960	0.260	0.240	0.410	0.200	0.800	0.310±0.060	R	<b>140 VL R</b>
		140	4.960	0.280	0.310	0.500	0.160	0.830	0.410±0.060	V	<b>140 VA V</b>
		140	4.960	0.280	0.520	0.710	0.160	0.830	0.610±0.060	V	<b>140 VS V</b>
		140	4.960	0.260	0.240	0.410	0.200	0.800	0.310±0.060	V	<b>140 VL V</b>
<b>5.710</b>	<b>6.100</b>	150	5.310	0.280	0.310	0.500	0.160	0.830	0.410±0.060	R	<b>150 VA R</b>
		150	5.310	0.280	0.520	0.710	0.160	0.830	0.610±0.060	R	<b>150 VS R</b>
		150	5.310	0.260	0.240	0.410	0.200	0.800	0.310±0.060	R	<b>150 VL R</b>
		150	5.310	0.280	0.310	0.500	0.160	0.830	0.410±0.060	V	<b>150 VA V</b>
		150	5.310	0.280	0.520	0.710	0.160	0.830	0.610±0.060	V	<b>150 VS V</b>
		150	5.310	0.260	0.240	0.410	0.200	0.800	0.310±0.060	V	<b>150 VL V</b>
<b>6.100</b>	<b>6.500</b>	160	5.670	0.310	0.350	0.570	0.200	0.940	0.470±0.070	R	<b>160 VA R</b>
		160	5.670	0.310	0.590	0.810	0.200	0.940	0.710±0.070	R	<b>160 VS R</b>
		160	5.670	0.260	0.240	0.410	0.200	0.800	0.310±0.060	R	<b>160 VL R</b>
		160	5.670	0.310	0.350	0.570	0.200	0.940	0.470±0.070	V	<b>160 VA V</b>
		160	5.670	0.310	0.590	0.810	0.200	0.940	0.710±0.070	V	<b>160 VS V</b>
		160	5.670	0.260	0.240	0.410	0.200	0.800	0.310±0.060	V	<b>160 VL V</b>
<b>6.500</b>	<b>6.890</b>	170	6.020	0.310	0.350	0.570	0.200	0.940	0.470±0.070	R	<b>170 VA R</b>
		170	6.020	0.310	0.590	0.810	0.200	0.940	0.710±0.070	R	<b>170 VS R</b>
		170	6.020	0.260	0.240	0.410	0.200	0.800	0.310±0.060	R	<b>170 VL R</b>
		170	6.020	0.310	0.350	0.570	0.200	0.940	0.470±0.070	V	<b>170 VA V</b>
		170	6.020	0.310	0.590	0.810	0.200	0.940	0.710±0.070	V	<b>170 VS V</b>
		170	6.020	0.260	0.240	0.410	0.200	0.800	0.310±0.060	V	<b>170 VL V</b>
<b>6.890</b>	<b>7.290</b>	180	6.380	0.310	0.350	0.570	0.200	0.940	0.470±0.070	R	<b>180 VA R</b>
		180	6.380	0.310	0.590	0.810	0.200	0.940	0.710±0.070	R	<b>180 VS R</b>
		180	6.380	0.260	0.240	0.410	0.200	0.800	0.310±0.060	R	<b>180 VL R</b>
		180	6.380	0.310	0.350	0.570	0.200	0.940	0.470±0.070	V	<b>180 VA V</b>
		180	6.380	0.310	0.590	0.810	0.200	0.940	0.710±0.070	V	<b>180 VS V</b>
		180	6.380	0.260	0.240	0.410	0.200	0.800	0.310±0.060	V	<b>180 VL V</b>

7.2

**V-kroužky - palcové rozměry, pro ostatní trhy mimo severoamerický trh**  
**d<sub>1</sub> 7.290 – 19.090 in.**

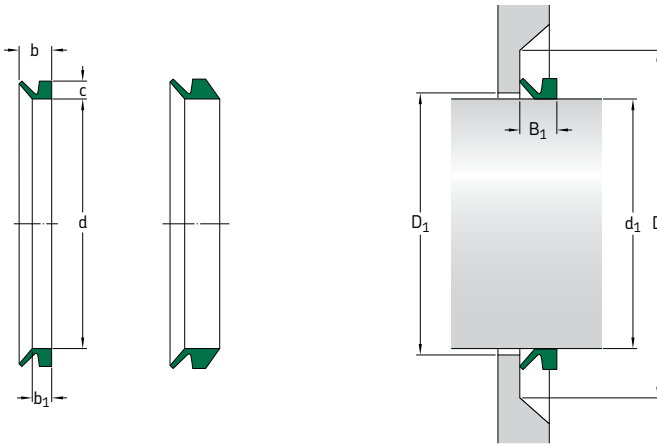

Rozměry		Ref. metr. rozměr	Vnitř. průměr těs. ve vol. stavu d	Šírka úl. plochy těs. b <sub>1</sub>	Jmen. šířka těs. b	Jmen. výška těs. c	Vůle D <sub>1</sub> max	Styková plocha D min	Šírka nam. těsnění B <sub>1</sub>	Kód bříty	Označení
Rozsah prům. hřídelí d <sub>1</sub> přes	včetně										
in.	mm	in.								-	-
<b>7.290</b>	<b>7.680</b>	190	6.730	0.310	0.350	0.570	0.200	0.940	0.470±0.070	R	<b>190 VA R</b>
		190	6.730	0.310	0.590	0.810	0.200	0.940	0.710±0.070	R	<b>190 VS R</b>
		190	6.730	0.260	0.240	0.410	0.200	0.800	0.310±0.060	R	<b>190 VL R</b>
		190	6.730	0.310	0.350	0.570	0.200	0.940	0.470±0.070	V	<b>190 VA V</b>
		190	6.730	0.310	0.590	0.810	0.200	0.940	0.710±0.070	V	<b>190 VS V</b>
		190	6.730	0.260	0.240	0.410	0.200	0.800	0.310±0.060	V	<b>190 VL V</b>
<b>7.480</b>	<b>8.270</b>	200	7.090	0.590	0.560	0.980	0.400	1.770	0.790±0.160	R	<b>200 VA R</b>
		200	7.090	0.590	0.560	0.980	0.400	1.770	0.790±0.160	V	<b>200 VA V</b>
<b>7.680</b>	<b>8.270</b>	199	7.090	0.310	0.350	0.570	0.200	0.940	0.470±0.070	R	<b>199 VA R</b>
		199	7.090	0.310	0.590	0.810	0.200	0.940	0.710±0.070	R	<b>199 VS R</b>
		199	7.090	0.310	0.350	0.570	0.200	0.940	0.470±0.070	V	<b>199 VA V</b>
		199	7.090	0.310	0.590	0.810	0.200	0.940	0.710±0.070	V	<b>199 VS V</b>
		200	7.170	0.260	0.240	0.410	0.200	0.800	0.310±0.060	R	<b>200 VL R</b>
		200	7.170	0.260	0.240	0.410	0.200	0.800	0.310±0.060	V	<b>200 VL V</b>
<b>8.270</b>	<b>9.170</b>	220	7.800	0.260	0.240	0.410	0.200	0.800	0.310±0.060	R	<b>220 VL R</b>
		220	7.800	0.260	0.240	0.410	0.200	0.800	0.310±0.060	V	<b>220 VL V</b>
<b>8.270</b>	<b>9.250</b>	220	7.800	0.590	0.560	0.980	0.400	1.770	0.790±0.160	R	<b>220 VA R</b>
		220	7.800	0.590	0.560	0.980	0.400	1.770	0.790±0.160	V	<b>220 VA V</b>
<b>9.170</b>	<b>10.240</b>	250	8.860	0.260	0.240	0.410	0.200	0.800	0.310±0.060	R	<b>250 VL R</b>
		250	8.860	0.260	0.240	0.410	0.200	0.800	0.310±0.060	V	<b>250 VL V</b>
<b>9.250</b>	<b>10.430</b>	250	8.860	0.590	0.560	0.980	0.400	1.770	0.790±0.160	R	<b>250 VA R</b>
		250	8.860	0.590	0.560	0.980	0.400	1.770	0.790±0.160	V	<b>250 VA V</b>
<b>10.240</b>	<b>11.220</b>	275	9.720	0.260	0.240	0.410	0.200	0.800	0.310±0.060	R	<b>275 VL R</b>
		275	9.720	0.260	0.240	0.410	0.200	0.800	0.310±0.060	V	<b>275 VL V</b>
<b>10.430</b>	<b>11.420</b>	275	9.720	0.590	0.560	0.980	0.400	1.770	0.790±0.160	R	<b>275 VA R</b>
		275	9.720	0.590	0.560	0.980	0.400	1.770	0.790±0.160	V	<b>275 VA V</b>
<b>11.220</b>	<b>12.200</b>	300	10.630	0.260	0.240	0.410	0.200	0.800	0.310±0.060	R	<b>300 VL R</b>
		300	10.630	0.260	0.240	0.410	0.200	0.800	0.310±0.060	V	<b>300 VL V</b>
<b>11.420</b>	<b>12.200</b>	300	10.630	0.590	0.560	0.980	0.400	1.770	0.790±0.160	R	<b>300 VA R</b>
		300	10.630	0.590	0.560	0.980	0.400	1.770	0.790±0.160	V	<b>300 VA V</b>

Zvolte větší V-kroužek, pokud se rozměr d<sub>1</sub> nachází na hranici mezi dvěma velikostmi V-kroužku.

Rozměry		Ref. metr. rozměr	Vnitř. průměr těs. ve vol. stavu d	Šířka úl. plochy těs. b <sub>1</sub>	Jmen. šířka těs. b	Jmen. výška těs. c	Vůle D <sub>1</sub> max	Styková plocha D min	Šířka nam. těsnění B <sub>1</sub>	Kód bříty	Označení
Rozsah prům. hřídel d <sub>1</sub> přes	včetně										
in.	mm	in.								-	-
<b>11.811</b>	<b>12.000</b>	300	11.575	0.827	2.657	3.931	0.940	4.530	3.350±0.500	R	<b>300 VRM R</b>
<b>12.200</b>	<b>13.190</b>	325	11.500	0.590	0.560	0.980	0.400	1.770	0.790±0.160	R	<b>325 VA R</b>
		325	11.500	0.260	0.240	0.410	0.200	0.800	0.310±0.060	R	<b>325 VL R</b>
		325	11.500	0.590	0.560	0.980	0.400	1.770	0.790±0.160	V	<b>325 VA V</b>
		325	11.500	0.260	0.240	0.410	0.200	0.800	0.310±0.060	V	<b>325 VL V</b>
<b>12.400</b>	<b>12.600</b>	315	12.170	1.180	1.280	2.560	0.940	4.530	2.000±0.500	R	<b>315 VE R</b>
<b>13.190</b>	<b>14.370</b>	350	12.400	0.590	0.560	0.980	0.400	1.770	0.790±0.160	R	<b>350 VA R</b>
		350	12.400	0.260	0.240	0.410	0.200	0.800	0.310±0.060	R	<b>350 VL R</b>
		350	12.400	0.590	0.560	0.980	0.400	1.770	0.790±0.160	V	<b>350 VA V</b>
		350	12.400	0.260	0.240	0.410	0.200	0.800	0.310±0.060	V	<b>350 VL V</b>
<b>14.170</b>	<b>14.370</b>	360	13.858	1.181	1.280	2.559	0.945	4.528	1.969±0.472	R	<b>360 VE R</b>
		360	13.858	1.180	1.280	2.560	0.940	4.530	2.000±0.500	V	<b>360 VE V</b>
<b>14.350</b>	<b>15.550</b>	390	15.000	1.180	1.280	2.560	0.940	4.530	2.000±0.500	R	<b>390 VE R</b>
<b>14.370</b>	<b>15.150</b>	375	13.270	0.260	0.240	0.410	0.200	0.800	0.310±0.060	R	<b>375 VL R</b>
		375	13.270	0.260	0.240	0.410	0.200	0.800	0.310±0.060	V	<b>375 VL V</b>
<b>14.370</b>	<b>15.350</b>	375	13.270	0.590	0.560	0.980	0.400	1.770	0.790±0.160	R	<b>375 VA R</b>
		375	13.270	0.590	0.560	0.980	0.400	1.770	0.790±0.160	V	<b>375 VA V</b>
<b>14.567</b>	<b>14.764</b>	370	14.252	1.180	1.280	2.560	0.940	4.530	2.000±0.500	R	<b>370 VE R</b>
<b>14.764</b>	<b>14.961</b>	375	14.449	1.180	1.280	2.560	0.940	4.530	2.000±0.500	R	<b>375 VE R</b>
<b>14.961</b>	<b>15.157</b>	380	14.606	0.827	2.657	3.937	0.940	4.530	3.350±0.500	R	<b>380 VRM R</b>
<b>15.150</b>	<b>16.730</b>	400	14.170	0.260	0.240	0.410	0.200	0.800	0.310±0.060	R	<b>400 VL R</b>
<b>15.150</b>	<b>16.930</b>	400	14.170	0.260	0.240	0.410	0.200	0.800	0.310±0.060	V	<b>400 VL V</b>
<b>15.350</b>	<b>16.930</b>	400	14.170	0.590	0.560	0.980	0.400	1.770	0.790±0.160	R	<b>400 VA R</b>
		400	14.170	0.590	0.560	0.980	0.400	1.770	0.790±0.160	V	<b>400 VA V</b>
<b>15.354</b>	<b>19.685</b>	385	14.803	0.827	2.657	3.937	0.940	4.530	3.350±0.500	R	<b>385 VRM R</b>
<b>15.750</b>	<b>15.940</b>	400	15.394	1.181	1.280	2.559	0.945	4.528	1.969±0.472	R	<b>400 VE R</b>
<b>16.142</b>	<b>17.322</b>	425	15.039	0.260	0.240	0.410	0.200	0.800	0.315±0.060	R	<b>425 VL R</b>
<b>16.730</b>	<b>18.700</b>	450	15.940	0.260	0.240	0.410	0.200	0.800	0.310±0.060	R	<b>450 VL R</b>
		450	15.940	0.260	0.240	0.410	0.200	0.800	0.310±0.060	V	<b>450 VL V</b>
<b>16.930</b>	<b>17.120</b>	430	16.490	1.180	1.280	2.560	0.940	4.530	2.000±0.500	R	<b>430 VE R</b>
<b>16.930</b>	<b>18.900</b>	450	15.940	0.590	0.560	0.980	0.400	1.770	0.790±0.160	R	<b>450 VA R</b>
		450	15.940	0.590	0.560	0.980	0.400	1.770	0.790±0.160	V	<b>450 VA V</b>
<b>17.720</b>	<b>17.910</b>	450	17.280	1.180	1.280	2.560	0.940	4.530	2.000±0.500	R	<b>450 VE R</b>
<b>18.110</b>	<b>18.310</b>	460	17.640	1.180	1.280	2.560	0.940	4.530	5.000±0.500	R	<b>460 VE R</b>
<b>18.500</b>	<b>18.700</b>	470	18.030	1.180	1.280	2.560	0.940	4.530	2.000±0.500	R	<b>470 VE R</b>
<b>18.700</b>	<b>18.900</b>	475	18.228	1.180	1.280	2.560	0.940	4.530	2.000±0.500	R	<b>475 VE R</b>
		475	18.228	1.180	1.280	2.560	0.940	4.530	2.000±0.500	V	<b>475 VE V</b>
<b>18.700</b>	<b>20.080</b>	500	17.717	0.255	0.236	0.413	0.196	0.787	0.315±0.060	R	<b>500 VL V</b>
<b>18.900</b>	<b>19.090</b>	480	18.430	1.180	1.280	2.560	0.940	4.530	2.000±0.500	R	<b>480 VE R</b>
		480	18.430	1.180	1.280	2.560	0.940	4.530	2.000±0.500	V	<b>480 VE V</b>

**V-kroužky - palcové rozměry, pro ostatní trhy mimo severoamerický trh**  
**d<sub>1</sub> 18.900 – 30.830 in.**

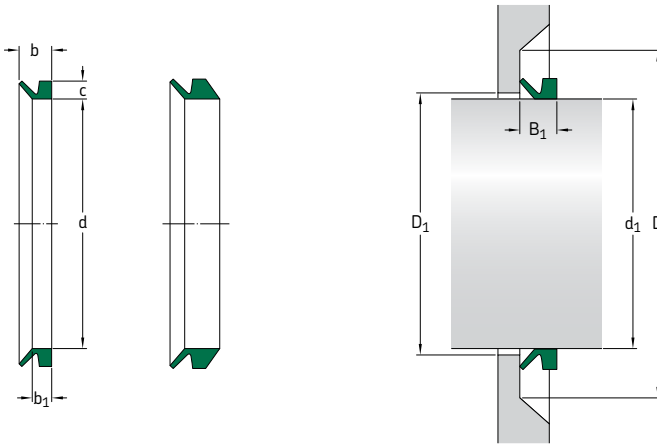

Rozměry		Ref. metr. rozměr	Vnitř. průměr těs. ve vol. stavu d	Šírka úl. plochy těs. b <sub>1</sub>	Jmen. šířka těs. b	Jmen. výška těs. c	Vůle D <sub>1</sub> max	Styková plocha D min	Šírka nam. těsnění B <sub>1</sub>	Kód břítu	Označení
Rozsah prům. hřídelí d <sub>1</sub> přes	včetně										
in.	mm	mm	in.							-	-
<b>18.900</b>	<b>20.870</b>	500	17.720	0.590	0.560	0.980	0.400	1.770	0.790±0.160	R	<b>500 VA R</b>
		500	17.720	0.260	0.240	0.410	0.200	0.800	0.310±0.060	R	<b>500 VL R</b>
		500	17.720	0.590	0.560	0.980	0.400	1.770	0.790±0.160	V	<b>500 VA V</b>
<b>19.090</b>	<b>19.290</b>	485	18.622	1.181	1.280	2.559	0.945	4.528	1.969±0.472	R	<b>485 VE R</b>
<b>19.100</b>	<b>19.290</b>	485	19.094	1.180	1.280	2.560	0.940	4.530	2.000±0.500	V	<b>485 VE V</b>
<b>19.290</b>	<b>19.490</b>	490	18.820	1.180	1.280	2.560	0.940	4.530	2.000±0.500	R	<b>490 VE R</b>
<b>19.690</b>	<b>19.880</b>	500	19.210	1.180	1.280	2.560	0.940	4.530	2.000±0.500	R	<b>500 VE R</b>
		500	19.213	1.180	1.280	2.560	0.940	4.530	2.000±0.500	V	<b>500 VE V</b>
<b>17.913</b>	<b>18.110</b>	455	17.480	1.180	1.280	2.560	0.940	4.530	2.000±0.500	R	<b>455 VE R</b>
<b>20.010</b>	<b>20.280</b>	510	19.570	1.180	1.280	2.560	0.940	4.530	2.000±0.500	R	<b>510 VE R</b>
<b>20.080</b>	<b>21.260</b>	525	18.580	0.260	0.240	0.410	0.200	0.800	0.310±0.060	R	<b>525 VL R</b>
<b>20.470</b>	<b>20.670</b>	520	19.960	1.180	1.280	2.560	0.940	4.530	2.000±0.500	R	<b>520 VE R</b>
<b>20.870</b>	<b>21.060</b>	530	20.350	1.180	1.280	2.560	0.940	4.530	2.000±0.500	R	<b>530 VE R</b>
<b>20.870</b>	<b>22.830</b>	550	19.490	0.590	0.560	0.980	0.400	1.770	0.790±0.160	R	<b>550 VA R</b>
		550	19.490	0.260	0.240	0.410	0.200	0.800	0.310±0.060	R	<b>550 VL R</b>
		550	19.490	0.590	0.560	0.980	0.400	1.770	0.790±0.160	V	<b>550 VA V</b>
<b>21.260</b>	<b>21.460</b>	540	20.709	1.180	1.280	2.560	0.940	4.530	2.000±0.500	R	<b>540 VE R</b>
<b>21.560</b>	<b>22.638</b>	550	19.488	0.260	0.240	0.410	0.200	0.800	0.315±0.060	V	<b>550 VL V</b>
<b>21.650</b>	<b>21.850</b>	550	21.100	1.180	1.280	2.560	0.940	4.530	2.000±0.500	R	<b>550 VE R</b>
<b>22.050</b>	<b>22.240</b>	560	21.496	1.181	1.280	2.559	0.945	4.528	1.969±0.472	R	<b>560 VE R</b>
		560	21.496	1.180	1.280	2.560	0.940	4.530	2.000±0.500	V	<b>560 VE V</b>
<b>22.440</b>	<b>22.640</b>	570	21.850	1.180	1.280	2.560	0.940	4.530	2.000±0.500	R	<b>570 VE R</b>
<b>22.638</b>	<b>22.835</b>	575	22.047	1.180	1.280	2.560	0.940	4.530	2.000±0.500	V	<b>575 VE V</b>

Zvolte větší V-kroužek, pokud se rozměr d<sub>1</sub> nachází na hranici mezi dvěma velikostmi V-kroužku.



Rozměry Rozsah prům. hrdelí d <sub>1</sub> přes		Ref. metr. rozměr	Vnitř. průměr tės. ve vol. stavu d	Šířka úl. plochy tės. b <sub>1</sub>	Jmen. šířka tės. b	Jmen. výška tės. c	Vůle D <sub>1</sub> max	Styková plocha D min	Šířka nam. tėsnění B <sub>1</sub>	Kód břítu	Označení
in.	včetně	mm	in.							-	-
<b>22.638</b>	<b>24.606</b>	600	21.260	0.260	0.240	0.410	0.200	0.800	0.315±0.060	V	<b>600 VL V</b>
<b>22.640</b>	<b>22.830</b>	575	22.050	1.180	1.280	2.560	0.940	4.530	2.000±0.500	R	<b>575 VE R</b>
<b>22.830</b>	<b>23.030</b>	580	22.240	1.180	1.280	2.560	0.940	4.530	2.000±0.500	R	<b>580 VE R</b>
<b>22.830</b>	<b>24.800</b>	600 600 600	21.260 21.260 21.260	0.590 0.260 0.590	0.560 0.240 0.560	0.980 0.410 0.980	0.400 0.200 0.400	1.770 0.800 1.770	0.790±0.160 0.310±0.060 0.790±0.160	R R V	<b>600 VA R</b> <b>600 VL R</b> <b>600 VA V</b>
<b>23.230</b>	<b>23.620</b>	590	22.640	1.180	1.280	2.560	0.940	4.530	2.000±0.500	R	<b>590 VE R</b>
<b>23.620</b>	<b>24.020</b>	600	22.910	1.180	1.280	2.560	0.940	4.530	2.000±0.500	R	<b>600 VE R</b>
<b>24.020</b>	<b>24.410</b>	610	23.310	1.180	1.280	2.560	0.940	4.530	2.000±0.500	R	<b>610 VE R</b>
<b>24.410</b>	<b>24.800</b>	620	23.700	1.180	1.280	2.560	0.940	4.530	2.000±0.500	R	<b>620 VE R</b>
<b>24.790</b>	<b>26.187</b>	650	23.622	0.590	0.560	0.980	0.400	1.770	0.790±0.160	V	<b>650 VA V</b>
<b>24.800</b>	<b>25.200</b>	630	24.090	1.180	1.280	2.560	0.940	4.530	2.000±0.500	R	<b>630 VE R</b>
<b>24.800</b>	<b>26.180</b>	650	23.620	0.590	0.560	0.980	0.400	1.770	0.790±0.160	R	<b>650 VA R</b>
<b>25.200</b>	<b>25.590</b>	640	24.450	1.180	1.280	2.560	0.940	4.530	2.000±0.500	R	<b>640 VE R</b>
<b>25.590</b>	<b>25.980</b>	650 650	24.840 24.842	1.180 1.180	1.280 1.280	2.560 2.560	0.940 0.940	4.530 4.530	2.000±0.500 2.000±0.500	R V	<b>650 VE R</b> <b>650 VE V</b>
<b>25.980</b>	<b>26.380</b>	660	25.197	1.180	1.280	2.560	0.940	4.530	2.000±0.500	R	<b>660 VE R</b>
<b>26.180</b>	<b>27.760</b>	700 700	24.800 24.803	0.590 0.590	0.560 0.560	0.980 0.980	0.400 0.400	1.770 1.770	0.790±0.160 0.790±0.160	R V	<b>700 VA R</b> <b>700 VA V</b>
<b>26.380</b>	<b>26.770</b>	670	25.591	1.180	1.280	2.560	0.940	4.530	2.000±0.500	N	<b>670 VE R</b>
<b>26.770</b>	<b>27.170</b>	680	25.984	1.180	1.280	2.560	0.940	4.530	2.000±0.500	N	<b>680 VE R</b>
<b>27.170</b>	<b>27.560</b>	690 690	26.380 26.378	1.180 1.180	1.280 1.280	2.560 2.560	0.940 0.940	4.530 4.530	2.000±0.500 2.000±0.500	R V	<b>690 VE R</b> <b>690 VE V</b>
<b>27.560</b>	<b>27.950</b>	700	26.780	1.180	1.280	2.560	0.940	4.530	2.000±0.500	R	<b>700 VE R</b>
<b>27.760</b>	<b>29.330</b>	725	26.380	0.590	0.560	0.980	0.400	1.770	0.790±0.160	R	<b>725 VA R</b>
<b>27.953</b>	<b>28.346</b>	710	27.126	1.180	1.280	2.560	0.940	4.530	2.000±0.500	R	<b>710 VE R</b>
<b>28.350</b>	<b>28.740</b>	720	27.520	1.180	1.280	2.560	0.940	4.530	2.000±0.500	R	<b>720 VE R</b>
<b>28.740</b>	<b>29.134</b>	730 730	27.910 27.913	1.180 1.180	1.280 1.280	2.560 2.560	0.940 0.940	4.530 4.530	2.000±0.500 2.500±0.500	R V	<b>730 VE R</b> <b>730 VE V</b>
<b>29.130</b>	<b>29.530</b>	740	28.270	1.180	1.280	2.560	0.940	4.530	2.000±0.500	R	<b>740 VE R</b>
<b>29.134</b>	<b>30.512</b>	750	29.528	0.260	0.240	0.410	0.200	0.800	0.315±0.060	R	<b>750 VL R</b>
<b>29.330</b>	<b>30.900</b>	750	27.756	0.590	0.560	0.980	0.400	1.770	0.790±0.160	V	<b>750 VA V</b>
<b>29.330</b>	<b>30.910</b>	750	27.760	0.590	0.560	0.980	0.400	1.770	0.790±0.160	R	<b>750 VA R</b>
<b>29.530</b>	<b>29.840</b>	750	28.660	1.180	1.280	2.560	0.940	4.530	2.000±0.500	R	<b>750 VE R</b>
<b>29.845</b>	<b>30.157</b>	760	28.937	1.181	1.280	2.559	0.945	4.528	1.969±0.472	R	<b>760 VE R</b>
<b>30.157</b>	<b>30.472</b>	770	29.250	1.181	1.280	2.559	0.945	4.528	1.969±0.472	R	<b>770 VE R</b>
<b>30.470</b>	<b>30.830</b>	780	29.570	1.180	1.280	2.560	0.940	4.530	2.000±0.500	R	<b>780 VE R</b>

7.2

**V-kroužky - palcové rozměry, pro ostatní trhy mimo severoamerický trh**  
 $d_1$  30.900 – 57.870 in.

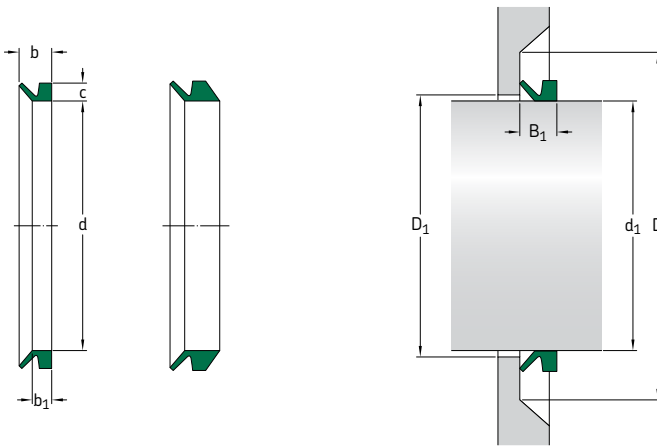

Rozměry Rozsah prům. hrdelí $d_1$ přes		Ref. metr. rozměr	Vnitř. průměr těs. ve vol. stavu d	Šířka úl. plochy těs. $b_1$	Jmen. šířka těs. b	Jmen. výška těs. c	Vůle $D_1$ max	Styková plocha D min	Šířka nam. těsnění $B_1$	Kód břítu	Označení
in.	mm	in.								-	-
<b>30.900</b>	<b>32.680</b>	800	29.330	0.590	0.560	0.980	0.400	1.770	0.790±0.160	V	<b>800 VA V</b>
<b>30.910</b>	<b>32.680</b>	800	29.330	0.590	0.560	0.980	0.400	1.770	0.790±0.160	R	<b>800 VA R</b>
<b>31.180</b>	<b>31.540</b>	800	30.240	1.180	1.280	2.560	0.940	4.530	2.000±0.500	R	<b>800 VE R</b>
<b>32.680</b>	<b>34.450</b>	850	30.910	0.590	0.560	0.980	0.400	1.770	0.790±0.160	R	<b>850 VA R</b>
<b>32.720</b>	<b>33.110</b>	840	31.693	1.181	1.280	2.560	0.940	4.530	2.500±0.500	R	<b>840 VE R</b>
<b>33.110</b>	<b>33.500</b>	850	32.050	1.180	1.280	2.560	0.940	4.530	2.000±0.500	R	<b>850 VE R</b>
<b>33.900</b>	<b>34.290</b>	870	32.795	1.180	1.280	2.560	0.940	4.530	2.000±0.500	R	<b>870 VE R</b>
<b>34.290</b>	<b>34.720</b>	880	33.189	1.180	1.280	2.560	0.940	4.530	2.000±0.500	R	<b>880 VE R</b>
		880	33.189	1.180	1.280	2.560	0.940	4.530	2.000±0.500	V	<b>880 VE V</b>
<b>34.449</b>	<b>36.417</b>	900	32.480	0.260	0.240	0.410	0.200	0.800	0.315±0.060	R	<b>900 VL R</b>
<b>34.450</b>	<b>36.220</b>	890	33.583	1.180	1.280	2.560	0.940	4.530	2.000±0.500	V	<b>890 VE V</b>
		900	32.480	0.590	0.560	0.980	0.400	1.770	0.790±0.160	R	<b>900 VA R</b>
		900	32.480	0.590	0.560	0.980	0.400	1.770	0.790±0.160	V	<b>900 VA V</b>
<b>34.720</b>	<b>35.310</b>	890	33.580	1.180	1.280	2.560	0.940	4.530	2.000±0.500	R	<b>890 VE R</b>
<b>35.118</b>	<b>35.905</b>	900	34.291	0.827	2.657	3.937	0.940	4.530	3.350±0.500	R	<b>900 VRM R</b>
<b>35.310</b>	<b>35.910</b>	900	34.290	1.180	1.280	2.560	0.940	4.530	2.000±0.500	R	<b>900 VE R</b>
<b>36.220</b>	<b>37.990</b>	950	34.060	0.590	0.560	0.980	0.400	1.770	0.790±0.160	R	<b>950 VA R</b>
<b>36.220</b>	<b>37.992</b>	950	34.055	0.590	0.560	0.980	0.400	1.770	0.790±0.160	V	<b>950 VA V</b>
<b>36.730</b>	<b>31.170</b>	940	35.433	0.827	2.657	3.937	0.940	4.530	3.350±0.500	R	<b>940 VRM R</b>
<b>36.732</b>	<b>37.165</b>	940	35.433	1.180	1.280	2.560	0.940	4.530	2.000±0.500	R	<b>940 VE R</b>
<b>37.170</b>	<b>37.600</b>	950	35.870	1.180	1.280	2.560	0.940	4.530	2.000±0.500	R	<b>950 VE R</b>

Zvolte větší V-kroužek, pokud se rozměr  $d_1$  nachází na hranici mezi dvěma velikostmi V-kroužku.

Rozměry Rozsah prům. hrdelí d <sub>1</sub> přes		Ref. metr. rozměr	Vnitř. průměr tės. ve vol. stavu d	Šířka úl. plochy tės. b <sub>1</sub>	Jmen. šířka tės. b	Jmen. výška tės. c	Vůle D <sub>1</sub> max	Styková plocha D min	Šířka nam. tėsnění B <sub>1</sub>	Kód břítu	Označení
in.	včetně	mm	in.							-	-
<b>37.990</b>	<b>39.960</b>	1 000 1 000	35.830 35.827	0.590 0.590	0.560 0.560	0.980 0.980	0.400 0.400	1.770 1.770	0.790±0.160 0.790±0.160	R V	<b>1000 VA R</b> <b>1000 VA V</b>
<b>38.898</b>	<b>39.331</b>	990	37.520	1.180	1.280	2.560	0.940	4.530	2.000±0.500	R	<b>990 VE R</b>
<b>39.330</b>	<b>39.760</b>	1 000	37.910	1.180	1.280	2.560	0.940	4.530	2.000±0.500	R	<b>1000 VE R</b>
<b>39.960</b>	<b>41.930</b>	1 050	37.600	0.590	0.560	0.980	0.400	1.770	0.790±0.160	R	<b>1050 VA R</b>
<b>40.550</b>	<b>41.350</b>	1 050	39.340	1.180	1.280	2.560	0.940	4.530	2.000±0.500	R	<b>1050 VE R</b>
<b>41.140</b>	<b>41.930</b>	1 060	39.690	1.180	1.280	2.560	0.940	4.530	2.000±0.500	R	<b>1060 VE R</b>
<b>41.930</b>	<b>42.720</b>	1 080	40.433	1.180	1.280	2.560	0.940	4.530	2.000±0.500	R	<b>1080 VE R</b>
<b>41.930</b>	<b>43.900</b>	1 100	39.370	0.590	0.560	0.980	0.400	1.770	0.790±0.160	R	<b>1100 VA R</b>
<b>42.720</b>	<b>43.500</b>	1 100	41.140	1.180	1.280	2.560	0.940	4.530	2.000±0.500	R	<b>1100 VE R</b>
<b>43.500</b>	<b>44.290</b>	1 120	41.929	1.180	1.280	2.560	0.940	4.530	2.000±0.500	R	<b>1120 VE R</b>
<b>43.900</b>	<b>45.870</b>	1 150	41.140	0.590	0.560	0.980	0.400	1.770	0.790±0.160	R	<b>1150 VA R</b>
<b>44.290</b>	<b>46.260</b>	1 150	41.142	0.260	0.240	0.410	0.200	0.800	0.315±0.060	R	<b>1150 VL R</b>
<b>44.291</b>	<b>45.079</b>	1 140	42.677	0.827	2.657	3.937	0.940	4.530	3.350±0.500	R	<b>1140 VRM R</b>
<b>44.490</b>	<b>45.290</b>	1 150	43.060	1.180	1.280	2.560	0.940	4.530	2.000±0.500	R	<b>1150 VE R</b>
<b>45.870</b>	<b>46.650</b>	1 180	44.134	1.180	1.280	2.560	0.940	4.530	2.000±0.500	R	<b>1180 VE R</b>
<b>45.870</b>	<b>47.840</b>	1 200	42.910	0.590	0.560	0.980	0.400	1.770	0.790±0.160	R	<b>1200 VA R</b>
<b>45.875</b>	<b>47.840</b>	1 200	42.913	0.590	0.560	0.980	0.400	1.770	0.790±0.160	V	<b>1200 VA V</b>
<b>46.259</b>	<b>48.238</b>	1 200	42.913	0.260	0.240	0.410	0.200	0.800	0.315±0.060	R	<b>1200 VL R</b>
<b>46.650</b>	<b>47.440</b>	1 200	44.840	1.180	1.280	2.560	0.940	4.530	2.000±0.500	R	<b>1200 VE R</b>
<b>47.840</b>	<b>50.000</b>	1 250 1 250	44.690 44.685	0.590 0.590	0.560 0.560	0.980 0.980	0.400 0.400	1.770 1.770	0.790±0.160 0.790±0.160	R V	<b>1250 VA R</b> <b>1250 VA V</b>
<b>48.230</b>	<b>49.020</b>	1 240	46.299	1.180	1.280	2.560	0.940	4.530	2.000±0.500	R	<b>1240 VE R</b>
<b>48.520</b>	<b>49.320</b>	1 250	46.680	1.180	1.280	2.560	0.940	4.530	2.000±0.500	R	<b>1250 VE R</b>
<b>50.000</b>	<b>50.890</b>	1 250	47.953	1.180	1.280	2.560	0.940	4.530	2.000±0.500	R	<b>1280 VE R</b>
<b>50.000</b>	<b>51.970</b>	1 300	46.460	0.590	0.560	0.980	0.400	1.770	0.790±0.160	R	<b>1300 VA R</b>
<b>50.980</b>	<b>51.770</b>	1 300	48.820	1.180	1.280	2.560	0.940	4.530	2.000±0.500	R	<b>1300 VE R</b>
<b>51.770</b>	<b>52.760</b>	1 325	49.567	1.180	1.280	2.560	0.940	4.530	2.000±0.500	R	<b>1325 VE R</b>
<b>51.970</b>	<b>53.940</b>	1 350	48.230	0.590	0.560	0.980	0.400	1.770	0.790±0.160	R	<b>1350 VA R</b>
<b>52.165</b>	<b>54.134</b>	1 350	48.228	0.260	0.240	0.410	0.200	0.800	0.315±0.060	R	<b>1350 VL R</b>
<b>52.760</b>	<b>53.740</b>	1 350	50.430	1.180	1.280	2.560	0.940	4.530	2.000±0.500	R	<b>1350 VE R</b>
<b>53.940</b>	<b>55.910</b>	1 400	50.000	0.590	0.560	0.980	0.400	1.770	0.790±0.160	R	<b>1400 VA R</b>
<b>54.130</b>	<b>56.100</b>	1 400	50.000	0.260	0.240	0.410	0.200	0.800	0.315±0.060	V	<b>1400 VL V</b>
<b>54.720</b>	<b>55.710</b>	1 400	52.280	1.180	1.280	2.560	0.940	4.530	2.000±0.500	R	<b>1400 VE R</b>
<b>55.190</b>	<b>57.870</b>	1 450	51.772	0.590	0.560	0.980	0.400	1.770	0.790±0.160	V	<b>1450 VA V</b>

**V-kroužky - palcové rozměry, pro ostatní trhy mimo severoamerický trh**  
 $d_1$  55.910 – 131.890 in.

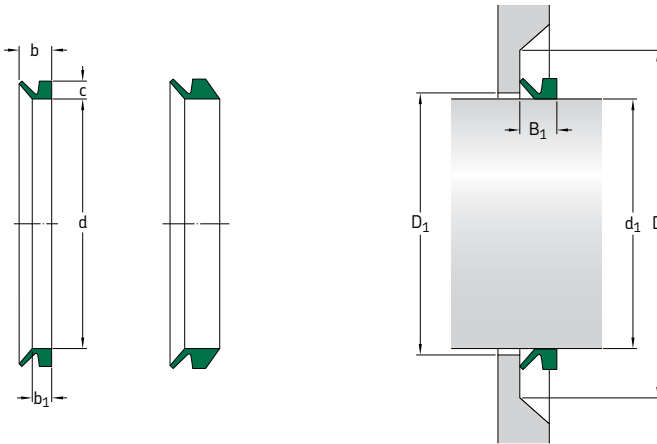

Rozměry Rozsah prům. hřídelí $d_1$ přes		Ref. metr. rozměr	Vnitř. průměr těs. ve vol. stavu d	Šířka úl. plochy těs. $b_1$	Jmen. šířka těs. b	Jmen. výška těs. c	Vůle $D_1$ max	Styková plocha D min	Šířka nam. těsnění $B_1$	Kód břítu	Označení
in.	mm	in.								-	-
55.910	57.870	1 450	51.770	0.590	0.560	0.980	0.400	1.770	0.790±0.160	R	1450 VA R
56.690	57.680	1 450	54.090	1.180	1.280	2.560	0.940	4.530	2.000±0.500	R	1450 VE R
57.870	59.840	1 500	53.540	0.590	0.560	0.980	0.400	1.770	0.790±0.160	R	1500 VA R
58.660	59.650	1 500	55.870	1.180	1.280	2.560	0.940	4.530	2.000±0.500	R	1500 VE R
59.840	61.810	1 550	55.320	0.590	0.560	0.980	0.400	1.770	0.790±0.160	R	1550 VA R
60.630	61.810	1 550	57.760	1.180	1.280	2.560	0.940	4.530	2.000±0.500	R	1550 VE R
61.810	63.780	1 600	57.090	0.590	0.560	0.980	0.400	1.770	0.790±0.160	R	1600 VA R
62.990	64.570	1 600	60.000	1.180	1.280	2.560	0.940	4.530	2.000±0.500	R	1600 VE R
63.780	65.750	1 650	58.860	0.590	0.560	0.980	0.400	1.770	0.790±0.160	R	1650 VA R
64.570	66.140	1 650	61.380	1.180	1.280	2.560	0.940	4.530	2.000±0.500	R	1650 VE R
65.750	67.720	1 700	60.630	0.590	0.560	0.980	0.400	1.770	0.790±0.160	R	1700 VA R
66.140	67.720	1 700	62.830	1.180	1.280	2.560	0.940	4.530	2.000±0.500	R	1700 VE R
67.720	69.490	1 750	64.250	1.180	1.280	2.560	0.940	4.530	2.000±0.500	R	1750 VE R
67.720	69.690	1 750	62.400	0.590	0.560	0.980	0.400	1.770	0.790±0.160	R	1750 VA R
69.490	71.260	1 800	65.790	1.180	1.280	2.560	0.940	4.530	2.000±0.500	R	1800 VE R
69.690	71.560	1 800	64.170	0.590	0.560	0.980	0.400	1.770	0.790±0.160	R	1800 VA R
69.880	71.850	1 800	64.173	0.260	0.240	0.410	0.200	0.800	0.315±0.060	V	1800 VL V
71.260	73.030	1 850	67.480	1.180	1.280	2.560	0.940	4.530	2.000±0.500	R	1850 VE R
71.650	73.620	1 850	65.950	0.590	0.560	0.980	0.400	1.770	0.790±0.160	R	1850 VA R
73.030	75.000	1 900	69.020	1.180	1.280	2.560	0.940	4.530	2.000±0.500	R	1900 VE R

Zvolte větší V-kroužek, pokud se rozměr  $d_1$  nachází na hranici mezi dvěma velikostmi V-kroužku.

<b>Rozměry</b>		Ref. metr. rozměr	Vnitř. průměr těs. ve vol. stavu d	Šířka úl. plochy těs. b <sub>1</sub>	Jmen. šířka těs. b	Jmen. výška těs. c	Vůle D <sub>1</sub> max	Styková plocha D min	Šířka nam. těsnění B <sub>1</sub>	Kód bříty	Označení
Rozsah prům. hřídelí d <sub>1</sub> přes	včetně										
in.	mm	mm	in.							-	-
<b>73.620</b>	<b>75.590</b>	1 900	67.720	0.590	0.560	0.980	0.400	1.770	0.790±0.160	R	<b>1900 VA R</b>
<b>75.000</b>	<b>76.970</b>	1 950	70.630	1.180	1.280	2.560	0.940	4.530	2.000±0.500	R	<b>1950 VE R</b>
<b>75.590</b>	<b>77.560</b>	1 950	69.490	0.590	0.560	0.980	0.400	1.770	0.790±0.160	R	<b>1950 VA R</b>
<b>76.970</b>	<b>79.130</b>	2 000	72.600	1.180	1.280	2.560	0.940	4.530	2.000±0.500	R	<b>2000 VE R</b>
<b>77.560</b>	<b>79.530</b>	2 000	71.260	0.590	0.560	0.980	0.400	1.770	0.790±0.160	R	<b>2000 VA R</b>
<b>79.530</b>	<b>83.460</b>	2 100	72.240	0.590	0.560	0.980	0.400	1.770	0.790±0.160	R	<b>2100 VA R</b>
<b>83.360</b>	<b>86.420</b>	2 150	78.660	1.180	1.280	2.560	0.940	4.530	2.000±0.520	R	<b>2150 VE R</b>
<b>86.419</b>	<b>89.209</b>	2 200	80.905	0.827	2.657	3.937	0.940	4.530	3.350±0.500	R	<b>2200 VRM R</b>
<b>96.063</b>	<b>100.000</b>	2 500	89.520	1.180	1.280	2.560	0.940	4.530	2.000±0.500	R	<b>2500 VE R</b>
<b>97.358</b>	<b>99.543</b>	2 500	86.020	0.590	0.560	0.980	0.400	1.770	0.790±0.160	R	<b>2500 VA R</b>
<b>126.260</b>	<b>129.670</b>	3 250	113.740	1.180	1.280	2.560	0.940	4.530	2.00±0.500	R	<b>3250 VE R</b>
<b>127.950</b>	<b>131.890</b>	3 300	115.390	1.180	1.280	2.560	0.940	4.530	2.00±0.500	R	<b>3300 VE R</b>

## Axiální hřídelové těsnící kroužky MVR

### Základní údaje

Pro zvýšení ochrany aplikací, která pracují v extrémně znečištěných prostředích, nabízí SKF těsnění MVR. Stejně jako V-kroužky také těsnění MVR těsní axiálně spojením kontaktního břitu s odstředivou „odšťrkovací“ funkcí. Těsnění MVR se však liší od V-kroužků tím, že pryžová část je uložena v ocelovém pouzdru. Ocelové pouzdro je pak nalisováno na hřídel. Pouzdro zajišťuje vynikající ochranu proti těžkým částicím a umožňuje používat těsnění při vysokých obvodových rychlostech bez přidavných upínacích prvků.

Těsnění MVR jsou používána v aplikacích s rotujícími hřídeli, jako např. v převodovkách, redukčních převodovkách, pilách, soustruzích, elektromotorech a míchadlech, v nichž velké znečištění zkracuje provozní životnost hřídelových těsnících kroužků a provozní trvanlivost ložisek. Těsnění MVR může být použito rovněž jako hlavní těsnění, které zadržuje vysokoviskózní maziva nebo zabraňuje průniku nečistot do aplikací bez mazání.

### Přednosti a výhody pro uživatele

- Ocelové pouzdro slouží jako opěra a deflektor a současně chrání pryžové tělo a břit proti poškození a posunutí působením částic z okolí, jako např. úlomků kamení a agresivních médií.
- Pouzdro může mít často funkci pojistného prvku, který zajišťuje pryžový břit v provozní poloze ve vysokorychlostních aplikacích. Další axiální zajištění není nutné.
- Úzká montážní šířka je dosažena kompaktním provedením.
- Třecí teplo a třecí moment jsou velmi nízké ve srovnání s kontaktními hřídelovými těsnícími kroužky. Jak roste obvodová rychlost, těsnící břit MVR se začne oddalovat od stykové plochy při obvodové rychlosti cca 12 m/s (2 360 ft/min) a přestane se dotýkat při obvodové rychlosti 20 m/s (3 900 ft/min). Vysoké otáčky pomáhají zabránit průniku nečistot při minimální ztrátě výkonu.

- Provozní životnost těsnění MVR ve znečištěném prostředí je podstatně vyšší než životnost hřídelových těsnících kroužků a může dosahovat až několika tisíc hodin.

### Provedení a materiál

Těsnění MVR jsou vyrobena z nitrilkaučuku, který se vyznačuje velmi dobrou odolností proti opotřebení. Laskavě se informujte na možnost dodání těsnění z jiných elastomerů.

Standardní ocelový prvek je vyroben z pozinkované uhlíkové ocele válcované za studena. Na zvláštní objednávku může být vyroben z kyselinovzdorné ocele podobné SAE 316.

Těsnění MVR je nabízeno ve dvou provedeních: základní provedení MVR1 a provedení MVR2 s rozšířeným pouzdrem (→ obr. 11).

### Rozsah teplot

Přípustný rozsah provozních teplot je od -30 do +100 °C (-20 až +210 °F).

### Velikosti

Těsnění MVR jsou nabízena pro hřídele o průměru od 10 do 200 mm (0.394 až 7.874 in.). Obratě se na prodejního zástupce SKF a vyžádejte si podrobnější informace o dostupných velikostech.

Obr. 11



MVR1



MVR2

## Montáž

Vnitřní průměr těsnění MVR je obroben pro uložení na hřídeli s přesahem (→ **obr. 12 a 13**). Stejně jako v případě hřídelových těsnících kroužků nesmějí být vedeny údery kladivem do ocelového pouzdra.

Čelo těsnícího břítu je třeba před montáží potříit malým množstvím plastického maziva, avšak mazivo nesmí proniknout mezi těsnící břit a pouzdro. Drsnost povrchu hřídele  $R_a 4 \mu\text{m}$  ( $160 \mu\text{in.}$ ) je dostačující.

Náběžné plochy by měly být opatřeny sraženými hranami. Na hřídeli se nesmí nacházet drážkování ani drážky pro pero.

Stykové plochy pro těsnění MVR by měly být upraveny stejným způsobem jako pro V-kroužky. Nepoužívejte hliník ani měkké kovy v aplikacích, které jsou vystaveny působení abrazivních nečistot. Ostré vrcholy po obrábění by měly být odstraněny.

Obr. 12

Montážní přípravek pro MVR1

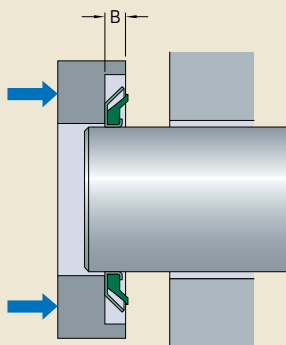

Obr. 13

Montážní přípravek pro MVR2

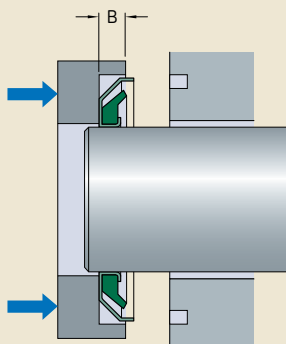

## Axiální hřídelové těsnící kroužky - MVR1 - metrické rozměry

$d_1$  10 – 135 mm

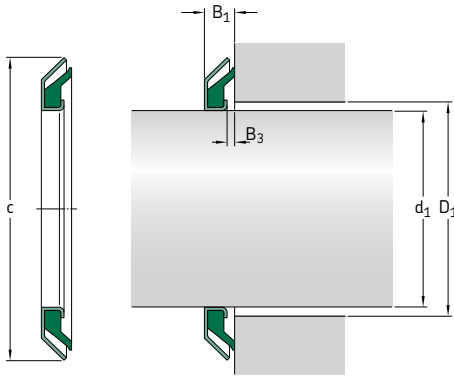

### Rozměry

Průměr hřídele  $d_1$       Vněj. průměr pouzdra  $c$       Šířka nam. těsnění  $B_1$       Šířka mezery  $B_3$       Max. průměr díry stykové plochy  $D_1$

### Označení

mm

–

10	24	3,5	1,0	15	CR MVR1-10
12	26	3,5	1,0	17	CR MVR1-12
15	30	4,0	1,0	21	CR MVR1-15
16	32	4,0	1,0	23	CR MVR1-16
17	32	4,0	1,0	23	CR MVR1-17
18	33	4,0	1,0	24	CR MVR1-18
20	35	4,0	1,0	26	CR MVR1-20
22	40	4,0	1,0	28	CR MVR1-22
24	40	4,0	1,0	30	CR MVR1-24
25	40	4,0	1,0	31	CR MVR1-25
26	40	4,0	1,0	32	CR MVR1-26
28	43	4,0	1,0	34	CR MVR1-28
30	47	4,5	1,0	37	CR MVR1-30
32	49	4,5	1,0	39	CR MVR1-32
35	52	4,5	1,0	42	CR MVR1-35
40	57	4,5	1,0	47	CR MVR1-40
45	62	4,5	1,0	52	CR MVR1-45
48	65	4,5	1,0	55	CR MVR1-48
50	70	5,5	1,0	58	CR MVR1-50
52	72	5,5	1,0	60	CR MVR1-52
53	73	5,5	1,0	61	CR MVR1-53
55	75	5,5	1,0	63	CR MVR1-55
58	78	5,5	1,0	66	CR MVR1-58
60	80	5,5	1,0	68	CR MVR1-60
62	82	5,5	1,0	70	CR MVR1-62
65	85	5,5	1,0	73	CR MVR1-65
68	88	5,5	1,0	76	CR MVR1-68
70	90	5,5	1,0	78	CR MVR1-70
72	92	5,5	1,0	80	CR MVR1-72
75	95	5,5	1,0	83	CR MVR1-75

Speciální provedení jsou dostupná a nové velikosti jsou postupně přidávány.



<b>Rozměry</b>					<b>Označení</b>
Průměr hřídele d <sub>1</sub>	Vněj. průměr pouzdra c	Šířka nam. těsnění B <sub>1</sub>	Šířka mezery B <sub>3</sub>	Max. průměr díry stykové plochy D <sub>1</sub>	
mm					–
<b>78</b>	98	5,5	1,0	86	<b>CR MVR1-78</b>
<b>80</b>	100	5,5	1,0	88	<b>CR MVR1-80</b>
<b>85</b>	105	5,5	1,0	93	<b>CR MVR1-85</b>
<b>90</b>	110	5,5	1,0	98	<b>CR MVR1-90</b>
<b>95</b>	115	5,5	1,0	103	<b>CR MVR1-95</b>
<b>100</b>	120	5,5	1,0	108	<b>CR MVR1-100</b>
<b>105</b>	125	5,5	1,0	113	<b>CR MVR1-105</b>
<b>125</b>	148	6,5	1,0	133	<b>CR MVR1-125</b>
<b>135</b>	159	6,5	1,0	145	<b>CR MVR1-135</b>

# Axiální hřídelové těsnící kroužky - MVR2 - metrické rozměry

d<sub>1</sub> 15 – 100 mm

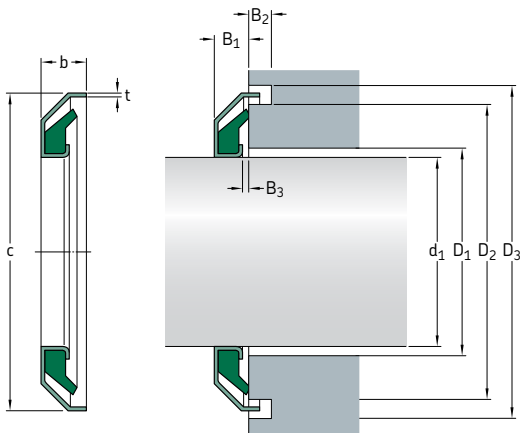

Rozměry										Označení
Průměr hřídele d <sub>1</sub>	Vněj. průměr pouzdra c	Šířka nam. těsnění B <sub>1</sub>	Šířka mezery B <sub>3</sub>	Celk. šířka pouzdra těsnění b	Hloubka drážky pro pouzdro B <sub>2</sub>	Max. průměr díry stykové plochy D <sub>1</sub> max	Průměr drážky pro pouzdro vnitřní D <sub>2</sub>	Průměr drážky pro pouzdro vnější D <sub>3</sub>	Tloušťka ocelového pouzdra t	
mm										-
<b>15</b>	32	4,0	1,0	6,0	3	21	29	34	0,5	<b>CR MVR2-15</b>
<b>17</b>	34	4,0	1,0	6,0	3	23	31	36	0,5	<b>CR MVR2-17</b>
<b>20</b>	37	4,0	1,0	6,0	3	26	34	39	0,5	<b>CR MVR2-20</b>
<b>25</b>	42	4,0	1,0	6,0	3	31	39	44	0,5	<b>CR MVR2-25</b>
<b>30</b>	48	4,5	1,0	6,5	3	37	45	50	0,5	<b>CR MVR2-30</b>
<b>35</b>	53	4,5	1,0	6,5	3	42	50	55	0,5	<b>CR MVR2-35</b>
<b>40</b>	58	4,5	1,0	6,5	3	47	55	60	0,5	<b>CR MVR2-40</b>
<b>45</b>	63	4,5	1,0	6,5	3	52	60	65	0,5	<b>CR MVR2-45</b>
<b>50</b>	72	5,5	1,0	7,5	3	58	68,5	74	0,75	<b>CR MVR2-50</b>
<b>55</b>	77	5,5	1,0	7,5	3	63	73,5	79	0,75	<b>CR MVR2-55</b>
<b>60</b>	82	5,5	1,0	7,5	3	68	78,5	84	0,75	<b>CR MVR2-60</b>
<b>65</b>	87	5,5	1,0	7,5	3	73	83,5	89	0,75	<b>CR MVR2-65</b>
<b>70</b>	92	5,5	1,0	7,5	3	78	88,5	94	0,75	<b>CR MVR2-70</b>
<b>75</b>	95	5,5	1,0	7,5	3	83	93,5	99	0,75	<b>CR MVR2-75</b>
<b>80</b>	102	5,5	1,0	7,5	3	88	98,5	104	0,75	<b>CR MVR2-80</b>
<b>85</b>	107	5,5	1,0	7,5	3	93	103,5	109	0,75	<b>CR MVR2-85</b>
<b>90</b>	112	5,5	1,0	7,5	3	98	108,5	114	0,75	<b>CR MVR2-90</b>
<b>95</b>	117	5,5	1,0	7,5	3	103	113,5	119	0,75	<b>CR MVR2-95</b>
<b>100</b>	122	5,5	1,0	7,5	3	108	118,5	124	0,75	<b>CR MVR2-100</b>





# Axiální upínací těsnění

Základní údaje .....	468
Provedení .....	468
Konstrukce uložení těsnění .....	469
Montážní návod .....	470
8.1 Tabulková část: CT1 a CT4 .....	472

# Axiální upínací těsnění

## Základní údaje

Axiální upínací těsnění SKF jsou navržena pro hřídele velkých a velmi velkých průměrů. Jsou vhodná jako hlavní nebo jako druhá přídavná těsnění pro aplikace, která jsou vystavena nadměrným pevným nebo tekutým nečistotám. Axiální upínací těsnění se neotáčejí, avšak těsnící účinek je vyvozen v axiálním směru opřením o rotující stykovou plochu.

Axiální upínací těsnění SKF jsou vyrobena z profilových pásů z nitrilkaučuku bez výztuhy, které jsou pevně sevřeny v provozní poloze spojovací svorkou z nerezové ocele. Těsnění jsou nabízena pro hřídele o průměru od 150 do 4 600 mm (5,9 až 181 in.).

Standardní nabídka axiálních upínacích těsnění SKF je určena pro hřídele palcových rozměrů. Vzhledem k tomu, že po montáži axiálních upínacích těsnění obvykle vznikne mezi konci těsnění mezera cca 25 mm (0.984 in.), mohou být rovněž použita pro průměry hřídele metrických rozměrů.

## Provedení

Axiální upínací těsnění SKF jsou vyráběna ve dvou různých provedeních:

- Těsnění CT1 (→ obr. 1) představují základní provedení a jsou zajištěna v provozní poloze spojovací svorkou. Maximální přípustné axiální posunutí vzhledem k stykové ploše je +2,4 mm (0.094 in.).
- Těsnění CT4 (→ obr. 1) jsou velmi široká a jsou opatřena dvěma spojovacími svorkami. Maximální axiální posunutí vzhledem k stykové ploše je +4,8 mm (0.189 in.).

Obr. 1

Provedení axiálních upínacích těsnění

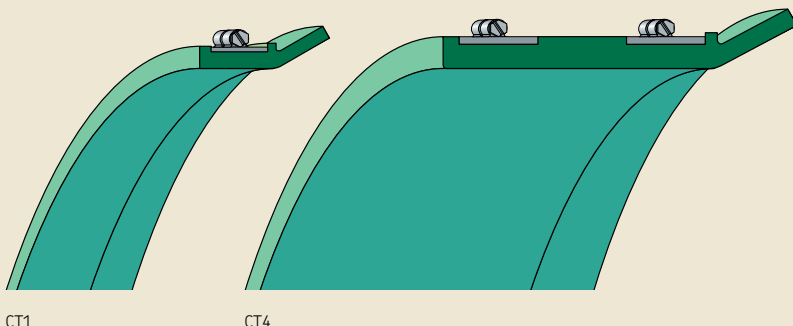

## Konstrukce uložení těsnění

Pokud má být zajištěno spolehlivé utěsnění, průměr úložné plochy těsnění ( $d_1$ ), šířka úložné plochy těsnění ( $b_1$ ) a šířka namontovaného těsnění ( $B_1$ ) by měly splňovat požadavky uvedené v **tabulce 1**. SKF rovněž doporučuje, aby těsnění dosedalo k osazení, čímž se zjednoduší ustavení.

Pro axiální upínací těsnění jsou postačující jemně soustružené stykové plochy. Odpovídající drsnost povrchu je  $R_a$  2,5  $\mu\text{m}$  (115  $\mu\text{in.}$ ) a  $R_t$  12  $\mu\text{m}$  (480  $\mu\text{in.}$ ).

Po namontování mají axiální upínací těsnění CT typicky mezeru mezi oběma konci širokou cca 25 mm (1 in.). Ta by se měla umístit do polohy odpovídající 6 hodinám ( $\rightarrow$  **obr. 2** na **str. 470**), aby byla usnadněna montáž a odvod nečistot.

Pro některé aplikace jsou nabízena těsnění se spojem natupo.

Tabulka 1

### Tolerance uložení

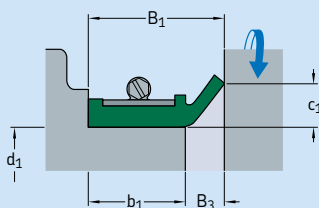

Rozměr	Tolerance	Axiální upínací těsnění	
		CT1	CT4
Průměr úložné plochy těsnění, $d_1$	mm $\pm 1,6$ in. $\pm 0,063$	152,40 – 4 572 6.000 – 180.000	304,80 – 1 143 12.000 – 45.000
Šířka namontovaného těsnění, $B_1$	mm $\pm 0,8$ in. $\pm 0,031$	28,60 – 38,10 1.125 – 1.500	38,10 – 92,20 1.500 – 3.750
Šířka úložné plochy těsnění, $b_1$	mm $\pm 3,2$ in. $\pm 0,125$	17,50 – 27 0.688 – 1.063	27 – 84 1.063 – 3.313
Výška bříty, $c_1$	mm $\pm 0,8$ in. $\pm 0,031$	12,70 0.500	12,70 0.500
Šířka mezery, $B_3$ (max)	mm $\pm 11,10$ in. $\pm 0,437$	11,10 0.437	11,10 0.437

# Montážní návod

Axiální upínací těsnění jsou dodávána ve svinutých kotoučích. Umístěte je do polohy na úložnou plochu a lehce utáhněte šroub. Potom těsnění posuňte směrem k stykové ploše a mezeru (nebo tupý spoj) mezi oběma konci nastavte do polohy odpovídající 6 hodinám (→ obr. 2). Nakonec utáhněte spojovací svorky. Utahovací moment šroubu spojovací svorky by neměl překročit 7 Nm.

Obr. 2

Montáž a uložení těsnění

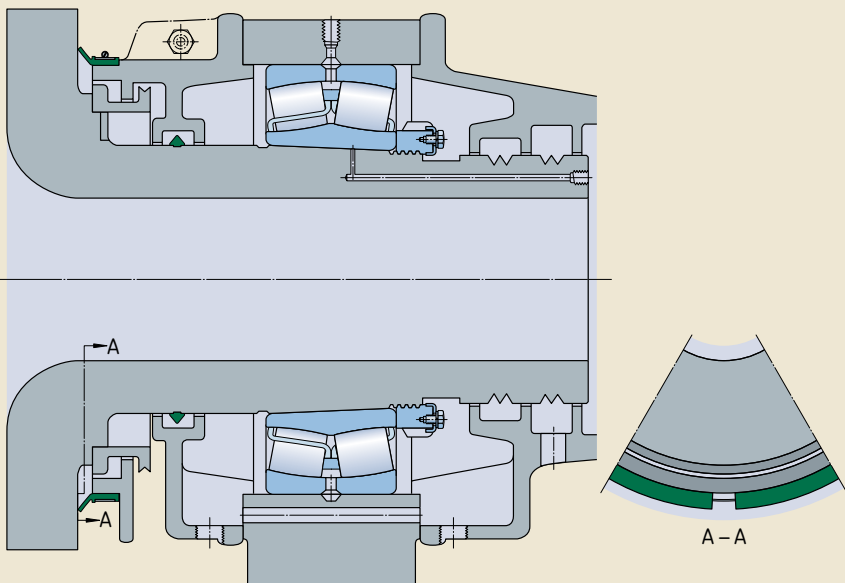





# Axiální upínací těsnění - CT1 a CT4 - metrické rozměry

$d_1$  168 – 1 080 mm

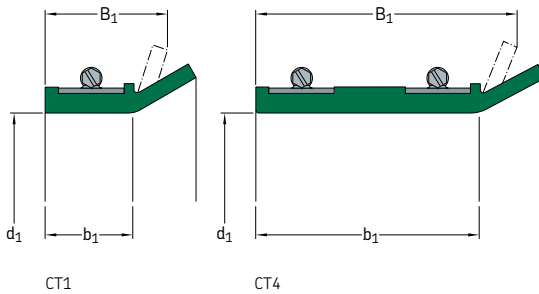

Tolerance uložení uvádí **tabulka 1** na str. 469.

<b>Rozměry</b>	<b>Šířka namontovaného těsnění</b>	<b>Šířka úložné plochy těsnění</b>	<b>Provedení</b>	<b>Označení</b>	<b>Rozměry</b>	<b>Šířka namontovaného těsnění</b>	<b>Šířka úložné plochy těsnění</b>	<b>Provedení</b>	<b>Označení</b>
Průměr úložné plochy těsnění $d_1$	$B_1$	$b_1$			Průměr úložné plochy těsnění $d_1$	$B_1$	$b_1$		
mm			-	-	mm			-	-
<b>168</b>	28,60	17,50	CT1	<b>CR 594334</b>	<b>381</b>	28,60	17,50	CT1	<b>CR 594025</b>
<b>168,30</b>	28,60	17,50	CT1	<b>CR 529489</b>	<b>387</b>	28,60	17,50	CT1	<b>CR 594954</b>
<b>178</b>	38,10	27	CT1	<b>CR 523586</b>	<b>410</b>	23,80	12,70	CT1	<b>CR 595110</b>
<b>185</b>	30	18,90	CT1	<b>CR 593637</b>	<b>413</b>	88,90	77,80	CT4	<b>CR 592934</b>
<b>209,60</b>	28,60	17,50	CT1	<b>CR 527820</b>	<b>425</b>	31,80	20,70	CT1	<b>CR 523826</b>
<b>219</b>	28,60	17,50	CT1	<b>CR 529490</b>		33,40	22,30	CT1	<b>CR 524815</b>
<b>227</b>	28,60	17,50	CT1	<b>CR 531635</b>	<b>432</b>	38,10	27	CT1	<b>CR 528535</b>
<b>228,60</b>	28,60	17,50	CT1	<b>CR 524204</b>	<b>444,50</b>	34,90	23,80	CT1	<b>CR 525737</b>
	28,60	17,50	CT1	<b>CR 527819</b>	<b>445</b>	31,80	20,70	CT1	<b>CR 522679</b>
<b>229</b>	29	17,90	CT1	<b>CR 528631</b>		34,90	23,80	CT1	<b>CR 523547</b>
<b>254</b>	28,60	17,50	CT1	<b>CR 524205</b>	<b>449,30</b>	95,30	84,20	CT4	<b>CR 528070</b>
	28,60	17,50	CT1	<b>CR 527806</b>	<b>470</b>	28,60	17,50	CT1	<b>CR 525708</b>
<b>273</b>	28,60	17,50	CT1	<b>CR 594369</b>		31,80	20,70	CT1	<b>CR 526192</b>
<b>280</b>	28,60	17,50	CT1	<b>CR 524206</b>	<b>495</b>	28,60	17,50	CT1	<b>CR 594181</b>
	31,80	20,70	CT1	<b>CR 524928</b>	<b>508</b>	31,80	20,70	CT1	<b>CR 524587</b>
<b>298,40</b>	28,60	17,50	CT1	<b>CR 593629</b>	<b>533</b>	32	20,90	CT1	<b>CR 594241</b>
<b>305</b>	31,80	20,70	CT1	<b>CR 524208</b>	<b>546</b>	31,80	20,70	CT1	<b>CR 524599</b>
	38,10	27	CT1	<b>CR 525582</b>		95,30	84,20	CT4	<b>CR 526741</b>
<b>330</b>	28,60	17,50	CT1	<b>CR 524209</b>	<b>554</b>	31,80	20,70	CT1	<b>CR 524210</b>
	38,10	27	CT1	<b>CR 523587</b>	<b>557</b>	28,60	17,50	CT1	<b>CR 524211</b>
<b>350,80</b>	38,10	27	CT1	<b>CR 594110</b>	<b>559</b>	31,80	20,70	CT1	<b>CR 524347</b>
<b>355,60</b>	38,10	27	CT1	<b>CR 530733</b>	<b>571,50</b>	31,80	20,70	CT1	<b>CR 524212</b>
	34,90	23,80	CT1	<b>CR 593037</b>	<b>578</b>	31,80	20,70	CT1	<b>CR 524657</b>
<b>380</b>	38,10	27	CT1	<b>CR 593171</b>		34,90	23,80	CT1	

<b>Rozměry</b> Průměr úložné plochy těsnění d <sub>1</sub>	Šířka namonto- vaného těsnění B <sub>1</sub>	Šířka úložné plochy těsnění b <sub>1</sub>	<b>Prove- dení</b>	<b>Označení</b>	<b>Rozměry</b> Průměr úložné plochy těsnění d <sub>1</sub>	Šířka namonto- vaného těsnění B <sub>1</sub>	Šířka úložné plochy těsnění b <sub>1</sub>	<b>Prove- dení</b>	<b>Označení</b>
mm			-	-	mm			-	-
<b>594</b>	34,90	23,80	CT1	<b>CR 525627</b>	<b>876</b>	38,10	27	CT1	<b>CR 523063</b>
<b>595</b>	28,60	17,50	CT1	<b>CR 525031</b>	<b>889</b>	31,80	20,70	CT1	<b>CR 524220</b>
<b>597</b>	34,90	23,80	CT1	<b>CR 524364</b>	<b>900</b>	31,80	20,70	CT1	<b>CR 524221</b>
<b>600</b>	30	18,90	CT1	<b>CR 594431</b>	<b>902</b>	38,10	27	CT1	<b>CR 524222</b>
<b>603</b>	31,80 34,90 46	20,70 23,80 34,90	CT1 CT1 CT4	<b>CR 524365</b> <b>CR 523184</b> <b>CR 528651</b>	<b>914</b>	28,60 30,20 38,10	17,50 19,10 27	CT1 CT1 CT1	<b>CR 528416</b> <b>CR 524223</b> <b>CR 524224</b>
<b>603,30</b>	34,90 46	23,80 34,90	CT1 CT4	<b>CR 525637</b> <b>CR 528267</b>	<b>914,40</b>	28,60 31,80	17,50 20,70	CT1 CT1	<b>CR 593606</b> <b>CR 530466</b>
<b>616</b>	47,60	36,50	CT4	<b>CR 529276</b>	<b>929</b>	28,60 75,20	17,50 64,10	CT1 CT4	<b>CR 593285</b> <b>CR 594202</b>
<b>629</b>	31,80	20,70	CT1	<b>CR 524213</b>	<b>937</b>	34,90	23,80	CT1	<b>CR 523154</b>
<b>638</b>	34,90	23,80	CT1	<b>CR 524214</b>	<b>940</b>	38,10	27	CT1	<b>CR 525320</b>
<b>655</b>	40	28,90	CT4	<b>CR 594784</b>	<b>943</b>	31,80	20,70	CT1	<b>CR 524768</b>
<b>660</b>	34,90	23,80	CT1	<b>CR 524591</b>	<b>946</b>	31,80	20,70	CT1	<b>CR 524368</b>
<b>684</b>	28,60 73	17,50 61,90	CT1 CT4	<b>CR 524215</b> <b>CR 593604</b>	<b>949</b>	31,80	20,70	CT1	<b>CR 526246</b>
<b>692</b>	34,90	23,80	CT1	<b>CR 524592</b>	<b>952</b>	31,80	20,70	CT1	<b>CR 526582</b>
<b>705</b>	34,90 60,30	23,80 49,20	CT1 CT4	<b>CR 524216</b> <b>CR 528268</b>	<b>962</b>	31,80	20,70	CT1	<b>CR 524225</b>
<b>711</b>	31,80	20,70	CT1	<b>CR 527232</b>	<b>965</b>	31,80	20,70	CT1	<b>CR 524226</b>
<b>732</b>	28,60	17,50	CT1	<b>CR 525032</b>	<b>1 003</b>	28,60 31,80	17,50 20,70	CT1 CT1	<b>CR 529452</b> <b>CR 526806</b>
<b>737</b>	38,10 44,50	27 33,40	CT1 CT4	<b>CR 524940</b> <b>CR 528269</b>	<b>1 013</b>	34,90 36,50	23,80 25,40	CT1 CT1	<b>CR 523584</b> <b>CR 529379</b>
<b>746</b>	38,10 39,70	27 28,60	CT1 CT4	<b>CR 524853</b> <b>CR 528270</b>	<b>1 016</b>	36,50 38,10	25,40 27	CT1 CT1	<b>CR 525035</b> <b>CR 527903</b>
<b>755</b>	34,90 38,10	23,80 27	CT1 CT1	<b>CR 524217</b> <b>CR 524218</b>	<b>1 018</b>	54,80	43,70	CT4	<b>CR 530396</b>
<b>755,70</b>	38,10	27	CT1	<b>CR 524973</b>	<b>1 022</b>	31,80	20,70	CT1	<b>CR 525426</b>
<b>764</b>	28,60	17,50	CT1	<b>CR 525033</b>	<b>1 029</b>	38,10	27	CT1	<b>CR 528532</b>
<b>787</b>	31,80	20,70	CT1	<b>CR 525212</b>	<b>1 038</b>	38,10	27	CT1	<b>CR 525633</b>
<b>800</b>	31,80	20,70	CT1	<b>CR 528210</b>	<b>1 041</b>	38,10	27	CT1	<b>CR 524227</b>
<b>806</b>	31,80	20,70	CT1	<b>CR 526715</b>	<b>1 045</b>	38,10	27	CT1	<b>CR 525036</b>
<b>818</b>	31,80	20,70	CT1	<b>CR 525034</b>	<b>1 051</b>	33,40	22,30	CT1	<b>CR 530448</b>
<b>819,20</b>	31,80	20,70	CT1	<b>CR 524294</b>	<b>1 054</b>	31,80 38,10	20,70 27	CT1 CT1	<b>CR 527474</b> <b>CR 524228</b>
<b>822,30</b>	31,80	20,70	CT1	<b>CR 593949</b>	<b>1 064</b>	41,30	30,20	CT4	<b>CR 528272</b>
<b>825</b>	28,60 31,80	17,50 20,70	CT1 CT1	<b>CR 594785</b> <b>CR 524367</b>	<b>1 066</b>	63,50	52,40	CT4	<b>CR 528271</b>
<b>840</b>	31,80	20,70	CT1	<b>CR 526867</b>	<b>1 066,90</b>	38,10	27	CT4	<b>CR 594494</b>
<b>856</b>	31,80	20,70	CT1	<b>CR 524219</b>	<b>1 080</b>	28,60	17,50	CT1	<b>CR 523133</b>

# Axiální upínací těsnění - CT1 a CT4 - metrické rozměry

$d_1$  1 101,70 – 4 142 mm

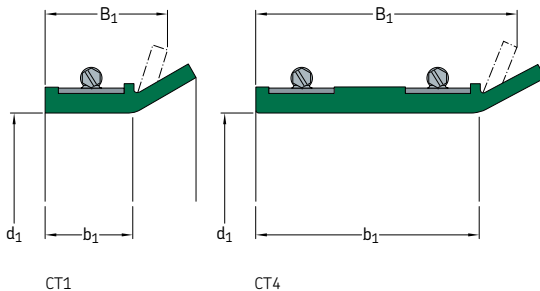

Tolerance uložení uvádí **tabulka 1** na str. 469.

Rozměry				Provedení	Označení	Rozměry			
Průměr úložné plochy těsnění $d_1$	Šířka namontovaného těsnění $B_1$	Šířka úložné plochy těsnění $b_1$	mm			Průměr úložné plochy těsnění $d_1$	Šířka namontovaného těsnění $B_1$	Šířka úložné plochy těsnění $b_1$	mm
mm			-	-	mm			-	-
<b>1 101,70</b>	31,80	20,70	CT1	<b>CR 524909</b>	<b>1 321</b>	38,10	27	CT1	<b>CR 528927</b>
<b>1 105</b>	38,10	27	CT1	<b>CR 524369</b>	<b>1 346</b>	31,80	20,70	CT1	<b>CR 528526</b>
<b>1 118</b>	31,80	20,70	CT1	<b>CR 524370</b>	<b>1 397</b>	31,80	20,70	CT1	<b>CR 526807</b>
	34,90	23,80	CT1	<b>CR 528415</b>					
	38,10	27	CT1	<b>CR 524229</b>					
	38,10	27	CT1	<b>CR 593180</b>					
	44,50	33,40	CT4	<b>CR 528002</b>					
44,50	33,40	CT4	<b>CR 528273</b>	<b>1 448</b>	31,80	20,70	CT1	<b>CR 528525</b>	
<b>1 140</b>	38,10	27	CT1	<b>CR 522676</b>	<b>1 497,60</b>	41,30	30,20	CT4	<b>CR 594163</b>
					<b>1 613</b>	31,80	20,70	CT1	<b>CR 526808</b>
					<b>1 721</b>	31,80	20,70	CT1	<b>CR 528975</b>
					<b>1 778</b>	31,80	20,70	CT1	<b>CR 526809</b>
					<b>1 803</b>	31,80	20,70	CT1	<b>CR 524373</b>
<b>1 181</b>	31,80	20,70	CT1	<b>CR 529086</b>	<b>1 854</b>	38,10	27	CT1	<b>CR 531456</b>
<b>1 193,80</b>	38,10	27	CT1	<b>CR 527211</b>	<b>1 924</b>	31,80	20,70	CT1	<b>CR 525092</b>
<b>1 206</b>	31,80	27	CT1	<b>CR 525091</b>	<b>1 968</b>	31,80	20,70	CT1	<b>CR 529517</b>
	34,90	23,80	CT1	<b>CR 526021</b>					
	38,10	27	CT1	<b>CR 524230</b>					
<b>1 206,50</b>	30,20	19,10	CT1	<b>CR 530606</b>	<b>2 540</b>	38,10	27	CT1	<b>CR 522856</b>
<b>1 210</b>	38,10	27	CT1	<b>CR 522677</b>	<b>2 616</b>	31,80	20,70	CT1	<b>CR 594083</b>
<b>1 225</b>	38,10	27	CT1	<b>CR 524231</b>	<b>4 142</b>	31,80	20,70	CT1	<b>CR 594682</b>
<b>1 241</b>	38,10	27	CT1	<b>CR 524371</b>					
<b>1 245</b>	31,80	20,70	CT1	<b>CR 522828</b>					
<b>1 270</b>	34,90	23,80	CT1	<b>CR 529129</b>					
<b>1 286</b>	31,80	20,70	CT1	<b>CR 525953</b>					
<b>1 302</b>	34,90	23,80	CT1	<b>CR 529130</b>					
<b>1 308</b>	31,80	20,70	CT1	<b>CR 524372</b>					
	34,90	23,80	CT1	<b>CR 530661</b>					
	38,10	27	CT1	<b>CR 524232</b>					

## Axiální upínací těsnění - CT1 a CT4 - palcové rozměry d<sub>1</sub> 6.614 – 29.016 in.

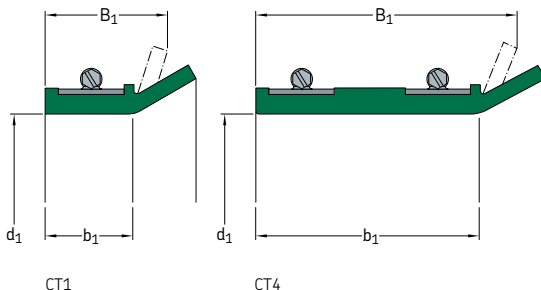

Tolerance uložení uvádí **tabulka 1** na str. 469.

Rozměry Průměr uložné plochy těsnění d <sub>1</sub>	Šířka namonto- vaného těsnění B <sub>1</sub>	Šířka uložné plochy těsnění b <sub>1</sub>	Prove- dení	Označení	Rozměry Průměr uložné plochy těsnění d <sub>1</sub>	Šířka namonto- vaného těsnění B <sub>1</sub>	Šířka uložné plochy těsnění b <sub>1</sub>	Prove- dení	Označení
in.			-	-	in.			-	-
<b>6.614</b>	1.126	0.689	CT1	<b>CR 594334</b>	<b>18.504</b>	1.126	0.689	CT1	<b>CR 525708</b>
<b>6.626</b>	1.126	0.689	CT1	<b>CR 529489</b>	<b>18.504</b>	1.252	0.815	CT1	<b>CR 526192</b>
<b>7.008</b>	1.500	1.063	CT1	<b>CR 523586</b>	<b>19.488</b>	1.126	0.689	CT1	<b>CR 594181</b>
<b>7.284</b>	1.181	0.744	CT1	<b>CR 593637</b>	<b>20.000</b>	1.252	0.815	CT1	<b>CR 524587</b>
<b>8.252</b>	1.126	0.689	CT1	<b>CR 527820</b>	<b>20.984</b>	1.260	0.823	CT1	<b>CR 594241</b>
<b>8.622</b>	1.126	0.689	CT1	<b>CR 529490</b>	<b>21.496</b>	1.252	0.815	CT1	<b>CR 524599</b>
<b>8.937</b>	1.126	0.689	CT1	<b>CR 531635</b>	<b>21.496</b>	3.752	3.315	CT4	<b>CR 526741</b>
<b>9.000</b>	1.126	0.689	CT1	<b>CR 524204</b>	<b>21.811</b>	1.252	0.815	CT1	<b>CR 524210</b>
<b>9.000</b>	1.126	0.689	CT1	<b>CR 527819</b>	<b>21.929</b>	1.126	0.689	CT1	<b>CR 524211</b>
<b>9.016</b>	1.142	0.705	CT1	<b>CR 528631</b>	<b>22.008</b>	1.252	0.815	CT1	<b>CR 524347</b>
<b>10.000</b>	1.126	0.689	CT1	<b>CR 524205</b>	<b>22.500</b>	1.252	0.815	CT1	<b>CR 524212</b>
<b>10.000</b>	1.126	0.689	CT1	<b>CR 527806</b>	<b>22.756</b>	1.374	0.937	CT1	<b>CR 524657</b>
<b>10.748</b>	1.126	0.689	CT1	<b>CR 594369</b>	<b>23.386</b>	1.374	0.937	CT1	<b>CR 525627</b>
<b>11.024</b>	1.126	0.689	CT1	<b>CR 524206</b>	<b>23.426</b>	1.126	0.689	CT1	<b>CR 525031</b>
<b>11.024</b>	1.252	0.815	CT1	<b>CR 524928</b>	<b>23.504</b>	1.374	0.937	CT1	<b>CR 524364</b>
<b>11.748</b>	1.126	0.689	CT1	<b>CR 593629</b>	<b>23.622</b>	1.181	0.744	CT1	<b>CR 594431</b>
<b>12.008</b>	1.252	0.815	CT1	<b>CR 524208</b>	<b>23.740</b>	1.252	0.815	CT1	<b>CR 524365</b>
<b>12.008</b>	1.500	1.063	CT1	<b>CR 525582</b>	<b>23.740</b>	1.374	0.937	CT1	<b>CR 523184</b>
<b>12.992</b>	1.126	0.689	CT1	<b>CR 524209</b>	<b>23.740</b>	1.811	1.374	CT4	<b>CR 528651</b>
<b>12.992</b>	1.500	1.063	CT1	<b>CR 523587</b>	<b>23.752</b>	1.374	0.937	CT1	<b>CR 525637</b>
<b>13.811</b>	1.500	1.063	CT1	<b>CR 594110</b>	<b>23.752</b>	1.811	1.374	CT4	<b>CR 528267</b>
<b>14.000</b>	1.500	1.063	CT1	<b>CR 530733</b>	<b>24.252</b>	1.874	1.437	CT4	<b>CR 529276</b>
<b>14.000</b>	1.374	0.937	CT1	<b>CR 593037</b>	<b>24.764</b>	1.252	0.815	CT1	<b>CR 524213</b>
<b>14.961</b>	1.500	1.063	CT1	<b>CR 593171</b>	<b>25.118</b>	1.374	0.937	CT1	<b>CR 524214</b>
<b>15.000</b>	1.126	0.689	CT1	<b>CR 594025</b>	<b>25.787</b>	1.575	1.138	CT4	<b>CR 594784</b>
<b>15.236</b>	1.126	0.689	CT1	<b>CR 594954</b>	<b>25.984</b>	1.374	0.937	CT1	<b>CR 524591</b>
<b>16.142</b>	0.937	0.500	CT1	<b>CR 595110</b>	<b>26.929</b>	1.126	0.689	CT1	<b>CR 524215</b>
<b>16.260</b>	3.500	3.063	CT4	<b>CR 592934</b>	<b>26.929</b>	2.874	2.437	CT4	<b>CR 593604</b>
<b>16.732</b>	1.252	0.815	CT1	<b>CR 523826</b>	<b>27.244</b>	1.374	0.937	CT1	<b>CR 524592</b>
<b>16.732</b>	1.315	0.878	CT1	<b>CR 524815</b>	<b>27.756</b>	1.374	0.937	CT1	<b>CR 524216</b>
<b>17.008</b>	1.500	1.063	CT1	<b>CR 528535</b>	<b>27.756</b>	2.374	1.937	CT4	<b>CR 528268</b>
<b>17.500</b>	1.374	0.937	CT1	<b>CR 525737</b>	<b>27.992</b>	1.252	0.815	CT1	<b>CR 527232</b>
<b>17.520</b>	1.252	0.815	CT1	<b>CR 522679</b>	<b>28.819</b>	1.126	0.689	CT1	<b>CR 525032</b>
<b>17.520</b>	1.374	0.937	CT1	<b>CR 523547</b>	<b>29.016</b>	1.500	1.063	CT1	<b>CR 524940</b>
<b>17.689</b>	3.752	3.315	CT4	<b>CR 528070</b>	<b>29.016</b>	1.752	1.315	CT4	<b>CR 528269</b>

# Axiální upínací těsnění - CT1 a CT4 - palcové rozměry d<sub>1</sub> 29.370 – 163.071 in.

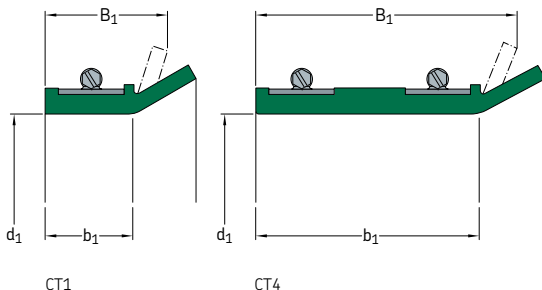

Tolerance uložení uvádí **tabulka 1** na str. 469.

Rozměry Průměr uložné plochy těsnění d <sub>1</sub>	Šířka namonto- vaného těsnění B <sub>1</sub>	Šířka uložné plochy těsnění b <sub>1</sub>	Prove- dení	Označení	Rozměry Průměr uložné plochy těsnění d <sub>1</sub>	Šířka namonto- vaného těsnění B <sub>1</sub>	Šířka uložné plochy těsnění b <sub>1</sub>	Prove- dení	Označení
in.			-	-	in.			-	-
<b>29.370</b>	1.500	1.063	CT1	<b>CR 524853</b>	<b>39.488</b>	1.126	0.689	CT1	<b>CR 529452</b>
<b>29.370</b>	1.563	1.126	CT4	<b>CR 528270</b>	<b>39.488</b>	1.252	0.815	CT1	<b>CR 526806</b>
<b>29.724</b>	1.374	0.937	CT1	<b>CR 524217</b>	<b>39.882</b>	1.374	0.937	CT1	<b>CR 523584</b>
<b>29.724</b>	1.500	1.063	CT1	<b>CR 524218</b>	<b>39.882</b>	1.437	1.000	CT1	<b>CR 529379</b>
<b>29.752</b>	1.500	1.063	CT1	<b>CR 524973</b>	<b>40.000</b>	1.437	1.000	CT1	<b>CR 525035</b>
<b>30.079</b>	1.126	0.689	CT1	<b>CR 525033</b>	<b>40.000</b>	1.500	1.063	CT1	<b>CR 527903</b>
<b>30.984</b>	1.252	0.815	CT1	<b>CR 525212</b>	<b>40.079</b>	2.156	1.721	CT4	<b>CR 530396</b>
<b>31.496</b>	1.252	0.815	CT1	<b>CR 528210</b>	<b>40.236</b>	1.252	0.815	CT1	<b>CR 525426</b>
<b>31.732</b>	1.252	0.815	CT1	<b>CR 526715</b>	<b>40.512</b>	1.500	1.063	CT1	<b>CR 528532</b>
<b>32.205</b>	1.252	0.815	CT1	<b>CR 525034</b>	<b>40.866</b>	1.500	1.063	CT1	<b>CR 525633</b>
<b>32.252</b>	1.252	0.815	CT1	<b>CR 524294</b>	<b>40.984</b>	1.500	1.063	CT1	<b>CR 524227</b>
<b>32.374</b>	1.252	0.815	CT1	<b>CR 593949</b>	<b>41.142</b>	1.500	1.063	CT1	<b>CR 525036</b>
<b>32.480</b>	1.126	0.689	CT1	<b>CR 594785</b>	<b>41.378</b>	1.315	0.878	CT1	<b>CR 530448</b>
<b>32.480</b>	1.252	0.815	CT1	<b>CR 524367</b>	<b>41.496</b>	1.252	0.815	CT1	<b>CR 527474</b>
<b>33.071</b>	1.252	0.815	CT1	<b>CR 526867</b>	<b>41.496</b>	1.500	1.063	CT1	<b>CR 524228</b>
<b>33.701</b>	1.252	0.815	CT1	<b>CR 524219</b>	<b>41.890</b>	1.626	1.189	CT4	<b>CR 528272</b>
<b>34.488</b>	1.500	1.063	CT1	<b>CR 523063</b>	<b>41.968</b>	2.500	2.063	CT4	<b>CR 528271</b>
<b>35.000</b>	1.252	0.815	CT1	<b>CR 524220</b>	<b>42.004</b>	1.500	1.063	CT4	<b>CR 594494</b>
<b>35.433</b>	1.252	0.815	CT1	<b>CR 524221</b>	<b>42.520</b>	1.126	0.689	CT1	<b>CR 523133</b>
<b>35.512</b>	1.500	1.063	CT1	<b>CR 524222</b>	<b>43.374</b>	1.252	0.815	CT1	<b>CR 524909</b>
<b>35.984</b>	1.126	0.689	CT1	<b>CR 528416</b>	<b>43.504</b>	1.500	1.063	CT1	<b>CR 524369</b>
<b>35.984</b>	1.189	0.752	CT1	<b>CR 524223</b>	<b>44.016</b>	1.252	0.815	CT1	<b>CR 524370</b>
<b>35.984</b>	1.500	1.063	CT1	<b>CR 524224</b>	<b>44.016</b>	1.374	0.937	CT1	<b>CR 528415</b>
<b>36.000</b>	1.126	0.689	CT1	<b>CR 593606</b>	<b>44.016</b>	1.500	1.063	CT1	<b>CR 524229</b>
<b>36.000</b>	1.252	0.815	CT1	<b>CR 530466</b>	<b>44.016</b>	1.500	1.063	CT1	<b>CR 593180</b>
<b>36.575</b>	1.126	0.689	CT1	<b>CR 593285</b>	<b>44.016</b>	1.752	1.315	CT4	<b>CR 528002</b>
<b>36.575</b>	2.961	2.524	CT4	<b>CR 594202</b>	<b>44.016</b>	1.752	1.315	CT4	<b>CR 528273</b>
<b>36.890</b>	1.374	0.937	CT1	<b>CR 523154</b>	<b>44.882</b>	1.500	1.063	CT1	<b>CR 522676</b>
<b>37.008</b>	1.252	0.815	CT1	<b>CR 526246</b>	<b>46.496</b>	1.252	0.815	CT1	<b>CR 529086</b>
<b>37.008</b>	1.500	1.063	CT1	<b>CR 525320</b>	<b>47.000</b>	1.500	1.063	CT1	<b>CR 527211</b>
<b>37.126</b>	1.252	0.815	CT1	<b>CR 524768</b>	<b>47.480</b>	1.252	1.063	CT1	<b>CR 525091</b>
<b>37.244</b>	1.252	0.815	CT1	<b>CR 524368</b>	<b>47.480</b>	1.374	0.937	CT1	<b>CR 526021</b>
<b>37.480</b>	1.252	0.815	CT1	<b>CR 526582</b>	<b>47.480</b>	1.500	1.063	CT1	<b>CR 524230</b>
<b>37.874</b>	1.252	0.815	CT1	<b>CR 524225</b>	<b>47.500</b>	1.189	0.752	CT1	<b>CR 530606</b>
<b>37.992</b>	1.252	0.815	CT1	<b>CR 524226</b>	<b>47.638</b>	1.500	1.063	CT1	<b>CR 522677</b>

<b>Rozměry</b> Průměr úložné plochy těsnění d <sub>1</sub>	Šířka namonto- vaného těsnění B <sub>1</sub>	Šířka úložné plochy těsnění b <sub>1</sub>	<b>Prove- dení</b>	<b>Označení</b>
in.			-	-
<b>48.228</b>	1.500	1.063	CT1	<b>CR 524231</b>
<b>48.858</b>	1.500	1.063	CT1	<b>CR 524371</b>
<b>49.016</b>	1.252	0.815	CT1	<b>CR 522828</b>
<b>50.000</b>	1.374	0.937	CT1	<b>CR 529129</b>
<b>50.630</b>	1.252	0.815	CT1	<b>CR 525953</b>
<b>51.260</b>	1.374	0.937	CT1	<b>CR 529130</b>
<b>51.496</b>	1.252	0.815	CT1	<b>CR 524372</b>
<b>51.496</b>	1.374	0.937	CT1	<b>CR 530661</b>
<b>51.496</b>	1.500	1.063	CT1	<b>CR 524232</b>
<b>52.008</b>	1.500	1.063	CT1	<b>CR 528927</b>
<b>52.992</b>	1.252	0.815	CT1	<b>CR 528526</b>
<b>55.000</b>	1.252	0.815	CT1	<b>CR 526807</b>
<b>57.008</b>	1.252	0.815	CT1	<b>CR 528525</b>
<b>58.606</b>	1.626	1.189	CT4	<b>CR 594163</b>
<b>63.504</b>	1.252	0.815	CT1	<b>CR 526808</b>
<b>67.756</b>	1.252	0.815	CT1	<b>CR 528975</b>
<b>70.000</b>	1.252	0.815	CT1	<b>CR 526809</b>
<b>70.984</b>	1.252	0.815	CT1	<b>CR 524373</b>
<b>72.992</b>	1.500	1.063	CT1	<b>CR 531456</b>
<b>75.748</b>	1.252	0.815	CT1	<b>CR 525092</b>
<b>77.480</b>	1.252	0.815	CT1	<b>CR 529517</b>
<b>100.00</b>	1.500	1.063	CT1	<b>CR 522856</b>
<b>102.992</b>	1.252	0.815	CT1	<b>CR 594083</b>
<b>163.071</b>	1.252	0.815	CT1	<b>CR 594082</b>
<b>163.071</b>	1.252	0.815	CT1	<b>CR 594082</b>

# Seznam výrobků

Provedení	Skupina výrobků	Tabulková část	Strana
<b>CRS1</b> .....	Hřídelový těsnící kroužek .....	2.6	171
<b>CRSA1</b> .....	Hřídelový těsnící kroužek .....	2.6	171
<b>CRSH1</b> .....	Hřídelový těsnící kroužek .....	2.6	171
<b>CRSHA1</b> .....	Hřídelový těsnící kroužek .....	2.6	172
<b>CRW1</b> .....	Hřídelový těsnící kroužek .....	2.2	101
<b>CRW5</b> .....	Hřídelový těsnící kroužek .....	2.3	157
<b>CRWA1</b> .....	Hřídelový těsnící kroužek .....	2.2	102
<b>CRWA5</b> .....	Hřídelový těsnící kroužek .....	2.3	157
<b>CRWH1</b> .....	Hřídelový těsnící kroužek .....	2.2	109
<b>CRWH1</b> .....	Hřídelový těsnící kroužek .....	2.2	109
<b>CT1</b> .....	Axiální upínací těsnění .....	8.1	472
<b>CT4</b> .....	Axiální upínací těsnění .....	8.1	472
<b>DL</b> .....	Hřídelový těsnící kroužek .....		178*
<b>DLA</b> .....	Hřídelový těsnící kroužek .....		178*
<b>HDDF</b> .....	Mechanické těsnění .....	6.1	388
<b>HDL</b> .....	Hřídelový těsnící kroužek .....	2.11	230
<b>HDS1</b> .....	Hřídelový těsnící kroužek .....	2.12	246
<b>HDS1K</b> .....	Hřídelový těsnící kroužek .....	2.13	262
<b>HDS2K</b> .....	Hřídelový těsnící kroužek .....	2.14	264
<b>HDS2</b> .....	Hřídelový těsnící kroužek .....	2.12	246
<b>HDS3</b> .....	Hřídelový těsnící kroužek .....	2.12	246
<b>HDS7</b> .....	Hřídelový těsnící kroužek .....	2.9	220
<b>HDS7K</b> .....	Hřídelový těsnící kroužek .....	2.10	226
<b>HDSA1</b> .....	Hřídelový těsnící kroužek .....	2.16	268
<b>HDSA2</b> .....	Hřídelový těsnící kroužek .....	2.16	268
<b>HDSB1</b> .....	Hřídelový těsnící kroužek .....	2.16	268
<b>HDSB2</b> .....	Hřídelový těsnící kroužek .....	2.16	268
<b>HDSC1</b> .....	Hřídelový těsnící kroužek .....	2.16	268
<b>HDSC2</b> .....	Hřídelový těsnící kroužek .....	2.16	270
<b>HDSD1</b> .....	Hřídelový těsnící kroužek .....	2.18	276
<b>HDSD2</b> .....	Hřídelový těsnící kroužek .....	2.18	276
<b>HDSE1</b> .....	Hřídelový těsnící kroužek .....	2.17	274
<b>HDSE2</b> .....	Hřídelový těsnící kroužek .....	2.18	276
<b>HDSF1</b> .....	Hřídelový těsnící kroužek .....	2.15	267
<b>HDSF2</b> .....	Hřídelový těsnící kroužek .....	2.15	266
<b>HDSF7</b> .....	Hřídelový těsnící kroužek .....	2.15	266
<b>HDSH7</b> .....	Hřídelový těsnící kroužek .....	2.15	266
<b>HDW1</b> .....	Hřídelový těsnící kroužek .....	2.4	161
<b>HM1</b> .....	Hřídelový těsnící kroužek .....	2.7	183
<b>HM102</b> .....	Hřídelový těsnící kroužek .....	2.7	183
<b>HM11</b> .....	Hřídelový těsnící kroužek .....	2.7	191
<b>HM12</b> .....	Hřídelový těsnící kroužek .....	2.7	195
<b>HM14</b> .....	Hřídelový těsnící kroužek .....	2.7	183
<b>HM18</b> .....	Hřídelový těsnící kroužek .....	2.7	189
<b>HM21</b> .....	Hřídelový těsnící kroužek .....	2.7	187
<b>HM3</b> .....	Hřídelový těsnící kroužek .....	2.7	183
<b>HM4</b> .....	Hřídelový těsnící kroužek .....	2.7	183
<b>HM8</b> .....	Hřídelový těsnící kroužek .....	2.7	186
<b>HMA10</b> .....	Hřídelový těsnící kroužek .....	2.7	183
<b>HMA101</b> .....	Hřídelový těsnící kroužek .....	2.7	185

\* Tabulková část není k dispozici. Více informací vám poskytne SKF.



Provedení	Skupina výrobků	Tabulková část	Strana
HMA11	Hřídelový těsnící kroužek	2.7	190
HMA14	Hřídelový těsnící kroužek	2.7	186
HMA21	Hřídelový těsnící kroužek	2.7	195
HMA22	Hřídelový těsnící kroužek	2.7	185
HMA6	Hřídelový těsnící kroužek	2.7	187
HMA76	Hřídelový těsnící kroužek	2.7	184
HMA8	Hřídelový těsnící kroužek	2.7	185
HMA85	Hřídelový těsnící kroužek	2.7	185
HMA94	Hřídelový těsnící kroužek	2.7	193
HMA96	Hřídelový těsnící kroužek	2.7	195
HMS4	Hřídelový těsnící kroužek	2.5	163
HMS5	Hřídelový těsnící kroužek	2.1	94
HMSA10	Hřídelový těsnící kroužek	2.1	94
HMSA7	Hřídelový těsnící kroužek	2.5	163
HS4	Hřídelový těsnící kroužek	2.25	306
HS5	Hřídelový těsnící kroužek	2.25	306
HS6	Hřídelový těsnící kroužek	2.26	310
HS7	Hřídelový těsnící kroužek	2.26	310
HS8	Hřídelový těsnící kroužek	2.26	310
HSF1	Hřídelový těsnící kroužek	2.20	280
HSF2	Hřídelový těsnící kroužek	2.21	294
HSF3	Hřídelový těsnící kroužek	2.22	296
HSF4	Hřídelový těsnící kroužek	2.23	302
HSF5	Hřídelový těsnící kroužek	2.20	280
HSF6	Hřídelový těsnící kroužek	2.21	294
HSF7	Hřídelový těsnící kroužek	2.22	296
HSF8	Hřídelový těsnící kroužek	2.23	302
HSF9	Hřídelový těsnící kroužek	2.24	304
LDSL3	Pouzdro pro opravu poškozeného povrchu hřídele	4.2	364
LDSL4	Pouzdro pro opravu poškozeného povrchu hřídele	4.2	364
MUD1	Kazetové těsnění		325*
MUD2	Kazetové těsnění		325*
MUD3	Kazetové těsnění		325*
MUD4	Kazetové těsnění		325*
MUD5	Kazetové těsnění		325*
MUD6	Kazetové těsnění		325*
MUD7	Kazetové těsnění		325*
MVR1	V-kroužek	7.3	462
MVR2	V-kroužek	7.4	464
SBF	Hřídelový těsnící kroužek	2.19	278
SKF SPEEDI-SLEEVE	Pouzdro pro opravu poškozeného povrchu hřídele	4.1	338
SL	Hřídelový těsnící kroužek		178*
SLA	Hřídelový těsnící kroužek		178*
SLS	Hřídelový těsnící kroužek		178*
SLX	Hřídelový těsnící kroužek		178*
TL1	Hřídelový těsnící kroužek	2.7	194
TL4	Hřídelový těsnící kroužek	2.7	194
TL5	Hřídelový těsnící kroužek	2.7	194
TL6	Hřídelový těsnící kroužek	2.7	192
TL7	Hřídelový těsnící kroužek	2.7	191
TL8	Hřídelový těsnící kroužek	2.7	190
TP	Těsnění čepů pásu	5.1	380
TPM	Těsnění čepů pásu	5.1	380
VR1	V-kroužek	7.1	404
VR2	V-kroužek	7.1	404
VR3	V-kroužek	7.1	407
VR4	V-kroužek	7.1	409
VR5	V-kroužek	7.1	411
VR6	V-kroužek	7.1	409
VA	V-kroužek	7.2	432
VE	V-kroužek	7.2	437
VS	V-kroužek	7.2	432
VL	V-kroužek	7.2	435
VRM	V-kroužek	7.2	439
VRME	V-kroužek	7.2	437

\* Tabulková část není k dispozici. Více informací vám poskytne SKF.

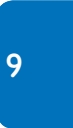

Provedení	Skupina výrobků	Tabulková část	Strana
<b>X1</b> .....	Hřídelový těsnicí kroužek .....	2.8	197
<b>X12</b> .....	Hřídelový těsnicí kroužek .....	2.8	197
<b>X13</b> .....	Hřídelový těsnicí kroužek .....	2.8	197
<b>X14</b> .....	Hřídelový těsnicí kroužek .....	2.8	198
<b>X15</b> .....	Hřídelový těsnicí kroužek .....	2.8	197
<b>X2</b> .....	Hřídelový těsnicí kroužek .....	2.8	197
<b>X4</b> .....	Hřídelový těsnicí kroužek .....	2.8	197
<b>XH15</b> .....	Hřídelový těsnicí kroužek .....	2.8	197
<b>YNSLE</b> .....	Hřídelový těsnicí kroužek .....		178*
<b>YSL</b> .....	Hřídelový těsnicí kroužek .....		178*
<b>YSLE</b> .....	Hřídelový těsnicí kroužek .....		178*

\* Tabulková část není k dispozici. Více informací vám poskytne SKF.



